



196326

A-WS-20/115 A



DE Akku-Winkelschleifer
IT Smerigliatrice angolare a batteria
FR Meuleuse d'angle sans fil
GB Cordless angle grinder
CZ Akumulátorová úhlová bruska
SK Akumulátorová uhlová brúska
PL Szlifierka kątowa, akumulatorowa
SI Akumulatorski kotni brusilnik

HU Akkumulátoros sarokcsiszoló
BA/HR Akumulatorska kutna brusilica
GR Επαναφορτιζόμενος γωνιακός τροχός
NL Haakse accuslijper
SE Batteridrivnen vinkelslip
FI Akkukulmahiomakone

DE	Originalbetriebsanleitung	6
IT	Traduzione delle istruzioni originali	15
FR	Traduction de la notice originale	24
GB	Translation of the original instructions	33
CZ	Překlad původního návodu k používání	42
SK	Preklad pôvodného návodu na použitie	51
PL	Tłumaczenie instrukcji oryginalnej	60
SI	Prevod izvirnih navodil	70
HU	Eredeti használati utasítás fordítása	79
BA/HR	Prevod originalnog uputstva za upotrebu	88
GR	Μετάφραση του πρωτοτύπου των οδηγιών χρήσης	97
NL	Vertaling van de oorspronkelijke gebruiksaanwijzing	107
SE	Översättning av bruksanvisning i original	116
FI	Alkuperäisten ohjeiden käännös	124

1



2

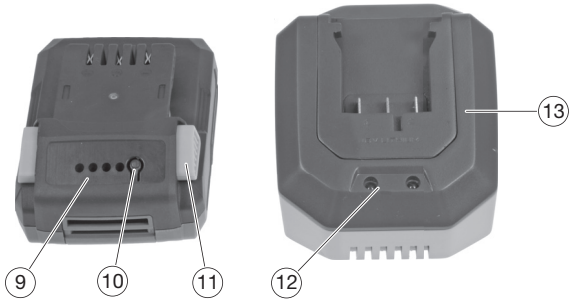

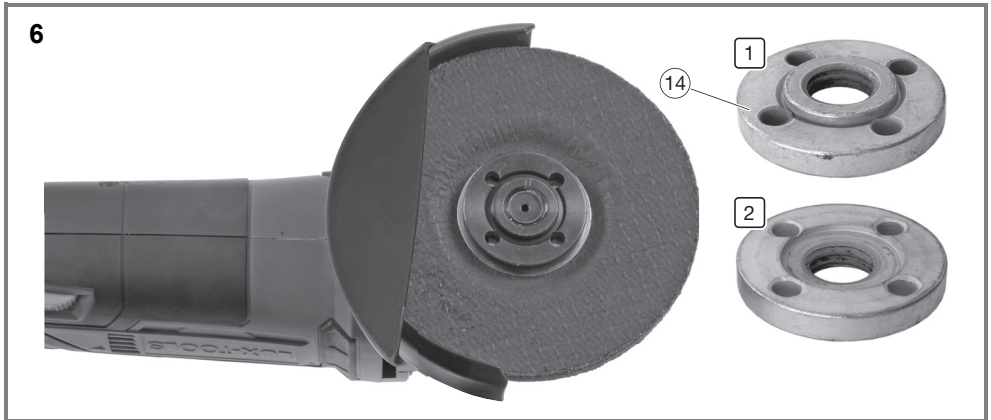
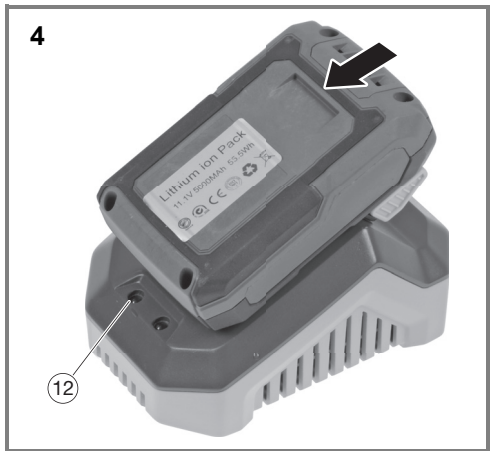
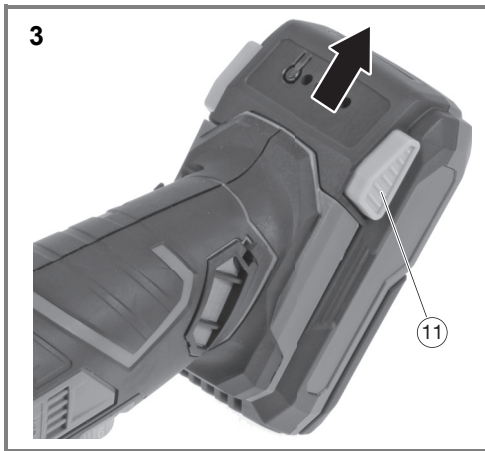

7

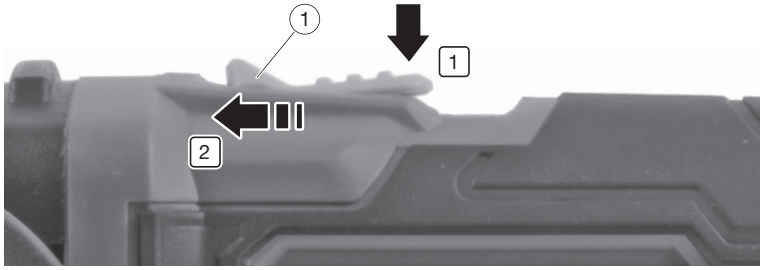

Inhaltsverzeichnis

Bevor Sie beginnen...	6
Zu Ihrer Sicherheit	6
Ihr Gerät im Überblick	11
Montage	12
Inbetriebnahme	12
Bedienung	13
Reinigung	13
Aufbewahrung, Transport	13
Störungen und Hilfe	14
Entsorgung	14
Technische Daten	14
Mängelansprüche	132

Bevor Sie beginnen...

Bestimmungsgemäßer Gebrauch

Das Gerät ist ausschließlich im nichtgewerblichen Betrieb zum trockenen Schleifen und Trennen von Metall- und Steinwerkstoffen bestimmt.

Das Gerät muss entsprechend der Vorgaben in der Gebrauchsanweisung betrieben werden.

Das Gerät ist nicht für den gewerblichen Gebrauch konzipiert. Allgemein anerkannte Unfallverhütungsvorschriften und beigelegte Sicherheitshinweise müssen beachtet werden.

Führen Sie nur Tätigkeiten durch, die in dieser Gebrauchsanweisung beschrieben sind. Jede andere Verwendung ist unerlaubter Fehlgebrauch. Der Hersteller haftet nicht für Schäden, die hieraus entstehen.

Was bedeuten die verwendeten Symbole?

Gefahrenhinweise und Hinweise sind in der Gebrauchsanweisung deutlich gekennzeichnet. Es werden folgende Symbole verwendet:



GEFAHR! Unmittelbare Lebens- oder Verletzungsgefahr! Unmittelbar gefährliche Situation, die Tod oder schwere Verletzungen zur Folge haben wird.



WARNUNG! Wahrscheinliche Lebens- oder Verletzungsgefahr! Allgemein gefährliche Situation, die Tod oder schwere Verletzungen zur Folge haben kann.



VORSICHT! Eventuelle Verletzungsgefahr! Gefährliche Situation, die Verletzungen zur Folge haben kann.



ACHTUNG! Gefahr von Geräteschäden! Situation, die Sachschäden zur Folge haben kann.



Hinweis: Informationen, die zum besseren Verständnis der Abläufe gegeben werden.

Diese Symbole kennzeichnen die benötigte persönliche Schutzausrüstung:



Zu Ihrer Sicherheit

Allgemeine Sicherheitshinweise

- Für einen sicheren Umgang mit diesem Gerät muss der Benutzer des Gerätes diese Gebrauchsanweisung vor der ersten Benutzung gelesen und verstanden haben.
- Wenn Sie das Gerät verkaufen oder weitergeben, händigen Sie unbedingt auch diese Gebrauchsanweisung aus.

Allgemeine Sicherheitshinweise für Elektrowerkzeuge



WARNUNG! Lesen Sie alle Sicherheitshinweise, Anweisungen, Bilderungen und technischen Daten, mit denen dieses Elektrowerkzeug versehen ist. Versäumnisse bei der Einhaltung der Sicherheitshinweise und nachfolgenden Anweisungen können elektrischen Schlag, Brand und/oder schwere Verletzungen verursachen.

- **Bewahren Sie alle Sicherheitshinweise und Anweisungen für die Zukunft auf.** Der in den Sicherheitshinweisen verwendete Begriff „Elektrowerkzeug“ bezieht sich auf netzbetriebene Elektrowerkzeuge (mit Netzleitung) und auf akkubetriebene Elektrowerkzeuge (ohne Netzleitung).

Arbeitsplatzsicherheit

- **Halten Sie Ihren Arbeitsbereich sauber und gut beleuchtet.** Unordnung oder unbeleuchtete Arbeitsbereiche können zu Unfällen führen.
- **Arbeiten Sie mit dem Elektrowerkzeug nicht in explosionsgefährdeter Umgebung, in der sich brennbare Flüssigkeiten, Gase oder Stäube befinden.** Elektrowerkzeuge erzeugen Funken, die den Staub oder die Dämpfe entzünden können.
- **Halten Sie Kinder und andere Personen während der Benutzung des Elektrowerkzeugs fern.** Bei Ablenkung können Sie die Kontrolle über das Elektrowerkzeug verlieren.

Elektrische Sicherheit

- **Der Anschlussstecker des Elektrowerkzeugs muss in die Steckdose passen. Der Stecker darf in keiner Weise verändert werden. Verwenden Sie keine Adapterstecker gemeinsam mit schutzgeerdeten Elektrowerkzeugen.** Unveränderte Stecker und passende Steckdosen verringern das Risiko eines elektrischen Schlages.
- **Vermeiden Sie Körperkontakt mit geerdeten Oberflächen wie von Rohren, Heizungen, Herden und Kühlschränken.** Es besteht ein erhöhtes Risiko durch elektrischen Schlag, wenn Ihr Körper geerdet ist.
- **Halten Sie Elektrowerkzeuge von Regen oder Nässe fern.** Das Eindringen von Wasser in ein Elektrowerkzeug erhöht das Risiko eines elektrischen Schlages.

- **Zweckentfremden Sie die Anschlussleitung nicht, um das Elektrowerkzeug zu tragen, aufzuhängen oder um den Stecker aus der Steckdose zu ziehen. Halten Sie die Anschlussleitung fern von Hitze, Öl, scharfen Kanten oder sich bewegenden Teilen.** Beschädigte oder verwickelte Anschlussleitungen erhöhen das Risiko eines elektrischen Schlages.
- **Wenn Sie mit einem Elektrowerkzeug im Freien arbeiten, verwenden Sie nur Verlängerungsleitungen, die auch für den Außenbereich geeignet sind.** Die Anwendung einer für den Außenbereich geeigneten Verlängerungsleitung verringert das Risiko eines elektrischen Schlages.
- **Wenn der Betrieb des Elektrowerkzeugs in feuchter Umgebung nicht vermeidbar ist, verwenden Sie einen Fehlerstromschutzschalter.** Der Einsatz eines Fehlerstromschutzschalters vermindert das Risiko eines elektrischen Schlages.

Sicherheit von Personen

- **Seien Sie aufmerksam, achten Sie darauf, was Sie tun, und gehen Sie mit Vernunft an die Arbeit mit einem Elektrowerkzeug. Benutzen Sie kein Elektrowerkzeug, wenn Sie müde sind oder unter dem Einfluss von Drogen, Alkohol oder Medikamenten stehen.** Ein Moment der Unachtsamkeit beim Gebrauch des Elektrowerkzeugs kann zu ernsthaften Verletzungen führen.
- **Tragen Sie persönliche Schutzausrüstung und immer eine Schutzbrille.** Das Tragen persönlicher Schutzausrüstung, wie Staubmaske, rutschfeste Sicherheitsschuhe, Schutzhelm oder Gehörschutz, je nach Art und Einsatz des Elektrowerkzeugs, verringert das Risiko von Verletzungen.
- **Vermeiden Sie eine unbeabsichtigte Inbetriebnahme. Vergewissern Sie sich, dass das Elektrowerkzeug ausgeschaltet ist, bevor Sie es an die Stromversorgung und/oder den Akku anschließen, es aufnehmen oder tragen.** Wenn Sie beim Tragen des Elektrowerkzeugs den Finger am Schalter haben oder das Gerät eingeschaltet an die Stromversorgung anschließen, kann dies zu Unfällen führen.
- **Entfernen Sie Einstellwerkzeuge oder Schraubenschlüssel, bevor Sie das Elektrowerkzeug einschalten.** Ein Werkzeug oder Schlüssel, der sich in einem drehenden Geräteteil befindet, kann zu Verletzungen führen.
- **Vermeiden Sie eine abnormale Körperhaltung. Sorgen Sie für einen sicheren Stand und halten Sie jederzeit das Gleichgewicht.** Dadurch können Sie das Elektrowerkzeug in unerwarteten Situationen besser kontrollieren.
- **Tragen Sie geeignete Kleidung. Tragen Sie keine weite Kleidung oder Schmuck. Halten Sie Haare und Kleidung fern von sich bewegenden Teilen.** Lockere Kleidung, Schmuck oder lange Haare können von sich bewegenden Teilen erfasst werden.
- **Wenn Staubabsaug- und -auffangeinrichtungen montiert werden können, sind diese anzuschließen und richtig zu verwenden.** Verwendung einer Staubabsaugung kann Gefährdungen durch Staub verringern.
- **Wiegen Sie sich nicht in falscher Sicherheit und setzen Sie sich nicht über die Sicherheitsregeln für Elektrowerkzeuge hinweg, auch wenn Sie nach vielfachem Gebrauch mit dem Elektrowerkzeug vertraut sind.** Achtlloses Handeln kann binnen Sekundenbruchteilen zu schweren Verletzungen führen.

Verwendung und Behandlung des Elektrowerkzeugs

- **Überlasten Sie das Elektrowerkzeug nicht. Verwenden Sie für Ihre Arbeit das dafür bestimmte Elektrowerkzeug.** Mit dem passenden Elektrowerkzeug arbeiten Sie besser und sicherer im angegebenen Leistungsbereich.
- **Benutzen Sie kein Elektrowerkzeug, dessen Schalter defekt ist.** Ein Elektrowerkzeug, das sich nicht mehr ein- oder ausschalten lässt, ist gefährlich und muss repariert werden.
- **Ziehen Sie den Stecker aus der Steckdose und/oder entfernen Sie einen abnehmbaren Akku, bevor Sie Geräteeinstellungen vornehmen, Einsatzwerkzeugteile wechseln oder das Elektrowerkzeug weglegen.** Diese Vorsichtsmaßnahme verhindert den unbeabsichtigten Start des Elektrowerkzeugs.
- **Bewahren Sie unbenutzte Elektrowerkzeuge außerhalb der Reichweite von Kindern auf. Lassen Sie keine Personen das Elektrowerkzeug benutzen, die mit diesem nicht vertraut sind oder diese Anweisungen nicht gelesen haben.** Elektrowerkzeuge sind gefährlich, wenn sie von unerfahrenen Personen benutzt werden.
- **Pflegen Sie Elektrowerkzeuge und Einsatzwerkzeug mit Sorgfalt. Kontrollieren Sie, ob bewegliche Teile einwandfrei funktionieren und nicht klemmen, ob Teile gebrochen oder so beschädigt sind, dass die Funktion des Elektrowerkzeugs beeinträchtigt ist. Lassen Sie beschädigte Teile vor dem Einsatz des Gerätes reparieren.** Viele Unfälle haben ihre Ursache in schlecht gewarteten Elektrowerkzeugen.
- **Halten Sie Schneidwerkzeuge scharf und sauber.** Sorgfältig gepflegte Schneidwerkzeuge mit scharfen Schneidkanten verkleben sich weniger und sind leichter zu führen.
- **Verwenden Sie Elektrowerkzeug, Zubehör, Einsatzwerkzeuge usw. entsprechend diesen Anweisungen. Berücksichtigen Sie dabei die Arbeitsbedingungen und die auszuführende Tätigkeit.** Der Gebrauch von Elektrowerkzeugen für andere als die vorgesehenen Anwendungen kann zu gefährlichen Situationen führen.
- **Halten Sie Griffe und Griffflächen trocken, sauber und frei von Öl und Fett.** Rutschige Griffe und Griffflächen erlauben keine sichere Bedienung und Kontrolle des Elektrowerkzeugs in unvorhergesehenen Situationen.

Verwendung und Behandlung des Akkuwerkzeuges

- **Laden Sie die Akkus nur mit Ladegeräten auf, die vom Hersteller empfohlen werden.** Durch ein Ladegerät, das für eine bestimmte Art von Akkus geeignet ist, besteht Brandgefahr, wenn es mit anderen Akkus verwendet wird.

- **Verwenden Sie nur die dafür vorgesehenen Akkus in den Elektrowerkzeugen.** Der Gebrauch von anderen Akkus kann zu Verletzungen und Brandgefahr führen.
- **Halten Sie den nicht benutzten Akku fern von Büroklammern, Münzen, Schlüsseln, Nägeln, Schrauben oder anderen kleinen Metallgegenständen, die eine Überbrückung der Kontakte verursachen könnten.** Ein Kurzschluss zwischen den Akkukontakten kann Verbrennungen oder Feuer zur Folge haben.
- **Bei falscher Anwendung kann Flüssigkeit aus dem Akku austreten. Vermeiden Sie den Kontakt damit. Bei zufälligem Kontakt mit Wasser abspülen. Wenn die Flüssigkeit in die Augen kommt, nehmen Sie zusätzliche ärztliche Hilfe in Anspruch.** Austretende Akkufflüssigkeit kann zu Hautreizungen oder Verbrennungen führen.
- **Benutzen Sie keinen beschädigten oder veränderten Akku.** Beschädigte oder veränderte Akkus können sich unvorhersehbar verhalten und zu Feuer, Explosion oder Verletzungsgefahr führen.
- **Setzen Sie einen Akku keinem Feuer oder zu hohen Temperaturen aus.** Feuer oder Temperaturen über 130 °C können eine Explosion hervorrufen.
- **Befolgen Sie alle Anweisungen zum Laden und laden Sie den Akku oder das Akkuwerkzeug niemals außerhalb des in der Betriebsanleitung angegebenen Temperaturbereichs.** Falsches Laden oder Laden außerhalb des zugelassenen Temperaturbereichs kann den Akku zerstören und die Brandgefahr erhöhen.
- **Verwenden Sie den Akku nur in Produkten des Herstellers.** Nur so wird der Akku vor gefährlicher Überlastung geschützt.

Service

- **Lassen Sie Ihr Elektrowerkzeug nur von qualifiziertem Fachpersonal und nur mit Original-Ersatzteilen reparieren.** Damit wird sichergestellt, dass die Sicherheit des Elektrowerkzeugs erhalten bleibt.
- **Warten Sie niemals beschädigte Akkus.** Sämtliche Wartung von Akkus sollte nur durch den Hersteller oder bevollmächtigte Kundendienststellen erfolgen.
- **Öffnen Sie den Akku nicht.** Durch unsachgemäße Eingriffe kann der Akku beschädigt werden.
- **Setzen Sie den Akku keiner Hitze, Feuer, Wasser und Feuchtigkeit aus.** Es besteht Explosionsgefahr.
- **Bei Beschädigung und unsachgemäßem Gebrauch des Akkus können Dämpfe austreten. Der Akku kann brennen oder explodieren.** Führen Sie Frischluft zu und suchen Sie bei Beschwerden einen Arzt auf. Die Dämpfe können die Atemwege reizen.
- **Durch spitze Gegenstände wie z.B. Nagel oder Schraubenzieher oder durch äußere Krafterwirkung kann der Akku beschädigt werden.** Es kann zu einem internen Kurzschluss kommen und der Akku brennen, rauchen, explodieren oder überhitzen.
- **Schützen Sie den Akku vor Hitze, z.B. auch vor dauernder Sonneneinstrahlung, Feuer, Schmutz, Wasser und Feuchtigkeit.** Es besteht Explosions- und Kurzschlussgefahr.

Sicherheitshinweise für Ladegeräte

- **Halten Sie das Ladegerät von Regen oder Nässe fern.** Das Eindringen von Wasser in ein Ladegerät erhöht das Risiko eines elektrischen Schlages.
- **Halten Sie das Ladegerät sauber.** Durch Verschmutzung besteht die Gefahr eines elektrischen Schlages.
- **Überprüfen Sie vor jeder Benutzung Ladegerät, Kabel und Stecker.** Benutzen Sie das Ladegerät nicht, sofern Sie Schäden feststellen.
- **Öffnen Sie das Ladegerät nicht selbst und lassen Sie es nur von qualifiziertem Fachpersonal und nur mit Original-Ersatzteilen reparieren.** Beschädigte Ladegeräte, Kabel und Stecker erhöhen das Risiko eines elektrischen Schlages.
- **Betreiben Sie das Ladegerät nicht auf leicht brennbarem Untergrund (z.B. Papier, Textilien etc.) bzw. in brennbarer Umgebung.** Wegen der beim Laden auftretenden Erwärmung des Ladegerätes besteht Brandgefahr.
- **Beaufsichtigen Sie Kinder und stellen Sie sicher, dass Kinder nicht mit dem Ladegerät spielen. Kinder und Personen mit mentalen oder physischen Einschränkungen dürfen das Ladegerät nur unter Aufsicht benutzen oder wenn sie in die Benutzung eingewiesen wurden.** Eine sorgfältige Einweisung verringert Fehlbedienung und Verletzungen.

Gemeinsame Sicherheitshinweise zum Schleifen, Sandpapierschleifen, Arbeiten mit Drahtbürsten, Polieren und Trennschleifen

- **Dieses Elektrowerkzeug ist zu verwenden als Schleifer, Sandpapierschleifer, Drahtbürste und Trennschleifmaschine. Beachten Sie alle Sicherheitshinweise, Anweisungen, Darstellungen und Daten, die Sie mit dem Elektrowerkzeug erhalten.** Wenn Sie die folgenden Anweisungen nicht beachten, kann es zu elektrischem Schlag, Feuer und/oder schweren Verletzungen kommen.
- **Dieses Elektrowerkzeug ist nicht geeignet zum Polieren.** Verwendungen, für die das Elektrowerkzeug nicht vorgesehen ist, können Gefährdungen und Verletzungen verursachen.
- **Verwenden Sie kein Zubehör, das vom Hersteller nicht speziell für dieses Elektrowerkzeug vorgesehen und empfohlen wurde.** Nur weil Sie das Zubehör an Ihrem Elektrowerkzeug befestigen können, garantiert das keine sichere Verwendung.
- **Die zulässige Drehzahl des Einsatzwerkzeugs muss mindestens so hoch sein wie die auf dem Elektrowerkzeug angegebene Höchstzahl.** Zubehör, das sich schneller als zulässig dreht, kann zerbrechen und umherfliegen.
- **Auendurchmesser und Dicke des Einsatzwerkzeugs müssen den Maßangaben Ihres Elektrowerkzeugs entsprechen.** Falsch bemessene Einsatzwerkzeuge können nicht ausreichend abgeschirmt oder kontrolliert werden.
- **Schleifscheiben, Flansche, Schleifteller oder anderes Zubehör müssen genau auf die Schleifspindel Ihres Elektrowerkzeugs passen.** Einsatzwerkzeuge, die nicht genau auf die Schleifspindel des Elektrowerkzeugs passen, drehen sich ungleichmäßig, vibrieren sehr stark und können zum Verlust der Kontrolle führen.

- **Verwenden Sie keine beschädigten Einsatzwerkzeuge. Kontrollieren Sie vor jeder Verwendung Einsatzwerkzeuge wie Schleifscheiben auf Absplitterungen und Risse, Schleifteller auf Risse, Verschleiß oder starke Abnutzung, Drahtbürsten auf lose oder gebrochene Drähte. Wenn das Elektrowerkzeug oder das Einsatzwerkzeug herunterfällt, überprüfen Sie, ob es beschädigt ist, oder verwenden Sie ein unbeschädigtes Einsatzwerkzeug. Wenn Sie das Einsatzwerkzeug kontrolliert und eingesetzt haben, halten Sie und in der Nähe befindliche Personen sich außerhalb der Ebene des rotierenden Einsatzwerkzeugs auf und lassen Sie das Elektrowerkzeug eine Minute lang mit Höchstzahl laufen. Beschädigte Einsatzwerkzeuge brechen meist in dieser Testzeit.**
 - **Tragen Sie persönliche Schutzausrüstung. Verwenden Sie je nach Anwendung Vollgesichtsschutz, Augenschutz oder Schutzbrille. Soweit angemessen, tragen Sie Staubmaske, Gehörschutz, Schutzhandschuhe oder Spezialschürze, die kleine Schleif- und Materialpartikel von Ihnen fernhält. Die Augen sollen vor herumfliegenden Fremdkörpern geschützt werden, die bei verschiedenen Anwendungen entstehen. Staub oder Atemschutzmaske müssen den bei der Anwendung entstehenden Staub filtern. Wenn Sie lange lautem Lärm ausgesetzt sind, können Sie einen Hörverlust erleiden.**
 - **Achten Sie bei anderen Personen auf sicheren Abstand zu Ihrem Arbeitsbereich. Jeder, der den Arbeitsbereich betritt, muss persönliche Schutzausrüstung tragen. Bruchstücke des Werkstücks oder gebrochener Einsatzwerkzeuge können wegfiegen und Verletzungen auch außerhalb des direkten Arbeitsbereichs verursachen.**
 - **Halten Sie das Gerät nur an den isolierten Griffflächen, wenn Sie Arbeiten ausführen, bei denen das Einsatzwerkzeug verborgene Stromleitungen oder das eigene Netzkabel treffen kann. Der Kontakt mit einer spannungsführenden Leitung kann auch metallene Geräteteile unter Spannung setzen und zu einem elektrischen Schlag führen.**
 - **Halten Sie das Netzkabel von sich drehenden Einsatzwerkzeugen fern. Wenn Sie die Kontrolle über das Elektrowerkzeug verlieren, kann das Netzkabel durchtrennt oder erfasst werden und Ihre Hand oder Ihr Arm in das sich drehende Einsatzwerkzeug geraten.**
 - **Legen Sie das Elektrowerkzeug niemals ab, bevor das Einsatzwerkzeug völlig zum Stillstand gekommen ist. Das sich drehende Einsatzwerkzeug kann in Kontakt mit der Ablagefläche geraten, wodurch Sie die Kontrolle über das Elektrowerkzeug verlieren können.**
 - **Lassen Sie das Elektrowerkzeug nicht laufen, während Sie es tragen. Ihre Kleidung kann durch zufälligen Kontakt mit dem sich drehenden Einsatzwerkzeug erfasst werden, und das Einsatzwerkzeug sich in Ihren Körper bohren.**
 - **Reinigen Sie regelmäßig die Lüftungsschlitze Ihres Elektrowerkzeugs. Das Motorgebläse zieht Staub in das Gehäuse, und eine starke Ansammlung von Metallstaub kann elektrische Gefahren verursachen.**
 - **Verwenden Sie das Elektrowerkzeug nicht in der Nähe brennbarer Materialien. Funken können diese Materialien entzünden.**
 - **Verwenden Sie keine Einsatzwerkzeuge, die flüssige Kühlmittel erfordern. Die Verwendung von Wasser oder anderen flüssigen Kühlmitteln kann zu einem elektrischen Schlag führen.**
- ### Rückschlag und entsprechende Sicherheitshinweise
- Rückschlag ist die plötzliche Reaktion infolge eines hakenden oder blockierten drehenden Einsatzwerkzeugs, wie Schleifscheibe, Schleifteller, Drahtbürste usw. Verhaken oder Blockieren führt zu einem abrupten Stopp des rotierenden Einsatzwerkzeugs. Dadurch wird ein unkontrolliertes Elektrowerkzeug gegen die Drehrichtung des Einsatzwerkzeugs an der Blockierstelle beschleunigt. Wenn z. B. eine Schleifscheibe im Werkstück hakt oder blockiert, kann sich die Kante der Schleifscheibe, die in das Werkstück eintaucht, verfangen und dadurch die Schleifscheibe ausbrechen oder einen Rückschlag verursachen. Die Schleifscheibe bewegt sich dann auf die Bedienperson zu oder von ihr weg, je nach Drehrichtung der Scheibe an der Blockierstelle. Hierbei können Schleifscheiben auch brechen. Ein Rückschlag ist die Folge eines falschen oder fehlerhaften Gebrauchs des Elektrowerkzeugs. Er kann durch geeignete Vorsichtsmaßnahmen, wie nachfolgend beschrieben, verhindert werden.
- **Halten Sie das Elektrowerkzeug gut fest und bringen Sie Ihren Körper und Ihre Arme in eine Position, in der Sie Rückschlagkräfte abfangen können. Verwenden Sie immer den Zusatzgriff, falls vorhanden, um die größtmögliche Kontrolle über Rückschlagkräfte oder Reaktionsmomente beim Hochlauf zu haben. Die Bedienperson kann durch geeignete Vorsichtsmaßnahmen die Rückschlag- und Reaktionskräfte beherrschen.**
 - **Bringen Sie Ihre Hand nie in die Nähe sich drehender Einsatzwerkzeuge. Das Einsatzwerkzeug kann sich beim Rückschlag über Ihre Hand bewegen.**
 - **Meiden Sie mit Ihrem Körper den Bereich, in den das Elektrowerkzeug bei einem Rückschlag bewegt wird. Der Rückschlag treibt das Elektrowerkzeug in die Richtung entgegengesetzt zur Bewegung der Schleifscheibe an der Blockierstelle.**
 - **Arbeiten Sie besonders vorsichtig im Bereich von Ecken, scharfen Kanten usw. Verhindern Sie, dass Einsatzwerkzeuge vom Werkstück zurückprallen und verklebten. Das rotierende Einsatzwerkzeug neigt bei Ecken, scharfen Kanten oder wenn es abbrüllt dazu, sich zu verklebten. Dies verursacht einen Kontrollverlust oder Rückschlag.**
 - **Verwenden Sie kein Ketten- oder gezähntes Sägeblatt. Solche Einsatzwerkzeuge verursachen häufig einen Rückschlag oder den Verlust der Kontrolle über das Elektrowerkzeug.**
- ### Besondere Sicherheitshinweise zum Schleifen und Trennschleifen:
- **Verwenden Sie ausschließlich die für Ihr Elektrowerkzeug zugelassenen Schleifkörper und die für diese Schleifkörper vorgesehene Schutzhaube. Schleifkörper, die nicht für das Elektrowerkzeug vorgesehen sind, können nicht ausreichend abgeschirmt werden und sind unsicher.**

- **Gekröpfte Schleifscheiben müssen so montiert werden, dass ihre Schleiffläche nicht über der Ebene des Schutzhaubenrandes hervorsteht.** Eine unsachgemäß montierte Schleifscheibe, die über die Ebene des Schutzhaubenrandes hinausragt, kann nicht ausreichend abgeschirmt werden.
- **Die Schutzhaube muss sicher am Elektrowerkzeug angebracht und so eingestellt sein, dass ein Höchstmaß an Sicherheit erreicht wird, d. h. der kleinstmögliche Teil des Schleifkörpers zeigt offen zur Bedienperson.** Die Schutzhaube soll die Bedienperson vor Bruchstücken und zufälligem Kontakt mit dem Schleifkörper schützen.
- **Schleifkörper dürfen nur für die empfohlenen Einsatzmöglichkeiten verwendet werden. Zum Beispiel: Schleifen Sie nie mit der Seitenfläche einer Trennscheibe.** Trennscheiben sind zum Materialabtrag mit der Kante der Scheibe bestimmt. Seitliche Krafteinwirkung auf diese Schleifkörper kann sie zerbrechen.
- **Verwenden Sie immer unbeschädigte Spannfleische in der richtigen Größe und Form für die von Ihnen gewählte Schleifscheibe.** Geeignete Flansche stützen die Schleifscheibe und verringern so die Gefahr eines Schleifscheibenbruchs. Flansche für Trennscheiben können sich von den Flanschen für andere Schleifscheiben unterscheiden.
- **Verwenden Sie keine abgenutzten Schleifscheiben von größeren Elektrowerkzeugen.** Schleifscheiben für größere Elektrowerkzeuge sind nicht für die höheren Drehzahlen von kleineren Elektrowerkzeugen ausgelegt und können brechen.

Weitere besondere Sicherheitshinweise zum Trennschleifen:

- **Vermeiden Sie ein Blockieren der Trennscheibe oder zu hohen Anpressdruck.** Führen Sie keine übermäßig tiefen Schnitte aus. Eine Überlastung der Trennscheibe erhöht deren Beanspruchung und die Anfälligkeit zum Verankern oder Blockieren und damit die Möglichkeit eines Rückschlags oder Schleifkörperbruchs.
- **Meiden Sie den Bereich vor und hinter der rotierenden Trennscheibe.** Wenn Sie die Trennscheibe im Werkstück von sich wegbewegen, kann im Falle eines Rückschlags das Elektrowerkzeug mit der sich drehenden Scheibe direkt auf Sie zugeschleudert werden.
- **Falls die Trennscheibe verklemmt oder Sie die Arbeit unterbrechen, schalten Sie das Elektrowerkzeug aus und halten Sie es ruhig, bis die Scheibe zum Stillstand gekommen ist. Versuchen Sie nie, die noch laufende Trennscheibe aus dem Schnitt zu ziehen, sonst kann ein Rückschlag erfolgen.** Ermitteln und beheben Sie die Ursache für das Verklemmen.
- **Schalten Sie das Elektrowerkzeug nicht wieder ein, solange es sich im Werkstück befindet. Lassen Sie die Trennscheibe erst ihre volle Drehzahl erreichen, bevor Sie den Schnitt vorsichtig fortsetzen.** Anderenfalls kann die Scheibe verhaken, aus dem Werkstück springen oder einen Rückschlag verursachen.

- **Stützen Sie Platten oder große Werkstücke ab, um das Risiko eines Rückschlags durch eine eingeklemmte Trennscheibe zu vermindern.** Große Werkstücke können sich unter ihrem eigenen Gewicht durchbiegen. Das Werkstück muss auf beiden Seiten abgestützt werden, und zwar sowohl in der Nähe des Trennschnitts als auch an der Kante.
- **Seien Sie besonders vorsichtig bei Taschen-schnitten in bestehende Wände oder andere nicht einsehbare Bereiche.** Die eintauchende Trennscheibe kann beim Schneiden in Gas- oder Wasserleitungen, elektrische Leitungen oder andere Objekte einen Rückschlag verursachen.

Besondere Sicherheitshinweise zum Sandpapierschleifen

- **Benutzen Sie keine überdimensionierten Schleifblätter, sondern befolgen Sie die Herstellerangaben zur Schleifblattgröße.** Schleifblätter, die über den Schleifteller hinausragen, können Verletzungen verursachen sowie zum Blockieren, Zerreißen der Schleifblätter oder zum Rückschlag führen.

Besondere Sicherheitshinweise zum Arbeiten mit Drahtbürsten

- **Beachten Sie, dass die Drahtbürste auch während des üblichen Gebrauchs Drahtstücke verliert. Überlasten Sie die Drähte nicht durch zu hohen Anpressdruck.** Wegfliegende Drahtstücke können sehr leicht durch dünne Kleidung und/oder die Haut dringen.
- **Wird eine Schutzhaube empfohlen, verhindern Sie, dass sich Schutzhaube und Drahtbürste berühren können.** Teller- und Topfbürsten können durch Anpressdruck und Zentrifugalkräfte ihren Durchmesser vergrößern.

Zusätzliche Sicherheitshinweise

- **Prüfen Sie mit entsprechenden Geräten vor dem Arbeiten, ob sich evtl. verborgene Versorgungsleitungen im Arbeitsbereich befinden. Fragen Sie im Zweifelsfall bei der zuständigen Versorgungsgesellschaft nach.** Kontakt mit elektrischen Leitungen kann zu Feuer und elektrischem Schlag führen. Beschädigen einer Gasleitung kann zur Explosion führen. Beschädigen einer Wasserleitung führt zu großen Sachschäden oder kann einen elektrischen Schlag verursachen.
- **Sichern Sie das Werkstück.** Durch eine Spannvorrichtung oder Schraubstock kann das Werkstück vor Rückschlag oder unkontrolliertem Wegschleudern gesichert werden (z.B. bei Verhaken des Werkzeugs).
- **Halten Sie Ihren Arbeitsplatz sauber.** Gemischte Verschmutzung durch verschiedene Stoffe ist besonders gefährlich. Leichtmetallstaub (z.B. Aluminium) kann sich leicht entzünden oder explodieren.
- **Informieren Sie sich über die zu schleifende Oberfläche und die evtl. entstehenden Stäube und Dämpfe. Atmen Sie im zweifelsfall auch geringe Mengen entstehender Stäube und Dämpfe nicht ein.** Beim Schleifen von bestimmten Oberflächen (verschiedene Metalle, Mineralien oder Hölzer sowie Witterungsschutzfarben) können schädliche/giftige Stäube entstehen, die allergische Reaktionen oder schwere Erkrankungen verursachen können. Atmen Sie diese Stäube und Dämpfe nicht ein und vermeiden Sie Berührung. Asbesthaltige Stoffe dürfen nur von Fachpersonal bearbeitet werden.

- **Benutzen Sie das Elektrowerkzeug nicht mit beschädigtem Kabel. Berühren Sie ein beschädigtes Kabel nicht und ziehen Sie umgehend den Netzstecker.** Beschädigte Kabel erhöhen das Risiko eines elektrischen Schlages.
- **Überhitzen von Gerät und Werkstück vermeiden.** Übermäßige Hitze kann Werkzeug und Gerät beschädigen.
- **Kurz nach dem Arbeiten kann das Werkzeug sehr heiß sein. Lassen Sie ein heißes Werkzeug abkühlen.** Das Berühren heißer Werkzeuge kann zu Verbrennungen führen.
- **Reinigen Sie ein heißes Werkzeug nie mit brennbaren Flüssigkeiten.** Es besteht Brand- und Explosionsgefahr.
- **Halten Sie Handgriffe trocken und frei von Fett.** Rutschige Handgriffe können zu Unfällen führen.
- **Immer die gültigen nationalen und internationalen Sicherheits-, Gesundheits- und Arbeitsvorschriften beachten.** Informieren Sie sich vor Aufnahme der Arbeit über die am Einsatzort des Gerätes gültigen Vorschriften.
- Beachten Sie, dass sich die bewegenden Teile auch hinter Be- und Entlüftungsöffnungen befinden können.
- Symbole, die sich an Ihrem Gerät befinden, dürfen nicht entfernt oder abgedeckt werden. Nicht mehr lesbare Hinweise am Gerät müssen umgehend ersetzt werden.



Vor Inbetriebnahme Gebrauchsanweisung lesen und beachten.



Akku nur in Innenräumen aufladen.



Akku nicht im Hausmüll entsorgen!



Akku nicht in Gewässern entsorgen!



Akku nicht verbrennen!



Akku keiner Sonnenstrahlung oder überhöhten Temperaturen aussetzen!

Gefahr durch Vibration



VORSICHT! Verletzungsgefahr durch Vibration! Durch Vibration kann es, vor allem bei Personen mit Kreislaufstörungen, zu Schäden an Blutgefäßen oder Nerven kommen.

Bei folgenden Symptomen unterbrechen Sie sofort die Arbeit und suchen Sie einen Arzt auf: Einschlafen von Körperteilen, Gefühlsverlust, Jucken, Stechen, Schmerz, Veränderungen der Hautfarbe.

Der in den technischen Daten angegebene Vibrationswert repräsentiert die hauptsächlichen Anwendungen des Gerätes. Die tatsächlich vorhandene Vibration während der Benutzung kann aufgrund folgender Faktoren hiervon abweichen:

- Nicht bestimmungsgemäßer Gebrauch;
- ungeeignete Einsatzwerkzeuge;

- ungeeigneter Werkstoff;
- ungenügende Wartung.

Sie können die Gefahren deutlich reduzieren, wenn Sie sich an folgende Hinweise halten:

- Warten Sie das Gerät entsprechend den Anweisungen in der Gebrauchsanweisung.
- Vermeiden Sie das Arbeiten bei niedrigen Temperaturen.
- Halten Sie Ihren Körper und besonders die Hände bei kaltem Wetter warm.
- Machen Sie regelmäßig Pause und bewegen Sie dabei die Hände, um die Durchblutung anzuregen.

Persönliche Schutzausrüstung



Bei der Arbeit mit dem Gerät eine Schutzbrille tragen.



Bei der Arbeit mit dem Gerät Gehörschutz tragen.



Bei Arbeiten mit starker Staubbildung eine Staubschutzmaske tragen.



Bei der Arbeit mit dem Gerät eng anliegende Arbeitskleidung tragen.



Lange Haare abdecken oder ggf. ein Haarnetz tragen.

Ihr Gerät im Überblick



Hinweis: Das tatsächliche Aussehen Ihres Gerätes kann von den Abbildungen abweichen.

► S. 3, Abb. 1

1. Akku (nicht im Lieferumfang)
 2. Drehzahlregler
 3. Ein-Aus-Schalter
 4. Zusatzhandgriff
 5. Schutzhaube
 6. Schleifkörper (nicht im Lieferumfang)
 7. Spannhebel für Schutzhaube
 8. Arretierknopf für Spindel
- S. 3, Abb. 2
9. Anzeige für Restkapazität
 10. Taste für Kapazitätsanzeige
 11. Verriegelungstaste
 12. Kontrollleuchten
 13. Akku-Ladestation (nicht im Lieferumfang)

Lieferumfang

- Akku-Winkelschleifer
- Schutzhaube
- Zusatzhandgriff
- Stimlochschlüssel zur Schleifkörpermontage
- Gebrauchsanweisung

Montage

Zusatzhandgriff montieren

► S. 4, Abb. 5

Der Zusatzhandgriff kann links [1], oben [2] oder rechts [3] am Gerät angebracht werden.

- Zusatzhandgriff fest in Gewindebohrung am Gerät einschrauben.

Zulässige Schleifwerkzeuge

- Die zulässige maximale Drehzahl bzw. Schnittgeschwindigkeit der verwendeten Schlefkörper muss den Angaben in nachfolgender Tabelle entsprechen.
- Beachten Sie deshalb die zulässige Drehzahl bzw. Umfangsgeschwindigkeit auf dem Etikett des Schlefkörpers.

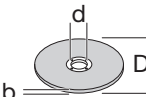
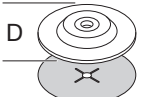
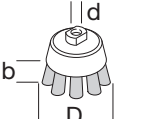
Abmaße	D	b	d	max. Drehzahl	max. Schnittgeschwindigkeit
	115 mm	6 mm	22,2 mm	11000 min ⁻¹	80 m/s
	115 mm	—	—	11000 min ⁻¹	80 m/s
	75 mm	30 mm	M14	12000 min ⁻¹	45 m/s

Schlefkörper montieren



GEFAHR! Verletzungsgefahr Niemals beschädigte Schlefkörper verwenden. Schlefkörper vor der Montage immer auf Risse oder andere Schäden überprüfen. Nur Schlefkörper verwenden, deren zulässige Drehzahl mindestens so hoch ist wie die Leerlaufdrehzahl des Gerätes (► *Technische Daten* – S. 14).



WARNUNG! Verletzungsgefahr Der zulässige Schlefkörper-Durchmesser muss immer eingehalten werden (► *Technische Daten* – S. 14).



VORSICHT! Verletzungsgefahr Nur Schlefkörper verwenden, die für den zu bearbeitenden Werkstoff zugelassen sind.

► S. 4, Abb. 6

- Spindel-Arretierknopf auf Oberseite des Gerätes drücken und gedrückt halten.
 - Flanschmutter (14) abschrauben.
 - Schlefkörper auf Welle aufsetzen. Vorgeschriebene Einbaulage des Schlefkörpers beachten.
 - Flanschmutter auf Welle setzen. **Einbaulage der Flanschmutter beachten:**
1. Flansch vom Schlefkörper weg weisend: für dünne Schlefkörper, wie z. B. Trennscheiben.

- Immer die den Schlefkörpern beigelegten Zwischenlagen benutzen: sie werden zwischen Schlefkörper und Spannflansch gelegt und müssen mindestens so groß wie die Anlageflächen der Flansche sein.
- Beim Einsatz von Schlefkörpern mit Gewindeeinsatz muss sichergestellt sein, dass das Spindelende niemals den Lochboden des Schleifwerkzeugs berührt (Spindellänge: ► *Technische Daten* – S. 14).
- Schlefkörper mit Gewindeeinsatz müssen sich so weit auf die Schleifspindel schrauben lassen, dass sie am Schleifspindelansch am Ende des Schleifspindelgewindes fest anliegen.

2. Flansch zum Schlefkörper hin weisend: für dickere Schlefkörper, wie z. B. Schleifscheiben.
- Flanschmutter bei gedrücktem Spindel-Arretierknopf mit beigelegtem Stirnlochschlüssel festziehen.

Inbetriebnahme

Akku laden



Hinweis: Akku und Ladegerät gehören nicht zum Lieferumfang und sind optional bei Ihrem Händler erhältlich (► *Zubehör* – S. 14).



WARNUNG! Verletzungsgefahr! Sicherheitshinweise zum Umgang mit Akkugeräten beachten.



ACHTUNG! Gefahr von Geräteschäden! Akku nicht tiefentladen.



Hinweis: Ist der Akku vollständig geladen, stellt sich die Ladestation automatisch auf Erhaltungsladung um. Der Akku kann dauerhaft in der Ladestation verbleiben.

Vor der ersten Inbetriebnahme muss der Akku aufgeladen werden (Ladezeit: ► *Technische Daten* – S. 14).

- Verriegelungstaste (11) drücken und Akku aus Gerät herausziehen.

- Akku in Ladestation einsetzen.
- Netzstecker der Ladestation in Steckdose stecken.

Der Ladezustand wird durch die Kontrollleuchten (12) angezeigt.

- Akku in Gerät einsetzen und sicher einrasten lassen.

Restkapazität des Akkus überprüfen

- Taste (10) drücken.

Die Restkapazität des Akkus wird von den Kontrollleuchten (9) angezeigt.

Schutzhaube einstellen

► S. 3, Abb. 1

Die Schutzhaube muss so eingestellt sein, dass ein Funken- und Partikelflug in Richtung des Benutzers verhindert wird.

- Spannhebel (7) lösen.
- Schutzhaube einstellen.
- Spannhebel (7) wieder festziehen.

Bedienung



GEFAHR! Verletzungsgefahr Gerät vor der Benutzung einige Sekunden im Leerlauf drehen lassen. Bei Auftreten von Vibrationen Schleifkörper sofort austauschen.



WARNUNG! Verletzungsgefahr Das Gerät darf nur mit montiertem Zusatzhandgriff und korrekt eingestellter Schutzhaube benutzt werden.

Vor dem Einschalten überprüfen!

Überprüfen Sie den sicheren Zustand des Gerätes:

- Prüfen Sie, ob es sichtbare Defekte gibt.
- Prüfen Sie, ob alle Teile des Gerätes fest montiert sind.

Ein-/Ausschalten



Hinweis: Bei Spannungsausfall wird ein Unterspannungsrelais ausgelöst. Damit wird verhindert, dass das Gerät von allein anläuft, sobald wieder Spannung vorhanden ist.

Zum Wiedereinschalten muss das Gerät am Hauptschalter aus- und wieder eingeschaltet werden.



WARNUNG! Verletzungsgefahr Das Gerät läuft nach dem Ausschalten einige Sekunden nach. Vor Ablegen des Gerätes warten, bis der Schleifkörper stillsteht.

► S. 5, Abb. 7

- Einschalten: Ein-Aus-Schalter (1) drücken, gleichzeitig nach vorn schieben und in Position [1] einrasten lassen.
- Benötigte Drehzahl mit Regler (2) einstellen.
- Ausschalten: Ein-Aus-Schalter (1) kurz drücken und in Position [0] zurückgleiten lassen.

Hinweise zur Benutzung



GEFAHR! Verletzungsgefahr Trennscheiben nie zum Schleifen benutzen.



WARNUNG! Verletzungsgefahr Immer mit den vorgeschriebenen Flächen schleifen:

- Trennscheiben: Umfangsfläche;
- Schleifscheiben, Schleifteller: Seitenfläche.



VORSICHT! Verletzungsgefahr Schleifkörper und Werkstück werden bei Benutzung sehr heiß. Vor Berühren Schleifkörper und Werkstück vollständig abkühlen lassen.



Hinweis: Das Gerät ist zum Schleifen bestimmt. Wenn das Gerät zum Trennen eingesetzt werden soll, muss eine spezielle Schutzhaube benutzt werden.

- Werkstück immer fest einspannen.
- Gerät beim Schneiden von Werkstoffen nie verkanten.
- Nie zuviel Druck auf das Gerät ausüben.

Reinigung

Reinigungsübersicht

Regelmäßig, je nach Einsatzbedingungen

Was?	Wie?
Lüftungsschlitze des Motors von Staub reinigen.	Staubsauger, Bürste oder Pinsel benutzen.
Gerät reinigen.	Gerät mit leicht angefeuchtem Tuch abwischen.

Aufbewahrung, Transport



WARNUNG! Verletzungsgefahr! Bewahren Sie das Gerät so auf, dass es nicht von Unbefugten in Gang gesetzt werden kann.



ACHTUNG! Gefahr von Geräteschäden! Bewahren Sie das Gerät nicht ungeschützt in feuchter Umgebung auf.

Aufbewahrung

- Das Gerät vor der Lagerung reinigen.
- Lagern Sie das Gerät an einem trockenen, gut belüfteten Ort.

Aufbewahrung von Schleifwerkzeugen



Hinweis: Ungünstige Umgebungsbedingungen während der Lagerung können den Alterungsvorgang von Schleifwerkzeugen beschleunigen.

- Schleifkörper immer auf einer ebenen Fläche liegend aufbewahren.
- Schleifkörper nur in trockenen und gleichmäßig temperierten, frostfreien Räumen aufbewahren.
- Schleifkörper bei der Lagerung vor direkter Sonneneinstrahlung schützen.

Transport

- Beim Versand nach Möglichkeit die Originalverpackung verwenden.

Störungen und Hilfe

Wenn etwas nicht funktioniert...



GEFAHR! Vorsicht, Verletzungsgefahr!
 Unsachgemäße Reparaturen können dazu führen, dass Ihr Gerät nicht mehr sicher funktioniert. Sie gefährden damit sich und Ihre Umgebung.

Fehler/Störung	Ursache	Abhilfe
Gerät läuft nicht.	Akku nicht eingesteckt?	Akku einrasten.
	Akku entladen?	► <i>Akku laden</i> – S. 12.
	Akku defekt?	Händler kontaktieren.
	Gerät defekt?	
Leistung zu gering.	Schleifkörper für Material ungeeignet?	Geeigneten Schleifkörper einspannen.
	Schleifkörper abgenutzt?	► <i>Schleifkörper montieren</i> – S. 12.

Können Sie den Fehler nicht selbst beheben, wenden Sie sich bitte direkt an den Händler. Beachten Sie bitte, dass durch unsachgemäße Reparaturen auch der Gewährleistungsanspruch erlischt und Ihnen ggf. Zusatzkosten entstehen.

Entsorgung

Gerät entsorgen

Das Symbol der durchgestrichenen Mülltonne bedeutet: Batterien und Akkus, Elektro- und Elektronikgeräte dürfen nicht in den Hausmüll. Sie können umwelt- und gesundheitsschädigende Stoffe enthalten.



Verbraucher sind verpflichtet, Elektro-Altgeräte, Gerätaltbatterien und Akkus getrennt vom Hausmüll über eine offizielle Sammelstelle zu entsorgen um eine sachgerechte Weiterverarbeitung zu gewährleisten. Die Rückgabe kann gemäß gesetzlicher Regelung kostenfrei z. B. über einen kommunalen Entsorgungsbetrieb oder über einen Händler erfolgen.

Batterien, Akkus und Lampen, die nicht fest in Elektro-Altgeräten verbaut sind und zerstörungsfrei entnommen werden können, müssen vor der Entsorgung entnommen und getrennt entsorgt werden. Lithiumbatterien und Akkupacks aller Systeme sind nur im entladenen Zustand bei den Rücknahmestellen abzugeben. Die Batterien sind immer durch Abkleben der Pole vor Kurzschlüssen zu sichern. Jeder Endnutzer ist selbst für die Löschung personenbezogener Daten auf den zu entsorgenden Altgeräten verantwortlich.



Verpackung entsorgen

Die Verpackung besteht aus Karton und entsprechend gekennzeichneten Kunststoffen, die wiederverwertet werden können.

- Führen Sie diese Materialien der Wiederverwertung zu.



Technische Daten

Artikelnummer	196326
Nennspannung	
• maximal	20 V $\overline{\text{---}}$
• nominal	18 V $\overline{\text{---}}$

Offt sind es nur kleine Fehler, die zu einer Störung führen. Meistens können Sie diese leicht selbst beheben. Bitte sehen Sie zuerst in der folgenden Tabelle nach, bevor Sie sich an den Händler wenden. So ersparen Sie sich viel Mühe und eventuell auch Kosten.

Artikelnummer	196326
Leerlaufdrehzahl	3000-10000 min $^{-1}$
Max. Durchmesser	115 mm
Schleifkörper	
Durchmesser Spindel	M14
Spindellänge	12,3 mm
Schalleistungspegel (L _{WA})*	95 dB(A) (K = 3 dB(A))
Schalldruckpegel (L _{PA})*	84 dB(A) (K = 3 dB(A))
Vibration**	4,29 m/s 2 (K = 1,5 m/s 2)
Gewicht	1,83 kg

*) Die angegebenen Geräuschemissionswerte sind nach einem genormten Prüfverfahren gemessen worden und können zum Vergleich eines Elektrowerkzeugs mit einem anderen verwendet werden. Die angegebenen Geräuschemissionswerte können auch zu einer vorläufigen Einschätzung der Belastung verwendet werden. Ein Warnhinweis: Die Geräuschemissionen können während der tatsächlichen Benutzung des Elektrowerkzeugs von den Angabewerten abweichen, abhängig von der Art und Weise, in der das Elektrowerkzeug verwendet wird, insbesondere, welche Art von Werkstück bearbeitet wird. Es ist notwendig, Sicherheitsmaßnahmen zum Schutz des Bedieners festzulegen, die auf einer Abschätzung der Schwingungsbelastung während der tatsächlichen Benutzungsbedingungen beruhen (hierbei sind alle Anteile des Betriebszyklus zu berücksichtigen, beispielsweise Zeiten, in denen das Elektrowerkzeug abgeschaltet ist, und solche, in denen es zwar eingeschaltet ist, aber ohne Belastung läuft).

Angaben zur Geräuschemission gemäß Produktsicherheitsgesetz (ProdSG) bzw. EG-Maschinenrichtlinie: Der Schalldruckpegel am Arbeitsplatz kann 80 dB(A) überschreiten. In dem Fall sind Schallschutzmaßnahmen für den Bediener erforderlich (z.B. Tragen eines geeigneten und dafür vorgesehenen Gehörschutzes sowie eine Einhaltung von regelmäßigen Pausen).

***) Der angegebene Schwingungsemissionswert ist nach einem genormten Prüfverfahren gemessen worden und kann zum Vergleich eines Werkzeugs mit einem anderen verwendet werden; Der angegebene Schwingungsemissionswert kann auch zu einer eintleitenden Einschätzung der Aussetzung verwendet werden. Der Schwingungsemissionswert kann sich während der tatsächlichen Benutzung des Werkzeugs von dem Angabewert unterscheiden, abhängig von der Art und Weise, in der das Werkzeug verwendet wird; Versuchen Sie, die Belastung durch Vibrationen so gering wie möglich zu halten. Eine Maßnahme zur Verringerung der Vibrationsbelastung ist z. B. die Begrenzung der Arbeitszeit. Dabei sind alle Anteile des Betriebszyklus zu berücksichtigen (beispielsweise Zeiten, in denen das Werkzeug abgeschaltet ist, und solche, in denen es zwar eingeschaltet ist, aber ohne Belastung läuft). Ermittlung der Schwingungsemissionswerte nach EN 60745-1 & EN 60734-2-3.

Zubehör



Weitere Informationen zu passenden Akkus und Ersatzteilen des 1 PowerSystems erhalten Sie hier: siehe QR-Code

Indice

Prima di cominciare...	15
Per la vostra sicurezza	15
Panoramica del Suo apparecchio	20
Montaggio	20
Messa in servizio	21
Funzionamento	22
Pulizia	22
Conservazione, trasporto	22
Problemi e aiuto	23
Smaltimento	23
Dati tecnici	23
Reclami per difetti	132

Prima di cominciare...

Utilizzo conforme alla destinazione d'uso

L'apparecchio è esclusivamente per un utilizzo non commerciale per smerigliare a secco e troncare metalli e pietra. L'apparecchio deve essere azionato corrispondentemente ai dati indicati nelle istruzioni.

Questo apparecchio non è destinato all'uso commerciale. Osservare le norme generali relative alla prevenzione degli incidenti e le indicazioni di sicurezza in dotazione.

Eseguire unicamente le attività descritte nel presente manuale di istruzioni. Qualsiasi altro impiego verrà considerato come un utilizzo improprio. Il produttore non risponde per eventuali danni derivanti da tale utilizzo.

Cosa significano i simboli usati?

Indicazioni di pericolo e note sono contraddistinte chiaramente nel manuale di istruzioni. Si utilizzano i simboli seguenti:



PERICOLO! Elevato pericolo di lesioni gravi o mortali! Situazione altamente pericolosa che può comportare lesioni gravi o mortali.



AVVERTENZA! Probabile pericolo di lesioni gravi o mortali! Situazione generalmente pericolosa che può comportare lesioni gravi o mortali.



ATTENZIONE! Potenziale pericolo di lesioni! Situazione pericolosa che può comportare lesioni.



AVVISO! Pericolo di danni all'apparecchio! Situazione che può comportare danni materiali.



Nota: Informazioni indicate per una migliore comprensione dei procedimenti.

Questi simboli indicano l'equipaggiamento di sicurezza personale necessario:



Per la vostra sicurezza

Precauzioni generali

- Per lavorare e gestire questo apparecchio in sicurezza è necessario che l'utilizzatore se ne serva per la prima volta dopo aver letto e ben compreso le presenti istruzioni per l'uso.
- In caso di vendita o di cessione dell'apparecchio, è indispensabile consegnare insieme anche le presenti istruzioni per l'uso.

Avvertenze generali sulla sicurezza per utensili elettrici



AVVERTENZA! Leggere tutte le avvertenze per la sicurezza, le indicazioni, le illustrazioni e i dati tecnici riportati sull'utensile elettrico. Eventuali errori nell'osservanza delle avvertenze per la sicurezza e delle seguenti indicazioni possono provocare scosse elettriche, incendi e/o gravi lesioni.

- **Conservare tutte le istruzioni per l'uso e le avvertenze di sicurezza per poterle consultare in futuro.** Il termine «utensile elettrico» utilizzato nelle presenti avvertenze per la sicurezza indica utensili azionati elettricamente (con cavo di rete) e tramite batteria (senza cavo di rete).

Sicurezza sul posto di lavoro

- **Mantenere sempre ben pulita e ordinata la zona di lavoro.** Il disordine o le zone di lavoro non illuminate possono comportare il verificarsi di incidenti.
- **Non lavorare con l'utensile elettrico in ambienti a rischio di esplosione in cui si trovano liquidi, gas o polveri infiammabili.** Gli utensili elettrici generano scintille che potrebbero incendiare la polvere o i vapori.
- **Tenere a debita distanza i bambini o comunque altre persone quando si utilizza l'utensile elettrico.** Una distrazione potrebbe far perdere il controllo dell'utensile elettrico.

Sicurezza elettrica

- **La spina dell'utensile elettrico deve essere adatta alla presa. Non modificare per nessun motivo la spina. Non utilizzare alcuna spina adattatrice insieme a utensili elettrici con messa a terra.** Le spine non modificate e le prese idonee riducono il rischio di una scossa elettrica.
- **Evitare il contatto fra corpo e superfici con messa a terra, quali tubature, riscaldamento, forni e frigoriferi.** Qualora il corpo subisse la messa a terra si incorre in un alto rischio di subire una scossa elettrica.
- **Non sottoporre gli utensili elettrici dalla pioggia.** La penetrazione d'acqua al loro interno aumenta la possibilità di scosse elettriche.
- **Non utilizzare erroneamente la linea di allacciamento, ad es. per trainare l'utensile elettrico, appenderlo oppure per scollegare la**

spina dalla presa di corrente. Tenere la linea di allacciamento lontano da fonti di calore, olio, bordi taglienti o da parti in movimento. Le linee di allacciamento danneggiate o attorcigliate aumentano il rischio di scosse elettriche.

- **Se si utilizza l'utensile elettrico all'aperto, utilizzare esclusivamente prolunghe idonee per l'utilizzo in ambiente esterno.** L'impiego di prolunghe per esterni riduce il pericolo di scossa elettrica.
- **Qualora sia inevitabile l'utilizzo dell'apparecchio in ambienti umidi, utilizzare un interruttore di corrente di dispersione.** L'uso di un interruttore di corrente di dispersione riduce il rischio di scosse elettriche.

Sicurezza delle persone

- **Lavorare con attenzione, prestare molta attenzione a ciò che si fa, lavorare assennatamente con l'utensile elettrico. Non utilizzare nessun utensile elettrico se si è stanchi o se si è sotto l'influsso di droghe, alcol o medicinali.** Un attimo di disattenzione durante l'uso dell'utensile elettrico potrebbe comportare severe lesioni.
- **Indossare sempre un equipaggiamento protettivo e, sempre, degli occhiali protettivo.** Indossare un equipaggiamento protettivo personale, quale la mascherina antipolvere, le scarpe antinfortunistiche, il casco protettivo o una protezione per l'udito, a seconda del tipo d'impiego dell'utensile elettrico, riduce il rischio di lesioni.
- **Evitare di mettere in funzione l'apparecchio involontariamente. Prima di collegare l'apparecchio all'alimentazione elettrica o alla batteria, prima di prenderlo in mano o portarlo su di se, assicurarsi che sia spento.** Se mentre si tiene l'utensile elettrico, il dito poggia sull'interruttore oppure si collega l'utensile elettrico acceso all'alimentazione, si rischia di incorrere in incidenti.
- **Prima di accendere l'utensile elettrico, rimuovere tutti gli utensili di regolazione o le chiavi.** Un utensile o una chiave attaccato ad una parte in movimento dell'apparecchio può comportare lesioni.
- **Evitare di tenere una postura anomala. Assicurarsi quindi di mantenere una postura sicura e mantenere sempre un buon equilibrio.** In questo modo è possibile controllare meglio l'utensile elettrico qualora si dovessero verificare situazioni impreviste.
- **Indossare abiti idonei. Non indossare altri abiti o gioielli. Tenere i capelli e gli abiti lontano dalle parti in movimento.** Gli abiti larghi, i gioielli o i capelli lunghi possono venir catturati dalle parti in movimento.
- **Se è possibile montare dispositivi di aspirazione e raccolta della polvere, questi devono essere collegati e utilizzati correttamente.** L'uso di un aspiratore di polveri riduce i pericoli derivanti dalle polveri stesse.
- **È assolutamente sconsigliabile cedere a un senso di falsa sicurezza e non tenere conto delle norme di sicurezza per gli utensili elettrici, anche se si ha dimestichezza con l'utensile elettrico per averlo utilizzato molte volte.** Un comportamento negligente può portare a lesioni gravi in frazioni di secondo.

Uso e trattamento dell'utensile elettrico

- **Non sovraccaricare mai l'utensile elettrico. Usare l'utensile elettrico adatto per il lavoro che si deve svolgere.** Con l'utensile elettrico adatto si lavora meglio e in condizioni più sicure.
- **Non utilizzare mai un utensile che presenta un interruttore difettoso.** Un utensile elettrico che non si può accendere o spegnere correttamente è pericoloso e deve essere assolutamente riparato.
- **Prima di effettuare regolazioni all'utensile, sostituire componenti dell'utensile impiegato o riporre l'utensile elettrico, estrarre la spina dalla presa e/o estrarre la batteria rimovibile.** Questa misura precauzionale impedisce che l'utensile elettrico possa accendersi inavvertitamente.
- **Conservare gli utensili elettrici inutilizzati fuori dalla portata dei bambini. Non far utilizzare l'utensile elettrico da persone che non hanno familiarità con esso o che non hanno letto le presenti istruzioni.** Gli utensili elettrici sono pericolosi quando vengono utilizzati da persone inesperte.
- **Sottoporre ad accurata manutenzione gli utensili elettrici e gli utensili impiegati. Controllare che le parti mobili funzionino correttamente e che non si inceppino, che non vi siano componenti rotti o danneggiati e che le funzioni dell'apparecchio non siano compromesse. Prima di utilizzare l'apparecchio riparare le parti danneggiate.** La causa di molti incidenti va ricercata negli utensili elettrici sottoposti a cattiva manutenzione.
- **Tenere gli utensili di taglio sempre puliti ed affilati.** Gli utensili di taglio ben mantenuti, con bordi taglienti acuminati, si inceppano con minor frequenza e sono più facili da gestire.
- **Utilizzare gli utensili elettrici, gli accessori, gli utensili vari, ecc. conformemente alle presenti istruzioni per l'uso. Considerare sempre le condizioni di lavoro e l'attività che dovranno svolgere.** L'uso di utensili elettrici per scopi diversi da quelli previsti può comportare situazioni a rischio.
- **Mantenere le impugnature e le relative superfici asciutte e pulite da olio e grasso.** Impugnature e relative superfici scivolose non consentono di utilizzare l'utensile elettrico in sicurezza e compromettono il controllo dello stesso nelle situazioni impreviste.

Uso e trattamento dell'utensile a batteria ricaricabile

- **Ricaricare la batteria unicamente con cariche batterie del tipo raccomandato dal produttore.** Un caricabatterie progettato per un tipo specifico di batteria può causare un rischio di incendio se utilizzato con batterie di altro tipo.
- **Utilizzare solamente batterie idonee negli elettroutensili.** L'uso di altre batterie potrebbe provocare lesioni e incendi.
- **Quando non usata, mantenere la batteria lontana da graffette, monete, chiavi, aghi, viti o altri oggetti metallici di piccole dimensioni che potrebbero provocare un cortocircuito dei contatti.** Un eventuale cortocircuito tra i contatti della batteria potrebbe provocare scottature o incendi.

- **In caso di utilizzo improprio, dalla batteria può fuoriuscire del liquido. Evitare il contatto con questo liquido. In caso di contatto accidentale, lavare con acqua. Qualora il liquido entri in contatto con gli occhi, richiedere immediata assistenza medica.** Il liquido fuoriuscito dalla batteria può provocare irritazioni cutanee ed ustioni.
- **Non utilizzare una batteria danneggiata o alterata.** Le batterie danneggiate o alterate possono avere un comportamento imprevedibile e causare incendi, esplosioni o lesioni.
- **Non esporre la batteria a fiamme o a temperature eccessive.** Le fiamme o le temperature superiori a 130 °C possono provocare un'esplosione.
- **Seguire tutte le istruzioni per la carica e non caricare mai la batteria o l'utensile al di fuori dell'intervallo di temperatura specificato nelle istruzioni per l'uso.** La carica errata o al di fuori dell'intervallo di temperatura approvato può distruggere la batteria e aumentare il rischio di incendio.
- **Utilizzare la batteria solo per prodotti del produttore.** Soltanto in questo modo la batteria verrà protetta da pericolosi sovraccarichi.

Assistenza

- **Far riparare l'utensile elettrico esclusivamente da personale qualificato. Utilizzare inoltre solo ricambi originali.** Solo in questo modo è possibile garantire la sicurezza dell'utensile elettrico.
- **Non sottoporre mai a manutenzione le batterie danneggiate.** Tutti gli interventi di manutenzione sulle batterie devono essere eseguiti esclusivamente dal produttore o dai centri di assistenza autorizzati.
- **Non aprire la batteria.** Se sottoposta a interventi dannosi, la batteria può essere danneggiata.
- **Non esporre la batteria a fonti di calore, fuoco, acqua e umidità.** Pericolo di esplosione.
- **In caso di danni o di utilizzo improprio della batteria, vi è rischio di fuoriuscita di vapori. La batteria può incendiarsi o esplodere.** Far entrare aria fresca nell'ambiente e contattare un medico in caso di malessere. I vapori possono irritare le vie respiratorie.
- **Qualora si utilizzino oggetti appuntiti, come ad es. chiodi o cacciaviti, oppure se si esercita forza dall'esterno, la batteria potrebbe danneggiarsi.** Potrebbe verificarsi un cortocircuito interno e la batteria potrebbe incendiarsi, emettere fumo, esplodere o surriscaldarsi.
- **Proteggere la batteria dal calore, ad esempio anche da irradiazione solare continua, fuoco, sporcizia, acqua ed umidità.** Sussiste il pericolo di esplosioni e cortocircuito.

Indicazioni di sicurezza per caricabatterie

- **Non aprire autonomamente il caricabatterie e farlo riparare da personale qualificato e utilizzando solo pezzi di ricambio originali.** I caricabatterie, i cavi e le spine danneggiati aumentano il rischio di folgorazione.
- **Non utilizzare i caricabatterie su superfici facilmente infiammabili (p.es. carta, prodotti tessili ecc.) o in ambienti infiammabili.** Il riscaldamento del caricabatterie dovuto alla ricarica comporta un pericolo d'incendio.
- **Sorvegliare i bambini e assicurarsi che non giochino con il caricabatterie.** Bambini o persone con limitazioni mentali o fisiche possono utilizzare il caricabatterie solo sotto sorveglianza o se sono stati istruiti riguardo all'uso. Un addestramento dettagliato limita l'uso errato e le lesioni.

Informazioni comuni per la rettifica, levigatura con carta vetrata, lavori con spazzole metalliche, lucidatura e troncatura alla mola

- **Questo utensile elettrico va utilizzato come smerigliatrice, smerigliatrice a carta vetrata, spazzola metallica e troncatrice. Attenersi a tutte le informazioni di sicurezza, istruzioni, rappresentazioni e dati che si ricevono insieme all'utensile elettrico.** In caso di inosservanza delle seguenti istruzioni vi è il pericolo di provocare una scossa elettrica, di sviluppare incendi e/o di provocare serie lesioni.
- **Questo elettroutensile non è adatto alla lucidatura.** Un impiego, per il quale la presente apparecchiatura non è stata destinata, può provocare pericoli e serie lesioni alle persone.
- **Non utilizzare nessun accessorio che il produttore non abbia esplicitamente previsto e raccomandato per questo utensile elettrico.** Il semplice fatto che un accessorio possa essere fissato all'utensile elettrico non è una garanzia per un impiego sicuro.
- **Il numero di giri consentito dell'accessorio impiegato deve essere almeno tanto alto quanto il numero massimo di giri riportato sull'utensile elettrico.** Gli accessori che ruotano a una velocità superiore a quella consentita possono spezzarsi o volare via.
- **Il diametro esterno e lo spessore dell'accessorio impiegato devono corrispondere ai dati delle dimensioni dell'utensile elettrico in dotazione.** In caso di utilizzo di accessori di dimensioni sbagliate non sarà possibile schermanli oppure controllarli a sufficienza.
- **Mola, flangia, platorello o altri accessori devono adattarsi perfettamente al mandrino portamola dell'utensile elettrico.** Gli accessori che non si adattano perfettamente al mandrino portamola dell'utensile elettrico non ruotano in modo uniforme, vibrano molto forte e possono provocare la perdita del controllo.
- **Non utilizzare mai accessori danneggiati.** Prima di ogni utilizzo controllare gli accessori, quali i dischi abrasivi, che non presentino scheggiature o crepature, che il platorello non sia soggetto ad incrinature, crepature o forte usura e che le spazzole metalliche non abbiano fili metallici allentati oppure rotti. Se l'utensile elettrico oppure l'accessorio impiegato dovesse cadere, accertarsi che questo non abbia subito nessun danno oppure utilizzare un accessorio

intatto. Quando l'accessorio è stato controllato e inserito, l'utente e le persone che si trovano nelle vicinanze devono tenersi al di fuori della portata dell'accessorio rotante e l'utensile elettrico deve essere fatto funzionare per un minuto alla velocità massima. Nella maggior parte dei casi gli accessori danneggiati si rompono durante questo periodo di test.

- **Indossare abbigliamento protettivo. A seconda dell'applicazione utilizzare una visiera completa, una protezione per gli occhi oppure occhiali protettivi. Per quanto necessario, portare maschere per polveri, protezione acustica, guanti di protezione oppure un grembiule speciale in grado di proteggervi da piccole particelle di levigatura o di materiale.** Gli occhi dovrebbero essere protetti da corpi estranei espulsi in aria nel corso di diverse applicazioni. La maschera antipolvere e quella respiratoria devono essere in grado di filtrare la polvere provocata durante l'applicazione. Esponendosi per lungo tempo ad un rumore troppo forte vi è il pericolo di perdere l'udito.
- **Assicurarsi che altre persone non possano avvicinarsi alla zona di lavoro. Ogni persona che entra nella zona di lavoro deve indossare un abbigliamento protettivo personale.** Frammenti del pezzo in lavorazione oppure accessori rotti possono volar via oppure provocare incidenti anche al di fuori della zona diretta di lavoro.
- **Quando si eseguono lavori in cui vi è pericolo che l'accessorio impiegato possa arrivare a toccare cavi elettrici nascosti oppure anche il cavo elettrico della macchina stessa, tenere l'utensile elettrico afferrandolo sempre dalle superfici di impugnatura isolate.** Un contatto con un cavo elettrico può mettere sotto tensione anche le parti in metallo dell'utensile elettrico e provoca quindi una scossa elettrica.
- **Tenere il cavo di rete sempre lontano da accessori in rotazione.** Se si perde il controllo sull'utensile elettrico vi è il pericolo di troncare o di colpire il cavo di collegamento elettrico e la mano o braccio possono arrivare a toccare l'utensile impiegato in rotazione.
- **Mai appoggiare l'utensile elettrico prima che il portautensili o l'accessorio impiegato non si sia fermato completamente.** L'accessorio in rotazione può entrare in contatto con la superficie di appoggio facendo perdere il controllo sull'utensile elettrico.
- **Mai trasportare l'utensile elettrico mentre questo dovesse essere ancora in funzione.** Attraverso un contatto casuale l'accessorio in rotazione potrebbe fare presa sugli indumenti e potrebbe arrivare a ferire seriamente il corpo dell'operatore.
- **Pulire regolarmente le feritoie di ventilazione dell'utensile elettrico.** Il ventilatore del motore attira polvere nell'alloggiamento ed un forte accumulo di polvere di metallo può provocare pericoli di origine elettrica.
- **Non utilizzare mai l'utensile elettrico nelle vicinanze di materiali infiammabili.** Le scintille possono far prendere fuoco questi materiali.
- **Non utilizzare mai accessori che richiedano refrigeranti liquidi.** L'utilizzo di acqua o di altri liquidi refrigeranti può provocare una scossa elettrica.

Contraccolpo e relative informazioni di sicurezza

Un contraccolpo è l'improvvisa reazione in seguito ad agganciamento oppure blocco di un accessorio in rotazione come può essere un disco abrasivo, il platorello, la spazzola

metallica ecc. Agganciandosi oppure bloccandosi, si provoca un arresto improvviso della rotazione dell'utensile impiegato. In questo caso si verifica un movimento incontrollato dell'utensile elettrico nel senso di rotazione opposto a quello dell'accessorio impiegato sul punto di arresto.

Se p. es. un disco abrasivo resta agganciato o bloccato nel pezzo in lavorazione, il bordo del disco abrasivo che si abbassa nel pezzo in lavorazione può rimanere impigliato provocando in questo modo una rottura oppure un contraccolpo del disco abrasivo. Il disco abrasivo si avvicina o si allontana dall'operatore a seconda della direzione di rotazione che ha nel momento in cui si blocca. In questi casi le mole abrasive possono anche rompersi.

Un errato uso dell'apparecchio può comportare un contraccolpo. È possibile evitarlo prendendo misure preventive idonee come descritto in seguito.

- **Tenere l'utensile elettrico in modo sicuro e portare il corpo e le braccia in una posizione tale da poter assorbire i contraccolpi. Utilizzare sempre l'impugnatura, se presente, al fine di avere il massimo controllo sui contraccolpi o sulle coppie di reazione.** L'utente può controllare i contraccolpi e le coppie di reazione tramite idonee misure preventive.
- **Non portare mai le mani vicino a accessori in rotazione.** Un contraccolpo potrebbe far muovere l'accessorio sulla mano.
- **Tenere il corpo lontano da quelle aree in cui si può muovere l'utensile in seguito ad un contraccolpo.** Il contraccolpo spinge l'utensile elettrico nella direzione opposta a quella del movimento del disco abrasivo sul punto di arresto.
- **Lavorare con estrema cautela nelle zone che presentano angoli, bordi taglienti, ecc. Evitare che gli accessori rimbalzino dal pezzo o si incastrino.** In caso di angoli, spigoli vivi o se rimbalza, l'accessorio rotante tende a incastrarsi. Ciò provoca una perdita di controllo o un contraccolpo.
- **Non utilizzare lame a catena o dentellate.** Tali accessori spesso causano contraccolpi o la perdita di controllo dell'utensile elettrico.

Particolari avvertenze sulla sicurezza per la rettificazione e la troncatura alla mola:

- **Usare esclusivamente gli abrasivi consentiti per l'utensile elettrico e l'apposita calotta di protezione.** Gli abrasivi non previsti per l'utensile elettrico non possono essere protetti sufficientemente e non sono sicuri.
- **La superficie abrasiva dei dischi a centro depresso andrà montata sotto il piano del bordo di sicurezza.** Un disco montato non correttamente, che fuoriesca dal piano del bordo di sicurezza, non potrà essere adeguatamente protetto.
- **La calotta di protezione deve essere applicata correttamente all'utensile elettrico e posizionata in modo da garantire la massima sicurezza. Ciò significa che deve rimanere scoperta solo una minima parte dell'abrasivo.** La calotta di protezione ha il compito di proteggere l'utente da frammenti e contatti accidentali con l'abrasivo.
- **Gli abrasivi devono essere usati solo per gli impieghi consigliati. Per esempio: non rettificare mai con la superficie laterale di una mola per troncare.** Queste mole sono progettate per l'asportazione di materiale con il loro bordo. Forti sollecitazioni laterali di questa mola possono causarne la rottura.

- **Per la mola scelta usare sempre flange di bloccaggio non danneggiate delle dimensioni e forma corrette.** Le flange adatte sostengono la mola, riducendo così il pericolo di una sua rottura. Le flange per mole per troncare possono essere differenti da quelle per altre mole.
- **Non usare mole usurate di utensili elettrici più grandi.** Le mole per utensili elettrici più grandi non sono progettate per le velocità maggiori degli utensili più piccoli e possono rompersi.

Altre particolari informazioni di sicurezza per la troncatrice alla mola:

- **Evitare un blocco della mola per troncare o una pressione d'appoggio troppo alta. Non eseguire tagli eccessivamente profondi.** Un sovraccarico della mola per troncare ne aumenta la sollecitazione e la tendenza a incepparsi o bloccarsi e quindi anche la possibilità di un contraccolpo o di una rottura dell'abrasivo.
- **Evitare la zona davanti e dietro la mola per troncare rotante.** Quando si allontana la mola per troncare dal corpo, in caso di contraccolpo l'utensile elettrico con la mola rotante può subire un'inversione di direzione ed essere scagliato verso l'utente.
- **Se la mola per troncare si incastra o se il lavoro viene interrotto, spegnere l'utensile elettrico e attendere l'arresto della mola. Non cercare mai di estrarre dal taglio la mola per troncare ancora in movimento. Ne potrebbe conseguire un contraccolpo.** Identificare ed eliminare la causa dell'incastro.
- **Non riaccendere l'utensile elettrico finché si trova nel pezzo. Lasciare raggiungere alla mola per troncare la sua piena velocità prima di continuare con precauzione il taglio.** In caso contrario, la mola può incepparsi, saltare dal pezzo in lavorazione e causare un contraccolpo.
- **Puntellare piastre o pezzi grandi per ridurre il rischio di un contraccolpo dovuto a una mola per troncare bloccata.** I pezzi grandi possono curvarsi sotto il loro peso. Il pezzo in lavorazione deve essere puntellato su entrambi i lati, e cioè anche nei pressi del taglio di troncatrice come anche sul bordo.
- **Fare particolare attenzione quando si eseguono tagli in profondità in pareti pre-esistenti o in aree non accessibili.** Se tagli condotte di gas o acqua, linee elettriche o altri oggetti, la mola per troncare in fase di penetrazione può causare contraccolpi.

Particolari informazioni di sicurezza per la levigatura con carta vetrata

- **Non utilizzare mai fogli abrasivi troppo grandi ma attenersi alle indicazioni del rispettivo produttore relative alle dimensioni dei fogli abrasivi.** Fogli abrasivi che dovessero sporgere oltre il platorello possono provocare incidenti oppure blocchi, strappi dei fogli abrasivi oppure contraccolpi.

Particolari informazioni di sicurezza per il lavoro con spazzole metalliche

- **È da tener conto del fatto che la spazzola metallica anche durante l'utilizzo normale perde sempre dei pezzi. Non sovraccaricare i fili di ferro esercitando una pressione eccessiva.** I pezzi di ferro possono facilmente penetrare attraverso indumenti sottili e/o la pelle.

- **Qualora fosse raccomandata una calotta di protezione, è necessario accertarsi che quest'ultima non possa venire in contatto con la spazzola metallica.** Le piattaforme e spazzole a tazza in seguito alla forza di compressione e alle forze centrifughe possono aumentare di diametro.

Informazioni di sicurezza supplementari

- **Controllare con degli appositi apparecchi prima di iniziare il lavoro se nella zona di lavorazione si trovano delle linee di alimentazione nascoste. Interpellare in caso di dubbi l'azienda di approvvigionamento municipale competente.** Un contatto accidentale con le linee elettriche può causare incendi e folgorazioni. Il danneggiamento di una condotta del gas può causare un'esplosione. Il danneggiamento di una condotta idrica può causare danni materiali di entità maggiore o perfino gravi folgorazioni.
- **Bloccare con sicurezza il pezzo di lavorazione.** Attraverso uno dei dispositivi di serraggio o una morsa non è da escludere un rinculo incontrollato del pezzo di lavorazione ovvero una sua proiezione improvvisa (ad esempio, in seguito ad un incastro dell'utensile).
- **Mantenere sempre ben pulito il posto di lavoro.** La sporcizia mista con diverse sostanze è particolarmente pericolosa. La polvere di metallo leggero (ad esempio, alluminio) può facilmente incendiarsi o esplodere.
- **Si raccomanda di informarsi sulla superficie da smerigliare e sui vapori e polveri che possono eventualmente formarsi. In caso di dubbi, si raccomanda di evitare comunque di inalare anche ridotti quantitativi di polvere e vapori.** Durante la levigatura di determinate superfici (diversi metalli, minerali o legni, nonché velature protettive contro agenti atmosferici) possono formarsi polveri dannose/nocive, che provocano reazioni allergiche e gravi malattie. Evitare di inalare queste polveri e vapori e il loro contatto. Le sostanze contenenti amianto possono essere lavorate esclusivamente da parte di personale specializzato.
- **Non utilizzare mai l'utensile elettrico con il cavo di alimentazione danneggiato. Non toccare mai un cavo di alimentazione danneggiato e staccare immediatamente la spina dalla presa di corrente.** I cavi danneggiati aumentano il rischio di scosse elettriche.
- **Evitare il surriscaldamento dell'apparecchio e del pezzo in lavorazione.** Un eccessivo riscaldamento può danneggiare l'utensile e l'apparecchio.
- **Poco dopo la lavorazione, l'utensile può essere ancora molto caldo. Lasciare raffreddare l'utensile riscaldatosi.** Un contatto accidentale con utensili caldi può causare delle ustioni.
- **Non pulire mai l'utensile riscaldatosi con dei liquidi infiammabili.** Persiste un imminente pericolo di incendio ed esplosione.
- **Mantenere le impugnature asciutte e pulite dal grasso.** Le impugnature scivolose possono causare degli infortuni.

- **Osservare sempre le normative nazionali e internazionali in vigore e inerenti alla sicurezza, alla salute e al lavoro.** Prima di iniziare i lavori, informarsi sulle prescrizioni vigenti presso il luogo di utilizzo dell'apparecchio.
- Si osservi che i componenti mobili possono trovarsi anche dietro i fori di ventilazione e scarico.
- Non si possono rimuovere o coprire i simboli che si trovano sul vostro apparecchio. Le indicazioni non più leggibili sull'apparecchio devono essere immediatamente sostituite.



Prima della messa in esercizio leggere e osservare le istruzioni per l'uso.



Ricaricare la batteria solo in locali chiusi.



Non smaltire la batteria tra i rifiuti domestici!



Non smaltire la batteria nelle falde acquifere!



Non bruciare la batteria!



Non esporre la batteria all'irradiazione solare o a temperature eccessive!

Pericolo a causa delle vibrazioni



ATTENZIONE! Rischio di lesioni a causa delle vibrazioni! Le vibrazioni possono causare, soprattutto nelle persone con disturbi alla circolazione sanguigna, danni ai vasi sanguigni o ai nervi. Se si riscontrano i seguenti sintomi, interrompere immediatamente il lavoro e consultare un medico: torpore in parti del corpo, perdita di sensibilità, prurito, trafitture, dolore, cambiamenti del colore della pelle.

Il valore di vibrazione indicato nei dati tecnici rappresenta gli impieghi principali dell'attrezzo. La vibrazione effettivamente presente durante l'uso può risultare diversa in base ai seguenti fattori:

- impiego non appropriato;
- inserti non appropriati;
- materiale non appropriato;
- manutenzione insufficiente.

Si possono ridurre considerevolmente i rischi attenendosi alle seguenti indicazioni:

- Eseguire la manutenzione dell'attrezzo attenendosi alle indicazioni riportate nelle istruzioni per l'uso.
- Evitare di lavorare a temperature troppo basse.
- Mantenere caldo il corpo e in particolare le mani durante la stagione fredda.
- Fare pause frequenti durante le quali si devono tenere le mani in movimento per stimolare l'irrorazione sanguigna.

Dotazione personale di protezione



Durante il lavoro con l'apparecchio si devono indossare occhiali protettivi.



Quando si lavora con l'apparecchio si deve indossare una cuffia protettiva per l'udito.



Quando si lavora con forte sviluppo di polveri indossare una mascherina antipolvere.



Quando si lavora con l'apparecchio indossare indumenti attillati ed aderenti.



Se si portano i capelli lunghi, coprirli o indossare una reticella.

Panoramica del Suo apparecchio



Nota: L'aspetto reale dell'apparecchio può essere diverso da quanto riportato nelle illustrazioni.

► P. 3, fig. 1

1. Batteria (non compresa)
2. Regolatore numero di giri
3. Interruttore on-off
4. Impugnatura aggiuntiva
5. Calotta protettiva
6. Corpo levigatore (non compresa)
7. Leva di serraggio della calotta protettiva
8. Manopola di blocco per mandrino

► P. 3, fig. 2

9. Indicazione capacità residua
10. Tasto per indicazione della capacità
11. Pulsante di bloccaggio
12. Spie di controllo
13. Basetta di ricarica batteria (non compresa)

Contenuto della confezione

- Smerigliatrice angolare a batteria
- Calotta protettiva
- Impugnatura aggiuntiva
- Chiave per controdadi per montaggio del corpo levigatore
- Istruzioni per l'uso

Montaggio

Montare l'impugnatura aggiuntiva

► P. 4, fig. 5

La maniglia supplementare può essere applicata sull'apparecchio a sinistra [1], in alto [2] o a destra [3].

- Avvitare l'impugnatura aggiuntiva in maniera fissa nel foro filettato sull'apparecchio.

Utensili di rettifica consentiti

- Il massimo numero di giri consentito e/o la velocità massima di taglio dei corpi abrasivi utilizzati devono corrispondere alle indicazioni della tabella seguente.
- Osservare quindi il numero di giri e/o la velocità periferica massima consentiti riportati sull'etichetta del corpo abrasivo.

- Utilizzare sempre i separatori forniti con i corpi abrasivi: essi vengono posizionati tra il corpo abrasivo e la flangia di serraggio e devono corrispondere almeno alle dimensioni superficiali della flangia.
- Se si impiegano corpi abrasivi con inserto filettato, occorre accertarsi che l'estremità del mandrino non venga in contatto con il fondo del foro dell'utensile di rettifica (lunghezza mandrino: ► *Dati tecnici* – p. 23).
- Deve essere possibile avvitare l'inserto filettato dei corpi abrasivi sul mandrino portamolà in modo che essi si trovino a contatto con la flangia posta all'estremità del mandrino.

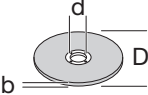
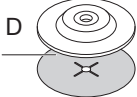
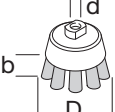
Dimensioni	D	b	d	numero di giri max.	velocità di taglio max.
	115 mm	6 mm	22,2 mm	11000 min ⁻¹	80 m/s
	115 mm	—	—	11000 min ⁻¹	80 m/s
	75 mm	30 mm	M14	12000 min ⁻¹	45 m/s

Montare il corpo levigatore



PERICOLO! Pericolo di lesioni! Mai utilizzare corpi levigatori danneggiati. Controllare sempre il corpo levigatore prima del montaggio per verificare che non vi siano lacerazioni o altri danni. Utilizzare solo corpi levigatori il cui numero di giri permesso sia alto almeno quanto il numero di giri a vuoto dell'apparecchio (► *Dati tecnici* – p. 23).



AVVERTENZA! Pericolo di lesioni! Si deve sempre osservare il diametro del corpo levigatore permesso (► *Dati tecnici* – p. 23).



ATTENZIONE! Pericolo di lesioni! Utilizzare solo corpi levigatori autorizzati per il materiale da lavorare.

► P. 4, fig. 6

- Premere la manopola di arresto del mandrino sul lato superiore dell'apparecchio e tenerla premuta.
 - Svitare il dado flangiato (14).
 - Applicare il corpo levigatore sull'albero. Osservare la posizione di montaggio prescritta del corpo levigatore.
 - Applicare il dado flangiato sull'albero. **Osservare la posizione di montaggio del dado flangiato:**
1. Flangia che indica lontano dal corpo levigatore: per corpi levigatori sottili, come ad es. le troncatrici.
 2. Flangia che indica verso il corpo levigatore: per corpi levigatori più spessi, come ad es. le mole.
- Serrare il dado flangiato con manopola di blocco mandrino premuta e serrare con la chiave per controdadi fornita.

Messa in servizio

Caricamento della batteria



Nota: La batteria e il caricabatteria non sono compresi nella fornitura e sono disponibili come optional presso il rivenditore di zona (► *Accessori* – p. 23).



AVVERTENZA! Pericolo di lesioni! Attenersi alle informazioni sulla sicurezza sull'utilizzo delle batterie ricaricabili.



AVVISO! Pericolo di danni all'apparecchio! Non scaricare completamente la batteria.



Nota: Quando la batteria è completamente carica, la basetta di ricarica commuta automaticamente alla carica di mantenimento. La batteria può rimanere sempre sulla basetta di ricarica.

Prima della prima accensione è necessario caricare la batteria (tempo di ricarica: ► *Dati tecnici* – p. 23).

- Premere il pulsante di bloccaggio (11) e togliere la batteria dall'apparecchio.
- Inserire la batteria nella basetta di ricarica.
- Inserire la spina della basetta di ricarica nella presa di corrente.

Lo stato di ricarica viene indicato dalle spie di controllo (12).

- Inserire la batteria nell'apparecchio e lasciarla scattare in posizione.

Controllare la capacità residua della batteria

- Premere il pulsante (10).

La capacità residua della batteria viene indicata dalle spie di controllo (9).

Regolare la custodia protettiva

► P. 3, fig. 1

La custodia protettiva deve essere impostata in maniera tale che le scintille e le particelle in direzione dell'utente siano impedita.

- Allentare la leva di bloccaggio (7).
- Regolare la custodia protettiva.
- Serrare nuovamente la leva di bloccaggio (7).

Funzionamento



PERICOLO! Pericolo di lesioni!

Lasciare funzionare l'apparecchio a vuoto per qualche secondo prima dell'utilizzo. In caso di vibrazioni sostituire subito il corpo levigatore.



AVVERTENZA! Pericolo di lesioni! Si può utilizzare l'apparecchio solo con impugnatura aggiuntiva montata e custodia protettiva correttamente regolata.

Controllare prima di accendere!

Controlli che l'apparecchio sia in uno stato sicuro:

- Controlli se vi sono difetti visibili.
- Controlli se tutte le parti dell'apparecchio sono montate in maniera stabile.

Accensione/spengimento



Nota: In caso di mancanza di tensione si attiva un relè di minima tensione. In questo modo si impedisce che l'apparecchio riparta da solo non appena torna la tensione.

Per la riaccensione dell'apparecchio, spegnere e riaccendere l'interruttore principale.



AVVERTENZA! Pericolo di lesioni! L'apparecchio continua a funzionare per alcuni secondi dopo lo spegnimento. Prima di riporre l'apparecchio aspettare fino a che il corpo levigatore non si ferma.

► P. 5, fig. 7

- Accensione: premere l'interruttore ON/OFF (1) spingendolo allo stesso tempo in avanti finché non scatta in posizione [1].
- Regolare il numero di giri chiesto col regolatore (2).
- Spegnimento: premere brevemente l'interruttore ON/OFF (1) e lasciarlo arretrare in posizione [0].

Indicazioni per l'utilizzo



PERICOLO! Pericolo di lesioni! Non utilizzare mai le troncatrici per smerigliare.



AVVERTENZA! Pericolo di lesioni! Eseguire la rettifica sempre con le superfici prescritte:

- Mole: superficie periferica;
- Dischi abrasivi: superficie laterale.



ATTENZIONE! Pericolo di lesioni! Il corpo levigatore e il pezzo diventano molto caldi durante l'utilizzo. Prima di toccare il corpo levigatore ed il pezzo lasciarli raffreddare completamente.



Nota: L'apparecchio è previsto per la levigatura. Se l'apparecchio deve essere utilizzato per la separazione, occorre utilizzare una speciale calotta protettiva.

- Bloccare sempre bene il pezzo.
- Non inclinare mai l'apparecchio quando si tagliano i materiali.
- Non esercitare troppa pressione sull'apparecchio.

Pulizia

Panoramica della pulizia

Regolarmente, a seconda delle condizioni di utilizzo

Cosa?	Come?
Pulire le fessure per l'aerazione del motore dalla polvere.	Utilizzare un aspirapolvere, una spazzola o un pennello.
Pulire l'apparecchio.	Passare sull'apparecchio un panno leggermente inumidito.

Conservazione, trasporto



AVVERTENZA! Pericolo di lesioni! Conservare l'apparecchio in modo tale che non possa essere messo in marcia dai non addetti.



AVVISO! Pericolo di danni all'apparecchio! Non conservare l'apparecchio senza protezioni in un ambiente umido.

Conservazione

- Pulire l'apparecchio prima dell'uso.
- Si raccomanda di conservare l'apparecchio in un luogo asciutto e ben ventilato.

Conservazione degli utensili di rettifica



Nota: Condizioni ambientali sfavorevoli durante lo stoccaggio possono accelerare il processo di invecchiamento degli utensili di rettifica.

- Conservare sempre i corpi abrasivi su una superficie piana.
- Conservare i corpi abrasivi solo in ambienti asciutti, a temperatura costante e al riparo dal gelo.
- Durante lo stoccaggio proteggere i corpi abrasivi dall'irraggiamento solare diretto.

Trasporto

- Per la spedizione si deve utilizzare, se possibile, l'imballo originale.

Problemi e aiuto

Se qualcosa non funziona...



PERICOLO! Attenzione, pericolo di ferimento! Riparazioni inadeguate possono causare un funzionamento non più sicuro del Suo apparecchio. Così Lei si mette in pericolo e mette in pericolo anche il Suo ambiente.

Problema/Guasto	Causa	Remedio
L'apparecchio non funziona.	Batteria non posizionata correttamente in sede?	Far scattare in sede la batteria.
	Accumulatore scarico?	► <i>Caricamento della batteria – p. 21.</i>
	Batteria difettosa? L'apparecchio è difettoso?	Contattare il rivenditore.
Potenza troppo bassa.	Corpo levigatore non adatto per il materiale?	Bloccare il corpo levigatore adatto.
	Corpo levigatore usurato?	► <i>Montare il corpo levigatore – p. 21.</i>

Se non si è in grado di eliminare l'errore da soli, si prega di rivolgersi direttamente al rivenditore. Le riparazioni inappropriate invalidano la garanzia e possono causare costi aggiuntivi a suo carico.

Smaltimento

Smaltimento dell'apparecchio

Il simbolo del bidone della spazzatura barrato vuol dire che: batterie e accumulatori, apparecchiature elettriche ed elettroniche non vanno smaltiti nei rifiuti domestici. Questi potrebbero contenere sostanze dannose per l'ambiente e la salute.



I consumatori hanno l'obbligo di differenziare le apparecchiature elettroniche, le batterie vecchie delle apparecchiature e gli accumulatori dai rifiuti domestici e di smaltirle presso il centro di raccolta ufficiale per garantire un riutilizzo consono. In conformità con le disposizioni di legge, la restituzione può essere effettuata gratuitamente, ad esempio attraverso un'azienda di smaltimento dei rifiuti urbani o tramite un rivenditore.

Batterie, accumulatori e lampade non integrati in modo fisso nelle apparecchiature elettriche da smaltire, vanno tolti prima dello smaltimento e smaltiti separatamente. Le batterie al litio e gli accumulatori di tutti i sistemi vanno consegnati scarichi ai punti di raccolta. Le batterie vanno sempre assicurate da possibili cortocircuiti applicando del nastro adesivo sui poli. L'utente finale è responsabile della cancellazione dei dati personali dalle apparecchiature da smaltire.



Smaltimento dell'imballaggio

L'imballaggio è composto da cartone e particolari in plastica adeguatamente contrassegnati per essere riciclati.



– Si raccomanda di inviare questi materiali al riciclaggio.

Dati tecnici

Codice articolo	196326
Tensione nominale	
• massimo	20 V---
• nominale	18 V---
Numero di giri a vuoto	3000-10000 min ⁻¹

Spesso sono solo piccoli difetti che portano a un guasto. Di solito essi possono essere risolti facilmente dall'utente stesso. Si prega di controllare nella seguente tabella prima di rivolgersi al rivenditore. In tal modo si risparmiano molta fatica ed anche eventuali spese.

Codice articolo	196326
Max. diametro corpo levigatore	115 mm
Filettatura mandrino	M14
Lunghezza del mandrino	12,3 mm
Livello di potenza sonora (L _{WA})*	95 dB(A) (K = 3 dB(A))
Livello di pressione sonora (L _{PA})*	84 dB(A) (K = 3 dB(A))
Vibrazione**	4,29 m/s ² (K = 1,5 m/s ²)
Peso	1,83 kg

* I valori d'emissione sonora indicati sono stati rilevati secondo un metodo di controllo normalizzato e si possono utilizzare per confrontare un utensile elettrico con un altro. I valori d'emissione sonora indicati si possono usare anche per una valutazione preliminare del carico. Un avvertimento: Le emissioni sonore durante l'effettivo utilizzo dell'utensile elettrico possono variare rispetto ai valori indicati a seconda del modo in cui l'utensile elettrico viene utilizzato, e in particolare del tipo di pezzo che viene lavorato. È necessario stabilire delle misure di protezione per l'operatore basate su una valutazione del carico da vibrazioni durante le condizioni di utilizzo effettive (in proposito è necessario considerare tutte le componenti del ciclo di funzionamento, ad esempio il tempo per cui l'utensile elettrico è spento e quello per cui è acceso ma funziona senza carico).

Informazioni sulle emissioni acustiche in conformità alla legge sulla sicurezza dei prodotti (ProdSG) e alla direttiva macchine CE: il livello di pressione sonora sul luogo di lavoro può essere maggiore di 80 dB(A). In questo caso, sono necessarie misure di protezione dal rumore per l'operatore (ad esempio, indossare adeguate e apposite protezioni dell'udito e fare pause regolari).

** Il valore d'emissione dell'oscillazione indicato è stato rilevato secondo un metodo di controllo normalizzato e si può utilizzare per confrontare un utensile con un altro. Il valore d'emissione dell'oscillazione indicato si può utilizzare anche per stimare inizialmente la sospensione. Il valore d'emissione dell'oscillazione durante l'uso effettivo dell'utensile può differire dal valore indicato a seconda del modo DIN cui viene utilizzato l'utensile. Cercare di mantenere al minimo possibile le sollecitazioni dovute alle vibrazioni. Ad esempio, per ridurre le sollecitazioni dovute alle vibrazioni si può ridurre la durata del tempo di lavoro. Si devono considerare tutte le parti del ciclo di lavoro (ad esempio i tempi nei quali l'utensile è spento e quelli in cui, anche se è acceso, non funziona sotto carico). Rilevamento dei valori di emissione dell'oscillazione secondo EN 60745-1 & EN 60734-2-3.

Accessori



Per altre informazioni sulle batterie e sui ricambi adeguati del 1 Power Systems consultare qui: vedi codice QR

Table des matières

Avant de commencer...	24
Pour votre sécurité	24
Aperçu de votre machine	29
Montage	29
Mise en service	30
Commande	31
Nettoyage	31
Stockage, transport	31
Dépannage et assistance	32
Mise au rebut	32
Spécifications techniques	32
Réclamations	133

Avant de commencer...

Utilisation conforme

L'appareil est exclusivement destiné à une utilisation non commerciale pour poncer à sec ou couper des matériaux en métal ou en pierre.

L'appareil doit être utilisé conformément aux dispositions du mode d'emploi.

L'objet n'est pas conçu pour une utilisation commerciale. Les directives généralement reconnues en matière de prévention des accidents et les consignes de sécurité jointes doivent impérativement être respectées.

Réalisez uniquement des activités qui sont décrites dans ce mode d'emploi. Toute autre utilisation est une utilisation non conforme et non autorisée. Le fabricant décline toute responsabilité pour les dommages en résultant.

Signification des symboles utilisés

Les mises en garde contre des dangers éventuels et les consignes de sécurité sont distinctement identifiables dans le mode d'emploi. Les symboles suivants seront utilisés :



DANGER ! Danger de mort ou risque de blessure immédiat ! Situation dangereuse directe qui a pour conséquence de graves blessures ou la mort.



AVERTISSEMENT ! Danger de mort ou risque de blessure probable ! Situation dangereuse générale qui peut avoir pour conséquence de graves blessures ou la mort.



ATTENTION ! Eventuelle risque de blessure ! Situation dangereuse qui peut avoir des blessures pour conséquence.



AVIS ! Risque de dommages matériels ! Situation qui peut avoir des dommages matériels pour conséquence.



Remarque : Informations qui aident à une meilleure compréhension des opérations.

Ces symboles signifient que le port d'un équipement de protection individuelle est indispensable :



Pour votre sécurité

Consignes générales de sécurité

- Pour garantir une utilisation sûre de cet appareil, l'utilisateur doit avoir lu et compris le présent mode d'emploi avant la première mise en service de l'appareil.
- Si vous vendez ou donnez l'appareil à un tiers, remettez-lui toujours le manuel d'utilisation correspondant.

Consignes de sécurité générales pour appareils électriques



AVERTISSEMENT ! Lisez toutes les informations de sécurité, les instructions, les illustrations et les données techniques fournies avec cet outil électrique. Le non-respect des consignes de sécurité et des instructions suivantes peut causer un choc électrique, un incendie et/ou des blessures graves.

- **Conservez toutes les consignes de sécurité et instructions afin de pouvoir vous y référer ultérieurement.** Le terme « outil électrique » utilisé dans les consignes de sécurité se rapporte aux outils électriques fonctionnant sur secteur (avec câble secteur) et aux outils électriques alimentés par des accus (sans câble secteur).

Sécurité du lieu de travail

- **Maintenez votre lieu de travail propre et rangé et veillez à un bon éclairage.** Des zones de travail en désordre ou mal éclairées peuvent être la cause d'accidents.
- **Ne travaillez pas avec l'appareil électrique dans un environnement présentant des risques d'explosion dans lequel se trouvent des liquides, gaz ou poussières inflammables.** Les appareils électriques génèrent des étincelles risquant d'enflammer la poussière ou les vapeurs.
- **Gardez les enfants et autres personnes à distance de l'appareil électrique pendant son utilisation.** Vous risquez que l'outil électrique devienne incontrôlable si vous ne faites pas preuve de vigilance.

Sécurité électrique

- **La fiche de raccordement de l'appareil électrique doit être appropriée à la prise. La fiche ne doit être modifiée d'aucune manière. N'utilisez pas d'adaptateur avec des appareils électriques mis à la terre.** Les fiches non modifiées et les prises adéquates réduisent le risque de choc électrique.
- **Évitez un contact physique avec les surfaces mises à la terre telles que tuyaux, chauffages, cuisinières et frigos.** Il existe un risque accru de choc électrique si votre corps est relié à la terre.
- **N'exposez pas les appareils électriques à la pluie ou à l'humidité.** La pénétration d'eau dans un appareil électrique augmente le risque de choc électrique.

- **N'utilisez pas le câble de raccordement à d'autres fins, pour porter l'appareil électrique, le suspendre ou pour retirer la fiche de la prise.** Gardez le câble de raccordement loin de la chaleur, des huiles, des arêtes coupantes ou des pièces en mouvement. Les câbles de raccordement endommagés ou enchevêtrés augmentent le risque d'électrocution.
- **Si vous travaillez en plein air avec un outil électrique, n'utilisez que des rallonges adaptées à l'extérieur.** L'utilisation d'une rallonge appropriée pour l'extérieur réduit le risque de choc électrique.
- **S'il n'est pas possible d'éviter d'employer l'appareil électrique dans un environnement humide, utilisez un disjoncteur différentiel.** L'utilisation d'un disjoncteur différentiel réduit le risque de choc électrique.

Sécurité des personnes

- **Soyez prudent, surveillez ce que vous faites et faites preuve de bon sens lorsque vous travaillez avec un appareil électrique. N'utilisez pas d'appareil électrique si vous êtes fatigué ou sous l'influence de drogues, d'alcool ou de médicaments.** Un moment d'inattention en utilisant l'appareil électrique peut provoquer des blessures graves.
- **Portez un équipement de protection personnelle et portez toujours des lunettes de protection.** Le port d'un équipement de protection personnelle, tel que masque antipoussière, chaussures de sécurité antidérapantes, un casque ou une protection auditive, selon le type et l'utilisation de l'appareil électrique, réduit le risque de blessures.
- **Évitez une mise en service involontaire. Assurez-vous que l'appareil électrique est éteint avant de le raccorder à l'alimentation et/ou aux accus, de le prendre dans les mains ou de le porter.** Le fait d'avoir le doigt sur l'interrupteur pendant que vous portez l'outil électrique ou de brancher l'appareil à l'alimentation quand il est activé peut provoquer des accidents.
- **Retirez les outils de réglage ou les clés avant d'allumer l'appareil électrique.** Un outil ou une clé se trouvant sur un élément rotatif de l'appareil peut entraîner des blessures.
- **Évitez une position anormale de votre corps. Veillez à avoir une position stable et gardez toujours votre équilibre.** Vous pouvez ainsi mieux contrôler l'appareil électrique dans des situations inattendues.
- **Portez des vêtements appropriés. Ne portez pas de vêtements vastes ni de bijoux. Gardez cheveux et vêtements éloignés des pièces en mouvement.** Vêtements lâches, bijoux ou cheveux longs peuvent être happés par les pièces en mouvement.
- **Si des dispositifs d'extraction et de collecte des poussières peuvent être installés, connectez-les et utilisez-les correctement.** L'utilisation d'un dispositif d'aspiration des poussières peut réduire les risques dus à la poussière.
- **Ne vous laissez pas bercer par un faux sentiment de sécurité et n'ignorez pas les règles de sécurité relatives aux outils électriques, même si vous connaissez bien l'outil électrique après l'avoir utilisé de nombreuses fois.** Des actions imprudentes peuvent entraîner des blessures graves en quelques fractions de seconde.

Utilisation et maniement de l'appareil électrique

- **Ne soumettez pas l'appareil électrique à des surcharges. Utilisez l'outil électrique désigné pour votre travail.** Vous travaillez mieux et plus sûrement avec l'appareil électrique adéquat dans la plage de puissance indiquée.
- **N'utilisez pas d'appareil électrique dont l'interrupteur est défectueux.** Un appareil électrique qu'il n'est plus possible d'allumer ou d'éteindre est dangereux et doit être réparé.
- **Débranchez l'outil électrique et/ou retirez une batterie amovible avant d'effectuer tout réglage, de changer des pièces de l'outil ou de ranger l'outil.** Ces mesures de précaution évitent le démarrage involontaire de l'appareil électrique.
- **Gardez les appareils électriques non utilisés hors de portée des enfants. Ne laissez pas des personnes qui ne sont pas familiarisées avec l'outil électrique ou qui n'ont pas lu ces instructions.** Les appareils électriques sont dangereux lorsqu'ils sont utilisés par des personnes inexpérimentées.
- **Entretenez soigneusement vos outils électriques ou l'outil insérable. Contrôlez si les parties mobiles fonctionnent correctement et ne coincent pas, si des pièces sont cassées ou endommagées de sorte que le fonctionnement de l'appareil électrique s'en trouve altéré. Faites réparer les pièces endommagées avant d'utiliser l'appareil.** De nombreux accidents sont causés par des appareils électriques mal entretenus.
- **Veillez à ce que les outils de coupe soient bien affûtés et propres.** Les outils de coupe entretenus soigneusement avec des arêtes tranchantes se coincent moins souvent et sont plus faciles à guider.
- **Utilisez l'appareil électrique, les accessoires, etc. conformément aux instructions. Tenez compte des conditions de travail et du travail à effectuer.** L'utilisation d'appareils électriques à d'autres fins que celles prévues peut mener à des situations dangereuses.
- **Veillez à ce que les poignées et les surfaces de préhension restent sèches, propres et sans traces de graisse ou d'huile.** Les poignées et surfaces de préhension glissantes ne permettent pas d'utiliser et de contrôler l'outil électrique en toute sécurité dans des situations imprévues.

Utilisation et maniement de l'appareil à piles rechargeables

- **Ne chargez les accus qu'avec des chargeurs recommandés par le fabricant.** Un chargeur adapté à un certain type d'accus peut présenter un risque d'incendie s'il est utilisé avec d'autres accus.
- **Aussi, n'utilisez que les piles rechargeables prévues dans les appareils électriques.** L'utilisation d'autres piles rechargeables peut entraîner des risques de blessure et d'incendie.
- **Tenez les piles rechargeables non utilisées à l'écart de trombones, de pièces de monnaie, de clés, d'épingles, de vis ou d'autres petites pièces métalliques pouvant entraîner un court-circuit des contacts.** Un court-circuit entre les contacts des piles peut entraîner des risques de brûlure ou d'incendie.

- **En cas d'utilisation non conforme, du liquide peut s'échapper de l'accu. Évitez tout contact avec le liquide. En cas de contact accidentel, rincez à l'eau. Si du liquide entre en contact avec les yeux, demandez en plus une aide médicale.** Le liquide s'échappant des piles peut provoquer des irritations cutanées et des brûlures.
- **N'utilisez pas un accu endommagé ou modifié.** Des accus endommagés ou modifiés peuvent avoir un comportement imprévisible et entraîner un incendie, une explosion ou un risque de blessure.
- **N'exposez pas un accu au feu ou à des températures élevées.** Le feu ou des températures supérieures à 130 °C peuvent provoquer une explosion.
- **Respectez toutes les consignes de charge et ne rechargez jamais l'accu ou l'outil sans fil en dehors de la plage de températures indiquée dans le manuel d'utilisation.** Une recharge incorrecte ou en dehors de la plage de températures autorisée peut détruire l'accu et augmenter le risque d'incendie.
- **N'utilisez l'accu qu'avec des produits du fabricant.** Tout risque de surcharge dangereuse sera alors exclu.
- **N'ouvrez pas le chargeur de votre propre chef ; laissez uniquement réparer l'appareil par du personnel professionnel qualifié et uniquement avec des pièces de rechange d'origine.** Les chargeurs, câbles et prises endommagés accroissent le risque d'électrocution.
- **N'exploitez pas le chargeur sur un support facilement inflammable (comme du papier, des textiles, etc.) ou dans un environnement combustible.** Risque d'incendie en raison du réchauffement causé par le chargeur pendant la procédure de charge.
- **Surveillez les enfants et assurez-vous que les enfants ne jouent pas avec le chargeur. Les enfants et les personnes avec des limites mentales ou physiques peuvent utiliser le chargeur uniquement sous surveillance ou lorsqu'elles ont été instruites des modalités d'utilisation.** Des instructions minutieuses réduisent une commande erronée et des blessures.

Consignes de sécurité générales pour le ponçage, le ponçage au papier de verre, les travaux avec des brosses métalliques ou le tronçonnage par abrasion

Entretien

- **Faites réparer votre appareil électrique uniquement par un personnel spécialisé qualifié et uniquement avec des pièces de rechange d'origine.** Il est ainsi sûr que la sécurité de l'appareil électrique est maintenue.
- **Ne procédez jamais à la maintenance d'accus endommagés.** Toutes les opérations de maintenance sur les accus doivent être réalisées uniquement par le fabricant ou par des centres de service clients habilités.
- **N'ouvrez pas l'accumulateur.** Suite à des interventions non conformes, l'accu peut être endommagé.
- **N'exposez pas l'accu à la chaleur, au feu, à l'eau et à l'humidité.** Risque d'explosion.
- **Si l'accu est endommagé ou utilisé de manière non conforme, des vapeurs peuvent s'échapper. L'accu peut brûler ou exploser.** Ventilez le local et consultez un médecin en cas de malaise. Les vapeurs peuvent entraîner des irritations des voies respiratoires.
- **Les objets pointus comme un clou ou un tournevis et le fait d'exercer une force extérieure sur le boîtier risque d'endommager l'accu.** Il peut en résulter un court-circuit interne et l'accu risque de s'enflammer, de dégager des fumées, d'exploser ou de surchauffer.
- **Conservez la batterie à l'abri de la chaleur, en la protégeant p.ex. de l'ensoleillement direct, du feu, de la saleté, de l'eau et de l'humidité.** Il existe un risque d'explosion et de courts-circuits.
- **Cet appareil électrique doit être utilisé en tant que ponceuse, ponceuse à papier de verre, brosse métallique et tronçonneuse à disque. Respectez toutes les consignes de sécurité, instructions, représentations et données fournies avec l'appareil électrique.** Si vous ne respectez pas les instructions suivantes, vous pouvez vous exposer à des risques d'électrocution, d'incendie et/ou de blessures graves.
- **Cet appareil électrique ne convient pas au polissage.** Les utilisations pour lesquelles l'appareil électrique n'a pas été prévu peuvent être la cause de dangers et blessures.
- **N'utilisez pas d'accessoires qui ne sont pas prévus et recommandés explicitement par le fabricant pour cet appareil électrique.** Le seul fait de pouvoir fixer un accessoire à votre appareil électrique ne garantit pas une utilisation sûre.
- **La vitesse admissible de l'accessoire doit être au moins aussi élevée que la vitesse maximale indiquée sur l'appareil électrique.** Un accessoire qui tourne plus vite que la vitesse autorisée peut être cassé et voler dans tous les sens.
- **Le diamètre extérieur et l'épaisseur de l'accessoire doivent correspondre aux dimensions de votre appareil électrique.** Des accessoires aux mauvaises dimensions ne peuvent pas être suffisamment protégés ou contrôlés.
- **Disques abrasifs, brides et autres accessoires doivent correspondre exactement à la broche porte-meule de votre appareil électrique.** Les accessoires qui ne correspondent pas exactement à la broche porte-meule de votre appareil électrique ne tournent pas régulièrement, vibrent fortement et peuvent provoquer la perte du contrôle de l'appareil.
- **N'utilisez pas d'accessoires endommagés. Avant chaque utilisation, contrôlez que les accessoires tels que les disques abrasifs ne présentent pas d'éclats ou de fissures, d'usure ou de détérioration prononcée et les brosses métalliques des poils cassés ou détachés.** Si l'appareil électrique ou l'accessoire tombe, vérifiez qu'il n'est pas endommagé ou utilisez un accessoire en bon état. Après avoir contrôlé et monté l'accessoire, tenez-vous, ainsi que les personnes à proximité,

en dehors de la zone de l'accessoire en rotation et faites tourner l'appareil électrique à vitesse maximale pendant une minute. Les accessoires endommagés cassent la plupart du temps durant ce test.

- **Portez un équipement de protection personnelle. Utilisez, selon l'emploi, une protection globale du visage, une protection des yeux ou des lunettes de protection. Si nécessaire, portez un masque anti-poussière, une protection auditive, des gants de protection ou un tablier spécial qui vous protègent des petites particules des matériaux et de ponçage.** Les yeux doivent être protégés des corps étrangers voltigeant qui apparaissent lors des différentes utilisations. Le masque anti-poussière ou le masque respiratoire doit filtrer la poussière qui se forme lors de l'utilisation de l'appareil. Si vous êtes exposé pendant longtemps à un bruit fort, vous pouvez subir une perte auditive.
- **Veillez à ce que les autres personnes se tiennent à distance de votre zone de travail. Toute personne qui pénètre dans la zone de travail doit porter un équipement de protection personnelle.** Des morceaux de la pièce à poncer ou des accessoires cassés peuvent voltiger et provoquer des blessures même en dehors de la zone de travail directe.
- **Tenez uniquement les appareils par les surfaces isolées des poignées lorsque vous réalisez des tâches pour lesquelles l'accessoire est susceptible d'atteindre des conduits électriques dissimulés ou le câble secteur.** Le contact avec un conduit peut mettre des parties métalliques de l'appareil sous tension et provoquer une électrocution.
- **Maintenez le câble secteur à distance des accessoires tournants.** Si vous perdez le contrôle de l'appareil électrique, le câble secteur peut être coupé ou saisi et votre main ou votre bras happé par l'accessoire tournant.
- **Ne posez jamais l'appareil électrique avant que l'accessoire ne soit à l'arrêt complet.** L'accessoire tournant peut entrer en contact avec la surface de travail et vous risquez de perdre le contrôle de l'appareil électrique.
- **Ne laissez pas l'appareil électrique en marche pendant que vous le portez.** Vos vêtements pourraient être happés par l'accessoire tournant par contact involontaire et l'accessoire pourrait vous entailler le corps.
- **Nettoyez régulièrement les fentes d'aération de votre appareil électrique.** La ventilation du moteur aspire la poussière dans le carter et une forte accumulation de poussières métalliques peut provoquer des dangers électriques.
- **N'utilisez pas l'appareil électrique à proximité de matériaux inflammables.** Les étincelles peuvent enflammer ces matériaux.
- **N'utilisez aucun accessoire nécessitant un liquide de refroidissement.** L'utilisation d'eau ou de toute autre liquide de refroidissement peut entraîner une électrocution.

Rebond et consignes de sécurité correspondantes

Un rebond est une réaction soudaine causée par un accessoire tournant, tel que disque abrasif, brosse métallique, etc., qui se bloque ou se coince. Le fait de se coincer ou de se bloquer entraîne un arrêt brutal

de l'accessoire tournant. Ceci projette l'appareil électrique qui est maintenant hors contrôle contre le sens de rotation de l'accessoire à l'endroit du blocage.

Si par ex. un disque abrasif se bloque ou se coince dans la pièce à poncer, le bord du disque abrasif qui s'enfonce dans la pièce peut s'accrocher et le disque abrasif casser ou provoquer un rebond. Le disque abrasif se déplace alors en direction de l'utilisateur ou, à l'inverse, selon le sens de rotation du disque à l'endroit du blocage. Ici, les disques abrasifs peuvent se rompre.

Un rebond est la conséquence d'une utilisation erronée ou incorrecte de l'appareil électrique. Il est possible de l'éviter en prenant des mesures de précaution appropriées comme décrit ci-après.

- **Tenez fermement l'appareil et positionnez votre corps et vos bras de manière à pouvoir amortir la puissance du recul. Utilisez toujours la poignée supplémentaire, s'il y en a une, pour garder un contrôle aussi grand que possible sur les forces de rebond ou avoir un moment de réaction au démarrage.** L'utilisateur peut maîtriser les forces de rebond et de réaction en prenant des mesures de précaution appropriées.
- **Ne placez jamais votre main à proximité des accessoires tournants.** L'accessoire tournant peut se déplacer au-dessus de votre main lors d'un rebond.
- **Évitez de vous placer dans la zone où l'appareil électrique se déplace en cas de rebond.** Le rebond projette l'appareil électrique dans la direction opposée au mouvement du disque abrasif à l'endroit du blocage.
- **Travaillez avec beaucoup de précautions au niveau des angles, des arêtes tranchantes, etc. Évitez que les accessoires ne rebondissent contre la pièce à poncer et ne se coincent.** L'accessoire tournant a tendance à se coincer dans les coins, sur les arêtes tranchantes ou quand il rebondit. Ceci entraîne une perte du contrôle ou un rebond de l'appareil.
- **N'utilisez aucune lame dentée ou à chaîne.** De tels accessoires ont une forte probabilité d'entraîner un rebond ou la perte du contrôle de l'appareil électrique.

Consignes de sécurité spéciales pour le ponçage et le tronçonnage par abrasion :

- **Utilisez uniquement les meules autorisées pour votre appareil électrique et les capots de protection prévus pour lesdites meules.** Les meules qui ne sont pas prévues pour l'appareil électrique ne peuvent pas être suffisamment protégées et sont donc peu fiables.
- **La surface de meulage des meules à moyen déporté doit être montée sous le plan de la lèvre du protecteur.** Une meule montée de manière incorrecte qui dépasse du plan de la lèvre du protecteur ne peut pas être protégée de manière appropriée.
- **Le capot de protection doit être fixé en toute sécurité sur l'appareil électrique et réglé de manière à atteindre la plus grande sécurité possible, à savoir que la plus petite pièce de la meule soit orientée de manière ouverte vers l'utilisateur.** Le capot de protection doit protéger l'utilisateur contre les morceaux et le contact accidentel avec la meule.

- **Les meules ne doivent être utilisées que pour les possibilités d'utilisation recommandées. Par exemple : Ne poncez jamais avec le côté d'un disque à tronçonner.** Les disques à tronçonner servent à décaper le matériel avec le bord du disque. La force latérale agissant sur ces meules peut les briser.
- **Utilisez toujours des brides latérales non endommagées dans la bonne taille et dans la bonne forme par rapport au disque abrasif que vous avez choisi.** Des brides adéquates protègent le disque abrasif et réduisent de la sorte le risque de bris. Les brides des disques à tronçonner peuvent se différencier des brides des autres disques abrasifs.
- **N'utilisez pas de disque usé provenant d'autres appareils électriques plus gros.** Les disques abrasifs des appareils électriques plus importants ne sont pas conçus pour la vitesse élevée des petits appareils électriques et peuvent se rompre.

Autres consignes de sécurité spéciales pour le tronçonnage par abrasion :

- **Évitez un blocage du disque à tronçonner ou une pression de serrage trop élevée. N'exécutez pas de coupe excessivement profonde.** Une surcharge du disque à tronçonner augmente les efforts de ce dernier ainsi que la disposition au calage et au blocage et, par conséquent, les possibilités de rebonds ou de bris de meules.
- **Évitez la zone située devant et derrière le disque à tronçonner en rotation.** Si le disque à tronçonner se trouvant dans la pièce à usiner s'écarte de vous, l'appareil électrique peut, en cas de rebond, être propulsé directement contre vous avec son disque en rotation.
- **Si le disque se coince ou que vous interrompez le travail, éteignez l'appareil électrique et ne bougez pas tant que disque ne se trouve pas complètement à l'arrêt. Ne cherchez jamais à retirer le disque encore en marche de la taille faite ; il pourrait s'ensuivre un rebond.** Déterminez et éliminez la cause provoquant le coincement.
- **Ne remettez pas l'appareil en route tant que le disque se trouve encore dans la pièce à usiner. Laissez tout d'abord le disque à tronçonner atteindre sa vitesse optimale avant de poursuivre prudemment la coupe.** Dans le cas contraire, le disque peut se coincer, jaillir hors de la pièce à usiner ou provoquer un rebond.
- **Calez les plaques ou grosses pièces à usiner pour réduire le risque de rebond provoqué par un disque coincé.** Les grosses pièces à usiner peuvent fléchir sous leur propre poids. La pièce à usiner doit être étayée des deux côtés : à proximité de la zone de coupe ainsi que su le bord.
- **Faites particulièrement attention lors de coupes plongeantes dans des murs existants ou autres zones non visibles.** Une coupe plongeante peut, lors de coupes sur des conduites de gaz ou d'eau, des conduits électriques ou d'autres objets, provoquer un rebond.

Consignes de sécurité spéciales pour le ponçage au papier de verre

- **N'utilisez pas de feuilles abrasives surdimensionnées, mais respectez la taille de feuille indiquée par le fabricant.** Les feuilles abrasives qui dépassent du disque abrasif peuvent causer des blessures ou se bloquer, se déchirer ou provoquer un rebond.

Consignes de sécurité spéciales pour le travail avec des brosses métalliques

- **Observez si la brosse métallique perd des bouts métalliques également pendant un usage normal. Ne soumettez pas les fils à une surcharge par le biais d'une pression de serrage trop élevée.** Les bouts métalliques volants peuvent légèrement pénétrer dans des vêtements fins et/ou la peau.
- **Si un capot de protection est recommandé, faites en sorte que le capot de protection et la brosse métallique ne se touchent pas.** Les brosses boisseaux peuvent augmenter leur diamètre par le biais d'une pression de serrage et de forces centrifuges.

Consignes de sécurité complémentaires

- **Avant le travail, vérifiez, à l'aide des dispositifs correspondants, si des câbles d'alimentation ne sont éventuellement pas camouflés dans la zone de travail. En cas de doute, renseignez-vous auprès du fournisseur d'électricité responsable.** Tout contact avec des conduits électriques peut entraîner un incendie et une électrocution. Les dommages sur une conduite de gaz peuvent entraîner une explosion. Les dommages sur une conduite d'eau peuvent provoquer de gros dommages matériels et peuvent également entraîner une électrocution.
- **Sécurisez la pièce à usiner.** À l'aide d'un dispositif de fixation ou d'un étau, la pièce à usiner est sécurisée face à un rebond ou à une projection non contrôlée (par exemple, lors du coincement de l'outil).
- **Faites en sorte que lieu de travail soit propre.** Les saletés mélangées provenant de différents matériaux se révèlent être particulièrement dangereuses. Les petites particules de métal léger (par exemple, aluminium) peuvent s'enflammer légèrement ou exploser.
- **Renseignez-vous sur la surface à abraser et les éventuelles poussières et vapeurs pouvant se former. En cas de doute, n'inspirez pas non plus les petites quantités de particules ou vapeurs qui apparaissent.** Lors du ponçage des surfaces prévues (différents métaux, minéraux ou bois ainsi que peintures anti-intempéries), des poussières nocives/toxiques peuvent se former et provoquer des réactions allergiques ou de graves maladies. N'inspirez pas ces poussières ou vapeurs et évitez tout contact. Les matières à forte teneur en amiante ne doivent être traitées que par le personnel qualifié.
- **N'utilisez pas l'appareil électrique avec un câble endommagé. Ne touchez pas un câble endommagé et débranchez immédiatement la fiche secteur.** Les câbles endommagés augmentent le risque d'électrocution.
- **Évitez de surchauffer l'appareil et la pièce.** Une chaleur excessive peut endommager l'outil et l'appareil.

- **L'outil peut être très chaud peu après son utilisation. Laissez refroidir un outil chaud.** Le fait de toucher des outils chauds peut entraîner des brûlures.
- **Ne nettoyez jamais un outil chaud avec des liquides inflammables.** Risque d'incendie et d'explosion.
- **Veillez à ce que les poignées restent sèches et sans traces de graisse.** Des poignées glissantes peuvent provoquer des accidents.
- **Respectez systématiquement les règles de sécurité, d'hygiène et de travail en vigueur à l'échelle nationale et internationale.** Renseignez-vous, avant d'accepter le travail, sur les dispositions en vigueur sur le site d'utilisation de l'appareil.
- Attention, les pièces mobiles peuvent également se trouver derrière les ouvertures d'arrivée et de sortie d'air.
- Il est strictement interdit de retirer ou de recouvrir les pictogrammes apposés sur l'appareil. Les indications apposées sur l'appareil qui ne sont plus lisibles doivent être remplacées dans les meilleurs délais.



Lisez et respectez le manuel d'utilisation avant la mise en service de l'appareil.



Utiliser l'accu uniquement à l'intérieur.



L'accumulateur ne doit pas être éliminé avec les ordures ménagères !



L'accumulateur ne doit pas être éliminé avec les eaux usées !



Ne pas brûler l'accumulateur !



Ne pas exposer l'accumulateur aux rayons du soleil ou à une température trop élevée !

Danger lié aux vibrations



ATTENTION ! Danger de blessure lié aux vibrations ! Les vibrations peuvent entraîner des dommages sur les vaisseaux sanguins et les nerfs, en particulier pour les personnes souffrant de troubles de la circulation.

Si les symptômes suivants surviennent, cessez immédiatement le travail et consultez un médecin : endormissement de parties du corps, perte de sensation, démanégeaisons, picotements, douleurs, modification de la couleur de la peau.

Le niveau de vibrations indiqué dans les caractéristiques techniques représente les utilisations principales de l'appareil. Les vibrations effectives pendant l'utilisation peuvent diverger en raison des facteurs suivants :

- utilisation non conforme aux prescriptions ;
- outils inappropriés ;
- matière inappropriée ;
- maintenance insuffisante.

Vous pouvez largement réduire les risques en respectant les consignes suivantes :

- Effectuez la maintenance de l'appareil conformément aux consignes du mode d'emploi.
- Évitez le travail à basse température.
- Tenez votre corps, en particulier les mains, au chaud en cas de conditions météorologiques froides.
- Faites des pauses régulières et agitez les mains pendant ces pauses afin de stimuler la circulation.

Équipement personnel de protection



Lorsque vous utilisez l'appareil, portez des lunettes de protection.



Lorsque vous utilisez l'appareil, portez une protection auditive.



Portez un masque antipoussière durant des travaux avec forte formation de poussières.



Lorsque vous utilisez l'appareil, portez des vêtements de travail bien ajustés.



Recouvrez les cheveux longs ou placez-les sous un filet.

Aperçu de votre machine



Remarque : L'apparence réelle de votre appareil peut diverger des illustrations.

► P. 3, fig. 1

1. Accu (non fourni)
 2. Régulateur de la vitesse de rotation
 3. Commutateur marche-arrêt
 4. Poignée supplémentaire
 5. Capot de protection
 6. Meule (non fourni)
 7. Levier de serrage pour capot de protection
 8. Bouton de blocage de la broche
- ### ► P. 3, fig. 2
9. Affichage de la capacité restante
 10. Touche pour affichage de capacité
 11. Touche de verrouillage
 12. Voyants de contrôle
 13. Chargeur pour accumulateurs (non fourni)

Étendue de la livraison

- Meuleuse d'angle sans fil
- Capot de protection
- Poignée supplémentaire
- Clé à ergots pour le montage de la meule
- Manuel d'utilisation

Montage

Montage de la poignée supplémentaire

► P. 4, fig. 5

La poignée complémentaire peut être montée à gauche [1], en haut [2] ou à droite [3] sur l'appareil.

- Visser fermement la deuxième poignée dans l'orifice fileté dans l'appareil.

Outils d'affûtage autorisés

- La vitesse de rotation maximale autorisée, resp. la vitesse de coupe des corps d'affûtage utilisés doivent correspondre aux mentions figurant dans le tableau suivant.
- Respectez pour cette raison la vitesse de rotation autorisée, resp. la vitesse d'ampleur sur l'étiquette du corps d'affûtage.
- Utiliser toujours les couches intermédiaires jointes aux corps d'affûtage : elles sont placées entre les corps d'affûtage et la bride de serrage et doivent impérativement être aussi importantes que les surfaces de pose des brides.

- Lors de l'utilisation des corps d'affûtage avec insert de filetage, il est important de garantir que l'extrémité de la broche ne touche jamais le fond du trou de l'outil d'affûtage (longueur de broche : ► *Spécifications techniques* – p. 32).
- Les corps d'affûtage avec insert de filetage doivent impérativement se laisser visser sur la broche d'affûtage de telle manière qu'ils soient fermement posés sur la bride de broche d'affûtage à l'extrémité du filetage de broche d'affûtage.

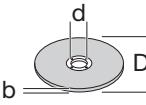
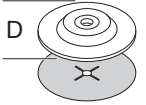
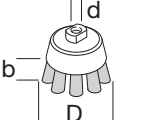
Dimensions	D	b	d	Régime maximum	Vitesse de coupe maxi
	115 mm	6 mm	22,2 mm	11000 min ⁻¹	80 m/s
	115 mm	—	—	11000 min ⁻¹	80 m/s
	75 mm	30 mm	M14	12000 min ⁻¹	45 m/s

Monter la meule



DANGER ! Risque de blessures Ne jamais utiliser de meules endommagées. Avant son montage, vérifier que la meule ne présente ni fissures ni autres dommages. Utiliser uniquement des meules dont la vitesse de rotation admissible est au moins aussi élevée que la vitesse de rotation à vide de l'appareil (► *Spécifications techniques* – p. 32).



AVERTISSEMENT ! Risque de blessures Il faut toujours respecter le diamètre admissible de la meule (► *Spécifications techniques* – p. 32).



ATTENTION ! Risque de blessures Utiliser uniquement des meules adéquates pour le matériau à usiner.

► P. 4, fig. 6

- Appuyer sur le bouton de blocage de la broche sur le dessus de l'appareil en le maintenant enfoncé.
 - Dévisser l'écrou de la bride (14).
 - Poser la meule sur l'arbre. Respecter la position prescrite de la meule.
 - Poser l'écrou de bride sur l'arbre. **Respecter la position de montage de l'écrou de bride :**
1. Bride tournée vers l'extérieur par rapport à la meule : pour meules minces, comme des meules de tronçonnage.
 2. Bride tournée vers l'intérieur par rapport à la meule pour meules plus épaisses, comme des meules de ponçage.

- En maintenant le bouton de blocage de la broche, serrer l'écrou de bride à l'aide de la clé à ergots fournie.

Mise en service

Chargement des accus



Remarque : La batterie et le chargeur ne sont pas compris dans la livraison et sont disponibles en option auprès de votre revendeur (► *Accessoires* : – p. 32).



AVERTISSEMENT ! Risque de blessures ! Respectez les consignes de sécurité relatives au maniement des accus.



AVIS ! Risque de dommages de l'appareil ! Ne déchargez pas profondément les accus.



Remarque : Une fois que les piles sont entièrement chargées, le chargeur passe automatiquement en mode de maintien de charge. Les piles peuvent ainsi rester dans le chargeur de manière prolongée.

Il faut charger l'accu avant la première mise en service (Durée de charge : ► *Spécifications techniques* – p. 32).

- Presser le touche de verrouillage (11) et retirer l'accumulateur de l'appareil.
- Insérer l'accu dans la station de charge.
- Brancher la fiche secteur de la station dans la prise.

L'état de charge est indiqué par les voyants de contrôle (12).

- Après l'avoir chargé, introduire l'accu dans l'appareil et l'encliqueter.

Vérification de la capacité restante des piles rechargeables

- Enfoncez la touche (10).

La capacité restante des piles est indiquée par les diodes de contrôle (9).

Ajuster le carter protecteur

► P. 3, fig. 1

Le carter protecteur doit être ajusté de manière à empêcher les étincelles et particules d'atteindre l'utilisateur.

- Desserrer le levier de serrage (7).
- Ajuster le carter protecteur.
- Resserrer le levier de serrage (7).

Commande



DANGER ! Risque de blessures Avant l'utilisation, laisser l'appareil tourner quelques secondes à vide. Remplacer la meule dès que des vibrations apparaissent.



AVERTISSEMENT ! Risque de blessures Utiliser l'appareil uniquement si sa deuxième poignée est en place et le carter protecteur correctement ajusté.

A contrôler avant d'allumer l'appareil !

Vérifier le parfait état de l'appareil :

- Vérifier si des défauts sont visibles.
- Vérifier que toutes les parties de l'appareil sont solidement montées.

Marche/Arrêt



Remarque : En cas de coupure de tension, un relais à minimum de tension est déclenché. Ce système empêche que la machine se remette toute seule en marche dès que la tension est rétablie.

Pour remettre l'appareil en marche, éteindre et allumer de nouveau ce dernier en appuyant sur l'interrupteur principal.



AVERTISSEMENT ! Risque de blessures L'appareil continue de tourner quelques secondes après son arrêt. Avant de ranger l'appareil, attendre l'immobilisation de la meule.

► P. 5, fig. 7

- Allumer : Appuyer sur le bouton de Marche / Arrêt (1), pousser simultanément vers l'avant et encliqueter en position [1].
- Régler la vitesse nécessaire à l'aide du régulateur (2).
- Eteindre : Appuyer brièvement sur le bouton de Marche / Arrêt (1) et relâcher en position [0].

Conseils d'utilisation



DANGER ! Risque de blessures Ne jamais employer de meules de tronçonnage pour poncer.



AVERTISSEMENT ! Risque de blessures Toujours affûter avec les surfaces prescrites :

- Disques de coupe : surface de circonférence ;
- Disques d'affûtage, assiettes d'affûtage : surface latérale.



ATTENTION ! Risque de blessures La meule et la pièce chauffent beaucoup durant l'utilisation. Avant tout contact, laisser la meule et la pièce refroidir complètement.



Remarque : L'appareil est prévu pour le ponçage. Si l'appareil doit être utilisé pour la coupe, un capot de protection spécial doit être utilisé.

- Serrer toujours solidement la pièce.
- Ne jamais coincer l'appareil en coupant des matériaux.
- Ne jamais exercer de pression trop forte sur l'appareil.

Nettoyage

Récapitulatif du nettoyage

Régulièrement en fonction des conditions d'utilisation

Quoi ?	Comment ?
Nettoyer la poussière des fentes d'aération du moteur.	Utiliser un aspirateur, une brosse ou un pinceau.
Nettoyage de l'appareil.	Essuyer l'appareil avec un chiffon légèrement humide.

Stockage, transport



AVERTISSEMENT ! Risque de blessures ! Rangez l'appareil de manière à ce qu'il ne puisse pas être mis en marche par des personnes non autorisées.



AVIS ! Risque de dommages de l'appareil ! Ne rangez pas l'appareil dans un milieu humide s'il n'est pas protégé.

Stockage

- Nettoyez l'appareil avant de le ranger.
- Stockez l'appareil dans un endroit sec et bien aéré.

Stockage d'outils d'affûtage



Remarque : Des conditions ambiantes non favorables pendant le stockage peuvent accélérer la procédure de vieillissement des outils d'affûtage.

- Toujours stocker les corps d'affûtage couchés sur une surface plane.
- Stocker les corps d'affûtage uniquement dans des locaux secs et uniformément tempérés, à l'abri du gel.
- Protéger les corps d'affûtage des rayons directs du soleil lors du stockage.

Transport

- Utilisez autant que possible l'emballage d'origine.

Dépannage et assistance

En cas de problèmes...



DANGER ! Attention, risque de blessure ! Toutes les réparations incorrectes peuvent provoquer anomalies et dysfonctionnements. Vous mettez ainsi en danger votre propre vie, celle d'autrui et votre environnement.

Défaut/Panne	Origine	Remède
La machine ne fonctionne pas.	L'accu n'est pas bien mis ?	Encliquez l'accu.
	Les accus sont vides ?	► <i>Chargement des accus – p. 30.</i>
	Les accus sont défectueux ?	Contactez votre revendeur.
	L'appareil est défectueux ?	
Résultat médiocre.	La meule est inadaptée au matériau ?	Utiliser une meule adéquate.
	Meule usée ?	► <i>Monter la meule – p. 30.</i>

Si vous n'êtes pas en mesure d'éliminer la panne par vous-même, veuillez vous adresser directement à votre revendeur. Notez que la réalisation de réparations non conformes entraîne l'annulation de la garantie et vous entraîne éventuellement des coûts supplémentaires.

Mise au rebut

Mise au rebut de l'appareil

Le symbole de la poubelle barrée signifie : Les batteries et les accus, les appareils électriques et électroniques ne doivent pas être jetés avec les ordures ménagères car ils pourraient contenir des substances nocives pour l'environnement et la santé.



Les consommateurs sont tenus d'éliminer appareils électriques usagés, les batteries et accus usagés d'appareils électriques séparément en les remettant à un point de collecte officiel afin de garantir un traitement adéquat. Conformément aux dispositions légales, les produits peuvent être retournés gratuitement, p. ex. auprès du service d'élimination communal ou du revendeur.

Les batteries, les accus et les lampes qui ne sont pas intégrés dans les appareils électriques usagés doivent être retirés et éliminés séparément avant l'élimination. Les batteries au lithium et les pack accus de tous les systèmes doivent être remis aux points de collecte uniquement en état déchargé. Les batteries doivent toujours être protégées contre les courts-circuits en collant les pôles.



Chaque utilisateur final est responsable pour la suppression des données personnelles qui se trouvent sur les appareils usagés à éliminer.

Mise au rebut de l'emballage

L'emballage se compose de carton et de matières plastiques marquées en conséquence qui peuvent être recyclés.



- Éliminez ces matériaux en les conduisant au recyclage.

Spécifications techniques

Numéro d'article	196326
Tension nominale	
• maximale	20 V===
• nominale	18 V===

Il s'agit souvent de petits défauts qui conduisent à une défektivité. Vous pouvez souvent éliminer le problème par vous-même. Veuillez tout d'abord consulter le tableau suivant avant de vous adresser à votre revendeur. Vous économisez ainsi un dérangement et éventuellement aussi des coûts.

Numéro d'article	196326
Régime en marche à vide	3000-10000 min ⁻¹
Diamètre max. de la meule	115 mm
Diamètre de la broche	M14
Longueur de broche	12,3 mm
Niveau d'émissions sonores (L _{WA})*	95 dB(A) (K = 3 dB(A))
Niveau sonore (L _{PA})*	84 dB(A) (K = 3 dB(A))
Vibrations**	4,29 m/s ² (K = 1,5 m/s ²)
Poids	1,83 kg

* Les valeurs d'émission sonore indiquées ont été mesurées selon une méthode d'essai normalisée et peuvent être utilisées pour comparer un outil électrique avec un autre. Les valeurs d'émission sonore indiquées peuvent également être utilisées pour une évaluation préliminaire de la charge. Avertissement : Les émissions sonores lors de l'utilisation réelle de l'outil électrique peuvent différer des valeurs indiquées, en fonction de la manière dont l'outil électrique est utilisé, en particulier du type de pièce. Il est nécessaire d'établir des mesures de sécurité pour protéger l'opérateur sur la base d'une estimation de l'exposition aux vibrations dans les conditions réelles d'utilisation (en tenant compte de toutes les parties du cycle de fonctionnement, comme les périodes où l'outil électrique est éteint et celles où il est allumé mais fonctionne sans charge).

Données relatives aux émissions sonores conformément à la loi sur la sécurité des produits (ProdSG) ou à la directive CE relative aux machines : le niveau de pression acoustique sur le lieu de travail peut dépasser 80 dB(A). Dans ce cas, des mesures de protection de l'opérateur contre le bruit sont nécessaires (p. ex. port d'une protection auditive appropriée et prévue à cet effet, respect de temps de pause régulières).

** La valeur d'émissions de vibrations est mesurée suivant une méthode normalisée et peut être utilisée pour la comparaison d'un outil avec un autre ; La valeur d'émissions de vibrations peut également être utilisée pour une estimation introductive de l'exposition. La valeur d'émissions de vibrations peut différer de la valeur indiquée pendant l'utilisation effective de l'outil, selon la manière d'utilisation de l'outil. Tenir de maintenir la charge liée aux vibrations aussi basse que possible. Pour réduire la charge liée aux vibrations, il est possible par exemple de limiter le temps de travail. Dans ce cadre, toutes les parts du cycle de fonctionnement (par exemple les périodes pendant lesquelles l'outil est coupé et celles pendant lesquelles il est certes allumé, mais sans charge) doivent être prises en compte. Détermination des valeurs d'émissions de vibrations selon EN 60745-1 & EN 60734-2-3.

Accessoires :



Pour obtenir plus d'information sur les batteries et pièces de rechange adaptées au 1 PowerSystems : voir le code QR

Table of contents

Before you begin...	33
For your safety	33
Your machine at a glance	38
Fitting	38
Commissioning	39
Operation	39
Cleaning	40
Storage, transportation	40
Malfunctions and troubleshooting	40
Disposal	40
Technical data	41
Claims for defects	133

Before you begin...

Intended use

The appliance is intended exclusively for non-professional use for dry sanding and cutting of metal and stone materials.

The machine must be operated in accordance with the specifications provided in these instructions.

This product is not intended for commercial use. Generally acknowledged accident prevention regulations and enclosed safety instructions must be observed.

Only perform work described in these instructions for use. Any other use is improper. The manufacturer will not assume responsibility for damage resulting from such use.

What are the meanings of the symbols used?

Danger notices and information are clearly marked throughout these instructions for use. The following symbols are used:



DANGER! Direct danger to life and risk of injury! Directly dangerous situation that may lead to death or severe injuries.



WARNING! Probable danger to life and risk of injury! Generally dangerous situation that may lead to death or severe injuries.



CAUTION! Possible risk of injury! Dangerous situation that may lead to injuries.



NOTICE! Risk of damage to the device! Situation that may lead to property damage.



Note: Information to help you reach a better understanding of the processes involved.

These symbols identify the required personal protection equipment:



For your safety

General safety instructions

- To operate this device safely, the user must have read and understood these instructions for use before using the device for the first time.
- If you sell or pass the device on, you must also hand over these operating instructions.

General power tool safety warnings



WARNING! Read all safety warnings, instructions, illustrations and specifications provided with this power tool. Failure to follow all instructions listed below may result in electric shock, fire and/or serious injury.

- Save all warnings and instructions for future reference.** The term "power tool" in the warnings refers to your mains-operated (corded) power tool or battery-operated (cordless) power tool.

Work area safety

- Keep work area clean and well lit.** Cluttered or dark areas invite accidents.
- Do not operate power tools in explosive atmospheres, such as in the presence of flammable liquids, gases or dust.** Power tools create sparks which may ignite the dust or fumes.
- Keep children and bystanders away while operating a power tool.** Distractions can cause you to lose control.

Electrical safety

- Power tool plugs must match the outlet. Never modify the plug in any way. Do not use any adapter plugs with earthed (grounded) power tools.** Unmodified plugs and matching outlets will reduce risk of electric shock.
- Avoid body contact with earthed or grounded surfaces, such as pipes, radiators, ranges and refrigerators.** There is an increased risk of electric shock if your body is earthed or grounded.
- Do not expose power tools to rain or wet conditions.** Water entering a power tool will increase the risk of electric shock.
- Do not abuse the cord. Never use the cord for carrying, pulling or unplugging the power tool. Keep cord away from heat, oil, sharp edges or moving parts.** Damaged or entangled cords increase the risk of electric shock.
- When operating a power tool outdoors, use an extension cord suitable for outdoor use.** Use of a cord suitable for outdoor use reduces the risk of electric shock.
- If operating a power tool in a damp location is unavoidable, use a residual current device (RCD) protected supply.** Use of an RCD reduces the risk of electric shock.

Personal safety

- **Stay alert, watch what you are doing and use common sense when operating a power tool. Do not use a power tool while you are tired or under the influence of drugs, alcohol or medication.** A moment of inattention while operating power tools may result in serious personal injury.
- **Use personal protective equipment. Always wear eye protection.** Protective equipment such as dust mask, non-skid safety shoes, hard hat, or hearing protection used for appropriate conditions will reduce personal injuries.
- **Prevent unintentional starting. Ensure the switch is in the off-position before connecting to power source and/or battery pack, picking up or carrying the tool.** Carrying power tools with your finger on the switch or energising power tools that have the switch on invites accidents.
- **Remove any adjusting key or wrench before turning the power tool on.** A wrench or a key left attached to a rotating part of the power tool may result in personal injury.
- **Do not overreach. Keep proper footing and balance at all times.** This enables better control of the power tool in unexpected situations.
- **Dress properly. Do not wear loose clothing or jewellery. Keep your hair and clothing away from moving parts.** Loose clothes, jewellery or long hair can be caught in moving parts.
- **If devices are provided for the connection of dust extraction and collection facilities, ensure these are connected and properly used.** Use of dust collection can reduce dust-related hazards.
- **Do not let familiarity gained from frequent use of tools allow you to become complacent and ignore tool safety principles.** A careless action can cause severe injury within a fraction of a second.

Power tool use and care

- **Do not force the power tool. Use the correct power tool for your application.** The correct power tool will do the job better and safer at the rate for which it was designed.
- **Do not use the power tool if the switch does not turn it on and off.** Any power tool that cannot be controlled with the switch is dangerous and must be repaired.
- **Disconnect the plug from the power source and/or remove the battery pack, if detachable, from the power tool before making any adjustments, changing accessories, or storing power tools.** Such preventive safety measures reduce the risk of starting the power tool accidentally.
- **Store idle power tools out of the reach of children and do not allow persons unfamiliar with the power tool or these instructions to operate the power tool.** Power tools are dangerous in the hands of untrained users.
- **Maintain power tools and accessories. Check for misalignment or binding of moving parts, breakage of parts and any other condition that**

may affect the power tool's operation. If damaged, have the power tool repaired before use. Many accidents are caused by poorly maintained power tools.

- **Keep cutting tools sharp and clean.** Properly maintained cutting tools with sharp cutting edges are less likely to bind and are easier to control.
- **Use the power tool, accessories and tool bits etc. in accordance with these instructions, taking into account the working conditions and the work to be performed.** Use of the power tool for operations different from those intended could result in a hazardous situation.
- **Keep handles and grasping surfaces dry, clean and free from oil and grease.** Slippery handles and grasping surfaces do not allow for safe handling and control of the tool in unexpected situations.

Battery tool use and care

- **Recharge only with the charger specified by the manufacturer.** A charger that is suitable for one type of battery pack may create a risk of fire when used with another battery pack.
- **Use power tools only with specifically designated battery packs.** Use of any other battery packs may create a risk of injury and fire.
- **When battery pack is not in use, keep it away from other metal objects, like paper clips, coins, keys, nails, screws or other small metal objects, that can make a connection from one terminal to another.** Shorting the battery terminals together may cause burns or a fire.
- **Under abusive conditions, liquid may be ejected from the battery; avoid contact. If contact accidentally occurs, flush with water. If liquid contacts eyes, additionally seek medical help.** Liquid ejected from the battery may cause irritation or burns.
- **Do not use a battery pack or tool that is damaged or modified.** Damaged or modified batteries may exhibit unpredictable behaviour resulting in fire, explosion or risk of injury.
- **Do not expose a battery pack or tool to fire or excessive temperature.** Exposure to fire or temperature above 130 °C may cause explosion.
- **Follow all charging instructions and do not charge the battery pack or tool outside the temperature range specified in the instructions.** Charging improperly or at temperatures outside the specified range may damage the battery and increase the risk of fire.
- **Only use the battery with products from the manufacturer.** This is the only way in which you can protect the battery against dangerous overload.

Service

- **Have your power tool serviced by a qualified repair person using only identical replacement parts.** This will ensure that the safety of the power tool is maintained.
- **Never service damaged battery packs.** Service of battery packs should only be performed by the manufacturer or authorized service providers.

- **Do not open the rechargeable battery.** The rechargeable battery can be damaged by improper handling.
- **Do not expose the rechargeable battery to heat, fire, water and humidity.** There is a danger of explosion.
- **In case of damage and improper use of the battery, vapours may be emitted. The battery can set alight or explode.** Ensure the area is well ventilated and seek medical attention should you experience any adverse effects. The vapours may irritate the respiratory system.
- **The battery can be damaged by pointed objects such as nails or screwdrivers or by force applied externally.** An internal short circuit may occur, causing the battery to burn, smoke, explode or overheat.
- **Protect the battery against heat, e.g. against continuous intense sunlight, fire, dirt, water and moisture.** There is a risk of explosion and short-circuiting.

Safety information for chargers

- **Keep the charger away from rain and wet.** The risk of electric shock increases if water penetrates a charging device.
- **Keep the charging device clean.** Soiling involves the danger of an electric shock.
- **Check the charging device, cable and plug before each use.** Do not use the charging device if you detect any damage.
- **Do not open the charging device yourself and only have it repaired by qualified professionals and only with original spare parts.** Damaged charging devices, cables and plugs increase the risk of electric shock.
- **Do not use the charging device on easily flammable items (e.g. paper, textiles etc.) or in combustible atmospheres.** There is a danger of fire due to the heating of the charging device during the charging process.
- **Supervise children and make sure that they do not play with the charger. Children and persons with mental or physical restrictions may only use the charger under supervision or after having been instructed how to use it.** Careful instruction reduces the risk of incorrect operation and injuries.

Shared safety notes regarding grinding, sandpaper sanding, working with wire brushes, polishing and abrasive cutting.

- **This power tool is to be used as an sandpaper grinder, sandpaper sander, wire brush and abrasive cutting tool. Observe all the safety notes, instructions, representations and data received with the power tool.** If you do not observe the following instructions, electrical shock, film and/or serious injuries may be the result.
- **This electrical tool is not suitable for polishing.** Applications for which the power tool are not intended may cause risks and injuries.
- **Do not use accessories that have not been designed and recommended by the manufacturer for this specific power tool.** Just because you are able to attach an accessory to your power tool this does not guarantee that it is safe to use.
- **The permitted revolutions of the tool must be at least as high as the highest revolutions specified on the power tool.** Accessories that rotate faster than they are permitted to may break and fly.
- **The external diameter and thickness of the tool must match the dimensional specification of your power tool.** Incorrectly dimensioned tools cannot be sufficiently shielded or controlled.
- **Sanding discs, flanges, sanding plates or other accessories must fit precisely to the sanding spindle of your power tool.** Tools that do not fit precisely to the sanding spindle of the power tool will rotate unevenly, vibrate heavily and may cause loss of control over the device.
- **Do not use damaged tools. Before each use, check tools like sanding discs for chips and tears, sanding plates for tears, wear or heavy use, wire brushes for loose or broken bristles. If the power tool or the tool itself are dropped, check to see whether it is damaged or use an undamaged tool. When you have checked and inserted the tool, ensure that you and any other people in the vicinity are out of the sphere of influence of the rotating tool and operate the power tool for a minute at the highest revolutions.** Damaged tools will usually break within this test period.
- **Wear personal safety gear. Depending on the work you are doing, wear a full-face visor, visor or protective goggles. If appropriate, wear a dust mask, ear defenders, protective gloves or a special apron designed to keep sanding and material particles away from you.** Your eyes should be protected from the flying objects that may be generated during various applications. Dust or breathing masks must be capable of filtering the dust generated during operation. If you are exposed to loud noise for extended periods, you may suffer a loss of hearing.
- **Ensure that other people are kept a safe distance from your workplace. Anyone entering the workplace must wear personal protective gear.** Pieces of the work piece or broken tools may fly away and cause injuries even outside the direct working area.
- **Hold the device by the insulated surfaces only when carrying out work during which it is possible that the tool may come across hidden power cables or its own cable.** Contact with a cable that carries power will subject the metal parts of the device to current and will lead to electrical shock.
- **Keep the power cable away from rotating tools.** If you lose control over the power tool, the power cable may be cut or caught and your hand or arm may be pulled into the rotating tool.

- **Never set the power tool down before the tool has come to a completed standstill.** The rotating tool may come into contact with the surface and cause you to lose control over the power tool.
- **Never operate the power tool when you are carrying it.** Your clothing may be caught as a result of accidental contact with the rotating tool causing the tool to injure you.
- **Clean the ventilation slots of your power tool regularly.** The motor fans draw dust into the housing and a large deposit of metal dust can cause electrical hazards.
- **Never use power tool near flammable materials.** Sparks may set fire to these materials.
- **Do not use tools that require a liquid cooling agent.** The use of water or other liquid cooling agents may lead to electrical shock.

Kickback and the appropriate safety notes

Kickback is a sudden reaction caused as a result of a jammed or blocked rotating tool, for example, a sanding disc, sanding plate, wire brush etc. Jamming or blocking causes the rotating tool to come to an abrupt stop. This causes an uncontrolled power tool to accelerate against the direction of rotation of the tool at the blocked point.

For example, if a grinding disc becomes stuck or blocked in a work piece, the edge of the grinding disc that dips into the work piece may get caught and the grinding disc will break away or cause kickback. The grinding disc will then move towards the operator or away from them in accordance with the direction of rotation of the disc at the blocked point. This may also cause grinding discs to break.

A kickback is a consequence of incorrect or faulty use of the power tool. It can be prevented by the use of suitable measures, as described below:

- **Hold the power tool securely with both hands and position your body and arms in such a way that you are able to absorb any kickback. Always use the additional handle, if there is one available, in order to ensure you have the greatest possible control over kickback forces or reaction torque when the tool is at top speed.** The operator is able to master kickback or reaction forces if they take the appropriate care.
- **Never put your hand close to the rotating tool.** The tool may move over your hand in the event of kickback.
- **Keep your body out of the area that the power tool would jump to in the event of kickback.** Kickback pushes the power tool in the opposite direction to the movement of the sanding disc at the blocked point.
- **Be especially careful around corners, sharp edges etc. Avoid tools bouncing off work pieces and becoming jammed.** The rotating tool will tend to jam at corners, sharp edges or when it bumps against something. This will lead to a loss of control or kickback.
- **Do not use chained or toothed saw blades.** Such tools will often cause kickback of the loss of control over the power tool.

Special safety notes regarding grinding and abrasive cutting:

- **Only use grinding tools permitted for use with your power tool and the protective hood designed for use with these tools.** Grinding tools that have not been designed for use with the power tool cannot be sufficiently shielded and are thus unsafe.
- **The grinding surface of centre depressed wheels must be mounted below the plane of the guard lip.** An improperly mounted wheel that projects through the plane of the guard lip cannot be adequately protected.
- **The protective hood must be affixed securely to the electrical tool and set in such a way that it ensures the maximum level of safety possible, i.e. the smallest possible area of the grinding tool is exposed to the operator.** The protective hood should protect the operator from broken pieces and accidental contact with the grinding tool.
- **Grinding tools may only be used for the purposes recommended. For example: Never use the side surface of a cutting disc to grind.** Cutting discs are designed to be used to remove material with the edge of the disc. Lateral forces on these tools may break them.
- **Always use undamaged tensioning flanges in the correct size and shape for the cutting disc you have selected.** Suitable flanges support the cutting disc and thus reduce the risk of the disc breaking. Flanges for cutting discs may differ from flanges for other grinding discs.
- **Do not use worn grinding disc from larger power tools.** Grinding discs for larger power tools are not designed to cope with the higher revolutions of smaller power tools and may break.

Further additional safety notes regarding abrasive cutting:

- **Avoid jamming the cutting disc or applying too high a pressure. Do not carry out any excessively deep cuts.** Overloading the cutting disc increases the pressure and the tendency to tilt or block and thus increases the risk of kickback or of the disc breaking.
- **Avoid the area in front of and behind the rotating disc.** If you operate the device in such a way that the cutting disc in the work piece is moved away from you, in the event of kickback, the power tool and the rotating disc may be thrown towards you.
- **If the cutting disc is jammed or you need to interrupt your work, switch the power tool off, and hold it motionless until the disc has come to a standstill. Never attempt to pull a still operating cutting disc out of the cut as this may cause kickback.** Investigate and take corrective actions to eliminate the cause of the jam.
- **Do not switch the power tool back on as long as it remains stuck in the work piece. Allow the cutting disc to achieve the full revolutions before you continue to cut carefully.** Otherwise, the disc may get caught, jump out of the work piece or cause kickback.

- **Support panels or large work pieces to minimise the risk of kickback caused by a trapped disc.** Large work pieces may bend under their own weight. The work piece must be supported on both sides, near the line of cut and near the edge.
- **Be very carefully when making plunge cuts in existing walls or in other areas that are difficult to see.** The plunging disc may cut into gas or water pipes, electrical cables or other objects and cause kickback.

Special safety notes regarding sandpaper sanding

- **Do not use over dimensioned sanding sheets, instead following the manufacturer's instructions regarding size.** Sanding sheets that protrude beyond the sanding plate may cause injuries, jamming and tearing of the sheets or cause kickback.

Special safety notes regarding working with wire brushes

- **Please note that wire brushes will loose wire bristles during normal operation. Do not overload the wires by applying too high a pressure.** Flying wire bristles may easily pass through very thing clothing and/or skin.
- **If a protective good is recommended, make sure that the hood and the wire brush do not make contact.** Wheel and cup brushes may increase in diameter as a result of pressure and centrifugal forces.

Additional safety notes

- **Prior to starting work, use appropriate tool to determine whether there are any hidden supply lines are located on the area you are working in. If in doubt, ask the relevant supply services.** Contact with power lines may cause fire and electrical shock. Damaging a gas pipe may cause an explosion. Damaging a water pipe leads to considerable property damage and may cause electrical shock.
- **Secure the work piece.** Use tensioning equipment or a vice to secure the work piece to help prevent kickback or uncontrolled flying of the work piece (e.g. when getting jammed in the work piece).
- **Keep your workplace clean.** Mixed contamination by various materials is particularly dangerous. Light metal dust (e.g. aluminium) can ignite or explode easily.
- **Inform yourself about the surface to be sanded and any dusts and vapours that may be generated. If in doubt, do not breath in even small amounts of the generated dusts and vapours.** When sanding certain surfaces (various metals, minerals or woods as well as weather protecting paints) damaging/poisonous dusts may be generated which can cause allergic reactions or serious illness. Do not breathe these dusts and vapours in and avoid all contact. Materials containing asbestos may only be processed by specialists.
- **Never use the power too with a damaged cable. Do not touch a damaged cable and pull out the power plug.** Damaged cables increase the risk of electric shock.

- **Prevent overheating of the device and the work piece.** Excess heat may damage the tool and the device.
- **Shortly after being used, the tool may be very hot. Allow a hot tool to cool down.** Touching a hot tool may cause burns.
- **Never clean a hot tool with flammable liquids.** There is a risk of fire and explosion.
- **Keep the handles dry and free of grease.** Slippery handles can lead to accidents.
- **Always comply with the all applicable domestic and international safety, health, and working regulations.** Inform yourself before you start work about the regulations that apply at the site of the device.
- Remember that moving parts may also be located behind ventilation and venting slots.
- Symbols appearing on your product may not be removed or covered. Information on the product that are no longer legible must be replaced immediately.



Read and observe the operating instructions before commissioning.



Only re-charge the battery pack indoors.



Do not dispose of a battery pack with the household waste!



Do not dispose of a battery pack in water!



Do not burn the battery pack!



Do not expose the battery pack to sunlight or increased temperatures!

Risks caused by vibrations



CAUTION! Risk of injury due to vibrations! Vibrations may, in particular for persons with circulation problems, cause damage to blood vessels and/or nerves. If you notice any of the following symptoms, stop working immediately and consult a doctor. Numbness of body parts, loss of sense of feeling, itching, pins and needles, pain, changes in skin colour.

The vibration values specified in the technical data represent the main uses of the device. The actual existing vibrations during use may deviate from these as a result of the following factors:

- Incorrect use of the product;
- Unsuitable tools inserted;
- Unsuitable material;
- Insufficient maintenance.

You can reduce the risks considerably by following the tips below:

- Maintain the device in accordance with the instructions in the operating instructions.
- Avoid working at low temperatures.

- When it is cold, make sure your body and your hands, in particular, are kept warm.
- Take regular breaks and move your hands at the same time to promote circulation.

Personal safety equipment



Wear goggles when working with the device.



Wear ear defenders when working with the device.



When working with tools that cause considerable dust, wear a dust protection mask.



Wear tight fitting clothes when working with the device.



If you have long hair, cover or wear a hair net.

Your machine at a glance



Note: The actual appearance of your product may differ from the illustrations.

► P. 3, fig. 1

1. Battery pack (not included in the scope of delivery)
 2. Rotational speed controller
 3. On-Off switch
 4. Additional hand grip
 5. Protective hood
 6. Abrading disc (not included in the scope of delivery)
 7. Tensioning lever for protective hood
 8. Locking button for spindle
- P. 3, fig. 2
9. Display for remaining capacity

10. Push button for capacity display
11. Locking button
12. Control lights
13. Battery charger (not included in the scope of delivery)

What is included

- Cordless angle grinder
- Protective hood
- Additional hand grip
- Face pin wrench for fitting abrading disc
- Instructions for use

Fitting

Fit the additional hand grip

► P. 4, fig. 5

The additional handle can be attached on the left [1], at the top [2] or on the right [3] of the product.

- Screw the additional hand grip firmly into the threaded hole on the appliance.

Permissible grinding tools

- The permissible maximum rpm or cutting speed of the abrasive bodies used must comply with the details in the table below.
- Therefore please observe the permissible rpm or peripheral speed on the label of the abrasive body.
- Always use the intermediate layers enclosed with the abrasive bodies: they are positioned between the abrasive body and the clamping flange and must be at least the same size as the contact surfaces of the flanges.
- When using abrasive bodies with threaded inserts, it must be ensured that the end of the spindle never touches the perforated plate of the grinding tool (spindle length: ► *Technical data – p. 41*).
- Abrasive bodies with threaded insert must be able to be screwed onto the grinding spindle far enough that they firmly fit the grinding spindle flange at the end of the grinding spindle thread.

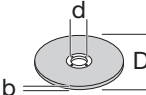
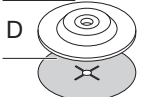
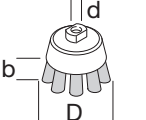
Dimensions	D	b	d	Max. rpm	max. cutting speed
	115 mm	6 mm	22,2 mm	11000 min ⁻¹	80 m/s
	115 mm	—	—	11000 min ⁻¹	80 m/s
	75 mm	30 mm	M14	12000 min ⁻¹	45 m/s

Fitting the abrading disc



DANGER! Risk of injury! Never use damaged abrading discs. Always check the abrading disc for cracks or other damage before fitting it.

Use only abrading discs whose permitted rotational speed is at least as high as the idling speed of the appliance (► *Technical data* – p. 41).



WARNING! Risk of injury! The permitted diameter for the abrading disc must always be complied with (► *Technical data* – p. 41).



CAUTION! Risk of injury! Use only abrading discs which are permitted for the material being worked with.

► P. 4, fig. 6

- Press the spindle locking button on the top of the tool and keep it pressed.
 - Unscrew flange nut (14).
 - Place the abrading disc onto the spindle. Comply with the required installation position of the abrading disc.
 - Place the flange nut onto the spindle. **Note the installation position of the flange nut:**
1. Flange pointing away from abrading disc: for thin discs such as cutting discs.
 2. Flange pointing towards abrading disc: for thicker discs such as abrading discs.
 - Tighten the flange nut using the face pin wrench provided while pressing the spindle locking button.

Commissioning

Charging the battery pack



Note: Rechargeable battery and charger are not part of the scope of delivery and are available optionally from your dealer (► *Accessories* – p. 41).



WARNING! Risk of injury! Comply with all safety instructions when handling rechargeable devices.



NOTICE! Risk of damage to the unit! Do not allow the battery pack to deep discharge.



Note: If the battery is fully loaded, the charger automatically switches over to the maintenance charge function. The battery can thus remain in the charger permanently.

The battery pack must be charged prior to the first start-up (charging time: ► *Technical data* – p. 41).

- Press in the locking button (11) and remove the battery from the device.
- Insert the battery pack into the charger.
- Plug the charger into the power supply.

The charging status is displayed by the control lights (12).

- Slot the battery pack into the device and make sure it clicks into place correctly.

Checking the remaining capacity of the battery

- Press the button (10).

The remaining capacity of the battery is displayed by the control lights (9).

Adjusting the protective bonnet

► P. 3, fig. 1

The protective hood must be adjusted so that it prevents sparks and particles from being thrown in the direction of the user.

- Loosen clamping lever (7).
- Adjusting the protective hood
- Tighten the clamping lever (7) again.

Operation



DANGER! Risk of injury! Let the appliance idle for a few seconds before use. When vibrations start to occur, replace the abrading disc immediately.



WARNING! Risk of injury! The appliance must be used only with the additional hand grip fitted and the protective hood correctly adjusted.

Check before switching on!

Check the safe condition of the appliance:

- Check it for visual defects.
- Check that all parts of the machine have been securely fitted.

Switching on/off



Note: In case of a loss of power, an undervoltage relay is triggered. This prevents the product from restarting by itself as soon as the power is restored.

To switch on again the product must be turned off at the main switch and then turned back on.



WARNING! Risk of injury! After switching off, the appliance continues to run on for a few seconds. Wait until the abrading disc has come to a stop before laying the appliance down.

► P. 5, fig. 7

- Switching on: Press the On-Off switch (1), at the same time, slide forwards and allow it to engage in position **[1]**.
- Set the required revolutions using the regulator (2).
- Switching off: Press the On-Off switch (1) briefly and allow it to glide back to position **[0]**.

Tips on use



DANGER! Risk of injury! Never use cutting discs for abrading.



WARNING! Risk of injury! Always grind with the specified surfaces:

- Cutting discs: Peripheral surface;
- Grinding disc, grinding wheel: Side surface.



CAUTION! Risk of injury! The abrading disc and work piece become very hot during use. Let the abrading disc and work piece cool down completely before touching them.



Note: The device is designed for grinding. If the device is to be used for separating, a special protective hood must be used.

- Always clamp the work piece firmly.
- Never tilt the appliance when cutting materials.
- Never apply excess pressure to the appliance.

Cleaning

Overview of cleaning

Regularly, depending on conditions of use

What?	How?
Remove all dust from the ventilation slits of the motor.	Use a vacuum cleaner or a brush.
Clean the machine.	Wipe the unit with a slightly damp cloth

Storage, transportation



WARNING! Risk of injury! Store the unit in such a way that it cannot be started by unauthorised persons.



NOTICE! Risk of damage to the device! Do not stored unprotected in a damp environment.

Storage

- Clean unit before storing.
- Store the tool in a dry and well ventilated place.

Storage of grinding tools



Note: Unfavourable ambient conditions during storage can accelerate the ageing process of grinding tools.

- Always store abrasive bodies lying down on a level surface.
- Only store abrasive bodies in dry and evenly tempered, frost-free rooms.
- Protect abrasive bodies from direct sunlight during storage.

Transportation

- When dispatching, try to use the original packaging, if possible.

Malfunctions and troubleshooting

In the event of a malfunction...



DANGER! Attention – danger of injury! Improperly conducted repairs may prevent your machine from working safely. Such repairs will endanger you and your surroundings.

Malfunctions are often caused by minor faults. You can easily remedy most of these yourself. Please consult the following table before contacting the vendor. You will save yourself a lot of trouble and possibly money too.

Fault/malfunction	Cause	Remedy
Appliance is not running.	Battery not slotted in correctly?	Slot battery into place.
	Battery pack discharged?	► <i>Charging the battery pack – p. 39.</i>
	Battery pack defective?	Contact your local vendor.
	Is the device defective?	
Insufficient performance.	Abrading disc unsuitable for the material?	Fit a suitable abrading disc
	Abrading disc worn?	► <i>Fitting the abrading disc – p. 39.</i>

If you can't fix the fault yourself, contact your nearest vendor. Please be aware that any improper repairs will also invalidate the warranty and additional costs may be incurred.

Disposal

Disposal of the appliance

A crossed-out wheellie bin icon means: Batteries and rechargeable batteries, electrical or electronic devices must not be disposed of



with household waste. They may contain substances that are harmful to the environment and human health.

Consumers must dispose of waste electrical devices, spent portable batteries and rechargeable batteries separately from household waste at an official collection point to ensure that these items are processed correctly. The product can be returned free of charge in accordance with the legal requirements, for example through a municipal waste disposal company or a dealer.

Batteries, rechargeable batteries and lamps that are not permanently installed in waste electrical equipment and can be removed in a non-destructive way must be removed and disposed of separately before disposal of the equipment. Lithium batteries and rechargeable battery packs of all systems are only to be handed in to the waste collection points in a discharged state. The batteries must always be protected against short circuits by taping off the poles.



All end users are responsible for deleting any personal data stored on waste devices prior to their disposal.

Disposal of the packaging

The packaging consists of cardboard and correspondingly marked plastics that can be recycled.



- Make these materials available for recycling.

Technical data

Item number	196326
Rated voltage	
• maximum	20 V ⁻⁻⁻
• nominal	18 V ⁻⁻⁻
Idling speed	3000-10000 min ⁻¹
Max. diameter of abrading disc	115 mm
Spindle diameter	M14
Spindle length	12,3 mm
Sound power level (L _{WA})*	95 dB(A) (K = 3 dB(A))
Sound pressure level (L _{PA})*	84 dB(A) (K = 3 dB(A))
Vibration**	4,29 m/s ² (K = 1,5 m/s ²)
Weight	1,83 kg

*) The noise emission values indicated have been measured according to a standardized test method and can be used to compare one power tool with another. The noise emission values indicated can also be used for a preliminary assessment of the exposure. Warning: The noise emissions during the actual use of the power tool may differ from the indicated values, depending on the way in which the power tool is used, in particular what type of workpiece is being machined. Safety measures must be defined to protect the operator, based on an estimation of the vibration load during actual conditions of use (taking into consideration all parts of the operating cycle, such as time periods when the power tool is switched off and time periods when it is switched on but running without a load).

Noise emission specifications according to the German Product Safety Act (ProdSG) or the EC Machinery Directive: The sound pressure level at the workplace may exceed 80 dB(A). If this is the case, the user must take noise protection measures (e.g. wearing appropriate hearing protection and taking regular breaks).

**) The specified vibration emission value was measured in accordance with a normed test procedure and can be used in order to compare one tool with another. The specified vibration emission value can also be used for an introductory evaluation of the exposure. The vibration emission value may fluctuate from the specified value during actual use of the power tool. These fluctuations will depend on the way in which the power tool is used. Try to keep vibrations to a minimum. One method of reducing the vibration load is, for example, limiting the length of time you work with the tool. All parts of the operating cycle must be taken into account for this purpose (for example, also including times in which the power tool is switched off and times in which it is switched on, but is running without load). Determination of vibration emission values in accordance with EN 60745-1 & EN 60734-2-3.

Accessories



You can find more information about suitable batteries and spare parts of the 1 Power Systems here: see QR Code

Obsah

Dříve než začnete...	42
Pro Vaši bezpečnost	42
Přehled přístroje	47
Montáž	47
Uvedení do provozu	48
Obsluha	48
Čištění	49
Uložení, přeprava	49
Poruchy a náprava	49
Likvidace	50
Technické údaje	50
Reklamacce	133

Dříve než začnete...

Použití přiměřené určení

Přístroj je určen pouze pro domácí použití pro suché broušení a řezání kovů a kamenných materiálů.

Přístroj se musí používat podle údajů v návodu k použití.

Přístroj není určen k použití při podnikání. Musí se dodržovat obecně uznávané předpisy úrazové prevence a přiložené bezpečnostní pokyny.

Vykonávejte pouze činnosti popsané v tomto návodu k použití. Jakékoli jiné používání je považováno za neoprávněné chybné použití. Výrobce neodpovídá za škody, které z toho plynou.

Co znamenají použité symboly?

Upozornění na nebezpečí a pokyny jsou v návodu k použití zřetelně vyznačeny. Používají se následující symboly:



NEBEZPEČÍ! Bezprostřední nebezpečí zranění nebo ohrožení života! Bezprostřední nebezpečná situace s následkem těžkého zranění nebo usmrcení.



VAROVÁNÍ! Pravděpodobné nebezpečí zranění nebo ohrožení života! Obecně nebezpečná situace s možným následkem těžkého zranění nebo usmrcení.



UPOZORNĚNÍ! Případné nebezpečí zranění! Nebezpečná situace s možným následkem zranění.



OZNAMENÍ! Nebezpečí poškození přístroje! Situace s možným následkem věcných škod.



Poznámka: Informace, které jsou uvedeny pro lepší pochopení postupů.

Tyto symboly označují potřebné osobní ochranné vybavení:



Pro Vaši bezpečnost

Všeobecné bezpečnostní pokyny

- Pro bezpečné zacházení s tímto přístrojem si jeho uživatel musí před prvním použitím přečíst tento návod k použití a porozumět mu.
- Když přístroj prodáváte nebo předáváte dál, bezpodmínečně předejte i tento návod k použití.

Všeobecné bezpečnostní pokyny pro elektrické nářadí



VAROVÁNÍ! Přečtěte si všechny bezpečnostní pokyny, instrukce, ilustrace a technické údaje, kterými je tento elektrický nástroj opatřen. Pokud opomenete dodržovat bezpečnostní pokyny a následující instrukce, může to způsobit zásah elektrickým proudem, požár a/ nebo těžká zranění.

- Všechny bezpečnostní pokyny a instrukce uschovte pro budoucí použití.** Pojem „elektrický nástroj“, který je uveden v bezpečnostních pokynech, se vztahuje na elektrický nástroj (se síťovým kabelem), poháněný proudem ze sítě a na elektrický nástroj poháněný akumulátorem (bez síťového kabelu).

Bezpečnost na pracovišti

- Pracovní oblast udržte v čistém stavu a dobře osvětlenou.** Nepořádek nebo neosvětlené pracovní oblasti mohou vést k úrazům.
- Elektrické nářadí nepoužívejte ve výbušném prostředí, v němž se nacházejí hořlavé kapaliny, plyny nebo prach.** Elektrické nářadí vytváří jiskry, které mohou zapálit prach nebo páry.
- Během používání elektrického nářadí zabraňte přístupu dětí a jiných osob.** Při nesoustředěnosti můžete ztratit kontrolu nad elektrickým nástrojem.

Elektrická bezpečnost

- Přípojná zástrčka elektrického nářadí musí být kompatibilní se zásuvkou. Zástrčka se nesmí nijak upravovat. Společně s uzemněným elektrickým nářadím nepoužívejte zástrčkové adaptéry.** Nezměněné zástrčky a vhodné zásuvky snižují riziko zásahu elektrickým proudem.
- Zabraňte tělesnému kontaktu s uzemněnými povrchy, jako jsou například trubky, topení, sporáky a chladničky.** Pokud je vaše tělo uzemněné, hrozí zvýšené riziko zásahu elektrickým proudem.
- Elektrické nářadí chraňte před deštěm nebo vlhkem.** Vniknutí vody do elektrického nástroje zvyšuje riziko úderu elektrickým proudem.
- Přípojovací vedení nepoužívejte k přenášení a zavěšení elektrického nástroje, nebo k vytáhnutí zástrčky ze zásuvky. Přípojovací vedení chraňte před horkem, olejem, ostrými hranami nebo pohyblivými díly.** Poškozené nebo zamotané přípojné vedení zvyšuje riziko zasažení elektrickým proudem.

- **Používáte-li elektrický nástroj venku, používejte prodlužovací kabely vhodné i pro venkovní použití.** Používání vhodného prodlužovacího vedení vhodného pro venkovní použití snižuje riziko zasažení elektrickým proudem.
- **Pokud nelze zamezit provoz elektrického přístroje ve vlhkém prostředí, použijte ochranný vypínač proti chybnému proudu.** Používání ochranného spínače proti chybnému proudu snižuje riziko zásahu elektrickým proudem.

Bezpečnost osob

- **Bud'te opatrní, dávejte pozor na to, co děláte, a k práci s elektrickým nářadím přistupujte uvážlivě. Nepoužívejte elektrické nářadí, pokud jste unaveni, nebo jste pod vlivem drog, alkoholu či léků.** Okamžik nepozornosti při používání elektrického nářadí může zapříčinit závažná zranění.
- **Používejte osobní ochranné pomůcky a vždy ochranné brýle.** Používání osobních ochranných pomůcek, jako jsou protiprachová maska, protiskluzová bezpečnostní obuv, ochranná helma nebo ochrana sluchu, v závislosti na typu elektrického nářadí a jeho použití, snižuje riziko zranění.
- **Zabraňte neúmyslnému uvedení do provozu. Než elektrické nářadí připojíte k napájecímu zdroji a/nebo k akumulátoru, zvedněte ho nebo je budete přenášet, přesvědčte se, že je vypnuté.** Pokud máte při přenášení elektrického nástroje prst na spínači, nebo pokud je přístroj zapnutý a připojený k napájecímu zdroji, může dojít k úrazům.
- **Než elektrické nářadí zapnete, odstraňte nastavovací nástroje nebo šroubováky.** Nástroj nebo klíč, který se nachází v otáčející se části přístroje, může vést ke zranění.
- **Vyhýbejte se nepřírodnému držení těla. Zajistěte si bezpečný postoj a vždy udržujte rovnováhu.** Díky tomu budete moci elektrické nářadí v neočekávaných situacích lépe kontrolovat.
- **Noste vhodný oděv. Nenoste volný oděv nebo šperky. Udržujte vlasy a oděv v bezpečné vzdálenosti od pohybujících se dílů.** Pohyblivé díly mohou zachytit volný oděv, šperky nebo dlouhé vlasy.
- **Je-li možné namontovat zařízení pro odsávání a zachycování prachu, je třeba je namontovat a správně používat.** Použití zařízení k odsávání prachu může snížit ohrožení prachem.
- **Nenechte se ukolébat falešným pocitem bezpečí a nepřeskočte bezpečnostní pravidla pro elektrické nástroje, i když je po častém používání elektrického nástroje znáte.** Nedbalé chování může vést ve zlomku sekundy k těžkým zraněním.

Použití a ošetřování elektrického nářadí

- **Nepřetěžujte elektrický nástroj. Pro svou práci používejte vhodný elektrický nástroj.** Vhodné elektrické nářadí umožňuje lepší a bezpečnější práci v uvedeném rozsahu výkonu.
- **Nepoužívejte elektrické nářadí, jehož spínač je vadný.** Elektrické nářadí, které se nedá zapnout nebo vypnout, je nebezpečné a musí se opravit.

- **Než budete provádět nastavení nástroje, měnit díly vložného nástroje nebo elektrický nástroj odložíte, vytáhněte zástrčku ze zásuvky a/nebo vyjměte vyjímatelný akumulátor.** Toto preventivní opatření zabraňuje neúmyslnému zapnutí elektrického nářadí.
- **Nepoužívané elektrické nástroje uchovávejte mimo dosah dětí. Nenechte elektrický nástroj používat osoby, které s ním nejsou seznámeny nebo si nepřečetly tento návod.** Elektrické nářadí je nebezpečné, pokud je používají nezkušené osoby.
- **O elektrické nástroje a nástavec pečlivě pečujte. Kontrolujte, zda pohyblivé díly fungují bezvadně a nejsou vzpříčené, zda nejsou prasklé nebo tak poškozené, že je omezena funkčnost elektrického nástroje. Před použitím přístroje nechejte poškozené díly opravit.** Příčinou mnohých úrazů je nesprávná údržba elektrického nářadí.
- **Rezné nástroje udržujte ostré a čisté.** Pečlivě udržované řezné nástroje s ostrými řeznými hranami se méně zasekávají a snadněji se vedou.
- **Elektrické nářadí, příslušenství, vkládané nástroje atd. používejte v souladu s těmito instrukcemi. Zohledněte přitom pracovní podmínky a vykonávanou činnost.** Používání elektrického nářadí k jiným účelům, než jsou stanovené účely použití, může vést k nebezpečným situacím.
- **Rukojeti a úchopné plochy udržujte suché, čisté a bez oleje a tuku.** Kluzké rukojeti a úchopné plochy neumožňují bezpečnou obsluhu a kontrolu elektrického nástroje v nepředvídatelných situacích.

Používání a ošetřování akumulátorového nářadí

- **Akumulátory nabíjejte pouze pomocí nabíječek, které výrobce doporučuje.** Nabíječka určená pro určitý druh akumulátoru představuje při použití s jinými akumulátory riziko požáru.
- **V elektrických nářadích používejte pouze určené akumulátory.** Použití jiných akumulátorů může vést ke zranění a nebezpečí požáru.
- **Nepoužitý akumulátor chraňte před kancelářskými sponkami, mincemi, klíči, řezbíkы, šrouby nebo jinými drobnými kovovými předměty, které by mohly způsobit přemostění kontaktů.** Zkrat mezi kontakty akumulátoru může mít za následek popálení nebo požár.
- **Při nesprávném použití může z akumulátoru vytéct kapalina. Zabraňte kontaktu s touto kapalinou. V případě náhodného kontaktu opláchněte zasáhnuté místo vodou. Pokud se kapalina dostane do očí, poraďte se dodatečně s lékařem.** Kapalina z akumulátoru může způsobit podráždění pokožky nebo popálení.
- **Nepoužívejte poškozený nebo upravený akumulátor.** Poškozené nebo upravené akumulátory se mohou chovat nepředvídatelně a způsobit požár, výbuch nebo zranění.
- **Nevystavujte akumulátor ohni nebo nadměrným teplotám.** Oheň nebo teploty nad 130 °C mohou způsobit výbuch.

- **Dodržujte všechny pokyny pro nabíjení a nikdy nenabíjejte akumulátor nebo akumulátorové nářadí mimo teplotní rozsah uvedený v návodu k použití.** Nesprávné nabíjení nebo nabíjení mimo povolený teplotní rozsah může snížit akumulátor a zvýšit nebezpečí požáru.
- **Akumulátor používejte pouze v produktech výrobce.** Jen tak bude akumulátor chráněn před nebezpečným přetížením.

Service

- **Opravou elektrického nářadí pověřujte pouze kvalifikovaný odborný personál používající výhradně originální náhradní díly.** Tím se zajistí zachování bezpečnosti elektrického nářadí.
- **Nikdy neprovádějte údržbu poškozených akumulátorů.** Veškerou údržbu akumulátorů by měl provádět pouze výrobce nebo autorizovaný servis.
- **Neotevírejte akumulátor.** Neodbornými zásahy můžete akumulátor poškodit.
- **Nevystavujte akumulátor horku, ohni, vodě a vlhkosti.** Hrozí nebezpečí exploze.
- **Při poškození a nesprávném použití akumulátoru mohou unikat výpary.** Akumulátor může začít hořet nebo může vybuchnout. Zajistěte přívod čerstvého vzduchu a při potížích vyhledejte lékaře. Výpary mohou dráždit dýchací cesty.
- **Špičatými předměty, jako např. hřebíky nebo šroubováky, nebo působením vnější síly může dojít k poškození akumulátoru.** Uvnitř může dojít ke zkratu a akumulátor může začít hořet, může z něj unikat kouř, může vybuchnout nebo se přehřát.
- **Chraňte akumulátor před horkem, např. i před trvalým slunečním zářením, ohněm, nečistotami, vodou a vlhkostí.** Hrozí nebezpečí výbuchu a zkratu.

Bezpečnostní pokyny pro nabíječky

- **Chraňte nabíječku před deštěm nebo vlhkem.** Vniknutí vody do nabíječky zvyšuje riziko zásahu elektrickým proudem.
- **Udržujte nabíječku v čistotě.** Při znečištění hrozí nebezpečí zásahu elektrickým proudem.
- **Před každým použitím zkontrolujte nabíječku, kabel a zástrčku.** Pokud zjistíte poškození, nabíječku nepoužívejte.
- **Samí nabíječku neotevírejte a nechte ji opravovat jen kvalifikovaným odborným personálem a s originálními náhradními díly.** Poškozené nabíječky, kabely a zástrčky zvyšují riziko zásahu elektrickým proudem.
- **Neprovozujte nabíječku na snadno vznětlivém podkladu (např. papíru, textilu atd.) resp. v hořlavém prostředí.** Hrozí nebezpečí požáru, protože při dobíjení se nabíječka zahřívá.
- **Hlídejte děti a zajistěte, aby si s nabíječkou nehrály.** Děti a osoby s mentálním nebo fyzickým omezením smí nabíječku používat jen pod dozorem, nebo po zaučení v používání. Pečlivé zaučení snižuje možnost chybné obsluhy a zranění.

Společné bezpečnostní pokyny pro broušení, broušení brusným papírem, práce s drátěnými kartáči, leštění a rozbrušování

- **Toto elektrické nářadí je určeno k použití jako bruska, bruska s brusným papírem, drátěný kartáč a řezací bruska.** Dodržujte všechna bezpečnostní upozornění, pokyny, znázornění a údaje, které obdržíte společně s elektrickým nářadím. Nedodržení následujících pokynů může vést k úrazu elektrickým proudem, požáru a/nebo těžkému poranění.
- **Tento elektrický nástroj není vhodný k leštění.** Použití, pro něž není tento elektrický nástroj určený, mohou zapříčinit ohrožení a zranění.
- **Nepoužívejte příslušenství, jež není výrobcem určeno či doporučeno speciálně pro toto elektrické nářadí.** Samotná skutečnost, že jste schopni příslušenství ke svému elektrickému nářadí připevnit, nezaručuje bezpečné použití.
- **Přípustné otáčky vložného nástroje musejí být nejméně tak vysoké, jako jsou maximální otáčky uvedené na elektrickém nářadí.** Příslušenství, které se otáčí rychleji, než je povoleno, se může rozbit a odlétnout.
- **Vnější průměr a tloušťka vložného nástroje musejí odpovídat rozměrovým údajům vašeho elektrického nářadí.** Chybně dimenzované vložné nástroje nelze dostatečně odstínit či kontrolovat.
- **Brusné kotouče, příruby, brusné talíře či jiné příslušenství musejí přesně padnout na brusné vřetení vašeho elektrického nářadí.** Vložné nástroje, které na brusné vřetení elektrického nářadí přesně nepadnou, se nerovnoměrně otáčejí, velmi silně vibrují a mohou vést ke ztrátě kontroly.
- **Nepoužívejte poškozené vložné nástroje.** Před každým použitím zkontrolujte, zda vložné nástroje, jako jsou brusné kotouče, nevykazují oddělení a trhliny, brusné talíře pak trhliny nebo silné opotřebení a drátěné kartáče uvolněné nebo zlomené dráty. Upadne-li vám elektrické nářadí nebo vložný nástroj na zem, zkontrolujte, zda není poškozený, nebo použijte nepoškozený vložný nástroj. Po kontrole a prvním použití vložného nástroje se držte mimo úroveň rotujícího vložného nástroje a přístupu na tuto úroveň zamezte i osobám, které se nacházejí ve vaší blízkosti. Přístroj nechte po dobu jedné minuty běžet na nejvyšší otáčky. Poškozené vložné nástroje se v průběhu této doby většinou zlomí.
- **Používejte osobní ochranné pomůcky.** V závislosti na druhu využití používejte úplný obličejový štít, ochranu očí nebo ochranné brýle. Je-li to vhodné, používejte respirátor, ochranu sluchu, ochranné rukavice nebo speciální zástěru chránící před malými částečkami materiálu z broušení. Oči byste si měli chránit před odletujícími cizími tělísky, vznikajícími při různých druzích použití. Respirátor nebo ochranná maska musejí filtrovat prach vznikající při používání. Jste-li po delší dobu vystaveni velkému hluku, může dojít ke ztrátě sluchu.

- **Dávejte pozor, aby ostatní osoby zachovávaly bezpečný odstup od vaší pracovní oblasti. Každý, kdo vstupuje do pracovní oblasti, musí používat osobní ochranné pomůcky.** Vymrštěním úlomků obrobku nebo zlomených vložných nástrojů může dojít k poranění i mimo přímou pracovní oblast.
- **Provádíte-li práce, při nichž mohou vložné nástroje zasáhnout skrytá elektrická vedení nebo vlastní síťový kabel, držte přístroj pouze za izolované plochy.** Kontakt s vedením pod napětím může přivést napětí i do kovových částí přístroje a vést k úrazu elektrickým proudem.
- **Udržujte síťový kabel mimo rotující vložné nástroje.** Ztratíte-li kontrolu nad přístrojem, může být síťový kabel přetrnut nebo zachycen a vaše ruce se mohou dostat do rotujícího vložného nástroje.
- **Elektrické nářadí nikdy neodkládejte dříve, než se vložný nástroj zcela zastaví.** Otáčející se vložný nástroj se může dostat do styku s odkládací plochou, v důsledku čehož byste mohli ztratit kontrolu nad elektrickým nářadím.
- **Elektrické nářadí neponechávejte v chodu, když je přenášíte.** Náhodným stykem s rotujícím vložným nástrojem může být zachycen váš oděv a vložný nástroj by mohl způsobit tělesný úraz.
- **Pravidelně čistěte ventilační otvory svého elektrického nářadí.** Ventilátor motoru vtahuje do skříně prach a silný nános kovového prachu může zapříčinit nebezpečí úrazu elektrickým proudem.
- **Nepoužívejte elektrické nářadí v blízkosti hořlavých materiálů.** Odlétávající jiskry by tyto materiály mohly zapálit.
- **Nepoužívejte vložné nástroje, které vyžadují kapalný chladič prostředek.** Při použití vody nebo jiných kapalných chladičích prostředků může dojít k zásahu elektrickým proudem.

Zpětný ráz a odpovídající bezpečnostní pokyny

Zpětný ráz je náhlou reakcí vznikající zaseknutím nebo zablokováním rotujícího vložného nástroje, jako je brusný kotouč, brusný talíř, drátěný kartáč atd. Zaseknutí nebo zablokování vede k náhlému zastavení rotujícího vložného nástroje. Tím dochází k nekontrolované akceleraci elektrického nářadí proti směru vložného nástroje na místě zablokování.

Pokud se v obrobku zasekne nebo zablokuje například brusný kotouč, dochází k zachycení hrany brusného kotouče zanořeného do obrobku, což může vést k vylovení brusného kotouče nebo zpětnému rázu. Brusný kotouč se pak pohybuje směrem k obsluhující osobě nebo od ní, v závislosti na směru otáčení kotouče na místě zablokování. Také přitom se může brusný kotouč zlomit.

Zpětný náraz je důsledkem nesprávného nebo chybného používání elektrického nářadí. Zabránit tomu můžete přijetím vhodných preventivních opatření dle následujícího popisu.

- **Elektrické nářadí držte pevně a tělem a horními končetinami zaujměte polohu, ve které dokážete odolat silám zpětného rázu. Vždy používejte přidávanou rukojeť (pokud je k dis-**

pozici), abyste při rozběhu měli maximální kontrolu nad silami zpětného rázu nebo reakčními momenty. Obsluhující osoba je schopna pomocí vhodných preventivních opatření zpětný ráz a reakční síly zvládnout.

- **Rukama se nikdy nepřibližujte k rotujícím vložným nástrojům.** Vložný nástroj by se mohl při zpětném rázu dostat do styku s vaší rukou.
- **Tělem se vyhněte prostoru, do něž by se mohlo elektrické nářadí při zpětném rázu dostat.** Zpětný ráz žene elektrické nářadí opačným směrem vůči pohybu brusného kotouče na místě zablokování.
- **Obzvláště pozorně pracujte v oblasti rohů, ostrých hran atd. Zabraňte tomu, aby se vložné nástroje od obrobku odrazily a vzpříčily.** Rotující vložný nástroj má u rohů, ostrých hran nebo při odrazení sklón k vzpříčení. Následkem vzpříčení je ztráta kontroly nebo zpětný ráz.
- **Nepoužívejte řetězový nebo ozubený pilový list.** Takové vložné nástroje způsobují často zpětný ráz nebo ztrátu kontroly na elektrickým nářadím.

Mimořádné bezpečnostní pokyny k broušení a rozbrušování:

- **Používejte pouze brusná tělesa povolená pro vaše elektrické nářadí a ochranný kryt určený pro tato brusná tělesa.** Brusná tělesa, která nejsou určena pro elektrické nářadí, nelze dostatečně odstínit a nejsou bezpečná.
- **Brusný povrch středověd vyklenutých kotoučů musí být orientován pod rovinnou hranu krytu.** Nesprávně namontovaný kotouč, který přesahuje rovinnou hranu krytu, nelze řádně chránit.
- **Ochranný kryt se musí na elektrický nástroj bezpečně připevnit a nastavit tak, aby se dosáhlo maximální míry bezpečnosti, to znamená, aby co možná nejmenší část brusného tělesa směřovala přímo na obsluhu.** Ochranný kryt má obsluhu chránit před úlomky a náhodným kontaktem s brusným tělesem.
- **Brusná tělesa se smíjí používat pouze pro doporučené možnosti nasazení. Na příklad: Nikdy nebruste boční plochou rozbrušovacího kotouče.** Rozbrušovací kotouče jsou určeny k úběru materiálu hranou kotouče. Bočním silovým působením na tato brusná tělesa se mohou rozbit.
- **Pro brusný kotouč, který zvolíte, použijte vždy nepoškozenou upínací přírubu správné velikosti a tvaru.** Vhodné příruby podepřou brusný kotouč a sníží nebezpečí prasknutí brusného kotouče. Příruby pro rozbrušovací kotouče se mohou odlišovat od přírub pro jiné brusné kotouče.
- **Nepoužívejte žádné opotřebované brusné kotouče většího elektrického nářadí.** Brusné kotouče pro větší elektrické nářadí nejsou dimenzovány pro vyšší otáčky menšího elektrického nářadí a mohou prasknout.

Další zvláštní bezpečnostní pokyny k rozbrušování:

- **Zabraňte zablokování rozbrušovacího kotouče nebo příliš vysokému přítláčnému tlaku. Neprovádějte příliš hluboké řezy.** Přetížení rozbrušovacího kotouče zvyší jejich namáhání a náchylnost k zapříčení nebo zablokování, čímž může dojít k zpětnému rázu nebo prasknutí brusného tělesa.
- **Vyhýbejte se oblastí před a za rotujícím rozbrušovacím kotoučem.** Posunujete-li rozbrušovací kotouč v obrobku směrem od sebe, může být v případě zpětného rázu elektrického nářadí vržený s rotujícím kotoučem přímo na vás.
- **Pokud se rozbrušovací kotouč zasekne nebo přerušíte-li práci, vypněte elektrické nářadí a v klidu vyčkejte, než se kotouč úplně zastaví. Nikdy se nepokoušejte vytáhnout rozbrušovací kotouč z řezu, jinak může dojít ke zpětnému rázu.** Zjistěte a odstraňte příčinu zaseknutí.
- **Elektrické nářadí znovu nezapínejte, dokud je v něm obrobek.** U rozbrušovacího kotouče nechte nejdříve dosáhnout jeho maximální otáčky, než budete opatrně pokračovat v řezu. V opačném případě může dojít k zaseknutí kotouče, vysmeknutí z obrobku nebo může zapříčinit zpětný ráz.
- **Podepřete ho deskami nebo velkými obrobky, aby se minimalizovalo riziko zpětného nárazu zaseknutým rozbrušovacím kotoučem.** Velké obrobky se mohou vlastní hmotností prohnout. Obrobek se musí podepřít na obou stranách, a sice v blízkosti rozřezávání a na hraně.
- **Buďte mimořádně opatrní při kapsových řezech do stávajících stěn nebo jiných prostorů bez možnosti nahlédnutí.** Zatláčovaný rozbrušovací kotouč může při řezání do plynových rozvodů, vodních potrubí, elektrických vedení nebo jiných objektů způsobit zpětný ráz.

Zvláštní bezpečnostní pokyny k broušení brusným papírem

- **Nepoužívejte předimenzované brusné listy; dodržujte údaje výrobce týkající se velikosti brusných listů.** Brusné listy přečnávající přes brusný talíř mohou způsobit poranění a vést k zablokování, roztržení brusných listů nebo ke zpětnému rázu.

Zvláštní bezpečnostní pokyny k práci s drátěnými kartáči

- **Zohledněte, že drátěný kartáč může i během běžného použití ztrácet kousky drátu. Dráty nepřetěžujte příliš velkým přítláčným tlakem.** Odletující kousky drátu mohou snadno proniknout tenkým oděvem a/nebo pokožkou.
- **Pokud se doporučuje použití ochranného krytu, zabraňte, aby se ochranný kryt a drátěný kartáč mohly dotknout.** Talířové a hrncové kartáče mohou přítláčným tlakem a odstředivými silami zvětšit svůj průměr.

Dodatečné bezpečnostní pokyny

- **Před vykonáváním prací zkontrolujte pomocí vhodných přístrojů, zda v pracovní oblasti nejsou případně skrytá napájecí vedení. V případě pochybností se informujte u příslušného provozovatele rozvodných sítí.** Kontakt s elektrickými vedeními může zapříčinit požár a zásah elektrickým proudem. Poškození plynového potrubí může vést k výbuchu. Poškození vodovodního potrubí může zapříčinit značné věcné škody nebo může způsobit zásah elektrickým proudem.
- **Obrobek zajistěte.** Pomocí upínacích zařízení nebo svěraku se dá obrobek zajistit proti zpětnému rázu nebo nekontrolovanému vymrštění (např. při zachycení nářadím).
- **Pracoviště udržujte v čistotě.** Smíšené znečištění různými látkami je obzvláště nebezpečné. Prach z lehkých kovů (např. hliník) se může snadno vznítit nebo vybuchnout.
- **Informujte se o povrchu, který se má brousit, a příp. o prachu a výparech, než vznikají při broušení. V případě pochybností nevedejte ani malá množství takového prachu a výparů.** Při broušení určitých povrchů (různé kovy, minerály nebo dřevo, jakož i barvy sloužící na ochranu před povětrnostními vlivy) může vznikat škodlivý jedovatý prach, který může vyvolat alergické reakce nebo závažná onemocnění. Tento prach ani výpary nevedejte a zabraňte kontaktu s nimi. Látky obsahující azbest smí zpracovávat pouze odborný personál.
- **Elektrický přístroj nepoužívejte s poškozeným kabelem. Poškozeného kabelu se nedotýkejte a okamžitě vytáhněte zástrčku ze sítě.** Poškozené kabely zvyšují riziko zásahu elektrickým proudem.
- **Zabraňte přehřátí přístroje a obrobku.** Nadměrné horko může poškodit nástroj i přístroj.
- **Krátce po práci může být nástroj velmi horký. Horký nástroj nechte zchladit.** Dotknutím se horkých nástrojů může dojít k popáleninám.
- **Horký nástroj nikdy nečistěte hořlavými kapalinami.** Hrozí nebezpečí požáru a výbuchu.
- **Rukojeti udržujte suché a bez mastnoty.** Kluzké rukojeti mohou zapříčinit nehody.
- **Dodržujte vždy platné národní a mezinárodní bezpečnostní, zdravotní a pracovní předpisy.** Před začátkem práce se informujte o předpisech platných na místě použití přístroje.
- **Nezapomeňte, že se pohyblivé díly mohou nacházet i za zavzdušňovacími a odvzdušňovacími otvory.**
- **Symboly, které se nacházejí na Vašem přístroji, se nesmějí odstraňovat ani zakrývat.** Upozornění na přístroji, která už nejsou čitelná, musí být neprodleně nahrazena novými.



Před uvedením do provozu si přečtěte návod k použití, a řiďte se jím.



Akumulátor nabíjejte pouze v interiérech.



Akumulátor nevyhazujte do domovního odpadu!



Akumulátor nevyhazujte do vody!



Akumulátor nespalujte!



Akumulátor nevystavujte slunečnímu záření nebo nadměrným teplotám!

Nebezpečí vytvářená vibracemi



UPOZORNĚNÍ! Nebezpečí zranění vibrací!

Vibrace mohou především u osob s poruchami krevního oběhu způsobit poškození krevních cév nebo nervů.

Při výskytu následujících příznaků okamžitě přerušte práci a vyhledejte lékařskou pomoc: brnění částí těla, ztráta citlivosti, svědění, píchání, bolest, změny barvy pokožky.

Hodnota vibrací uvedená v technických údajích reprezentuje hlavní použití přístroje. Skutečně vyskytlé vibrace během použití se mohou od toho odlišovat na základě následujících faktorů:

- použití, které není v souladu se stanoveným určením;
- nevhodné vložné nástroje;
- nevhodný materiál;
- nedostatečná údržba.

Budete-li se řídit následujícími pokyny, můžete nebezpečí podstatně snížit:

- Údržbu přístroje provádějte podle pokynů uvedených v návodu k použití.
- Neprovádějte práce při nízkých teplotách.
- Tělo a především ruce udržujte při chladném počasí v teple.
- Pravidelně dělejte přestávky a pohybujte rukama, aby se podnítilo prokrvení.

Osobní ochranné pomůcky



Při práci s přístrojem noste ochranné brýle.



Při práci s přístrojem noste ochranu sluchu.



Při práci, při níž dochází k silné tvorbě prachu, noste ochrannou masku proti prachu.



Při práci s přístrojem noste těsně přiléhající pracovní oděv.



Dlouhé vlasy si zakryjte, příp. noste sítku na vlasy.

Přehled přístroje



Poznámka: Skutečná vzhled vašeho přístroje se může od obrázků lišit.

► S. 3, obr. 1

1. Akumulátor (není v rozsahu dodávky)
2. Regulator otáček
3. Vypínač
4. Dodatečné držadlo
5. Ochranný kryt
6. Brusný kotouč (není v rozsahu dodávky)
7. Upínací páka pro ochranný kryt
8. Aretační tlačítko vřetene
- S. 3, obr. 2
9. Indikátor zbývajících kapacity
10. Tlačítko pro zobrazení kapacity
11. Blokovací tlačítko
12. Kontroly
13. Akumulátorová nabíjecí stanice (není v rozsahu dodávky)

Objem dodávky

- Akumulátorová úhlová bruska
- Ochranný kryt
- Dodatečné držadlo
- Speciální klíč pro montáž brusného kotouče
- Návod k použití

Montáž

Montáž dodatečného držadla

► S. 4, obr. 5

Přídavnou rukojeť lze upevnit na přístroj vlevo [1], nahoru [2] nebo vpravo [3].

- Dodatečné držadlo pevně našroubujte do závitového otvoru na přístroji.

Přípustné brusné nástroje

- Maximální povolené otáčky, resp. řezná rychlost použitých brusných nástrojů musí odpovídat údajům v následující tabulce.
- Dodržujte proto povolené otáčky, resp. obvodovou rychlost uvedenou na etiketě brusného nástroje.
- Používejte vždy podložky přiložené u brusných nástrojů: vkládají se mezi brusný nástroj a upínací přírubu a musí být minimálně tak velké, jako příložné plochy příruby.
- Při použití brusných nástrojů se závitovou vložkou musí být zajištěno, aby se konec vřetena nikdy nedotýkal dna otvoru brusného nástroje (délka vřetena: ► *Technické údaje* – s. 50).
- Brusné nástroje se závitovou vložkou musí jít našroubovat na brusné vřeteno tak daleko, aby pevně přiléhaly k přírubě brusného vřetena na konci závitu brusného vřetena.

Rozměry	D	b	d	Max. otáčky	Max. řezná rychlost
	115 mm	6 mm	22,2 mm	11000 min ⁻¹	80 m/s

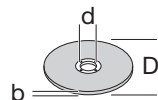

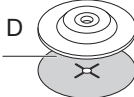
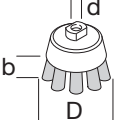
Rozměry	D	b	d	Max. otáčky	Max. řezná rychlost
	115 mm	—	—	11000 min ⁻¹	80 m/s
	75 mm	30 mm	M14	12000 min ⁻¹	45 m/s

Montáž brusného kotouče



NEBEZPEČÍ! Nebezpečí zranění Nikdy nepoužívejte poškozené brusné kotouče. Před montáží brusný kotouč vždy zkontrolujte, zda nemá trhliny nebo jiná poškození.

Používejte pouze brusné kotouče, jejichž povolené otáčky jsou minimálně tak vysoké, jako volnoběžné otáčky přístroje (► *Technické údaje – s. 50*).



VAROVANI! Nebezpečí zranění Vždy musí být dodržen povolený průměr brusného kotouče (► *Technické údaje – s. 50*).



UPOZORNĚNÍ! Nebezpečí zranění Používejte pouze brusné kotouče, které jsou pro daný opracováváný materiál schváleny.

► S. 4, obr. 6

- Stiskněte knoflík pro aretaci vřetene na horní straně přístroje a držte jej stisknutý.
 - Odšroubujte přírubovou matici (14).
 - Nasadte brusný kotouč na hřídel. Dbejte na předepsanou montážní polohu brusného kotouče.
 - Nasadte na hřídel přírubovou matici. **Dbejte na montážní polohu přírubové matice:**
1. Příruba na druhou stranu od brusného kotouče: pro tenké brusné kotouče, jako jsou např. řezací kotouče.
 2. Příruba směrem k brusnému kotouči: pro tlusté brusné kotouče, jako jsou např. brousící kotouče.
 - Přírubovou matici utáhněte speciálním příloženým klíčem při stisknutém knoflíku aretace vřetene.

Uvedení do provozu

Nabíjení akumulátoru



Poznámka: Akumulátor a nabíječka nejsou součástí dodávky a jsou volitelně dostupné u vašeho prodejce (► *Příslušenství – s. 50*).



VAROVANI! Nebezpečí zranění! Dodržujte bezpečnostní pokyny k zacházení s akumulátorovými přístroji.



OZNAMENÍ! Nebezpečí poškození přístroje! Akumulátor hluboce nevybijejte.



Poznámka: Pokud je akumulátor úplně nabitý, nabíječka se automaticky přepne na udržovací nabíjení. Akumulátor může trvale zůstat v nabíječce.

Před prvním uvedením do provozu se musí akumulátor nabít (doba nabíjení: ► *Technické údaje – s. 50*).

- Stiskněte blokovací tlačítko (11) a akumulátor z přístroje vytáhněte.
- Vložte akumulátor do nabíjecí stanice.
- Zástrčku nabíjecí stanice zasuňte do zásuvky.

Stav nabití se zobrazuje pomocí kontrolky (12).

- Akumulátor po nabití vložte do přístroje a nechte bezpečně zapadnout.

Zkontrolovat zbývající kapacitu akumulátoru

- Zatlačte tlačítko (10).

Zbývající kapacita akumulátoru se zobrazí pomocí kontrolky (9).

Nastavení ochranného krytu

► S. 3, obr. 1

Ochranný kryt musí být nastaven tak, aby se zabránilo odletování jisker a částic ve směru k uživateli.

- Uvolněte napínací páku (7).
- Nastavte ochranný kryt.
- Napínací páku (7) opět utáhněte.

Obsluha



NEBEZPEČÍ! Nebezpečí zranění Před použitím nechte přístroj běžet několik vteřin na volnoběž. Při výskytu vibrací brusný kotouč okamžitě vyměňte.



VAROVANI! Nebezpečí zranění Přístroj smí být používán pouze s namontovaným dodatečným držadlem a správně nastaveným ochranným krytem.

Před zapnutím zkontrolujte!

Zkontrolujte bezpečný stav přístroje:

- Zkontrolujte, zda nejsou viditelné vady.
- Zkontrolujte, zda jsou všechny části přístroje pevně namontovány.

Zapnutí/vypnutí



Poznámka: Při výpadku napájecího napětí se vypne podpěťové relé. Tím se předchází možnosti samovolného rozběhu přístroje po obnovení napájení.

K opětovnému zapnutí přístroje se musí vypnout a znovu zapnout hlavní vypínač.



VAROVÁNÍ! Nebezpečí zranění Po vypnutí přístroj několik vteřin dobíhá. Před odložením přístroje počkejte, než se brusný kotouč zastaví.

► S. 5, obr. 7

- Zapnutí: Stiskněte spínač Zap/Vyp (1), zároveň posuňte dopředu a nechte zapadnout v poloze [1].
- Pomocí regulátoru (2) nastavte potřebné otáčky.
- Vypnutí: Stiskněte krátce spínač Zap/Vyp (1) a nechte přesunout do polohy [0].

Pokyny k používání



NEBEZPEČÍ! Nebezpečí zranění Řezací kotouče nikdy nepoužívejte k broušení.



VAROVÁNÍ! Nebezpečí zranění Bruste vždy předepsanými plochami:

- Rozbrušovací kotouče: obvodová plocha;
- Brusné kotouče, brusné talíře: boční plocha.



UPOZORNĚNÍ! Nebezpečí zranění Brusný kotouč a obrobek se při používání silně zahřívají. Před dotykem nechte brusný kotouč a obrobek zcela vychladnout.



Poznámka: Přístroj je určený k broušení. Pokud se má přístroj použít k rozbrušování, musí se nasadit speciální ochranný kryt.

- Vždy pevně upněte obrobek.
- Dbejte na to, aby při řezání obrobku nikdy nedošlo k vzpříčení přístroje.
- Nikdy na přístroj nevyvíjejte nadměrný tlak.

Čištění

Přehled čištění

Pravidelně, podle provozních podmínek

Chyba/porucha	Příčina	Odstranění
Přístroj neběží.	Akumulátor nezapadnul? Vybitý akumulátor? Závadný akumulátor? Přístroj vadný?	Akumulátor nechat zasmeknout. ► <i>Nabíjení akumulátoru</i> – s. 48. Kontaktujte prodejnu.
Příliš malý výkon.	Brusný kotouč je pro daný materiál nevhodný? Brusný kotouč je opotřebován?	Upněte vhodný brusný kotouč. ► <i>Montáž brusného kotouče</i> – s. 48.

Co?

Vyčištění větrací šterbiny motoru od prachu.

Vyčištění přístroje.

Jak?

Použijte vysavač, kartáč nebo štětec.

Přístroj otírejte mírně navlhčeným hadrem.

Uložení, přeprava



VAROVÁNÍ! Nebezpečí poranění!

Uskladněte zařízení tak, aby ho nemohla uvést do chodu nepovolaná osoba.



OZNÁMENÍ! Nebezpečí poškození

zařízení! Neskladujte zařízení ve vlhkém prostředí bez ochrany.

Uložení

- Přístroj před uskladněním vyčistěte.
- Zařízení skladujte na suchém, dobře větraném místě.

Uložení brusných nástrojů



Poznámka: Nepříznivé podmínky prostředí při skladování mohou urychlit proces stárnutí brusných nástrojů.

- Brusné nástroje skladujte vždy na rovné ploše.
- Brusné nástroje skladujte jen v suchých rovnoměrně temperovaných prostorách, kde nemrzne.
- Brusné nástroje chraňte při skladování před přímým slunečním zářením.

Přeprava

- Při zasílání používejte pokud možno originální obal.

Poruchy a náprava

Když něco nefunguje...



NEBEZPEČÍ! Pozor, nebezpečí zranění! Neodborné opravy mohou vést k tomu, že přístroj již nebude bezpečně fungovat. Tím ohrozíte sebe i své okolí.

Často jsou to jen drobné závady, které vedou ke vzniku poruchy. Většinou je můžete snadno sami odstranit. Než se obrátíte na prodejnu, podívejte se do následující tabulky. Ušetříte si tím mnoho námahy a případně i výdajů.

Nemůžete-li závadu odstranit sami, obraťte se přímo na prodejnu. Mějte na paměti, že při neodborné opravě zanikají nároky ze záruky a případně Vám mohou vzniknout i další výdaje.

Likvidace

Likvidace přístroje

Symbol přeškrtnutého kontejneru znamená: Baterie a akumulátory, elektrické a elektronické přístroje nesmějí být likvidovány společně s domovním odpadem; mohou obsahovat látky, které jsou škodlivé pro životní prostředí a zdraví.



Spotřebitelé jsou povinni zneškodnit staré elektrické spotřebiče, spotřebované baterie a akumulátory odděleně od domovního odpadu na oficiálním sběrném místě, aby se zajistilo správné další zpracování. Vrácení výrobku lze dle právních předpisů provést bezplatně, např. prostřednictvím společnosti pro likvidaci komunálního odpadu nebo prostřednictvím prodejce.

Baterie, akumulátory a světelné zdroje, které nejsou ve starých elektrických přístrojích vmontované a které lze odstranit, aniž by došlo k jejich poškození, se před likvidací musí z přístrojů vyjmout a zlikvidovat v rámci tříděného odpadu. Lithiové baterie a akumulátory všech systémů se musí odevzdat na sběrném místě ve vybitém stavu. Pól baterie musí být vždy přelepený, aby se předešlo vzniku zkratu.



Každý koncový uživatel je sám zodpovědný za vyzázení osobních údajů z použitých přístrojů, které se mají zlikvidovat.

Likvidace balení

Balení se skládá z kartonu a příslušně označených plastů, které mohou být recyklovány.



– Předějte tyto části na recyklaci.

Technické údaje

Číslo výrobku	196326
Mjmenovitě napětí	
• maximální	20 V ₋₋₋
• nominální	18 V ₋₋₋
Otáčky naprázdno	3000-10000 min ⁻¹
Max. průměr brusného kotouče	115 mm
Průměr vřetene	M14
Délka vřetena	12,3 mm
Hladina akustického výkonu (L _{WA})*	95 dB(A) (K = 3 dB(A))
Hladina hluku (L _{PA})*	84 dB(A) (K = 3 dB(A))
Vibrace**	4,29 m/s ² (K = 1,5 m/s ²)
Hmotnost	1,83 kg

*) Uvedené hodnoty emisí hluku byly naměřeny podle standardizované zkušební metody a lze je použít k porovnání jednoho elektrického nástroje s druhým. Uvedené hodnoty emisí hluku lze použít i pro předběžný odhad zatížení. Varování: Emise hluku při skutečném používání elektrického nástroje se mohou od uvedených hodnot lišit v závislosti na způsobu použití elektrického nástroje, zejména na druhu zpracovávaného obrobku. Je nutné stanovit bezpečnostní opatření k ochraně obsluhy na základě odhadu vystavení vibracím během skutečných podmínek použití (je třeba zohlednit všechny části pracovního cyklu, například doby, kdy je elektrický nástroj vypnutý, a doby, kdy je sice zapnutý, ale pracuje bez zatížení).

Údaje o emisích hluku podle zákona o bezpečnosti výrobků (něm. zkr. ProdSG) nebo směrnice ES o strojních zařízeních: Hladina akustického tlaku na pracovišti může přesáhnout 80 dB(A). V tomto případě jsou pro obsluhu vyžadována opatření na ochranu proti hluku (např. nošení vhodné a k tomuto účelu určené ochrany sluchu a pravidelné přestávky).

***) Uvedená emisní hodnota kmitání byla měřena podle normovaného zkušebního postupu a může se používat k porovnání nářadí s jiným nářadím; uvedená emisní hodnota kmitání se může použít i k počátečnímu odhadu vyzázení. Emisní hodnota kmitání se během používání nářadí může odlišovat od hodnoty údajů, a sice v závislosti na druhu a způsobu používání nářadí. Snažte se udržovat zatížení vibracem pokud možno na co nejnižším stupni. Opatření ke snížení vibračního zatížení je např. omezení pracovní doby. Přitom se musejí zohlednit všechny prvky provozního cyklu (například doby, během nichž je nástroj vypnutý, a takové doby, během nichž je nástroj sice zapnutý, avšak běží bez zatížení). Zjištění emisních hodnot vibrací podle EN 60745-1 & EN 60734-2-3.

Příslušenství



Další informace o vhodných akumulátorech a náhradních dílech výrobku 1 PowerSystems najdete zde: viz kód QR

Obsah

Než začnete...	51
Pre vašu bezpečnosť	51
Prehľad o prístroji	56
Montáž	56
Uvedenie do prevádzky	57
Obsluha	58
Čistenie	58
Uschovanie, preprava	58
Poruchy a náprava	59
Likvidácia	59
Technické údaje	59
Reklamácie	133

Než začnete...

Použitie pre daný účel

Prístroj je určený výlučne pre nekomerčné použitie na suché brúsenie a rezanie kovových a kamenných materiálov.

Prístroj sa musí prevádzkovať v súlade so zadaniami v návode na použitie.

Prístroj nie je určený na použitie pri podnikaní. Musí sa dodržiavať všeobecne uznávané predpisy úrazovej prevencie a priložené bezpečnostné pokyny.

Vykonávajú len činnosti opísané v tomto návode na použitie. Akékoľvek iné použitie je považované za neoprávnené chybné použitie. Výrobca nezodpovedá za škody, ktoré z toho plynú.

Čo znamenajú použité symboly?

V návode na použitie sú jasne označené upozornenia na nebezpečenstvo a pokyny. Boli použité tieto symboly:



NEBEZPEČENSTVO! Bezprostredné nebezpečenstvo ohrozenia života alebo poranenia! Bezprostredne nebezpečná situácia, ktorá má za následok smrť alebo ťažké poranenia.



VAROVANIE! Pravdepodobné nebezpečenstvo ohrozenia života alebo poranenia! Všeobecne nebezpečná situácia, ktorá môže mať za následok ťažké poranenia.



UPOZORNENIE! Prípadné nebezpečenstvo poranenia! Nebezpečná situácia, ktorá môže mať za následok poranenia.



OZNAMENIE! Nebezpečenstvo poškodenia zariadenia! Situácia, ktorá môže mať za následok vecné škody.



Poznámka: Informácie, ktoré prispievajú k lepšiemu pochopeniu procesov chodu stroja.

Tieto symboly označujú potrebný osobný ochranný výstroj:



Pre vašu bezpečnosť

Všeobecné bezpečnostné upozornenia

- Pre bezpečné zaobchádzanie s týmto prístrojom si musí užívateľ prístroja pred prvým použitím prečítať tento návod na použitie a porozumieť mu.
- Ak prístroj predáte alebo odovzdáte ďalšej osobe, bezpodmienečne priložte aj tento návod na použitie.

Všeobecné bezpečnostné pokyny platné pre elektrické náradie a nástroje



VAROVANIE! Prečítajte si všetky bezpečnostné upozornenia, pokyny, ilustrácie a technické údaje, ktoré patria k tomuto elektrickému náradu. Nerešpektovanie bezpečnostných pokynov a nasledujúcich pokynov môže zapríčiniť zásah elektrickým prúdom, požiar a/alebo ťažké poranenia.

- **Všetky bezpečnostné pokyny a inštrukcie uschovajte pre prípad neskoršieho použitia.** Pojem „elektrické náradie“ použitý v bezpečnostných pokynoch sa vzťahuje na elektrické náradie napájané zo siete (so sieťovým káblom) a na elektrické náradie napájané z akumulátora (bez sieťového kábla).

Bezpečnosť na pracovisku

- **Pracovnú oblasť udržiavajte v čistom stave a riadne osvetlenú.** Neporiadok alebo neosvetlené pracovné oblasti môžu viesť k úrazom.
- **Elektrické náradie a nástroje nepoužívajte vo výbušnom prostredí, v ktorom sa nachádzajú horľavé kvapaliny, plyny alebo prach.** Elektrické náradie a nástroje môžu produkovať iskry, ktoré eventúálne zapália prach alebo výpary.
- **Počas používania elektrického náradia a nástroja zabráňte prístupu deťom a iným osobám do jeho blízkosti.** Pri odvedení pozornosti môžete stratiť kontrolu nad elektrickým náradím.

Elektrická bezpečnosť

- **Prípojná zástrčka elektrického náradia musí byť kompatibilná so zásuvkou. Zástrčka sa nesmie nijako upravovať. Nepoužívajte adaptérové zástrčky spolu s uzemneným elektrickým prístrojom.** Neupravované zástrčky a vhodné zásuvky znižujú riziko zásahu elektrickým prúdom.
- **Zabráňte telesnému kontaktu s uzemnenými povrchmi, napr. rúry, kúrenie, sporáky a chladničky.** Keď je vaše telo uzemnené, hrozí zvýšené riziko zásahu elektrickým prúdom.
- **Elektrické nástroje chráňte pred dažďom a vlhkom.** Vniknutie vody do elektrického náradia zvyšuje riziko zásahu elektrickým prúdom.
- **Kábel nepoužívajte na iné účely, na prenášanie elektrického náradia, na vešanie alebo na vytáhanie zástrčky zo zásuvky.** Kábel chráňte pred vysokými teplotami, olejom, ostrými hranami alebo pohyblivými časťami. Poškodené alebo zamotané káble zvyšujú riziko zásahu elektrickým prúdom.

- **Ak s elektrickým náradím pracujete vonku, používajte len také predlžovacie káble, ktoré sú vhodné aj do exteriéru.** Použitie predlžovacieho kábla vhodného do exteriéru znižuje riziko zásahu elektrickým prúdom.
- **Ak sa nedá vyhnúť prevádzke elektrického nástroja vo vlhkom prostredí, používajte ochranný vypínač proti chybnému prúdu.** Používanie ochranného spínača proti chybnému prúdu znižuje riziko zásahu elektrickým prúdom.

Bezpečnosť osôb

- **Buďte opatrní, dávajte pozor na to, čo robíte, a prístupujte k práci s elektrickým prístrojom uvaživo.** Elektrický prístroj nepoužívajte vtedy, keď ste unavení alebo pod vplyvom drog, alkoholu či liekov. Jediná chvíľka nepozornosti pri používaní elektrického náradia môže viesť k závažným poraneniam.
- **Noste osobné ochranné pomôcky a vždy používajte ochranné okuliare.** Nosenie osobných ochranných pomôcok, ako je protiprachová maska, protišmyková bezpečnostná obuv, ochranná prilba či ochrana sluchu, v závislosti od typu elektrického náradia a jeho použitia, znižuje riziko poranení.
- **Zabráňte neúmyselnému uvedeniu do prevádzky.** Skôr ako elektrický prístroj pripojíte k napájaciemu zdroju a/alebo k akumulátoru, skôr ako ho budete zdvíhať, alebo ho budete prenášať, uistite sa, že je vypnuté. Ak máte pri prenášaní elektrického náradia prst na spínači, alebo ak je prístroj zapnutý a pripojený k napájaciemu zdroju, môže dôjsť k úrazom.
- **Skôr ako elektrické náradie zapnete, odstráňte nastavovacie nástroje alebo skrutkovače.** Náradie alebo kľúč, ktorý sa nachádza v rotujúcej časti nástroja, môže viesť k poraneniam.
- **Vyhýbajte sa neprirodzenému držaniu tela.** Zaisťte si bezpečný postoj a vždy udržiavajte rovnováhu. Vďaka tomu budete môcť elektrické náradie lepšie kontrolovať pri neočakávaných situáciách.
- **Noste vhodný odev.** Nenoste voľné oblečenie ani šperky. Vlasy a odev sa môžu nachádzať mimo dosahu pohybujúcich sa častí. Voľný odev, šperky či dlhé vlasy môžu zachytiť pohybujúce sa časti.
- **Ak je možné nainštalovať zariadenia na odsávanie a zachytávanie prachu, treba ich pripojiť a používať správne.** Používanie odsávania prachu môže znížiť ohrozenie prachom.
- **Nepoddávajte sa falošnému pocitu bezpečia a nezanedbávajte bezpečnostné pravidlá pre elektrické náradie, aj keď ho používate často a ste s ním dobre oboznámení.** Neopatrné konanie môže viesť v zlomku sekundy k vážnym zraneniam.

Používanie a zaobchádzanie s elektrickým náradím

- **Elektrické náradie nepreťažujte.** Pri práci používajte elektrické náradie určené na daný účel. Je lepšie a bezpečnejšie pracovať s vhodným elektrickým náradím v udávanom rozsahu výkonu.

- **Nepoužívajte elektrické náradie prístroj s chybným spínačom.** Elektrický prístroj, ktorý sa nedá zapnúť alebo vypnúť, je nebezpečný a musí sa opraviť.
- **Skôr ako vykonáte nastavenia nástroja, vymenite časti príslušenstva alebo nástroj odložite, vytiahnite zástrčku zo zásuvky a/alebo vyberte odnímateľný akumulátor.** Toto bezpečnostné opatrenie zabráni neúmyselnému spusteniu elektrického náradia.
- **Nepoužívané elektrické náradie uschovajte mimo dosahu detí.** Nedovoľte, aby s elektrickým náradím pracovali osoby, ktoré s nimi nie sú oboznámené alebo si neprečítali tento návod. Elektrické nástroje nebezpečné, ak ich používajú neskúsené osoby.
- **Pri údržbe elektrického náradia a častí príslušenstva buďte dôkladní.** Skontrolujte, či pohyblivé časti náradia bezchybne fungujú a nie sú zablokované, či diely nie sú zlomené alebo natoľko poškodené, že môžu negatívne ovplyvniť fungovanie elektrického náradia. **Pred použitím prístroja dajte poškodené diely opraviť.** Príčinou mnohých úrazov je nesprávna údržba elektrického náradia.
- **Rezné nástroje udržiavajte ostré a čisté.** Starostlivo udržiavané rezné nástroje s ostrými reznými hranami sa menej zasekávajú a ľahšie sa vedú.
- **Elektrický prístroj, príslušenstvo, vkladané nástroje atď. používajte v súlade s týmito inštrukciami.** Zohľadnite pritom pracovné podmienky a vykonávanú činnosť. Používanie elektrického náradia na iné účely, ako je vyhradené, môže viesť k nebezpečným situáciám.
- **Rukoväte a úchopové plochy udržiavajte v suchom a čistom stave, očistené od oleja a mastnoty.** Klzké rukoväte a úchopové plochy neumožňujú bezpečnú prevádzku a ovládanie elektrického náradia v nepredvídaných situáciách.

Používanie a zaobchádzanie s akumulátorovým náradím

- **Akumulátory nabíjajte len nabíjačkami, ktoré odporúča výrobca.** Nabíjačka, ktorá je vhodná pre určitý druh akumulátorov, môže byť zdrojom nebezpečenstva požiaru, ak sa použije s inými akumulátormi.
- **Používajte len akumulátory určené pre elektrické náradie.** Používanie iných akumulátorov môže viesť k poraneniam a nebezpečenstvu požiaru.
- **Nepoužívaný akumulátor chráňte pred kancelárskymi spinkami, mincami, kľúčmi, ihlami, skrutkami alebo inými malými kovovými predmetmi, ktoré by mohli spôsobiť premostenie kontaktov.** Skrat medzi kontaktnými akumulátora môže mať za následok popálenie alebo oheň.
- **V prípade nesprávneho použitia môže z akumulátora vytekať kvapalina.** Zabráňte kontaktu s touto kvapalinou. V prípade náhodného kontaktu opláchnite zasiahnuté miesto vodou. Ak kvapalina zasiahne oči, poradte sa aj s lekárom. Vytečená kvapalina z akumulátora môže spôsobiť podráždenie pokožky alebo popálenie.

- **Nepoužívajte poškodený alebo upravený akumulátor.** Poškodené alebo upravené akumulátory sa môžu správať nepredvídateľne a spôsobiť požiar, výbuch alebo zranenie.
- **Akumulátor nevystavujte ohňu alebo príliš vysokým teplotám.** Požiar alebo teploty vyššie ako 130 °C môžu spôsobiť výbuch.
- **Dodržiavajte všetky pokyny na nabíjanie a nikdy nenabíjajte akumulátor alebo akumulátorové náradie mimo teplotného rozsahu uvedeného v návode na obsluhu.** Nesprávne nabíjanie alebo nabíjanie mimo povoleného teplotného rozsahu môže poškodiť akumulátor a zvýšiť riziko požiaru.
- **Akumulátor používajte len v produktoch výrobcu.** Len tak bude akumulátor chránený pred nebezpečným preťažením.
- **Nabíjačku neprevádzkujte na ľahko horľavom podklade (napr. papier, textilie atď.), resp. v horľavom prostredí.** Kvôli zohrievaniu nabíjačky, ku ktorému dochádza pri nabíjaní, vzniká nebezpečenstvo požiaru.
- **Dozerajte na deti a zabezpečte, aby sa s nabíjačkou nehrali.** Deti a osoby s mentálnymi alebo fyzickými obmedzeniami smú nabíjačku používať iba pod dohľadom alebo keď boli o používaní poučené. Dôkladné poučenie redukuje chybnú obsluhu a poranenia.

Spoločné bezpečnostné pokyny pre brúsenie, brušenie brúsnym papierom, práce s drôtenými kefami, leštenie a rozbrusovanie

Servis

- **Opravou elektrického náradia poverte len kvalifikovaný odborný personál pri výhradnom použití originálnych náhradných dielov.** Tým sa zabezpečí zachovanie bezpečnosti elektrického náradia.
- **Nikdy nevykonávajte údržbu poškodených akumulátorov.** Všetky úkony údržby akumulátorov by mal vykonávať len výrobca alebo autorizované servisné miesta.
- **Akumulátor neotvárajte.** Vplyvom neodborných zásahov sa akumulátor môže poškodiť.
- **Akumulátor nevystavujte teplu, ohňu, vode ani vlhkosti.** Existuje nebezpečenstvo výbuchu.
- **Po poškodení akumulátora alebo v prípade neodborného používania môžu z akumulátora vystupovať škodlivé výpary.** Akumulátor môže horieť alebo vybuchnúť. Zabezpečte prívod čerstvého vzduchu a v prípade ťažkostí vyhľadajte lekára. Tieto výpary môžu podráždiť dýchacie cesty.
- **Špicatými predmetmi, ak napr. klince alebo skrutkovače alebo pôsobením vonkajšej sily môže dôjsť k poškodeniu akumulátora.** Vo vnútri môže dôjsť ku skratu a akumulátor môže začať horieť, môže z neho unikať dym, môže vybuchnúť alebo sa prehriať.
- **Chráňte akumulátor pred teplom, napr. aj pred trvalým slnečným žiarením, pred ohňom, špinou, vodou a vlhkosťou.** Hrozí nebezpečenstvo výbuchu a skratu.
- **Toto elektrické náradie sa používa ako brúska, brúska s brúsnym papierom, drôtená kefa a rozbrusovačka. Dodržujte všetky bezpečnostné pokyny, nariadenia, zobrazenia a údaje, ktoré dostanete spolu s elektrickým náradím.** Ak nebudete dodržiavať nasledujúce pokyny, môže dôjsť k zásahu elektrickým prúdom, požiaru a/alebo ťažkým poraneniam.
- **Toto elektrické náradie nie je vhodné na leštenie.** Aplikácie, na ktoré nie je elektrický prístroj určený, môžu zapríčiniť ohrozenia a poranenia.
- **Nepoužívajte žiadne príslušenstvo, ktoré nebolo výrobcom určené a odporúčané špeciálne pre tento elektrický prístroj.** Len to, že môžete príslušenstvo upevniť na váš elektrický prístroj, nezaručuje bezpečné používanie.
- **Dovolené otáčky nasadzovaného nástroja musia byť minimálne tak vysoké, ako maximálne otáčky uvedené na elektrickom prístroji.** Príslušenstvo, ktoré sa otáča rýchlejšie ako je prípustné, sa môže rozlomiť a rozletieť.
- **Vonkajší priemer a hrúbka nasadzovaného nástroja musia zodpovedať rozmerovým údajom vášho elektrického prístroja.** Nesprávne dimenzované nasadzované nástroje sa nemôžu dostatočne zakryť alebo kontrolovať.
- **Brúsne kotúče, príruby, brúsne taniere alebo iné príslušenstvo sa musia presne hodiť na brúsne vreteno vášho elektrického prístroja.** Nasadzované nástroje, ktoré sa presne nehodia na brúsne vreteno elektrického prístroja, sa otáčajú nerovnomerne, veľmi silno vibrujú a môžu viesť ku strate kontroly.
- **Nepoužívajte poškodené nasadzované nástroje.** Pred každým použitím skontrolujte nasadzované nástroje, napr. brúsne kotúče, či nie sú zlomené a či na nich nie sú trhliny, brúsne taniere, či na nich nie sú trhliny, či nie sú opotrebované alebo veľmi zdaté, drôtené kefy, či nie sú uvoľnené alebo nemajú zlomené drôty. Ak elektrický prístroj alebo nasadzovaný nástroj spadne, skontrolujte, či nie je poškodený alebo použite nepoškodený nasadzovaný nástroj. Ak kontrolujete alebo ste nasadili vložený nástroj, zabráňte tomu, aby ste boli vy a v blízkosti sa nachádzajúce osoby na úrovni rotujúceho vloženého nástroja a nechajte elektrické náradie bežať jednu minútu s maximálnymi otáčkami. Poškodené nasadzované nástroje sa väčšinou zlomia v čase testovania.

Bezpečnostné pokyny pre nabíjačku

- **Nabíjačku chráňte pred dažďom a vlhkom.** Vniknutie vody do nabíjačky zvyšuje riziko zásahu elektrickým prúdom.
- **Nabíjačku udržiavajte čistú.** Vplyvom znečistenia existuje nebezpečenstvo zásahu elektrickým prúdom.
- **Pred každým použitím prekontrolujte nabíjačku, kábel a zástrčku.** Nabíjačku nepoužívajte, ak zistíte poškodenia.
- **Sami nabíjačku neotvárajte a nechajte ju opraviť kvalifikovaným odborným personálom a iba s originálnymi náhradnými dielmi.** Poškodené nabíjačky, káble a zástrčky zvyšujú riziko zásahu elektrickým prúdom.

- **Noste osobné ochranné pomôcky.** Podľa aplikácie používajte ochranu celej tváre, ochranu očí alebo ochranné okuliare. **Pokiaľ je to primerané, noste protiprachovú masku, ochranu sluchu, ochranné rukavice alebo špeciálnu zásteru, ktoré zabraňujú, aby ste boli v dosahu malých častíciek brúsenia a materiálu.** Oči by sa mali chrániť pred poletujúcimi cudzími telesami, ktoré vznikajú pri rozličných aplikáciách. Protiprachové masky alebo masky na ochranu dýchania musia filtrovať prach vznikajúci pri použití. Ak ste dlho vystavení hlasnému hluku, môžete utrpieť stratu sluchu.
- **Pri iných osobách dávajte pozor na bezpečný odstup od vášho pracovného priestoru.** Každý, kto vstúpi do pracovného priestoru, musí nosiť osobné ochranné pomôcky. Odložené kusy opracovávaného materiálu alebo zlomené nasadzované nástroje môžu odletieť preč a tak zapríčiniť poranenia aj mimo pracovného priestoru.
- **Pri vykonávaní prác, počas ktorých by nasadený nástroj mohol zasiahnuť skryté elektrické vodiče alebo samotný elektrický sieťový napájací kábel, držte elektrický prístroj len za rukoväť s izoláciou.** Kontakt s vodičmi pod prúdom môže nabiť aj kovové časti prístroja a môže viesť k zasiahnutiu elektrickým prúdom.
- **Napájací kábel udržiavajte mimo dosahu otáčajúcich sa nasadzovaných nástrojov.** Ak stratíte kontrolu nad elektrickým náradím, môže sa napájací kábel prerušiť alebo zachytiť a vaša dlaň alebo vaša ruka sa môže dostať do otáčajúceho sa vloženého nástroja.
- **Vložený nástroj nikdy nevyberajte predtým, ako sa elektrický prístroj úplne zastaví.** Otáčajúci sa nasadzovaný nástroj sa môže dostať do kontaktu s odkladacou plochou, čím môžete stratiť kontrolu nad elektrickým prístrojom.
- **Počas prenášania elektrického prístroja ho nenechávajte bežať.** Váš odev sa môže z dôvodu náhleho kontaktu zachytiť otáčajúcim sa nasadzovaným nástrojom a nasadzovaný nástroj sa môže zavrtáť do vášho tela.
- **Pravidelne čistite vetraciu štrbinu vášho elektrického prístroja.** Ventilátor motora vtáhaje prach do telesa a silné nahromadenie kovového prachu môže zapríčiniť elektrické ohrozenia.
- **Elektrický prístroj nepoužívajte v blízkosti horľavých materiálov.** Iskry môžu tieto materiály zapáliť.
- **Nepoužívajte elektrické prístroje, ktoré vyžadujú tekuté chladivo.** Používanie vody alebo iných tekutých chladív môže viesť k zásahu elektrickým prúdom.

Spätný ráz a príslušné bezpečnostné pokyny

Spätný ráz je náhla reakcia v dôsledku vzpričeného alebo zaseknutého otáčajúceho sa nasadzovaného nástroja, napr. brúsneho kotúča, brúsneho taniera, drôtovej kefy atď. Vzpričenie alebo zaseknutie vedie k náhlemu zastaveniu rotujúceho nasadzovaného nástroja. Tým sa nekontrolovaný elektrický prístroj zrýchli proti smeru otáčania nasadzovaného nástroja na mieste zaseknutia.

Ak sa napr. brúsny kotúč vzpričí alebo zasekne v opracovávanom materiáli, môže sa hrana brúsneho kotúča, ktorá je ponorená do materiálu, zachytiť

a tým môže vylomiť brúsny kotúč alebo môže zapríčiniť spätý ráz. Brúsny kotúč sa potom pohybuje smerom na osobu obsluhy alebo od nej preč, podľa smeru otáčania kotúča na mieste zaseknutia. Prítom sa môžu brúsne kotúče tiež zlomiť.

Spätný úder je dôsledkom nesprávneho alebo chybného používania elektrického prístroja. Dá sa mu zabrániť prijatím vhodných preventívnych opatrení, ktoré sú opísané nižšie.

- **Elektrický prístroj držte pevne a dostaňte vaše telo a vaše ruky do polohy, v ktorej môžete zachytiť sily spätného rázu. Vždy používajte prídavné držadlo, ak existuje, aby ste mali pri zvyšovaní otáčok čo najväčšiu možnú kontrolu nad silami spätného rázu alebo reakčnými momentmi.** Obsluhujúca osoba môže vďaka vhodným preventívnym bezpečnostným opatreniam ovládať spätý ráz a reakčné sily.
- **Nikdy nedávajte vaše ruky do blízkosti otáčajúcich sa nasadzovaných nástrojov.** Nasadzovaný nástroj sa môže pri spätnom ráze pohybovať cez vašu ruku.
- **Vyvarujte sa s vaším telom oblasti, v ktorej sa pohybuje elektrický prístroj pri spätnom ráze.** Spätý ráz poháňa elektrický prístroj do smeru opačného k pohybu brúsneho kotúča na mieste zaseknutia.
- **Zvlášť opatrne pracuje v oblasti rohov, ostrých hran atď.** Zabráňte tomu, aby sa nasadzovaný nástroj od opracovávaného materiálu odrazil a aby sa vzpričil. Rotujúci vložený nástroj pri rohoch, ostrých hranách alebo keď sa odrazí, má sklon k vzpričeniu. To zapríčiňuje stratu kontroly alebo spätý ráz.
- **Nepoužívajte žiadny reťazový ani ozubený pilový list.** Takéto vložené nástroje často spôsobujú spätý ráz alebo stratu kontroly nad elektrickým náradím.

Osobitné bezpečnostné pokyny k brúseniu a rozbrusovacím kotúčom:

- **Používajte výhradne brúsne nástroje schválené pre vaše elektrické náradie a ochranný kryt určený pre tieto brúsne nástroje.** Brúsne nástroje, ktoré nie sú určené pre elektrické náradie, sa nedajú dostatočne zakryť a nie sú bezpečné.
- **Brúsna plocha kotúčov s vypuklým stredom musí byť umiestnená pod rovinnou obrubou krytu.** Nesprávne namontovaný kotúč presahujúci rovinnu obrubu krytu nemôže byť dostatočne chránený.
- **Ochranný kryt musí byť bezpečne pripavený na elektrické náradie a nastavený tak, aby sa dosiahla maximálna miera bezpečnosti, tzn. najmenšia možná časť brúsneho nástroja smeruje otvorene k obsluhujúcej osobe.** Ochranný kryt má obsluhujúcu osobu chrániť pred úlomkami a náhodným kontaktom s brúsnyim nástrojom.
- **Brúsne nástroje sa smú používať iba pre odporúčané možnosti použitia.** Napríklad: Nikdy nepiňte bočnou plochou rozbrusovacieho kotúča. Rozbrusovacie kotúče sú určené na odobranie materiálu hranou kotúča. Bočné pôsobenie sily na tieto brúsne nástroje ich môže rozbiť.

- **Pre vami zvolený brúsny kotúč vždy použijajte nepoškodenú upínaciu prírubu so správnou veľkosťou a tvarom.** Vhodné príruby podopierajú brúsny kotúč a znižujú tak nebezpečenstvo zlomenia brúsneho kotúča. Prírubby pre brúsne kotúče sa môžu odlišovať od prírub pre ostatné brúsne kotúče.
- **Nepoužívajte opotrebované brúsne kotúče z väčších elektrických náradí.** Brúsne kotúče pre väčšie elektrické náradia nie sú dimenzované pre vyššie otáčky menších elektrických náradí a môžu sa rozlomiť.

Ďalšie osobitné bezpečnostné pokyny k rozbrusovaniu:

- **Zabráňte blokovaniu rozbrusovacieho kotúča alebo príliš vysokému prítlačnému tlaku.** Nevykonávajte žiadne príliš hlboké rezy. Preťaženie rozbrusovacieho kotúča zvyšuje jeho namáhanie a sklon k skrúženiu alebo blokovaniu a tým možnosť spätného rázu alebo zlomenia brúsneho nástroja.
- **Vyhňte sa oblasti pred a za rotujúcim rozbrusovacím kotúčom.** Ak rozbrusovacím kotúčom v obrábanom predmete pohnete od seba, v prípade spätného rázu sa elektrické náradie s otáčajúcim sa kotúčom môže vymrštiť priamo na vás.
- **Ak sa rozbrusovací kotúč spriecí, alebo ak prácu prerušíte, elektrické náradie vypnite a držte ho pokojne, kým sa kotúč nezastaví. Nikdy sa nepokúšajte z rezu vytiahnuť bežiaci rozbrusovací kotúč, inak môže nasledovať spätný ráz.** Zistíte a odstránite príčinu zaseknutia.
- **Elektrické náradie opät' nezapínajte, dokým sa nachádzate v obrábanom predmete.** Rozbrusovací kotúč najskôr nechajte dosiahnuť jeho plné otáčky, skôr ako budete opatrne pokračovať v reze. V opačnom prípade sa kotúč môže vzpríčiť, vyskočiť z obrábaného predmetu alebo spôsobiť spätný ráz.
- **Platne alebo veľké obrábané predmety podoprite, aby ste zabránili riziku spätného rázu zaseknutým rozbrusovacím kotúčom.** Veľké obrábané predmety sa pod vlastnou hmotnosťou môžu prehnúť. Obrábaný predmet sa musí podoprieť na oboch stranách, teda v blízkosti deliaceho rezu i na hrane.
- **Buďte mimoriadne opatrní pri vreckových rezoch do existujúcich stien alebo do iných priestorov bez možnosti nahliadnutia.** Ponárajúci sa rozbrusovací kotúč môže pri rezaní do plynových alebo vodovodných potrubí, elektrických vedení alebo ostatných objektov spôsobiť spätný ráz.

Špeciálne bezpečnostné pokyny pre brúsenie brúsnym papierom

- **Nepoužívajte žiadne nadmerne nadimenzované brúsne papiere, ale dodržiavajte údaje výrobcu ku veľkosti listu brúsneho papiera.** Listy brúsneho papiera, ktoré vycnievajú nad brúsny tanier, môžu zapríčiniť poranenia, ako aj môžu viesť k zaseknutiu, roztrhnutiu listov brúsneho papiera alebo k spätnému rázu.

Osobitné bezpečnostné pokyny k práci s drôtenými kefami

- **Nezabudnite, že drôtená kefa stráca kusu drôtu aj počas bežného použitia. Drôty nepretáčajte príliš vysokým prítlačným tlakom.** Odlietajúce kusy drôtu môžu veľmi ľahko preniknúť cez vašu odev a/alebo pokožku.
- **Ak je odporúčaný ochranný kryt, zabráňte tomu, aby sa ochranný kryt a drôtená kefa mohli dotknúť.** Tanierové a miskovité kefy môžu vplyvom prítlačného tlaku a odstredivých síl zväčšiť svoj priemer.

Dodatočné bezpečnostné pokyny

- **Príslušnými prístrojmi pred prácou skontrolujte, či sa v pracovnej oblasti nachádzajú eventuálne skryté napájacie vedenia. V prípade pochybností sa opýtajte u kompetentnej spoločnosti zabezpečujúcej napájanie.** Kontakt s elektrickými vedeniami môže viesť k ohňu a zásahu elektrickým prúdom. Poškodenie vedenia plynu môže viesť k výbuchu. Poškodenie vodovodného potrubia vedie k veľkým vecným škodám alebo môže spôsobiť zásah elektrickým prúdom.
- **Obrábaný predmet zaistíte.** Prostredníctvom upínacích zariadenia alebo zveráka je možné obrábaný predmet zaistiť pred spätným rázom alebo nekontrolovaným vymrštením (napr. pri vzpríčení nástroja).
- **Vaše pracovisko udržiavajte čisté.** Zmiešané znečistenie rôznymi látkami je obzvlášť nebezpečné. Prach z ľahkých kovov (napr. hliníka) sa môže ľahko vznietiť a vybuchnúť.
- **Informujte sa o brúsenom povrchu a eventuálne vznikajúcom prachu a výparoch. V prípade pochybností nedýchajte ani malé množstvá vznikajúceho prachu a výparov.** Pri brúsení určitých povrchov (rôzne kovy, nerasty alebo druhy drev, ako aj farby na ochranu proti poveternostným vplyvom) môže vzniknúť škodlivý/jedovatý prach, ktorý môže spôsobovať alergické reakcie alebo ťažké ochorenia. Tento prach a výpary nevdychujte a vyhňte sa kontaktu s nim. Látky obsahujúce azbest smie obrábať iba odborný personál.
- **Elektrické náradie s poškodeným káblom nepoužívajte. Poškodeného kábla sa nedotýkajte a ihneď vytiahnite sieťovú zástrčku.** Poškodené káble zvyšujú riziko zásahu elektrickým prúdom.
- **Zabráňte prehriatiu prístroja a opracovávaného dielu.** Nadmerné teplo môže poškodiť nástroj a prístroj.
- **Krátko po práci môže byť nástroj veľmi horúci. Horúci nástroj nechajte ochladieť.** Dotýkanie sa horúcich nástrojov môže viesť k popáleninám.
- **Horúci nástroj nikdy nečistíte horľavými kvapalinami.** Existuje nebezpečenstvo požiaru a výbuchu.
- **Rukoväte udržiavajte suché a bez mastnoty.** Klzké rukoväte môžu viesť k úrazom.

- **Vždy dodržiavajte platné národné a medzinárodné bezpečnostné predpisy, predpisy na ochranu zdravia a pracovné predpisy.** Pred zahájením práce sa informujte o predpisoch platných na mieste použitia prístroja.
- Nezabudnite, že pohybujúce sa diely sa môžu nachádzať aj za zavzdušňovacími a odvzdušňovacími otvormi.
- Symboly, ktoré sa nachádzajú na vašom nástroji, sa nesmú odstraňovať ani zakrývať. Pokyny na nástroji, ktoré už nie sú čitateľné, sa musia ihneď vymeniť.



Pred uvedením do prevádzky je potrebné si prečítať návod na použitie a dodržiavať.



Akumulátor nabíjajte len v interiéroch.



Akumulátor nevyhadzujte do domového odpadu!



Akumulátor nevyhadzujte do vody!



Akumulátor nespálujte!



Akumulátor nevystavujte slnečnému žiareniu alebo nadmerným teplotám!

Bezpečnosť spôsobené vibráciami



UPOZORNENIE! Nebezpečnosť poranenia spôsobené vibráciami!

Vplyvom vibrácií môže dôjsť, predovšetkým u osôb s poruchami krvného obehu, k poškodeniam tepien.

Pri nasledujúcich symptómoch ihneď prerušte prácu a vyhľadajte lekára: zmravenie častí tela, strata citu, svrbenie, bodanie, bolesť, zmeny farby pokožky.

Vibračná hodnota uvedená v technických údajoch reprezentuje hlavné použitie prístroja. Skutočné existujúce vibrácie počas používania sa od nej môžu líšiť na základe nasledujúcich faktorov:

- použitie v rozpore s určením;
- nevhodné vložené nástroje;
- nevhodný materiál;
- nedostatočná údržba.

Riziká môžete výrazne znížiť, ak sa budete riadiť nasledujúcimi pokynmi:

- Prístroj udržiavajte zodpovedajúc pokynom v návode na použitie.
- Vyhnite sa vykonávaniu práce pri nízkych teplotách.
- Telo a najmä ruky držte v chladom počasí v teple.
- Pravidelne si robte prestávky a pritom pohybujte rukami, aby ste podnietili prekrvenie.

Osobný ochranný výstroj



Pri práci s prístrojom noste ochranné okuliare.



Pri práci s prístrojom používajte chrániče sluchu.



Pri prácach spojených so silnou tvorbou prachu noste ochrannú masku proti prachu.



Pri práci s náradím noste priliehavý pracovný odev.



Dlhé vlasy si zakryte, príp. noste sieťku na vlasy.

Prehľad o prístroji



Poznámka: Skutočný výzor vášho stroja sa môže líšiť od obrázkov.

► S. 3, obr. 1

1. Akumulátor (nie sú súčasťou dodávky)
2. Regulátor otáčok
3. Zapínač/vypínač
4. Prídavná rukoväť
5. Ochranný kryt
6. Brúsny nástroj (nie sú súčasťou dodávky)
7. Upínacia páčka ochranného krytu
8. Aretačný gombík vretena

► S. 3, obr. 2

9. Indikátor zvyškovej kapacity
10. Tlačidlo pre indikovanie kapacity
11. Tlačidlo blokovania
12. Kontrolky
13. Akumulátorová nabíjacia stanica (nie sú súčasťou dodávky)

Rozsah dodávky

- Akumulátorová uhlová brúska
- Ochranný kryt
- Prídavná rukoväť
- Kľúč na upínanie pomocou čelných otvorov pre montáž brúsneho nástroja
- Návod na použitie

Montáž

Namontovať prídavnú rukoväť

► S. 4, obr. 5

Dodatočnú rukoväť môžete pripievať vľavo [1], hore [2] alebo vpravo [3] na zariadenie.

- Prídavnú rukoväť pevne naskrutkujte do závitového otvoru na prístroji.

Prípustné brúsne náradie

- Dovoľené maximálne otáčky, príp. strižná rýchlosť používaných brúsnych nástrojov sa musia dodržiavať podľa údajov nasledujúcej tabuľky.
- Preto dodržiavajte prípustné otáčky, resp. obvodovú rýchlosť uvedené na etikete brúsneho nástroja.

- Používajte vždy vložky priložené k brúsnym nástrojom: umiestňujú sa medzi brúsne nástroje a upínaciu prírubu vo veľkosti príložených plôch príruby.
- Pri použití brúsných nástrojov so závitovým nastavcom sa musí zaistiť, aby sa koniec vretena v žiadnom prípade nedotkol dierovanej spodnej časti brúsneho náradia (dĺžka vretena: ► *Technické údaje* – s. 59).
- Brúsne nástroje so závitovým nastavcom sa musia dať naskrutkovať na brúsne vreteno tak, aby na príрубе brúsneho vretena na konci závitú brúsneho vretena pevne doliehali.

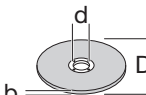
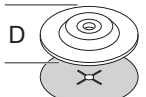
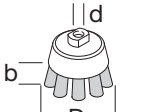
Rozmery	D	b	d	Max. otáčky	Max. strižná rýchlosť'
	115 mm	6 mm	22,2 mm	11000 min ⁻¹	80 m/s
	115 mm	—	—	11000 min ⁻¹	80 m/s
	75 mm	30 mm	M14	12000 min ⁻¹	45 m/s

Montáž brúsneho nástroja



NEBEZPEČENSTVO! Nebezpečenstvo poranenia Nikdy nepoužívajte poškodené brúsne nástroje. Brúsny nástroj pred montážou vždy skontrolujte, či sa na ňom nevyskytujú trhliny, alebo či nie je inak poškodený.

Používajte len také brúsne nástroje, ktorých povolené otáčky sú minimálne také vysoké ako otáčky prístroja pri chode naprázdno (► *Technické údaje* – s. 59).



VAROVANIE! Nebezpečenstvo poranenia Vždy je potrebné dodržať prípustný priemer brúsneho nástroje (► *Technické údaje* – s. 59).



UPOZORNENIE! Nebezpečenstvo poranenia Používajte len také brúsne nástroje, ktoré sú povolené pre obrábaný materiál.

► S. 4, obr. 6

- Stlačte aretačný gombík vretena na hornej strane prístroja a podržte ho stlačený.
 - Odskrutkujte prírubovú maticu (14).
 - Brúsny nástroj nasadte na hriadeľ. Dodržte predpísanú montážnu polohu brúsneho nástroja.
 - Prírubovú maticu nasadte na hriadeľ. **Dodržiť montážnu polohu prírubovej matice:**
1. Prírubu smerujúca od brúsneho nástroja: pre tenké brúsne nástroje, ako napr. rozbrusovacie kotúče.
 2. Prírubu smerujúca k brúsnemu nástroju: pre hrubšie brúsne nástroje, ako napr. brúsne kotúče.
- Prírubovú maticu dotiahnite pri stlačení aretačného gombíku vretena s využitím priloženého kľúča na upínanie pomocou čelných otvorov.

Uvedenie do prevádzky

Nabíjanie akumulátora



Poznámka: Akumulátor a nabíjačka nie sú súčasťou dodávky a sú k dispozícii voliteľne u vášho predajcu (► *Príslušenstvo* – s. 59).



VAROVANIE! Nebezpečenstvo poranenia! Dodržiavajte bezpečnostné pokyny pre manipuláciu s akumulátormi prístrojmi.



OZNAMENIE! Nebezpečenstvo poškodenia prístroja! Akumulátor hlboko nevybíjajte.



Poznámka: Ak je akumulátor kompletne dobitý, nabíjacia stanica sa automaticky nastaví na kvapkové nabíjanie. Akumulátor môže zostať trvalo v nabíjacej stanici.

Pred prvým uvedením do prevádzky sa musí nabiť akumulátor (doba nabíjania: ► *Technické údaje* – s. 59).

- Stlačte blokovacie tlačidlo (11) a akumulátor vytiahnite z prístroja.
 - Vložte akumulátor do nabíjacej stanice.
 - Zástrčku nabíjacej stanice zasuňte do zásuvky.
- Stav nabitia sa zobrazí prostredníctvom kontrolky (12).
- Akumulátor vložte do prístroja a nechajte bezpečne zapadnúť.

Skontrolujte zostatkovú kapacitu akumulátora

- Stlačte tlačidlo (10).
- Zostatková kapacita akumulátora je indikovaná kontrolkami (9).

Nastaviť ochranný kryt.

► S. 3, obr. 1

Ochranný kryt musí byť nastavený tak, aby sa zabránilo úletu iskier a častíc smerom k užívateľovi.

- Uvoľnite upínaciu páčku (7).
- Nastavte ochranný kryt.
- Upínaciu páčku (7) znovu utiahnite.

Obsluha



NEBEZPEČENSTVO! Nebezpečenstvo poranenia Nástroj nechajte pred použitím niekoľko sekúnd otáčať pri chode naprázdno. Pri výskyte vibrácií ihneď vymeňte brúsny nástroj.



VAROVANIE! Nebezpečenstvo poranenia Prístroj sa smie používať len s namontovanou prídavnou rukoväťou a správne nastaveným ochranným krytom.

Pred zapnutím skontrolujte!

Prekontrolujte bezpečný stav prístroja:

- Skontrolujte výskyt viditeľných porúch.
- Skontrolujte, či sú všetky časti prístroja pevne namontované.

Zapnutie/vypnutie



Poznámka: Pri výpadku napätia sa iniciuje podnapäťové relé. Tým sa zabráni tomu, aby sa zariadenie spustilo samé, hneď ako bude opäť napájané.

K opätovnému zapnutiu musíte zariadenie vypnúť a opäť zapnúť na hlavnom vypínači.



VAROVANIE! Nebezpečenstvo poranenia Prístroj po vypnutí niekoľko sekúnd dobieha. Pred odložením prístroja počkajte, kým sa brúsny nástroj nezastaví.

► S. 5, obr. 7

- Zapnutie: Stlačte zapínač/vypínač (1), súčasne posuňte smerom dopredu a nechajte zapadnúť v polohe [1].
- Nastavenie potrebných otáčok pomocou regulátora (2).
- Vypnutie: Zapínač/vypínač (1) krátko stlačte a nechajte sklznúť späť do polohy [0].

Informácie týkajúce sa používania



NEBEZPEČENSTVO! Nebezpečenstvo poranenia Rozbrusovacie kotúče nikdy nepoužívajte na brúsenie.



VAROVANIE! Nebezpečenstvo poranenia Brúste vždy s predpísanými plochami:

- Rozbrusovacie kotúče: obvodová plocha;
- Brúsne kotúče, brúsne taniere: bočná plocha.



UPOZORNENIE! Nebezpečenstvo poranenia Brúsny nástroj a obrábaný predmet sa pri používaní silno zahrievajú. Pred dotykom nechajte brúsny nástroj a obrábaný predmet úplne ochladnúť.



Poznámka: Nástroj je určený na brúsenie. Keď treba nástroj použiť na rezanie, musí sa použiť špeciálny ochranným kryt.

- Obrábaný predmet vždy pevne upnite.
- Nástroj pri rezaní materiálov nikdy nespriečujte.
- Na nástroj nikdy príliš netlačte.

Čistenie

Prehľad čistenia

Pravidelne, v závislosti od podmienok používania

Čo?	Ako?
Vetracie štrbiny motora očistite od prachu.	Použite vysávač, kefu alebo štetec.
Vyčistite prístroj.	Prístroj očistite jemne navlhčenou handričkou.

Uschovanie, preprava



VAROVANIE! Nebezpečenstvo poranenia! Prístroj uschovajte tak, aby ho nepovolane osoby nemohli uviesť do činnosti.



OZNAMENIE! Nebezpečenstvo poškodenia prístroja! Neuskladňujte nechránený prístroj vo vlhkom prostredí.

Uskladnenie

- Prístroj pred uskladnením vyčistite.
- Nástroj skladujte na suchom, riadne vetranom mieste.

Uskladnenie brúsneho náradia



Poznámka: Nevhodné okolité podmienky počas uskladnenia môžu ovplyvniť proces starnutia brúsneho náradia.

- Brúsne nástroje uložte vždy na ležato na rovnu plochu.
- Brúsne nástroje uložte iba v suchých a rovnomerne vykurovaných priestoroch bez výskytu mrazov.
- Brúsne nástroje chráňte pri uskladnení pred priamym slnečným žiarením.

Preprava

- Pri zasielaní použite podľa možnosti originálny obal.

Poruchy a náprava

Keď niečo nefunguje...



NEBEZPEČENSTVO! Pozor, nebezpečenstvo poranenia! Neodborné opravy môžu viesť k tomu, že váš prístroj už nebude bezpečne fungovať. Tým ohrozujete seba a svoje okolie.

Chyba/porucha	Príčina	Náprava
Prístroj nefunguje.	Akumulátor nezaskočil?	Akumulátor nechať zapadnúť.
	Je akumulátor vybitý?	► Nabíjanie akumulátora – s. 57.
	Defektný akumulátor?	Kontaktujte predajcu.
	Chybný prístroj?	
Príliš nízky výkon.	Nevhodný brúsny nástroj pre daný materiál?	Upnite vhodný brúsny nástroj.
	Opotrebovaný brúsny nástroj?	► Montáž brúsneho nástroja – s. 57.

Ak nemôžete chyby odstrániť sami, obráťte sa, prosím, priamo na predajcu. Nezabúdajte, že v dôsledku neodborných opráv zaniká aj nárok na poskytnutie záruky, prípadne vám môžu vzniknúť dodatočné náklady.

Likvidácia

Likvidácia zariadenia

Symbol prečiarknutého kontajnera znamená: Batérie a akumulátory, elektrické a elektronické zariadenia sa nesmú likvidovať spolu s domovým odpadom. Môžu obsahovať látky škodlivé pre životné prostredie a zdravie.

Spotrebiteľia sú povinní zneškodniť staré elektrické spotrebiče, spotrebované batérie a akumulátory oddelene od domového odpadu na oficiálnom zbernom mieste, aby sa zabezpečilo správne ďalšie spracovanie. V súlade s právnymi predpismi sa spätný odber môže uskutočniť bezplatne, napr. prostredníctvom spoločnosti na likvidáciu komunálneho odpadu alebo prostredníctvom predajcu.

Batérie akumulátory a svietidlá, ktoré nie sú v starých elektrických zariadeniach vmontované a ktoré je možné vybrať bez poškodenia, musia byť pred likvidáciou vybraté zo zariadenia a zlikvidované v rámci triedeného odpadu. Lítiťové batérie a akumulátory všetkých systémov sa musia odovzdávať na zberné miesta iba vo vybitom stave. Pól batérie musí byť vždy prelepený, aby sa predišlo skratu.

Každý koncový používateľ je sám zodpovedný za vymazanie osobných údajov z použitých zariadení, ktoré sa majú zlikvidovať.

Likvidácia obalu

Obal sa skladá z kartónu a príslušným spôsobom označených plastov, ktoré sa majú recyklovať.

– Odveďte tieto materiály na recykláciu.

Technické údaje

Číslo výrobku	196326
Menovité napätie	
• maximálny	20 V---
• nominálny	18 V---

Často sú to len malé chyby, ktoré vedú k poruche. Väčšinou ich ľahko dokážete odstrániť sami. Skôr než sa obrátite na predajcu, pozrite sa najprv do nasledujúcej tabuľky. Ušetrite si tak veľa námahy, prípadne aj náklady.

Číslo výrobku	196326
Otáčky pri chode na-prázdno	3000-10000 min ⁻¹
Max. priemer brúsneho nástroja	115 mm
Priemer vretena	M14
Dĺžka vretena	12,3 mm
Hladina akustického hlu-ku (L _{WA})*	95 dB(A) (K = 3 dB(A))
Hladina akustického vý-konu (L _{PA})*	84 dB(A) (K = 3 dB(A))
Vibrácia**	4,29 m/s ² (K = 1,5 m/s ²)
Hmotnosť	1,83 kg

*) Uvedené hodnoty emisie huku boli namerané podľa normovanej skúšobnej metódy a môžu sa použiť na porovnanie elektrického náradia s iným elektrickým náradím. Uvedené hodnoty emisie huku sa môžu použiť aj na predbežné posúdenie hlukovej záťaže. Varovanie: Emisie huku sa pri skutočnom použití elektrického náradia môžu od uvedených hodnôt líšiť v závislosti od spôsobu použitia elektrického náradia, a najmä od druhu obrábaného dielu. Je nevyhnutné zaviesť bezpečnostné opatrenia na ochranu obsluhujúcej osoby, a to podľa odhadu vystavenia vibráciám pri skutočných podmienkach používania (musia sa vziať do úvahy všetky časti pracovného cyklu, napríklad časy, keď je elektrické náradie vypnuté, a časy, keď je zapnuté, ale beží bez záťaže).

Informácie o emisiiach huku v súlade so zákonom o bezpečnosti výrobkov (ProdSG) a smernicou ES o strojových zariadeniach: Hladina akustického tlaku na pracovisku môže presiahnuť 80 dB(A). V tom prípade sa vyžadujú opatrenia na ochranu proti huku (napr. nosenie vhodnej a určenej ochrany sluchu a dodržiavanie pravidelných prestávok).

**) Uvedená emisná hodnota kmitania bola meraná podľa normovaného skúšobného postupu a môže sa používať na porovnanie náradia s iným náradím; uvedená emisná hodnota kmitania sa môže použiť ik počítačového odhadu vysadení. Emisná hodnota kmitania sa počas používania náradia môže odlišovať od hodnoty údajov, a síce v závislosti od druhu a spôsobu používania náradia. Snažte sa udržiavať zaťaženie vibráciami pokiaľ možno na čo najnižšom stupni. Opatrenia na zníženie vibračného zaťaženia je napr. Obmedzenie pracovného času. Pritom sa musia zohľadniť všetky prvky prevádzkového cyklu (napríklad doby, počas ktorých je nástroj vypnutý, a také doby, počas ktorých je nástroj síce zapnutý, ale beží bez záťaženia). Zistenie emisných hodnôt vibrácií podľa EN 60745-1 & EN 60734-2-3.

Príslušenstvo



Ďalšie informácie o vhodných batériách a náhradných dieloch pre 1 PowerSystems nájdete tu: pozri QR kód

Spis treści

Przed rozpoczęciem użytkowania...	60
Dla Twego bezpieczeństwa	60
Urządzenie w zarysie	66
Montaż	66
Uruchomienie	67
Obsługa	67
Czyszczenie	68
Przechowywanie, transport	68
Uszkodzenia i sposób ich usunięcia	68
Utylizacja	69
Dane techniczne	69
Roszczenia gwarancyjne	133

Przed rozpoczęciem użytkowania...

Użytkowanie zgodne z przeznaczeniem

Urządzenie przeznaczone jest wyłącznie do użytku domowego do szlifowania i cięcia na sucho przedmiotów metalowych i kamiennych.

Urządzenie musi być używane zgodnie z instrukcją obsługi.

Urządzenie nie jest przeznaczone do użytku komercyjnego. Koniecznie przestrzegać uznanych przepisów o zapobieganiu wypadkom i załączonych wskazań bezpieczeństwa.

Wykonywać tylko czynności opisane w niniejszej instrukcji użycia. Każde inne zastosowanie jest niezgodne z przeznaczeniem i niedozwolone. Producent nie ponosi odpowiedzialności cywilnej za wynikające stąd szkody.

Co oznaczają zastosowane symbole?

Ostrzeżenia i informacje w niniejszej instrukcji obsługi są wyraźnie oznaczone. W instrukcji wykorzystano następujące symbole:



NIEBEZPIECZENSTWO! Bezpośrednie zagrożenie życia i zdrowia! Bezsrednio niebezpieczna sytuacja, która może spowodować śmierć lub ciężkie obrażenia.



OSTRZEŻENIE! Prawdopodobne zagrożenie życia lub odniesienia obrażeń! Sytuacja stanowiąca zagrożenie, która może spowodować śmierć lub ciężkie obrażenia.



PRZESTROGA! Możliwe niebezpieczeństwo zranienia! Niebezpieczna sytuacja, która może spowodować obrażenia.



UWAGA! Niebezpieczeństwo uszkodzenia urządzenia! Sytuacja, która może spowodować straty materialne.



Wskazówka: Informacje pozwalające na lepsze zrozumienie obsługi.

Te symbole oznaczają wymagane środki ochrony osobistej:



Dla Twego bezpieczeństwa

Ogólne wskazówki bezpieczeństwa

- W celu zapewnienia bezpiecznego obchodzenia się z urządzeniem, użytkownik musi przed pierwszym użyciem przeczytać ze zrozumieniem niniejszą instrukcję obsługi.
- W przypadku sprzedaży urządzenia lub przekazania go innym osobom, należy koniecznie dołączyć do niego instrukcję obsługi.

Ogólne wskazówki bezpieczeństwa dotyczące elektronarzędzi



OSTRZEŻENIE! Przeczytać wszystkie wskazówki i zasady bezpieczeństwa, instrukcje, ilustracje i dane techniczne, które znajdują się na elektronarzędziu. Nieprzestrzeganie wskazań bezpieczeństwa i poniższych instrukcji może być przyczyną porażenia prądem elektrycznym, pożaru i/lub ciężkich obrażeń ciała.

- **Wszystkie wskazówki bezpieczeństwa i instrukcje należy przechować na potrzeby ich wykorzystania w przyszłości.** Używane we wskazówkach bezpieczeństwa pojęcie „elektronarzędzie” dotyczy elektrycznych narzędzi zasilanych z sieci elektrycznej (z kablem sieciowym) i z akumulatorów (bez kabla sieciowego).

Bezpieczeństwo na stanowisku pracy

- **W miejscu pracy należy zachować czystość i zapewnić dobre oświetlenie.** Nieporządek lub brak właściwego oświetlenia w miejscu pracy grozi wypadkiem.
- **Nie używać elektronarzędzi w środowisku zagrożonym wybuchem, w którym znajdują się ciecze, gazy lub pyły o właściwościach palnych.** Podczas pracy elektronarzędzi powstają iskry, które mogą spowodować zapalenie pyłu lub par.
- **Podczas eksploatacji elektronarzędzia w strefie wykonywania prac nie mogą przebywać dzieci ani inne osoby.** Odwrócenie uwagi grozi utratą kontroli nad urządzeniem.

Bezpieczeństwo elektryczne

- **Wtyczka przyłączeniowa elektronarzędzia musi pasować do gniazda wtykowego.** Zabrania się wprowadzania jakichkolwiek modyfikacji w konstrukcji wtyczki. Zabrania się stosowania adapterów w przypadku elektronarzędzi wyposażonych w uziemienie ochronne. Korzystanie z oryginalnych wtyczek i odpowiednich gniazdek wtykowych ogranicza ryzyko porażenia prądem.
- **Nie dotykać uziemionych powierzchni, jak np. rury, urządzenia grzejne, piece i chłodziarki.** Ryzyko porażenia prądem zwiększa się, jeśli ciało człowieka jest uziemione.
- **Chronić elektronarzędzia przed deszczem i wilgocią.** Wniknięcie wody do wnętrza elektronarzędzia zwiększa ryzyko porażenia prądem.

- **Kabla sieciowego nie używać w sposób niezgodny z przeznaczeniem, tzn. do ciągnięcia lub zawieszania urządzenia; nie odłączać urządzenia od sieci, ciągnąc za kabel sieciowy. Chronić kabel sieciowy przed wysoką temperaturą, olejem, ostrymi krawędziami oraz ruchomymi częściami urządzenia.** Uszkodzenie lub splątanie kabla sieciowego zwiększa ryzyko porażenia prądem.
- **Podczas pracy elektronarzędziem na wolnym powietrzu z użyciem przedłużaczy, muszą być one dopuszczone do stosowania na wolnym powietrzu.** Stosowanie przedłużaczy dopuszczonych do użytkowania na wolnym powietrzu zmniejsza ryzyko porażenia prądem.
- **Jeśli nie da się uniknąć eksploatacji elektronarzędzia w środowisku wilgotnym, należy zastosować wyłącznik różnicowoprądowy.** Wyłączniki różnicowoprądowe zmniejszają ryzyko porażenia prądem elektrycznym.

Bezpieczeństwo ludzi

- **Podczas pracy z elektronarzędziem należy zachować szczególną ostrożność oraz postępować w sposób przemyślany i rozważny. Nie korzystać z elektronarzędzia w przypadku zmęczenia lub pod wpływem narkotyków, alkoholu lub leków.** Chwilowa nieuwaga podczas pracy z elektronarzędziem może prowadzić do poważnych obrażeń.
- **Korzystać ze środków ochrony indywidualnej oraz zawsze nosić okulary ochronne.** Korzystanie ze środków ochrony osobistej, takich jak maska przeciwpyłowa, antypoślizgowe obuwie ochronne, kask ochronny, czy środki ochrony słuchu, pozwala, w zależności od rodzaju oraz sposobu zastosowania elektronarzędzia, ograniczyć ryzyko odniesienia obrażeń.
- **Unikać przypadkowego załączenia urządzenia. Przed podłączeniem do zasilania sieciowego i/lub akumulatora, przed podniesieniem i przeniesieniem elektronarzędzia należy się upewnić, że jest ono wyłączone.** Przenoszenie elektronarzędzia z palcem na wyłączniku lub też podłączenie źródła zasilania przy załączonym urządzeniu grozi wypadkiem.
- **Przed włączeniem elektronarzędzia należy zdemontować/usunąć narzędzia regulacyjne i klucze montażowe.** Narzędzie lub klucz pozostawiony w obracającym się elemencie urządzenia stwarzają niebezpieczeństwo odniesienia obrażeń.
- **Należy unikać nienaturalnej postawy ciała.** Zawsze należy pamiętać o stabilnej postawie i zachowaniu równowagi. Pozwala to lepiej zapanować nad urządzeniem w nieoczekiwanej sytuacji.
- **Podczas pracy należy nosić odpowiednią odzież. Nie nosić luźnej odzieży ani biżuterii.** Chronić włosy i odzież kontaktem z ruchomymi częściami. Luźne ubranie, biżuteria i długie włosy mogą zostać wciągnięte przez poruszające się podzespoły.
- **Jeżeli możliwy jest montaż urządzeń odciągających lub wychwytyjących pył, należy je podłączyć i prawidłowo stosować.** Stosowanie odkurzacza pozwala ograniczyć zagrożenia powodowane przez pyły.
- **Nie ulegać fałszywemu poczuciu bezpieczeństwa i nie lekceważyć zasad bezpieczeństwa stosowania elektronarzędzi, nawet gdy ze względu na częste używanie elektronarzędzia użytkownik jest z nimi dobrze obznajomiony.** Nieuczonne działanie może w ułamku sekundy spowodować ciężkie zranienia.

Eksploatacja i prawidłowe obchodzenie się z elektronarzędziami

- **Nie przeciążać elektronarzędzia. Elektronarzędzi należy używać wyłącznie do prac, do których są przeznaczone.** Dobór właściwego elektronarzędzia zapewnia bardziej wydajną oraz bezpieczniejszą pracę w podanym zakresie mocy.
- **Nie korzystać z elektronarzędzi, które mają uszkodzone włączniki.** Eksploatacja elektronarzędzia, którego nie można załączyć/wyłączyć, jest niebezpieczna. Uszkodzone narzędzie należy naprawić.
- **Przed zmianą ustawień urządzenia, zmianą przystawek lub odłożeniem elektronarzędzia albo przystąpieniem do jego ustawiania należy odłączyć wtyczkę od gniazda sieciowego i/lub wyjąć z urządzenia akumulator.** To profilaktyczne działanie pozwala zapobiec przypadkowemu uruchomieniu urządzenia.
- **Nieużywane elektronarzędzia należy przechowywać poza zasięgiem dzieci. Nie dopuszczać do użytkowania urządzenia przez osoby, które nie są zaznajomione z jego obsługą lub nie zapoznały się z niniejszymi instrukcjami.** Elektronarzędzia obsługiwane przez osoby niedoświadczone mogą być niebezpieczne.
- **Zapewnić staranną pielęgnację elektronarzędzi i jego przystawek. Należy regularnie sprawdzać, czy ruchome elementy i podzespoły działają prawidłowo i nie zacinają się lub nie są pęknięte albo uszkodzone w sposób ujemnie wpływający na sposób działania całego elektronarzędzia. Przed przystąpieniem do pracy z urządzeniem zleczyć naprawę uszkodzonych części.** Niewłaściwa konserwacja elektronarzędzi jest częstą przyczyną wypadków.
- **Narzędzia tnące muszą być ostre i czyste.** Prawidłowo konserwowane narzędzia tnące o ostrych krawędziach rzadziej się zacinają i łatwiej pozwalają się prowadzić.
- **Podczas korzystania z elektronarzędzia, wyposażenia dodatkowego, narzędzi roboczych itd. należy stosować się do niniejszych instrukcji. Należy przy tym uwzględnić warunki pracy i rodzaj wykonywanych czynności.** Używanie elektronarzędzi do zastosowań niezgodnych z ich przeznaczeniem stwarza niebezpieczeństwo wypadku.
- **Uchwyty i powierzchnie chwytne muszą być zawsze suche i czyste i nie mogą być zabrudzone olejem ani smarami.** Śliskie uchwyty i powierzchnie chwytne nie zapewniają bezpiecznej obsługi i kontroli nad elektronarzędziem w nieprzewidywanych sytuacjach.

Stosowanie i obchodzenie się z narzędziem akumulatorowym

- **Akumulatory ładować wyłącznie ładowarkami zalecanymi przez producenta.** Istnieje ryzyko pożaru, jeżeli do ładowarki przeznaczonej dla określonego typu akumulatorów włożone zostaną inne akumulatory.
- **W narzędziach elektrycznych stosować wyłącznie akumulatory przewidziane do tego celu.** Używanie innych akumulatorów może doprowadzić do obrażeń i zagrożenia pożarowego.
- **Akumulator, który nie jest używany, należy przechowywać z dala od spinaczy biurowych, monet, kluczy, gwoździ, śrub i innych drobnych metalowych przedmiotów, które mogą spowodować zwarcie.** Zwarcie pomiędzy stykami akumulatora może spowodować oparzenia lub pożar.
- **W przypadku nieprawidłowego stosowania z akumulatora może wydostawać się ciecz. Należy unikać kontaktu z elektrolitem. Po przypadkowym kontakcie skórę przemyć wodą. Jeżeli ciecz dostanie się do oczu, należy dodatkowo skonsultować się z lekarzem.** Wyciekający elektrolit może powodować podrażnienia skóry lub poparzenia.
- **Nie stosować uszkodzonych ani zmodyfikowanych akumulatorów.** Działanie uszkodzonych lub zmodyfikowanych akumulatorów jest nieprzewidywalne i może spowodować pożar, wybuch lub obrażenia.
- **Nie wystawiać akumulatorów na działanie ognia ani wysokich temperatur.** Ogień lub temperatura wyższa niż 130 °C mogą spowodować wybuch.
- **Przestrzegać wszystkich wskazówek dotyczących ładowania; nigdy nie ładować akumulatora ani narzędzi akumulatorowych w temperaturze przekraczającej zakres podany w instrukcji obsługi.** Nieprawidłowe ładowania lub ładowanie w temperaturze przekraczającej podany zakres może doprowadzić do zniszczenia akumulatora i zwiększa ryzyko pożaru.
- **Akumulator należy stosować wyłącznie w urządzeniach producenta.** Tylko w ten sposób można ochronić akumulator przed niebezpiecznym dla niego przeciążeniem.

Serwis

- **Naprawę elektronarzędzi należy powierzać tylko wykwalifikowanym specjalistom przy użyciu wyłącznie oryginalnych części zamiennych.** Stanowi to gwarancję zachowania bezpieczeństwa eksploatacji urządzenia.
- **Nigdy nie konserwować uszkodzonych akumulatorów.** Wszelkie prace konserwacyjne przy akumulatorze mogą być przeprowadzane tylko przez producenta lub upoważniony przez niego serwis.
- **Akumulatora nie otwierać.** W wyniku nieprawidłowej ingerencji akumulator można uszkodzić.
- **Akumulatora nie narażać na oddziaływanie wysokiej temperatury, ognia, wody ani wilgoci.** Istnieje niebezpieczeństwo wybuchu!

- **W razie uszkodzenia akumulatora lub stosowania go niezgodnie z przeznaczeniem może dojść do wystąpienia oparów. Akumulator może się zapalić lub wybuchnąć.** Należy zadbać o dopływ świeżego powietrza, a w przypadku wystąpienia dolegliwości skontaktować się z lekarzem. Opary mogą podrażnić drogi oddechowe.
- **Ostre przedmioty, takie jak gwoździe lub śrubokręt, a także działanie sił zewnętrznych mogą spowodować uszkodzenie akumulatora.** Może wówczas dojść do zwarcia wewnętrznego akumulatora i do jego przepalenia, eksplozji lub przegrzania.
- **Akumulator należy chronić przed wysokimi temperaturami, np. przed stałym nasłonecznieniem, przed ogniem, zanieczyszczeniami, wodą i wilgocią.** Istnieje zagrożenie zwarcia i wybuchu.

Zasady bezpieczeństwa dla ładowarek

- **Chronić elektronarzędzia przed deszczem i wilgocią.** Wniknięcie wody do wnętrza elektronarzędzia zwiększa ryzyko porażenia prądem.
- **Ładowarkę utrzymywać w czystości.** Zabrudzenia powodują zagrożenie porażenia prądem elektrycznym.
- **Przed każdym użyciem należy sprawdzić ładowarkę, kabel i wtyczkę.** Ładowarki uszkodzonej nie używać.
- **Ładowarki nie otwierać samodzielnie a wszelkie naprawy należy zlecać tylko wykwalifikowanemu, fachowemu personelowi i tylko przy użyciu oryginalnych części zamiennych.** Uszkodzone ładowarki, kable i wtyczki zwiększają zagrożenie porażenia prądem elektrycznym.
- **Z ładowarki nie należy korzystać na łatwopalnym podłożu (np. papier, tekstylia, itd.) ani w łatwopalnym otoczeniu.** Z powodu nagrzewania ładowarki podczas ładowania istnieje zagrożenie pożarowe.
- **Zwracać uwagę na dzieci i upewnić się, że nie bawią się ładowarką.** Dzieci i osoby z zaburzeniami psychicznymi lub fizycznymi mogą używać ładowarki tylko pod nadzorem lub jeśli zostały poinstruowane w zakresie korzystania. Staranny instruktaż zmniejsza prawdopodobieństwo nieprawidłowej obsługi i obrażeń.

Wspólne wskazówki bezpieczeństwa dla szlifowania kamieniami i papierem ściernym, obrabiania druczianymi szczotkami, polerowania i przecinania

- **To elektronarzędzie można wykorzystywać jako szlifierkę na kamieniu lub na papier ścierny, jako druczianą szczotkę i przecinarękę.** Przestrzegać wszystkich wskazówek ostrzegawczych, instrukcji, rysunków i danych dołączonych do elektronarzędzia. Nieprzestrzeganie poniższych instrukcji może być przyczyną porażenia prądem elektrycznym, pożaru lub ciężkich obrażeń.
- **Elektronarzędzie nie jest przeznaczone do polerowania.** Stosowanie elektronarzędzia do prac, do których nie jest przeznaczone, może być przyczyną zagrożeń i obrażeń.

- **Nie stosować osprzętu, nie przeznaczanego i nie zalecanego przez producenta specjalnie do tego narzędzia.** Sama możliwość zamocowania wyposażenia do elektronarzędzia nie stanowi gwarancji bezpiecznej pracy.
- **Dopuszczalna prędkość obrotowa narzędzia roboczego musi być co najmniej tak duża, jak wartość podana na elektronarzędziu jako maksymalna.** Wyposażenie, obracające się z prędkością większą od dopuszczalnej, może pęknąć i zostać rozrzucone na skutek siły odśrodkowej.
- **Średnica zewnętrzna i grubość narzędzia roboczego muszą odpowiadać danym wymiarowym elektronarzędzia.** Nieprawidłowo dobranych narzędzi roboczych nie można w wystarczającym stopniu osłonić czy kontrolować.
- **Tarcze szlifierskie, kołnierze, talerze szlifierskie czy inne wyposażenie muszą dokładnie pasować do wrzeciona szlifierskiego elektronarzędzia.** Narzędzia robocze, które nie pasują dokładnie do wrzeciona szlifierskiego elektronarzędzia, obracają się nierównomiernie, bardzo mocno wibrują i mogą spowodować utratę kontroli nad narzędziem.
- **Nie stosować uszkodzonych narzędzi roboczych.** Narzędzia robocze jak ściernica należy sprawdzić przed każdym użyciem pod kątem odprysków i pęknięć, talerz szlifierski pod kątem pęknięć, starcia czy znacznego zużycia, szczotkę drucianą pod kątem luźnych czy połamanych drutów. Gdy elektronarzędzie lub narzędzie robocze upadnie, należy sprawdzić, czy nie zostało uszkodzone albo użyć nieuszkodzonego narzędzia roboczego. Po sprawdzeniu i zmontowaniu narzędzia roboczego zachować bezpieczną odległość od obszaru działania wirującego narzędzia oraz nie dopuszczać do niego przebywających w pobliżu osób. Przez minutę pozostawić urządzenie włączone na najwyższych obrotach. Uszkodzone narzędzia robocze pękają najczęściej w czasie tego testu.
- **Używać środków ochrony osobistej. Zależnie od rodzaju pracy, używać maski zasłaniającej całą twarz, środków ochrony oczu lub okularów ochronnych. O ile zachodzi potrzeba, stosować maskę przeciwpyłową, środki ochrony słuchu, rękawice ochronne lub specjalny fartuch osłaniający przed drobnymi cząstkami ściernicy i szlifowanego materiału.** Chronić oczy przed unoszącymi się w powietrzu ciałami obcymi, powstającymi przy różnych zastosowaniach narzędzia. Maskę przeciwpyłową lub oddechowa musi filtrować pył powstający podczas pracy. Długotrwałe narażenie na znaczny hałas może spowodować utratę słuchu.
- **Zwracać uwagę na bezpieczną odległość osób trzecich od obszaru roboczego.** Każda osoba wstępująca na obszar roboczy musi posiadać odpowiedni strój ochronny. Odrzucone odłamki narzędzia czy też złamane narzędzia robocze mogą spowodować obrażenia również u osób znajdujących się poza bezpośrednim obszarem roboczym.
- **Podczas prac, w przypadku których narzędzia robocze mogą natrafić na ukryte przewody elektryczne lub kabel sieciowy urządzenia, należy trzymać urządzenie tylko za izolowane uchwyty.** Kontakt z przewodem pod napięciem może podłączyć do napięcia również metalowe elementy narzędzia i spowodować porażenie.
- **Nie zbliżać kabla do wirujących narzędzi roboczych.** W przypadku utraty kontroli nad narzędziem może nastąpić przecięcie albo pochywienie kabla, a także kontakt rąk lub ramion z wirującym narzędziem roboczym.
- **Nigdy nie odkładać elektronarzędzia przed całkowitym zatrzymaniem się narzędzia roboczego.** Może bowiem dojść do kontaktu wirującego narzędzia roboczego z powierzchnią, co może spowodować utratę kontroli nad narzędziem.
- **Nigdy nie uruchamiać elektronarzędzia podczas przenoszenia.** Wirujące narzędzie robocze może bowiem przypadkowo pochwycić odzież i wwiercić się w ciało.
- **Należy regularnie czyścić szczeliny wentylacyjne elektronarzędzia.** Wentylator silnika wysysa pył do wnętrza obudowy, a nagromadzenie się dużej ilości pyłu metalicznego może spowodować zagrożenie przez prąd elektryczny.
- **Nie używać elektronarzędzia w pobliżu materiałów palnych.** Iskry mogą spowodować jego zapłon.
- **Nie stosować narzędzi roboczych wymagających chłodziw ciekłych.** Stosowanie wody czy innych chłodziw ciekłych może spowodować porażenie prądem elektrycznym.

Odrzut i odpowiednie wskazówki bezpieczeństwa

Odrzut jest gwałtowną reakcją, spowodowaną zahaczeniem lub zablokowaniem narzędzia roboczego, takiego jak ściernica tarczowa, talerz szlifierski, szczotka druciana itp. Zahaczenie lub zablokowanie powoduje nagłe zatrzymanie się wirującego narzędzia roboczego. Powoduje to przyspieszenie niekontrolowanego elektronarzędzia w kierunku przeciwnym do kierunku obrotów narzędzia roboczego w miejscu zablokowania.

Jeżeli np. ściernica zahaczy o obrabiany przedmiot lub zablokuje się w nim, to krawędź ściernicy zagłębiona w przedmiocie może się zatrzeć, spowodować wyłamanie ściernicy lub odrzut. Tarcza szlifierska porusza się wówczas w kierunku do lub od osoby pracującej, w zależności od kierunku obrotów tarczy w miejscu zablokowania. Tarcze szlifierskie mogą przy tym pęknąć.

Odrzut jest skutkiem niewłaściwego lub błędnego użytkowania elektronarzędzia. Można mu zapobiec stosując odpowiednie środki ostrożności, które opisano poniżej.

- **Trzymać elektronarzędzie mocno oraz utrzymywać ciało i ramiona w pozycji, która umożliwi zamortyzowanie siły odrzutu.** Jeżeli istnieje, zawsze korzystać z dodatkowego uchwytu dla zachowania maksymalnej kontroli nad siłami odbicia lub momentem reakcji w chwili rozruchu. Osoba obsługująca urządzenie może, stosując odpowiednie środki ostrożności, opanować siły odbicia i reakcji.

- **Nigdy nie zbliżać rąk do wirujących narzędzi wymiennych.** W wyniku odbicia wymienne narzędzie może trafić w rękę osoby pracującej.
- **Utrzymywać ciało poza obszarem, w którym elektronarzędzie może się poruszać w przypadku odrzutu.** Odrzut napędza elektronarzędzie w kierunku przeciwnym do ruchu ściernicy w miejscu zablokowania.
- **Szczególną ostrożność należy zachować podczas obróbki narożników, ostrych krawędzi itp.** Nie dopuszczają do tego, aby wymienne narzędzie odbijało się od obrabianego detalu lub zakleszczyło się w nim. Wirujące narzędzie wymienne podczas obróbki narożników, ostrych krawędzi lub przy odbijaniu się ma tendencję do zakleszczania się. To powoduje z kolei utratę kontroli nad elektronarzędziem lub jego odbicie.
- **Nigdy nie stosować brzeszczotów łańcuchowych ani zębatych.** Takie wymienne narzędzia często powodują odbicia lub utratę kontroli nad elektronarzędziem.

Szczególne wskazówki bezpieczeństwa dla szlifowania i przecinania ściernicą:

- **Stosować tylko narzędzia szlifierskie dozwolone dla posiadanego elektronarzędzia oraz przewidziane dla nich osłony.** Narzędzia szlifierskie, które nie są przewidziane dla danego elektronarzędzia, mogą być niedostatecznie osłonięte i nie gwarantują należytego bezpieczeństwa.
- **Powierzchnia szlifująca tarczy z obniżonym (wklęsłym) środkiem musi być zamocowana poniżej płaszczyzny krawędzi osłony.** Nieprawidłowo zamocowana tarcza, wystająca poza płaszczyznę krawędzi osłony, nie będzie odpowiednio zabezpieczona.
- **Ochronna osłona musi być pewnie założona na elektronarzędziu i tak ustawiona, aby zapewnić maksimum bezpieczeństwa, to znaczy, że jak najmniejsza część tarczy szlifierskiej powinna być nieosłonięta i skierowana w kierunku osoby pracującej.** Zadaniem osłony jest ochrona osoby obsługującej urządzenie przed odłamkami i przypadkowym kontaktem z materiałem tarczy szlifierskiej.
- **Narzędzie szlifierskie należy stosować zgodnie z ich zalecanym przeznaczeniem.** Na przykład: **Nigdy nie szlifować boczną powierzchnią tarczy do przecinania.** Tarcze do przecinania służą do zdzierania materiału krawędzią tarczy. Tarcze szlifierskie obciążane siłami bocznymi mogą pękać.
- **Do wybranej tarczy szlifierskiej zawsze stosować nieuszkodzony kołnierząc mocujący o właściwej wielkości i właściwym kształcie.** Prawidłowo dobrany kołnierząc podpira tarczę szlifierską i zmniejsza w ten sposób zagrożenie jej pęknięcia. Kołnierza do tarczy tnącej mogą różnić się od kołnierzy do innych tarcz szlifierskich.
- **Nie stosować zużytych tarcz szlifierskich przeznaczonych dla większych elektronarzędzi.** Tarcze szlifierskie do większych elektronarzędzi nie są przystosowane do wysokich prędkości obrotowych mniejszych elektronarzędzi i mogą pękać.

Dalsze szczególne wskazówki bezpieczeństwa dla tarcz tnących:

- **Unikać blokowania tarcz tnących i wywierania zbyt dużego docisku.** Nie wykonywać nadmiernie głębokich cięć. Przeciążenie tarczy tnącej powoduje jej nadmierne obciążenie i zwiększa podatność na zakleszczenie i zablokowanie, a tym samym zwiększa zagrożenie odbicia lub pęknięcia tarczy.
- **Unikać obszarów przed lub za wirującą tarczą tnącą.** Jeżeli przemieszczasz tarczę tnącą w obrabianym detalu od siebie, to w przypadku odbicia elektronarzędzie z wirującą tarczą odskoczy bezpośrednio w Twoim kierunku.
- **Jeżeli tarcza tnąca zakleszczy się lub przerywasz pracę, wyłącz elektronarzędzie i trzymaj je w bezruchu, aż tarcza się zatrzyma.** Nigdy nie wyciągaj wirującej jeszcze tarczy tnącej z nacięcia, gdyż może to spowodować odbicie. Znaleźć i usunąć przyczynę zakleszczenia.
- **Elektronarzędzia nigdy nie włączać, dopóki znajduje się w obrabianym detalu.** Przed kontynuowaniem cięcia rozpędzić tarczę tnącą do maksymalnej prędkości obrotowej. W innym przypadku tarcza może się zablokować, wyskoczyć z obrabianego detalu lub odbić.
- **Abym zmniejszyć ryzyko odbicia przez zakleszczoną tarczę tnącą, obrabiane płyty lub większe detale należy podparć.** Duże detale mogą się ugiąć pod własnym ciężarem. Obrabiany detal należy podeprzeć po obu stronach, zarówno w pobliżu miejsca cięcia jak i przy krawędzi.
- **Wykonując cięcia wgłębne w ścianach lub innych nieprzejrzystych obiektach, należy zachować szczególną ostrożność.** Zanurzająca się w ścianie tarcza może natrafić na przewody gazowe, wodne lub elektryczne, lub na inne obiekty, i spowodować odbicie elektronarzędzia.

Szczególne wskazówki bezpieczeństwa dla pracy z papierem ściernym

- **Nie używać zbyt dużych arkuszy papieru ściernego; przestrzegać danych producenta, dotyczących wielkości arkuszy.** Papier ścierny wystający poza talerz może spowodować obrażenia, a także zablokowanie, rozerwanie arkuszy czy też odrzut.

Szczególne wskazówki bezpieczeństwa do pracy przy użyciu szczotek drucianych

- **Uwzględnić, że szczotki druciane tracą pojedyncze druty także w trakcie zwykłego użytkowania.** Nie przeciążać drutu szczotek przez nadmierny docisk. Odrzucane kawałki drutów mogą bardzo łatwo przebić się przez cienką odzież i/lub skórę.
- **Jeżeli zalecane jest stosowanie osłony, to należy zwrócić uwagę, aby osłona i szczotka druciana nie mogły się stykać ze sobą.** Szczotki tarczowe i czołowe (garnkowe) mogą zwiększać swoją średnicę pod wpływem siły docisku i siły odśrodkowej.

Dodatkowe wskazówki bezpieczeństwa

- **Przy pomocy odpowiednich urządzeń sprawdzić, czy w obszarze wykonywania prac odkryte są ewentualnie przewody zasilające. W razie wątpliwości skontaktować się z właściwym operatorem sieci zasilającej.** Zetknięcie z przewodami elektrycznymi może spowodować pożar lub porażenie elektryczne. Uszkodzenie przewodów gazowych może spowodować wybuch. Uszkodzenie przewodów wodnych powoduje poważne szkody materialne i może spowodować porażenie elektryczne.
- **Zabezpiecz obrabiany detal.** Stosując mechanizm zaciskowy lub imadło obrabiany detal można zabezpieczyć przed odbiciem lub niekontrolowanym wyrwaniem/odrzuconiem (np. z powodu zakleszczenia narzędzia).
- **W miejscu pracy utrzymywać ład i porządek.** Szczególnie niebezpieczne są zmieszane zanieczyszczenia. Pył metali lekkich (np. aluminium) może się łatwo zapalić lub eksplodować.
- **Zasięgnij informacji o szlifowanej powierzchni i ewentualnie powstających pyłach i oparach. W przypadkach wątpliwych nie wdychać nawet małych ilości powstających pyłów i oparów.** Podczas szlifowania określonych powierzchni (różnych metali, minerałów lub gatunków drewna a także farb chroniących przed oddziaływaniem czynników atmosferycznych) mogą powstawać szkodliwe/trujące substancje, które mogą wywoływać reakcje alergiczne lub ciężkie schorzenia. Nie wdychać pyłów ani oparów, unikać kontaktu z nimi. Materiały zawierające azbest mogą być obrabiane tylko przez fachowy personel.
- **Nigdy nie używać elektronarzędzia, jeżeli jego kabel jest uszkodzony. Uszkodzonych kabli nie dotykać, natychmiast wyciągnąć wtyczkę sieciową.** Uszkodzony kabel zwiększa ryzyko porażenia elektrycznego.
- **Unikać przegrzewania urządzenia i obrabianego przedmiotu.** Przegrzanie może spowodować uszkodzenia narzędzia i urządzenia.
- **Bezpośrednio po zakończeniu pracy narzędzie może być bardzo gorące. Zaczekać, aż gorące narzędzie ostygnie.** Dotknięcie gorącego narzędzia może spowodować poparzenia.
- **Nigdy nie czyścić gorącego narzędzia palnymi płynami.** W przeciwnym razie istnieje zagrożenie pożarem lub wybuchem.
- **Uchwyty powinny być suche i wolne od olejów i smarów.** Śliskie uchwyty mogą spowodować wypadki.
- **Należy zawsze przestrzegać obowiązujących krajowych i międzynarodowych przepisów BHP.** Przed przystąpieniem do pracy poinformuj się na temat obowiązujących w miejscu pracy przepisów.
- Pamiętaj, że części wirujące mogą znajdować się także za otworami na- i wywiewnymi.

- Symboli znajdujących się na urządzeniu nie wolno usuwać lub zakrywać. Nieczytelne wskazówki znajdujące się na urządzeniu należy natychmiast wymienić.



Przed uruchomieniem przeczytać instrukcję obsługi i przestrzegać jej.



Akumulator wolno ładować wyłącznie wewnątrz pomieszczeń.



Nie wyrzucać akumulatora wraz z odpadami domowymi!



Nie wyrzucać akumulatora do akwenów wodnych!



Nie wrzucać akumulatora do ognia!



Nie wystawiać akumulatora na działanie promieni słonecznych czy wysokiej temperatury!

Niebezpieczeństwo z powodu wibracji



PRZESTROGA! Niebezpieczeństwo obrażeń przez wibracje! Wibracje mogą spowodować szczególnie u osób z zaburzeniami układu krążenia uszkodzenia naczyń krwionośnych lub nerwów. W przypadku wystąpienia następujących symptomów przerwać natychmiast pracę i udać się do lekarza: drętwienie części ciała, utrata czucia, swędzenie, kłucie, ból, zmiany koloru skóry.

Podana w danych technicznych wartość wibracji dotyczy głównego przeznaczenia urządzenia. Faktyczna wartość wibracji podczas pracy może odbiegać od podanej ze względu na wymienione poniżej czynniki:

- użytkowanie niezgodne z przeznaczeniem;
- niewłaściwe narzędzia robocze;
- niewłaściwe tworzywo;
- niedostateczna konserwacja.

Zagrożenia te można znacząco zredukować, postępując według następujących wskazówek:

- Urządzenie konserwować zgodnie ze wskazówkami zawartymi w instrukcji użytkowania.
- Unikać pracy w niskich temperaturach.
- Przy niskich temperaturach chronić całe ciało, a przede wszystkim ręce, przed zmarznięciem.
- Robić regularnie przerwy, gimnastykować ręce w celu poprawienia ukrwienia.

Wyposażenie ochrony osobistej



Podczas pracy z urządzeniem należy nosić okulary ochronne.



Podczas pracy z urządzeniem należy stosować środki ochrony słuchu.



Przy pracach powodujących intensywne powstawanie pyłów nosić maskę przeciwpyłową.



Podczas pracy z urządzeniem należy nosić odzież roboczą ściśle przylegającą do ciała.



Długie włosy należy osłonić lub założyć siatkę na włosy.

Urządzenie w zarysie



Wskazówka: Rzeczywisty wygląd urządzenia może się różnić od ilustracji.

► Str. 3, ilustr. 1

1. Akumulator (nie wchodzi w zakres dostawy)
2. Regulator prędkości obrotowej
3. Włącznik/wyłącznik
4. Dodatkowa rękojeść
5. Osłona
6. Tarcza szlifierska (nie wchodzi w zakres dostawy)
7. dźwignia mocująca ochronną osłonę
8. Przycisk blokady wrzeciona

► Str. 3, ilustr. 2

9. Wskaźnik pozostałej pojemności
10. Przycisk wskaźnika pojemności
11. Przycisk blokujący
12. Kontrolki
13. Ładowarka (nie wchodzi w zakres dostawy)

Zakres dostawy

- Szlifierka kątowa, akumulatorowa
- Osłona
- Dodatkowa rękojeść

- Klucz nasadowy do montażu tarczy szlifierskiej
- Instrukcja obsługi

Montaż

Montaż dodatkowego uchwytu

► Str. 4, ilustr. 5

Dodatkowy uchwyt można mocować z lewej strony [1], na górze [2] lub z prawej strony [3] urządzenia.

- Uchwyt dodatkowy dobrze wkręcić do otworu gwintowanego urządzenia.

Dozwolone narzędzia szlifierskie

- Maksymalna dozwolona prędkość obrotowa lub prędkość cięcia stosowanych przyrządów szlifierskich musi być zgodna z danymi w poniższej tabeli.
- Dlatego należy przestrzegać dozwolonej prędkości obrotowej lub prędkości obwodowej podanej na etykiecie przyrządu szlifierskiego.
- Zawsze należy używać warstw pośrednich dołączonych do przyrządów szlifierskich: są one wkładane między przyrząd szlifierski i kołnierz mocujący i muszą mieć rozmiar co najmniej taki jak powierzchnie przylegania kołnierzy.
- W przypadku stosowania przyrządów szlifierskich z wkładką gwintową należy się upewnić, że zakończenie wrzeciona nigdy nie będzie dotykać podłoża perforowanego narzędzia szlifierskiego (długość wrzeciona: ► *Dane techniczne* – str. 69).
- Przyrządy szlifierskie z wkładką gwintową muszą się dać wkręcić we wrzeciono szlifierskie tak, aby dokładnie przylegały do kołnierza wrzeciona szlifierskiego na końcu gwintu wrzeciona szlifierskiego.

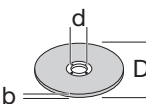
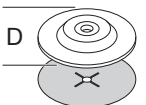
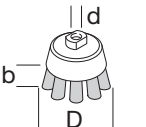
Wymiary	D	b	d	maks. prędkość obrotowa	maks. prędkość cięcia
	115 mm	6 mm	22,2 mm	11000 min ⁻¹	80 m/s
	115 mm	—	—	11000 min ⁻¹	80 m/s
	75 mm	30 mm	M14	12000 min ⁻¹	45 m/s

Montaż tarczy szlifierskiej



NIEBEZPIECZENSTWO! Niebezpieczeństwo obrażeń Nigdy nie używać uszkodzonych tarcz szlifierskich. Przed zamontowaniem tarczy szlifierskiej zawsze sprawdzić, czy nie jest pęknięta lub uszkodzona w inny sposób. Używać tylko takich tarcz szlifierskich, których dopuszczalna prędkość obrotowa równa się przynajmniej prędkości obrotowej biegu jałowego urządzenia (► *Dane techniczne – str. 69*).



OSTRZEŻENIE! Niebezpieczeństwo obrażeń Należy zawsze zachować dozwoloną średnicę tarczy szlifierskiej (► *Dane techniczne – str. 69*).



PRZESTROGA! Niebezpieczeństwo obrażeń Używać tylko takich tarcz szlifierskich, które są dozwolone dla obrabianego materiału.

► Str. 4, ilustr. 6

- Przycisk blokady wrzeczona na górze urządzenia nacisnąć i przytrzymać.
 - Odkręcić nakrętkę kołnierзовą (14).
 - Tarczę szlifierską założyć na wał. Tarcza szlifierska musi znajdować się w wymaganym położeniu.
 - Nałożyć nakrętkę kołnierзовą na wał. **Nakrętka kołnierзова musi znajdować się w odpowiednim położeniu montażowym:**
1. kołnierz skierowany od tarczy: dla cienkich tarcz, jak n. p. tarcze do cięcia.
 2. kołnierz skierowany do tarczy: dla grubych tarcz, jak n. p. tarcze szlifierskie.
- Przy wciśnięciu przycisku blokady wrzeczona odkręcić nakrętkę kołnierзовą przy pomocy dostarczonego klucza.

Uruchomienie

Ładowanie akumulatora



Wskazówka: Akumulator i ładowarka nie wchodzi w zakres dostawy, są dostępne osobno w fachowych punktach handlowych (► *Wyposażenie dodatkowe – str. 69*).



OSTRZEŻENIE! Niebezpieczeństwo zranienia! Przestrzegać wskazówek bezpieczeństwa dla urządzeń akumulatorowych.



UWAGA! Niebezpieczeństwo uszkodzenia urządzenia! Nie dopuszczać do całkowitego rozładowania akumulatora.



Wskazówka: Jeżeli akumulator jest całkowicie naładowany, ładowarka przestawia się automatycznie na ładowanie podtrzymujące. Akumulator może pozostać przez cały czas w gnieździe ładowarki.

Przed pierwszym uruchomieniem należy naładować akumulator (czas ładowania: ► *Dane techniczne – str. 69*).

- Przycisk blokujący (11) i wyjąć akumulator z urządzenia.
- Umieścić akumulator w ładowarce.
- Włożyć wtyczkę sieciową ładowarki do gniazdka.

Stan ładowania akumulatora sygnalizują kontrolki (12).

- Umieścić akumulator w urządzeniu i docisnąć, aby się zazaębili.

Sprawdzenie pozostałej pojemności akumulatora

- Wcisnąć przycisk (10).

Pozostała pojemność akumulatora jest sygnalizowana przez lampki kontrolne (9).

Ustawienie kołpaka

► Str. 3, ilustr. 1

Kołpak musi być tak ustawiony, aby iskry i cząstki nie były skierowane na użytkownika.

- Odkręcić dźwignię napinającą (7).
- Ustawić kołpak.
- Ponownie dociągnąć dźwignię napinającą (7).

Obsługa



NIEBEZPIECZENSTWO! Niebezpieczeństwo obrażeń Przed przyciemnieniem pozwoić, aby urządzenie przez kilka sekund pracowało na biegu jałowym. Jeśli wystąpią drgania, natychmiast wymienić tarczę szlifierską.



OSTRZEŻENIE! Niebezpieczeństwo obrażeń Urządzenie wolno używać tylko z zamontowanym uchwytem dodatkowym i właściwie ustawionym kołpakiem.

Przed włączeniem sprawdzić!

Upewnić się, czy urządzenie jest w bezpiecznym stanie:

- Sprawdzić, czy nie ma widocznych wad.
- Sprawdzić, czy wszystkie części urządzenia są dobrze zamontowane.

Włączenie/wyłączenie



Wskazówka: W przypadku awarii zasilania włącza się przełącznik podnapięciowy. Zapobiega to samoczynnemu uruchomieniu urządzenia, gdy przywrócone zostanie zasilanie.

Aby ponownie włączyć urządzenie, należy je wyłączyć i ponownie włączyć wyłącznikiem głównym.



OSTRZEŻENIE! Niebezpieczeństwo obrażeń Po wyłączeniu urządzenie pracuje przez kilka sekund. Przed odłożeniem urządzenia zaczekać, aż tarcza zatrzyma się.

► Str. 5, ilustr. 7

- Włączenie: Wcisnąć przycisk włącznika/wyłącznika (1), jednocześnie przesunąć go do przodu i zatrzasnąć w pozycji [1].
- Wymaganą prędkość obrotową ustawić regulatorem (2).
- Wyłączenie: Przycisk włącznika/wyłącznika (1) krótko wcisnąć i pozwolić na powrót do pozycji [0].

Wskazówki dla użytkownika



NIEBEZPIECZENSTWO! Niebezpieczeństwo obrażeń Tarcza do cięcia nigdy nie używać do szlifowania.



OSTRZEŻENIE! Niebezpieczeństwo obrażeń Zawsze należy szlifować przy użyciu zalecanych powierzchni:

- tarcze tnące: powierzchnia obwodowa;
- tarcze szlifierskie, talerze szlifierskie: powierzchnia boczna.



PRZESTROGA! Niebezpieczeństwo obrażeń Tarcza i przedmiot podczas pracy bardzo nagrzewają się. Przed dotknięciem tarczy i przedmiotu całkowicie ochłodzić je.



Wskazówka: Urządzenie jest przeznaczone do szlifowania. Jeżeli urządzenie ma być przeznaczone do cięcia, to konieczne jest korzystanie ze specjalnej osłony.

- Przedmiot musi być zawsze dobrze zamocowany.
- Podczas cięcia materiałów urządzenia nigdy nie przechylać.
- Nigdy nie wywierać zbyt dużego nacisku na urządzenie.

Czyszczenie

Przegląd czyszczenia

Regularnie, zależnie od warunków eksploatacji

Co?	Jak?
Szczeliny wentylacyjne silnika oczyścić z pyłu.	Użyć odkurzacza, szczotki lub pędzla.
Czyszczenie urządzenia	Urządzenie przetrzeć lekko zwilżoną szmatką.

Błąd/uszkodzenie	Przyczyna	Pomoc
Urządzenie nie pracuje.	Akumulator niezamocowany?	Zamocować (zatrzasnąć) akumulator.
	Rozładowany akumulator?	► <i>Ładowanie akumulatora – str. 67.</i>
	Uszkodzony akumulator?	Skontaktować się ze sprzedawcą.
	Urządzenie jest uszkodzone?	
Wydajność jest zbyt mała.	Czy tarcza szlifierska nadaje się do materiału?	Zamocować właściwą tarczę szlifierską.
	Czy tarcza szlifierska nie jest zużyta?	► <i>Montaż tarczy szlifierskiej – str. 67.</i>

Jeżeli usterki nie można usunąć we własnym zakresie, należy skontaktować się bezpośrednio ze sprzedawcą. Należy pamiętać, że nieprawidłowo wyko-

Przechowywanie, transport



OSTRZEŻENIE! Niebezpieczeństwo zranienia! Urządzenie przechowywać w taki sposób, aby uniemożliwić uruchomienie przez osoby nieupoważnione.



UWAGA! Niebezpieczeństwo uszkodzenia urządzenia! Nie wolno przechowywać urządzenia w wilgotnym otoczeniu bez odpowiedniego zabezpieczenia.

Przechowywanie

- Oczyszczyć urządzenie przed przekazaniem do przechowywania.
- Przechowywać urządzenie w suchym pomieszczeniu o dobrej wentylacji.

Przechowywanie narzędzi szlifierskich



Wskazówka: Niekorzystne warunki otoczenia podczas magazynowania mogą przyspieszyć proces zużycia narzędzi szlifierskich.

- Przyrządy szlifierskie przechowywać zawsze ułożone na równej powierzchni.
- Przyrządy szlifierskie przechowywać tylko w suchych pomieszczeniach, o równej temperaturze, w których nie ma mrozu.
- Podczas magazynowania chronić przyrządy szlifierskie przed bezpośrednim nasłonecznieniem.

Transport

- Do wysyłki używać w miarę możliwości oryginalnego opakowania.

Uszkodzenia i sposób ich usunięcia

Gdy coś nie działa...



NIEBEZPIECZENSTWO! Ostrożnie – niebezpieczeństwo obrażeń! Nieprawidłowe naprawy mogą spowodować, że urządzenie nie będzie bezpiecznie funkcjonowało. Stworzy się zagrożenie dla siebie i środowiska.

Zakłócenia są często powodowane przez drobne usterki. Z reguły można je samodzielnie usunąć. Przed zwróceniem się do sprzedawcy należy zasięgnąć informacji w poniższej tabeli. Pozwoli to zaoszczędzić dużo czasu oraz ewentualnych kosztów.

nane naprawy powodują utratę prawa do roszczeń gwarancyjnych i pociągają ew. za sobą dodatkowe koszty.

Utylizacja

Utylizacja urządzenia

Przekreślony symbol kosza na odpady oznacza: Baterii i akumulatorów, sprzętu elektrycznego i elektronicznego nie wolno wyrzucać razem z odpadami domowymi. Mogą one zawierać substancje szkodliwe dla środowiska i zdrowia.



Użytkownicy są zobowiązani do usuwania zużytych urządzeń elektrycznych, starych baterii do urządzeń i akumulatorów oddzielnie od odpadów z gospodarstw domowych w oficjalnym punkcie zbiórki w celu zapewnienia właściwego dalszego przetwarzania. Zwrot zgodnie z ustawowymi regulacjami jest bezpłatny i może nastąpić np. za pośrednictwem komunalnego zakładu utylizacyjnego lub sprzedawcy.

Baterie, akumulatory i lampy które nie są zainstalowane na stałe w zużytych urządzeniach elektrycznych i które można usunąć w sposób nieniszczący, należy usunąć i utylizować oddzielnie przed utylizacją. Baterie litowe i zestawy baterii wszystkich systemów powinny być zwracane do punktów zbiórki tylko po rozładowaniu. Baterie muszą być zawsze chronione przed zwarciami poprzez zaklejenie biegunów.



Każdy użytkownik końcowy jest odpowiedzialny za usunięcie danych osobowych z utylizowanych, zużytych urządzeń.

Utylizacja opakowania

Opakowanie składa się z pudełka i odpowiednio oznakowanych materiałów z tworzywa sztucznego, które poddają się recyklingowi.



- Materiały te należy przekazać do ponownego przetworzenia.

Dane techniczne

Numer produktu	196326
Napięcie znamionowe	
• maksymalnie	20 V ⁻⁻⁻
• nominalnie	18 V ⁻⁻⁻
Obroty biegu jałowego	3000-10000 min ⁻¹
Maks. średnica tarczy szlifierskiej	115 mm
Średnica wrzeciona	M14
Długość wrzeciona	12,3 mm
Poziom mocy dźwięków (L _{WA}) [*]	95 dB(A) (K = 3 dB(A))
Poziom ciśnienia dźwięku (L _{PA}) [*]	84 dB(A) (K = 3 dB(A))
Drgania ^{**}	4,29 m/s ² (K = 1,5 m/s ²)
Masa	1,83 kg

^{*}) Podane wartości emisji dźwięku zostały zmierzone w oparciu o znormalizowaną procedurę badawczą i mogą być wykorzystywane do porównywania elektronarzędzi. Podane wartości emisji dźwięku można też wykorzystywać do wstępnego szacowania obciążenia hałasem. Ostrzeżenie: W czasie używania elektronarzędzia wartości emisji dźwięku mogą odbiegać od podanych parametrów w zależności od sposobu używania elektronarzędzia, a szczególnie od rodzaju obrabianego przedmiotu. Konieczne jest opracowanie środków bezpieczeństwa mających na celu ochronę operatora, opartych na ocenie narażenia na drgania w rzeczywistych warunkach używania elektronarzędzia (z uwzględnieniem wszystkich etapów cyklu pracy, na przykład okresów, w których elektronarzędzie jest wyłączone oraz okresów, w których jest ono co prawda włączone, ale pracuje bez obciążenia).

Dane dotyczące emisji hałasu zgodnie z ustawą o bezpieczeństwie produktów (Produktsicherheitsgesetz, ProdSG) lub dyrektywą maszynową WE: Poziom ciśnienia akustycznego w miejscu pracy może przekraczać 80 dB(A). W tym przypadku są konieczne środki chroniące operatora przed hałasem (np. noszenie przewodników do tego środków ochrony słuchu oraz przestrzeganie regularnych przerw).

^{**}) Podana wartość emisji drgań została zmierzona w oparciu o znormalizowaną procedurę badawczą i może być wykorzystywana do wzajemnego porównywania narzędzi; podana wartość emisji drgań może zostać także użyta do wstępnego oszacowania szkodliwości pracy z narzędziem. Podczas użytkowania narzędzia wartość emisji drgań może odbiegać od podanej wartości w zależności od sposobu jego zastosowania; obciążenie wibracjami należy utrzymywać na możliwie niskim poziomie. Przykładowym działaniem zmniejszającym obciążenie wibracjami jest np. ograniczenie czasu pracy. Należy przy tym także uwzględnić inne elementy cyklu eksploatacji (na przykład czas, w którym narzędzie jest wyłączone lub pozostaje włączone, ale pracuje bez obciążenia). Wyznaczone wartości drgań na podstawie EN 60745-1 & EN 60734-2-3.

Wyposażenie dodatkowe



Dalsze informacje o odpowiednich akumulatorach i częściach zamiennych do 1 Power Systems można znaleźć tutaj: patrz kod QR

Vsebina

Pred začetkom...	70
Za vašo varnost	70
Pregled naprave	75
Montaža	75
Vklop	76
Upravljanje	77
Čiščenje	77
Skladiščenje, transport	77
Okvare in pomoč	77
Odlaganje med odpadke	78
Tehnični podatki	78
Garancijski list	132

Pred začetkom...

Pravilna uporaba

Naprava je namenjena izključno za nekomercialno rabo za suho brušenje in rezanje kovinskih in kame-nih materialov.

Z napravo je treba delati v skladu s predpisi iz priro-čnika za uporabo.

Naprava ni namenjena za profesionalno uporabo. Upoštevati je treba splošno veljavne predpise za preprečevanje nesreč in priložena varnostna navo-dila.

Izvajajte samo dejavnosti, ki so opisane v teh navodi-lih za uporabo. Vsaka drugačna uporaba je nedovo-ljena, nepravilna uporaba. Proizvajalec ne prevzema odgovornosti za škodo, do katere pride zaradi nepra-vilne uporabe.

Kaj pomenijo uporabljeni simboli?

Napotki za nevarnost in navodila so jasno označena v priročniku za uporabo. Uporabljeni so naslednji sim-boli:



NEVARNOST! Neposredna življenjska nevarnost ali nevarnost poškodb!
Neposredna nevarna situacija, ki ima za posledico smrt ali hude poškodbe.



OPOZORILO! Možna življenjska nevarnost ali nevarnost poškodb!
Splošna nevarna situacija, ki lahko povzroči smrt ali hude poškodbe.



POZOR! Morebitna nevarnost poškodb! Nevarna situacija, ki lahko povzroči telesne poškodbe.



OBVESTILO! Nevarnost poškodb na napravi! Situacija, ki lahko povzročijo materialno škodo.



Nasvet: Informacije, ki so navedene za boljše razumevanje poteka.

Ti simboli označujejo potrebno osebno zaščitno opremo:



Za vašo varnost

Splošni varnostni napotki

- Za varno ravnanje s to napravo mora uporabnik naprave navodila prebrati in jih razumeti pred prvo uporabo.
- Če napravo prodate ali daste naprej, nujno prilo-žite tudi ta priročnik za uporabo.

Splošni varnostni napotki za električno orodje



OPOZORILO! Preberite vse varnostne napotke, navodila, slikovne prikaze in tehnične podatke, s katerimi je opremljeno to električno orodje. Če ne upoštevate varnostnih napotkov in v nadaljevanju navedenih navodil, lahko pride do električnega udara, požara in/ali hudih poškodb.

- **Vsa navodila za uporabo in varnostne napotke hranite za prihodnost.** V varnostnih napotkih uporabljen pojem »električno orodje« se nanaša na električno orodje z napajanjem iz električnega omrežja (z omrežnim kablom) in na električno orodje, ki ga poganja akumulator (brez omrež-nega kabla).

Varnost na delovnem mestu

- **Vaše delovno območje naj bo čisto in dobro osvetljeno.** Nered in neosvetljenost na delovnih območjih lahko vodita do nesreč.
- **Z električnim orodjem ne delajte v okolici, kjer obstaja nevarnost eksplozije in kjer se nahajajo gorljive tekočine, plini ali prah.** Električna orodja proizvajajo iskre, ki lahko vnamejo prah ali hlape.
- **Med uporabljanjem električnega orodja ne puščajte v bližino otrokom ali drugim osebam.** Če odvrnete pozornost, lahko izgubite nad-zor nad električnim orodjem.

Električna varnost

- **Vtič električnega orodja mora ustrezati vtič-nici. Vtiča ne smete kakorkoli spreminjati. Ne uporabljajte adapterjev skupaj z ozemljenim električnim orodjem.** Nespremenjeni vtiči in ustrezne vtičnice zmanjšajo tveganje električnega udara.
- **Izogibajte se dotikanju ozemljenih površin kot so cevi, ogrevanje, štedilniki ali hladilniki s telesom.** Če je vaše telo ozemljeno, obstaja povečano tveganje električnega udara.
- **Električno orodje hranite stran od dežja ali vlage.** Vdor vode v električno orodje poveša tve-ganje električnega udara.
- **Priključnega kabla ne uporabljajte za nošenje ter obežanje električnega orodja ali vlečenje vtiča iz vtičnice.** Priključni kabel hranite stran od toplote, olja, ostrih robov ali premikajočih delov naprave. Poškodovani ali zapleteni priključni kabli zvišajo tveganje električnega udara.

- Če z električnim orodjem delate na prostem, uporabljajte samo podaljške, ki so primerni tudi za uporabo na prostem. Uporaba podaljška, primerne za uporabo na prostem, zmanjšuje nevarnost električnega udara.
- Če se uporabi električnega orodja v vlažnem okolju ne morete izogniti, uporabljajte varnostno stikalo za okvarni tok. Uporaba varnostnega stikala za okvarni tok zmanjša tveganje električnega udara.

Varnost oseb

- **Bodite pozorni, pazite na to kaj delate in ravnajte z električnim orodjem preudarno. Ne uporabljajte električnega orodja, če ste utrujeni ali pod vplivom drog, alkohola ali zdravil.** Trenutek nepazljivosti lahko pri uporabi električnega orodja vodi do resnih poškodb.
- **Zmeraj nosite osebno zaščitno opremo in zaščitna očala.** Nošenje osebne zaščitne opreme kot so zaščitna maska proti prahu, varnostni čevlji, ki so odporni proti drsenju, varnostna čelada ali glušniki, zmanjša, glede na vrsto in uporabo električnega orodja, tveganje poškodb.
- **Preprečite nenameren vklop. Prepričajte se, da je električno orodje izklopljeno, preden ga priključite na napajanje z električnim tokom in/ali priključite akumulator, orodje dvignete ali ga nosite.** Če med prenašanjem električnega orodja držite prst na stikalo ali napravo vklopljeno priključite na električno napajanje, lahko pride do nesreč.
- **Odstranite orodje za nastavljanje ali vijačne ključe, preden vklopite električno napravo.** Orodje ali ključ v vrtečem se delu naprave lahko vodi do poškodb.
- **Izogibajte se nenaravne drže telesa. Poskrbite za varno postavitve in zmeraj obdržite ravnotežje.** Tako lahko električno orodje v nepričakovanih situacijah lažje nadzorujete.
- **Nosite primerna oblačila. Ne nosite ohlapnih oblačil ali nakita. Pazite, da lasje ali oblačila ne zaidejo v bližino premikajočih delov.** Ohlapno obleko, nakit ali lase lahko zagrabijo premičnimi deli.
- **Če je mogoče namestiti naprave za odsesavanje in prestrezanje prahu, jih je treba priključiti in pravilno uporabljati.** Uporaba naprave za sesanje prahu lahko zmanjša nevarnosti zaradi prahu.
- **Ne prepuščajte se lažni varnosti in ne zane-marjajte varnostnih pravil za električna orodja, tudi če ste po večkratni uporabi z električnim orodjem dobro seznanjeni.** Nepazljivo ravnanje lahko v delčku sekunde povzroči hude poškodbe.

Uporaba in ravnanje z električnim orodjem

- **Ne preobremenjujte električnega orodja. Za svoje delo uporabljajte električno orodje, ki je zanj namenjeno.** Z ustreznim električnim orodjem delate boljše in varneje v navedenem območju zmogljivosti.
- **Ne uporabljajte električnega orodja, ki ima okvarjeno stikalo.** Električno orodje, ki se ne da več vklopiti ali izklopiti, je nevarno in mora biti popravljeno.
- **Preden električno orodje nastavljate, menjujete pribor ali orodje odložite, izvlecite vtič iz vtičnice in/ali odstranite odstranljivi akumulator.** Ta varnostni ukrep prepreči nenameren vklop električnega orodja.
- **Neuporabljeno električno orodje hranite izven dosegov otrok. Ne dovolite, da bi električno orodje uporabljale osebe, ki z njim niso seznanjene ali niso prebrale teh navodil.** Električno orodje je nevarno, če ga uporabljajo neizkušene osebe.
- **Električno orodje in pribor skrbno vzdržujte. Preverite, ali gibljivi deli delujejo brezhibno in se ne zatikajo, ali so deli zlomljeni ali tako močno poškodovani, da je delovanje električnega orodja ovirano. Poškodovane dele naj vam pred uporabo naprave popravijo.** Veliko nesreč ima za vzrok slabo vzdrževano električno orodje.
- **Rezalno orodje naj bo ostro in čisto.** Skrbno vzdrževano rezalno orodje z ostrimi rezalnimi robovi se manj zatika in ga lažje upravljate.
- **Uporabljajte električno orodje, opremo, obdelovalno orodje itd. skladno s temi navodili. Pri tem upoštevajte delovne pogoje in postopke za izvedbo.** Uporaba električnega orodja za druge namene, kot predvideno, lahko vodi do nevarnih situacij.
- **Ročaja in prijemalne površine morajo biti vedno suhi, čisti in razmaščeni.** Spolzki ročaji in prijemalne površine ne omogočajo varne uporabe in zanesljivega nadzora električnega orodja v nepredvidenih situacijah.

Uporaba in ravnanje z orodjem na akumulator

- **Baterije polnite samo s polnilci, ki jih priložila proizvajalec.** Polnilnik, ki je zasnovan za eno vrsto baterije, predstavlja nevarnost požara, če se uporablja z drugimi baterijami.
- **Uporabljajte samo za to predvidene akumulatorje v električnih orodjih.** Uporaba drugih akumulatorjev lahko vodi do poškodb in nevarnosti požara.
- **Neuporabljeno akumulator držite stran od sponk, kovancev, ključev, žebeljev, vijakov ali drugih majhnih kovinskih predmetov, ki lahko sprožijo preskok stikov.** Kratek stik med kontakti akumulatorja lahko vodi do opeklin ali požara.
- **Pri napačni uporabi lahko iz akumulatorja izstopi tekočina. Preprečite stik z njo. Pri naključnem stiku, sperite z vodo. Če pride tekočina v oči, poiščite dodatno zdravniško pomoč.** Akumulatorska tekočina lahko povzroči draženje kože in opekline.
- **Ne uporabljajte poškodovane ali spremenjene baterije.** Poškodovane ali spremenjene baterije se lahko obnašajo nepredvidljivo in povzročijo požar, eksplozijo ali nevarnost poškodb.
- **Baterije ne izpostavljajte ognju ali previsokim temperaturam.** Požar ali temperature nad 130 °C lahko povzročijo eksplozijo.

- **Upoštevajte vsa navodila za polnjenje in baterije ali baterijskega orodja nikoli ne polnite zunaj temperaturnega območja, navedenega v navodilih za uporabo.** Nepravilno polnjenje ali polnjenje zunaj dovoljenega temperaturnega območja lahko uniči baterijo in poveča nevarnost požara.
- **Akumulatorsko baterijo uporabljajte samo z izdelki proizvajalca.** Le tako je akumulatorska baterija zaščitena pred nevarno preobremenitvijo.

Servis

- **Vaše električno orodje naj popravi kvalificirano strokovno osebje in samo z originalnimi nadomestnimi deli.** Tako zagotovite, da se ohrani varnost električnega orodja.
- **Nikoli ne servisirajte poškodovanih baterij.** Vsa vzdrževalna dela akumulatorja naj izvaja samo proizvajalec ali pooblaščen serviser.
- **Akumulatorja ne odpirajte.** Zaradi nepooblaščenih posegov lahko akumulator poškodujete.
- **Akumulatorja ne izpostavljajte vročini, ognju, vodi in vlagi.** Obstaja namreč nevarnost eksplozije.
- **Če je akumulatorska baterija poškodovana ali če jo nepravilno uporabljate, lahko iz nje uha-jajo pare.** Akumulatorska baterija se lahko vname ali eksplozira. Poskrbite za dovod svežega zraka in se v primeru težav obrnite na zdravnika. Pare lahko povzročijo draženje dihalnih poti.
- **Koničasti predmeti, kot so na primer žebliji ali izvijači, in zunanji vplivi lahko poškodujejo akumulatorsko baterijo.** Pojavi se lahko kratek stik, zaradi katerega lahko akumulatorska baterija zgori, se osmodi, pregreje ali eksplozira.
- **Akumulatorsko baterijo zaščitite pred vročino, npr. tudi pred neposredno sončno svetlobo, ognjem, umazanijo, vodo in vlago.** Obstaja nevarnost eksplozije in kratkega stika.

Varnostni napotki za polnilnike

- **Polnilnika ne izpostavljajte dežju ali vlagi.** Vdor vode v polnilnik poveča nevarnost električnega udara.
- **Polnilnik vzdržujte čist.** Zaradi umazanih delov obstaja nevarnost električnega udara.
- **Pred vsako uporabo preverite polnilnik, kabel in vtič.** Polnilnika ne uporabljajte, če opazite napake.
- **Polnilnika ne odpirajte sami, ampak naj vam ga popravlja samo kvalificirano osebje in vselej z originalnimi nadomestnimi deli.** Poškodovani polnilniki, kabel in vtič povečajo nevarnost električnega udara.
- **Polnilnika ne uporabljajte na lahko vnetljivi podlagi (npr. papir, blago itd.) oz. v vnetljivem okolju.** Ker se polnilnik med polnjenjem segreje, obstaja nevarnost požara.
- **Otroke nadzirajte in zagotovite, da se ne igrajo s polnilnikom.** Otroci in osebe z omejenimi psihičnimi ali fizičnimi sposobnostmi lahko polnilnik uporabljajo le pod nadzorom ali če jih poučite o uporabi. Če osebe, ki želijo napravo uporabljati, poučite o pravilni uporabi, preprečite napačno uporabo in poškodbe.

Splošni varnostni napotki za brušenje, brušenje z brusnim papirjem, dela z žičnimi ščetkami, poliranje in rezalno brušenje

- **To električno orodje lahko uporabite kot brusilnik, brusilni papir, žično krtačko in rezalnik.** Upoštevajte vsa varnostna opozorila, navodila, slike in podatke, ki jih prejmete skupaj z električnim orodjem. Če sledečih navodil ne boste upoštevali, lahko to vodi do električnega udara, požara in/ali hudih poškodb.
- **To električno orodje ni primerno za poliranje.** Uporabe, za katere električno orodje ni predvideno, lahko povzročijo ogrožanja in poškodbe.
- **Ne uporabljajte opreme, ki ni bila posebej za to električno orodje predvidena in priporočena s strani proizvajalca.** Samo zato, ker lahko opremo pritrдите na vaše električno orodje, vam to še ne zagotavlja varne uporabe.
- **Dovoljeno število vrtljajev obdelovalnega orodja mora biti vsaj tako visoko, kot je najvišje število vrtljajev, navedeno na električnem orodju.** Oprema, ki se vrti hitreje, kot je to dovoljeno, se lahko zlomi in odleti v zrak.
- **Zunanji premer in debelina obdelovalnega orodja morata ustrezati podatkom o mrah vašega električnega orodja.** Napačno izmerjeno obdelovalno orodje ne more biti zadostno zavarovano in nadzorovano.
- **Brusilne plošče, prirobnice, brusilni krožniki ali druga oprema se morajo točno prilegati na brusilno vreteno vašega električnega orodja.** Obdelovalno orodje, ki se točno ne prilega na brusilno vreteno električnega orodja, se vrti neenakomerno, močno vibrira in lahko povzroči izgubo nadzora.
- **Ne uporabljajte poškodovanega obdelovalnega orodja.** Pred vsako uporabo pregledajte obdelovalno orodje kot npr. brusilne plošče glede luščenja in razpok, brusilne krožnike glede razpok, obrablenosti ali močne izrabljenosti, žične krtače pa glede zrahljanih ali zlomljenih žic. Če električno orodje ali obdelovalno orodje pade na tla, pregledajte, če je poškodovano ali pa uporabite nepoškodovano obdelovalno orodje. Če ste obdelovalno orodje pregledali in ga nato vstavili, se morate vi in v bližini nahajajoče osebe odmakniti iz območja vrtečega se obdelovalnega orodja in pustiti električno orodje, da eno minuto deluje pri najvišjem številu vrtljajev. V tem testnem času se poškodovano obdelovalno orodje ponavadi zlomi.
- **Nosite osebno zaščitno opremo.** Uporabljajte glede na okoliščine zaščito za celotni obraz, zaščito za oči ali zaščitna očala. V kolikor je primerno, nosite masko proti prahu, glušnike, zaščitne rokavice ali posebne predpasnik, ki vas varujejo pred delci brušenja in materiala. Oči naj bodo zaščitene pred naokoli letečimi tujki, ki nastanejo pri različni uporabi. Maska proti prahu ali zaščitna dihalna maska mora filtrirati prah, ki nastane pri delu. Če ste dalj časa izpostavljeni glasnemu hrupu, lahko utrpíte izgubo sluha.

- **Pri drugih osebah bodite pozorni na varno oddaljenost do vašega delovnega območja. Vsak, ki stopi v delovno območje, mora nositi osebno zaščitno opremo.** Odlomljeni delci obdelovanca ali zlomljeno obdelovalno orodje lahko odleti stran in povzroči poškodbe izven neposrednega delovnega območja.
- **Napravo držite samo na izoliranih držalnih površinah, ko izvajate dela, pri katerih se obdelovalno orodje lahko dotakne skritih električnih napeljav ali lastnega omrežnega kabla.** Stik z napeljavo, ki je pod napetostjo, lahko naelektri tudi kovinske dele naprave in to vodi do električnega udara.
- **Omrežni kabel naj se nahaja stran od vrtečega se obdelovalnega orodja.** Če izgubite nadzor nad električnim orodjem, se lahko omrežni kabel pretrga ali prime česa, vaša dlan ali roka pa lahko pristane v vrtečem se obdelovalnem orodju.
- **Nikoli ne odložite električnega orodja dokler se obdelovalno orodje popolnoma ne ustavi.** Vrteče se obdelovalno orodje lahko pride v stik z odlagalno površino, pri čemer lahko izgubite nadzor nad električnim orodjem.
- **Ne pustite delovati električnega orodja medtem, ko ga prenašate.** Vaša oblačila so lahko po naključnem stiku z vrtečim se obdelovalnim orodjem zagrabljena in obdelovalno orodje se lahko zarine v vaše telo.
- **Redno čistite prezačevalne reže vašega električnega orodja.** Ventilator motorja vleče v ohišje prah, močno nabiranje kovinskega prahu pa lahko povzroči nevarnosti zaradi elektrike.
- **Električnega orodja ne uporabljajte v bližini vnetljivih materialov.** Iskre lahko vznemirijo ta material.
- **Ne uporabljajte obdelovalnega orodja, ki potrebuje tekoče hladilno sredstvo.** Uporaba vode ali drugih hladilnih sredstev lahko vodi do električnega udara.

Povratni udarec in ustrežna varnostna opozorila

Povratni udarec je nenadna reakcija zaradi zataknjenega ali blokiranega vrtečega se obdelovalnega orodja, kot npr. brusilne plošče, brusilnega krožnika, žične krtače itd. Zataknjenje ali blokiranje vodi do nenadne zaustavitve vrtečega se obdelovalnega orodja. S tem je pospešeno nenadzorovano električno orodje v nasprotni smeri vrtenja obdelovalnega orodja na mestu blokiranja.

Če se npr. brusilna plošča zatakne ali zablokira v obdelovancu, se lahko rob brusilne plošče, ki se spušča v obdelovanca, ujame in s tem uide brusilna plošča ali povzroči povratni udarec. Brusilna plošča se nato premika proti ali stran od upravljavca, odvisno od smeri vrtenja plošče na mestu blokiranja. Pri tem se brusilne plošče lahko tudi zlomijo.

Povratni udarec je posledica nepravilne in napačne uporabe električnega orodja. Lahko ga prepreči z ustreznimi ukrepi, ki so opisani v nadaljevanju.

- **Električno orodje dobro držite in postavite vaše roke in telo v položaj, v katerem lahko nadzorujete sile povratnega udarca. Vedno uporabljajte dodatni ročaj, če je ta na voljo, da**

imate največji možni nadzor nad silami povratnega udarca ali reakcijskimi momenti pri zagonu. Upravljavec lahko z ustreznimi previdnostnimi ukrepi obvladuje sile povratnega udarca in reakcije.

- **Vaše roke ne imejte nikoli v bližini vrtečega se obdelovalnega orodja.** Obdelovalno orodje se lahko ob povratnem udarcu premakne po vaši roki.
- **S telesom se izogibajte območju, v katerem se bo premikalo električno orodje v primeru povratnega udarca.** Povratni udarec potisne električno orodje v nasprotni smeri premikanja brusilne plošče na mestu blokiranja.
- **Posebej previdno delajte v območju kotov, ostrih robov itd. Preprečite, da bi obdelovalno orodje odskočilo in se zataknilo v obdelovanca.** Vrteče se obdelovalno orodje je pri kotih, ostrih robovih ali, ko se odbije, nagnjeno k temu, da se zatakne. To povzroči izgubo nadzora ali povratni udarec.
- **Ne uporabljajte verižnega ali nazobčanega žaginega lista.** Takšno obdelovalno orodje lahko velikokrat povzroči povratni udarec ali izgubo nadzora nad električnim orodjem.

Posebni varnostni napotki za brušenje in rezalno brušenje:

- **Uporabljajte brusilno orodje, ki je dovoljeno izključno za vaše električno orodje, ter zaščitni pokrov za to brusilno orodje.** Brusilno orodje, ki ni predvideno za to električno orodje, ne more biti zadostno zavarovano in je nezanesljivo.
- **Brusilno površino ugreznjenih srednjih plošč je treba namestiti pod ravnilno zaščitnega pokrova.** Nepravilno nameščenih plošč, ki segajo skozi ravnilno zaščitnega pokrova, ni mogoče ustrezno zaščititi.
- **Zaščitni pokrov mora biti varno nameščen na električno orodje in nastavljen tako, da dosežete najvišjo mero varnosti, t.j. najmanjši del brusilnega orodja kaže proti upravljavcu.** Zaščitni pokrov mora upravljavca varovati pred delci obdelovanca in naključnim stikom z brusilnim orodjem.
- **Brusilno orodje lahko uporabljate samo za priporočene možnosti uporabe. Na primer: Nikoli ne brusite s stransko površino rezalne plošče.** Rezalne plošče so namenjene za odstranjevanje materiala z robom plošče. Stransko delovanje sile na to brusilno orodje ga lahko zlomi.
- **Vedno uporabljajte nepoškodovano vpenjalno prirobnico ustrezne velikosti in oblike za vašo izbrano brusilno ploščo.** Ustrežna prirobnica podpira brusilno ploščo in tako zmanjša nevarnost zloma brusilne plošče. Prirobnica za rezalno ploščo se lahko razlikuje od prirobnice za druge brusilne plošče.
- **Ne uporabljajte obrabljenih brusilnih plošč velikih električnih orodij.** Brusilne plošče za velika električna orodja niso narejene za višje število vrtiljajev manjših električnih orodij in se zato lahko zlomijo.

Nadaljnji posebni varnostni napotki za rezalno brušenje:

- **Preprečite blokiranje rezalne plošče ali premočno pritiskanje nanjo. Ne izvajajte prekomerno globokih rezov.** Preobremenitev rezalne plošče poveča njeno obremenitev in sposobnost preprečevanja zatikanja ali blokiranja in s tem možnost povratnega udarca ali zloma brusilnega orodja.
- **Izogibajte se območja pred in za vrtečo se rezalno ploščo.** Če rezalno ploščo pomikate stran od sebe po obdelovancu, se lahko v primeru povratnega udarca električno orodje, z vrtečo se ploščo, obrne v vašo smer.
- **Če se rezalna plošča zatakne ali če prekinete z delom, električno orodje izklopite in ga držite pri miru, dokler se plošča ne ustavi. Nikoli ne poskušajte vrteče se rezalne plošče potegniti iz reza; to lahko povzroči povratni udarec.** Ugotovite in odpravite vzrok za zatikanje.
- **Električnega orodja ne smete ponovno vklopiti, dokler se nahaja v obdelovancu. Počakajte, da rezalna plošča doseže svoje maksimalno število vrtljajev, preden previdno nadaljujete z rezom.** V nasprotnem primeru se lahko plošča zatakne, skoči iz obdelovanca ali povzroči povratni udarec.
- **Podprite plošče ali večje obdelovance, da se izognete tveganju povratnega udarca zaradi zatakne rezalne plošče.** Veliki obdelovanci se lahko pod lastno težo upognejo. Obdelovanec mora biti podprt na obeh straneh, kakor tudi v bližini reza ter roba.
- **Bodite še posebej pozorni pri potopnih rezih v stene ali druga nevidna območja.** Potopljena rezalna plošča lahko ob rezu v plinske ali vodovodne napeljave, električne napeljave ali druge objekte povzroči povratni udarec.

Posebna varnostna opozorila za brušenje s smirkovim papirjem

- **Ne uporabljajte prevelikih brusnih papirjev, ampak upoštevajte podatke proizvajalca glede velikosti brusnega papirja.** Brusilni papir, ki sega preko brusilne plošče, lahko povzroči poškodbe kakor tudi vodi do blokiranja, strganja brusilnega papirja ali do povratnega udarca.

Posebni varnostni napotki za delo z žičnimi ščetkami

- **Pazite, da žična ščetka tudi pri običajni uporabi izgublja žične delčke. Žičk ne smete preobremeniti s previsokim pritiskom.** Žični delčki, ki odletijo stran, lahko brez težav prodrejo skozi tanko obleko in/ali v kožo.
- **Če se priporoča uporabo zaščitnega pokrova, morate preprečiti, da bi zaščitni pokrov in žična ščetka prišla v stik.** Okrogle in lončaste ščetke lahko povečajo premer zaradi pritisknega tlaka in centrifugalnih sil.

Dodatna varnostna opozorila

- **Z ustreznimi napravami morate pred začetkom izvajanja del preveriti, če se v delovnem območju nahajajo morebitne napajalne linije. V primeru dvomov povprašajte pri pristojnem podjetju za napajalne linije.** Stik z električnimi napeljavami lahko povzroči ogenj ali električni udar. Poškodba plinske napeljave lahko povzroči eksplozijo. Poškodbe vodne napeljave lahko povzročijo veliko materialno škodo ali električni udar.
- **Zavarujte obdelovanca.** S pomočjo vpenjalne naprave ali primeža lahko obdelovanec zaščitite pred povratnim udarcem ali nenadzorovanim premikom v stran (npr. v primeru sprijema obdelovanca).
- **Vaš delovni prostor naj bo čist.** Posebej nevarna je umazanija, sestavljena iz različnih snovi. Prah lahke kovine (npr. aluminij) se hitro vname ali eksplozira.
- **Informirajte se o površinah, ki jih je potrebno pobrusiti, in o prahu in pari, ki pri tem morebiti nastaneta. V primeru dvoma vdihujte le majhne količine praha ali pare, ki sta nastala.** Pri brušenju določenih površin (različne kovine, minerali ali les kot tudi barve, odporne proti vremenskim vplivom) lahko nastane škodljivi/strupeni prah, ki lahko povzroči alergijske reakcije ali huda obolenja. Prahu in pare ne smete vdihovati in preprečite stik z njima. Snovi, ki vsebujejo azbest, lahko obdeluje le strokovno osebje.
- **Ne uporabljajte električnega orodja, če ima ta poškodovan kabel. Poškodovanega kabla se ne smete dotakniti in nemudoma morate izvleči električni vtič.** Poškodovan kabel zviša tveganje električnega udara.
- **Izogibajte se pregretju naprave in obdelovanca.** Prekomerna vročina lahko poškoduje orodje in napravo.
- **Takoj po delu je orodje lahko zelo vroče. Pustite, da se vroče orodje ohladi.** Dotik vročega orodja lahko povzroči opekline.
- **Nikoli ne čistite vročega orodja z vnetljivo tekočino.** Obstaja nevarnost požara in eksplozije.
- **Poskrbite, da bodo ročaji suhi in nemastni.** Spolzke ročice lahko povzročijo nesreče.
- **Vedno upoštevajte veljavne državne in mednarodne varnostne, zdravstvene in delovne predpise.** Pred začetkom izvedbe del se informirajte o veljavnih predpisih, ki veljajo za državo, kjer bo naprava uporabljena.
- Pazite, da se premikajoči se deli lahko nahajajo tudi za prezačevalnimi in ventilatorskimi odprtini.
- Simbolov, ki se nahajajo na napravi, ni dovoljeno odstraniti ali prekriti. Navodila na napravi, ki niso več vidna, je potrebno takoj zamenjati.



Pred uporabo preberite in upoštevajte navodila za uporabo.



Akumulator polnite le v notranjih prostorih.



Akumulatorjev ne mečite med kuhinjske odpadke!



Akumulatorjev ne smete odstraniti v vodotoke!



Akumulatorja ne smete zažgati!



Akumulatorja ne smete izpostaviti sončnim žarkom in prekomerni temperaturi!

Nevarnost zaradi tresenja



POZOR! Nevarnost poškodb zaradi tresenja! Zlasti pri osebah z motnjami v krvnem obtoku lahko tresenje povzroči motnje delovanja krvnih žil ali živcev.

V primeru pojava sledečih simptomov morate nemudoma prekiniti z delom in obiskati zdravnika: mrtvičenje določenih delov telesa, otrplost, srbenje, zbadanje, bolečina, spremembe barve kože.

Vrednost tresenja, navedena v tehničnih podatkih, predstavlja temeljne načine uporabe naprave.

Dejansko prisotno tresenje med uporabo lahko odstopa zaradi sledečih dejavnikov:

- uporabe, ki ni v skladu s predpisi;
- neustreznih orodij;
- neustreznega materiala;
- nezadostnega vzdrževanja.

Nevarnosti lahko občutno zmanjšate, če upoštevate naslednja opozorila:

- Napravo vzdržujte ustrezno z napotki v navodilih za uporabo.
- Preprečite delo pri nizkih temperaturah.
- Pri hladnem vremenu ohranite svoje telo, še posebej pa roke tople.
- Redno delajte premore in pri tem razgibavajte roke, da spodbujate prekrvavitev.

Osebna zaščitna oprema



Pri delu z napravo nosite zaščitna očala.



Pri delu z napravo nosite zaščito za sluh.



Pri delih, kjer lahko nastane prah, nosite zaščitno masko proti prahu.



Pri delu z napravo nosite tesno oprijeta oblačila.



Dolge lase pokrijte ali po potrebi nosite mrežo za lase.

Pregled naprave



Nasvet: Dejanski videz vaše naprave lahko odstopa od slik.

► Str. 3, sl. 1

1. Akumulator (ni priložen vsebini dostavljenega paketa)
 2. Regulator števila vrtljajev
 3. Stikalo za vklop/izklop
 4. Dodatni ročaj
 5. Zaščitni pokrov
 6. Brusilno orodje (ni priložen vsebini dostavljenega paketa)
 7. Napenjalo za zaščitni pokrov
 8. Zaporni gumb za vreteno
- Str. 3, sl. 2
9. Prikazi za preostalo zmogljivost
 10. Tipka za prikaz kapacitete
 11. Tipka za blokiranje
 12. Kontrolne lučke
 13. Polnilna postaja akumulatorja (ni priložen vsebini dostavljenega paketa)

Obseg dobave

- Akumulatorski kotni brusilnik
- Zaščitni pokrov
- Dodatni ročaj
- Ključ z ugreznimi konicami za montažo brusilnega orodja
- Navodila za uporabo

Montaža

Montaža dodatnega ročaja

► Str. 4, sl. 5

Dodatni ročaj lahko namestite na levi [1], zgornji [2] ali desni [3] strani naprave.

- Dodatni ročaj trdno privijte v izvrtino navoja na napravi.

Dovoljena brusilna orodja

- Dovoljeno največje število vrtljajev oz. hitrost rezanja uporabljenega brusilnika mora ustrezati podatkom v naslednji tabeli.
- Zato upoštevajte dovoljeno število vrtljajev oz. obodno hitrost na etiketi brusilnega telesa.
- Vedno uporabljajte vmesne podlage, priložene brusilnim telesom: vstavite jih med brusilno telo in vpenjalno prirobnico, velike pa morajo biti najmanj toliko, kot nalezne površine prirobnice.
- Pri uporabi brusilnih teles z navojem je treba zagotoviti, da se konec vretena nikoli ne dotakne dna luknje brusilnega orodja (dolžina vretena: ► *Tehnični podatki – str. 78*).
- Brusilno telo z navojem je treba priviti na brusilno vreteno tako daleč, da močno prilega na prirobnico brusilnega vretena na koncu navoja brusilnega vretena.

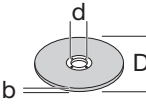
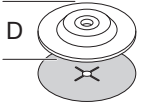
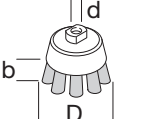
Mere	D	b	d	Najv. št. vrtljajev	Najv. hitrost rezanja
	115 mm	6 mm	22,2 mm	11000 min ⁻¹	80 m/s
	115 mm	—	—	11000 min ⁻¹	80 m/s
	75 mm	30 mm	M14	12000 min ⁻¹	45 m/s

Montaža brusilnega orodja



NEVARNOST! Nevarnost poškodb

Nikoli ne uporabljajte poškodovanih brusilnih orodij. Pred montažo brusilno orodje vedno preverite za razpoke ali druge poškodbe.

Uporabljajte samo brusilno orodje, katerega dovoljeno število vrtljajev je vsaj tako veliko kot je število vrtljajev naprave v prostem teku (► *Tehnični podatki – str. 78*).



OPOZORILO! Nevarnost poškodb

Vedno je treba upoštevati dovoljeni premer brusilnega orodja (► *Tehnični podatki – str. 78*).



POZOR! Nevarnost poškodb Uporabljajte samo brusilna orodja, ki so dovoljena za obdelavo določenega materiala.

► Str. 4, sl. 6

- Na zgornji strani naprave pritisnite zaporni gumb za vreteno in ga držite.
 - Odvijte matico prirobnice (14).
 - Brusilno orodje postavite na gred. Upoštevajte predpisani položaj vgradnje brusilnega orodja.
 - Matico prirobnice postavite na gred. **Upoštevajte položaj vgradnje matice prirobnice:**
1. prirobnica kaže stran od brusilnega orodja: za tanka brusilna orodja, kot so n. pr. plošče za rezanje.
 2. prirobnica kaže k brusilnemu orodju: za debelejša brusilna orodja, kot so n. pr. brusne plošče.
 - Matico prirobnice privijte pri pritisnjenem zapor-nem gumbu za vreteno s priloženim ključem z ugreznimi konicami.

Vklop

Polnjenje akumulatorja



Nasvet: Akumulator in polnilnika nista priložena obsegu dostave in sta na voljo pri vašem prodajalcu (► *Pribor – str. 78*).



OPOZORILO! Nevarnost poškodb!

Upoštevajte varnostne napotke pri ravnanju z akumulatorskimi napravami.



OBVESTILO! Nevarnost poškodbe naprave! Ne dovolite globokega izpraznjenja akumulatorja.



Nasvet: Če je akumulator popolnoma napolnjen, se polnilna postaja samodejno nastavi na zaključek polnjenja. Akumulator lahko ostane trajno na polnilni postaji.

Pred prvim zagonom morate akumulator napolniti (čas polnjenja: ► *Tehnični podatki – str. 78*).

- Pritisnite tipku za blokiranje (11) in izvilcite akumulator iz naprave.
- Vstavite akumulator v polnilno postajo.
- Vtič polnilne postaje vtaknite v vtičnico.

Prikazalo se bo stanje polnjenja preko kontrolne lučke (12).

- Akumulator vstavite v napravo in poskrbite, da varno zaskoči.

Preverite preostalo zmogljivost akumulatorja.

- Pritisnite tipku (10).

Preostala zmogljivost akumulatorja je prikazana s kontrolnimi lučkami (9).

Nastavitev zaščitnega pokrova

► Str. 3, sl. 1

Zaščitni pokrov je treba nastaviti tako, da se prepreči iskenje in letenje delcev v smeri uporabnika.

- Odvijte napenjalno ročico (7).
- Nastavite zaščitni pokrov.
- Napenjalno ročico (7) ponovno privijte.

Upravljanje



NEVARNOST! Nevarnost poškodb
Pred uporabo naj se naprava vrti nekaj sekund v prostem teku. Ob nastopu vibracij takoj zamenjajte brusilno orodje.



OPOZORILO! Nevarnost poškodb
Napravo uporabljati samo z montiranim dodatnim ročajem in pravilno nastavljenim zaščitnim pokrovom.

Pred vklopom preverite!

- Preverite varno stanje naprave:
- Preverite, če obstajajo vidne poškodbe.
 - Preverite, če so vsi deli naprave dobro montirani.

Vklop in izklop



Nasvet: Pri izpadu napetosti se sproži podnapetostni rele. S tem se prepreči, da naprava ne deluje samodejno, ko je napetost znova na voljo.

Za ponovni vklop je treba napravo izklopiti in ponovno vklopiti na glavnem stikalu.



OPOZORILO! Nevarnost poškodb
Naprava teče še nekaj sekund po izklopu. Preden odložite napravo, počakajte, da se brusilno orodje ustavi.

► Str. 5, sl. 7

- Vklop: Pritisnite stikalo za vklop/izklop (1) in ga hkrati potisnite naprej, da zaskoči na položaju [1].
- Nastavite potrebno število vrtljajev z regulatorjem (2).
- Izklop: Na kratko pritisnite stikalo za vklop/izklop (1) in ga pustite, da se vrne na položaj [10].

Napotki za uporabo



NEVARNOST! Nevarnost poškodb
Plošč za rezanje nikoli ne uporabljajte za brušenje.



OPOZORILO! Nevarnost poškodb
Vedno brusite s predpisanimi površinami:

- Rezalne plošče: obojna površina;
- brusilne plošče, brusilni krožnik: stranska površina.



POZOR! Nevarnost poškodb Brusilno orodje in obdelovanec se med uporabo zelo segrejeta. Pred dotikom z brusilnim orodjem in obdelovancem počakajte, da se popolnoma ohladita.



Nasvet: Naprava je namenjena za brušenje. Če napravo uporabite za rezanje, morate uporabiti posebni zaščitni pokrov.

- Obdelovanca vedno dobro vpnite.
- Naprava se pri rezanju obdelovancev ne sme zaskočiti.
- Nikoli ne izvajajte preveč pritiska na napravo.

Čiščenje

Pregled čiščenja

Redno, odvisno od pogojev uporabe.

Kaj?	Kako?
S špranj za zračenje motorja očistite prah.	Uporabite sesalnik, ščetko ali čopič.
Napravo očistite.	Napravo obrišite z rahlo navlaženo krpo.

Skладиščenje, transport



OPOZORILO! Nevarnost poškodb!
Napravo shranite tako, da je ne morejo spraviti v pogon nepooblaščen osebe.



OBVESTILO! Nevarnost poškodb
Naprave ne hranite nezavaruwane in v vlažnem okolju.

Skладиščenje

- Pred skladiščenjem napravo očistite.
- Napravo hranite na suhem, dobro prezračenem kraju.

Shranjevanje brusilnega orodja



Nasvet: Neugodni okoljski pogoji med skladiščenjem lahko pospešijo postopek staranja brusilnega orodja.

- Brusilna telesa vedno hranite leže na ravni površini.
- Brusilna telesa shranjujte samo v suhih in enakomerno temperiranih prostorih, kjer ni možnosti zmrzali.
- Brusilna telesa pri skladiščenju zaščitite pred neposredno sončno svetlobo.

Transport

- Ob odpremi, če je možno, uporabite originalno embalažo.

Okvare in pomoč

Če nekaj ne deluje...



NEVARNOST! Previdno, nevarnost poškodb! Nestrokovna popravila lahko povzročijo, da vaša naprava več ne funkcionira varno. Tako ogrožate sebe in okolje okoli sebe.

Vzrok motnje je pogosto samo majhna napaka. To napako lahko pogosto odpravite sami. Preden se za pomoč obrnete na prodajalca, si najprej oglejte naslednjo razpredelnico. S tem se izognete nepotrebni trudu in morebitnim stroškom.

Napaka/motnja	Vzrok	Odprava napak
Naprava ne teče.	Akumulator ni zaskočil?	Potisnite akumulator, da zaskoči.

Napaka/motnja	Vzrok	Odprava napak
	Prazen akumulator?	► <i>Polnjenje akumulatorja – str. 76.</i>
	Okvarjen akumulator?	Obrnite se na prodajalca.
	Naprava okvarjena?	
Moč je prenizka.	Brusilno orodje je neprimerno za material?	Vpeti primerno brusilno orodje.
	Brusilno orodje je izrabljeno?	► <i>Montaža brusilnega orodja – str. 76.</i>

Če napake ne morete odpraviti sami, se obrnite neposredno na vašo prodajalca. Upoštevajte, da v primeru nestrokovno izvedenih popravil lahko izgubite pravice, ki izhajajo iz garancije; morebiti boste imeli tudi dodatne stroške.

Odlaganje med odpadke

Odlaganje naprave med odpadke

Simbol prečrtanega koša za smeti pomeni: baterij in akumulatorjev ter elektronskih in električnih naprav ni dovoljeno metati med gospodinjne odpadke. Vsebujejo lahko namreč okolju in zdravju škodljive snovi.



Potrošniki so dolžni odpadne elektronske naprave ter rabljene baterije in akumulatorje naprav odstraniti ločeno od gospodinjnih odpadkov prek uradnih zbirnih mest ter tako poskrbeti za pravilno nadaljnjo uporabo in recikliranje teh. Vračilo je v skladu z zakonskimi predpisi mogoče brezplačno, npr. v komunalnem obratu za ravnanje z odpadki ali pri trgovcu.

Baterije, akumulatorje in svetiła, ki niso fiksno vgrajeni v odpadno električno opremo in jih je mogoče odstraniti brez poškodovanja, je treba pred odstranitvijo opreme odstraniti in zavreči ločeno. Litijske baterije in akumulatorske pakete vseh sistemov je treba oddati na zbirno mesto samo povsem izpraznjene. Pole baterij je treba vedno prelepiti in jih tako zaščititi pred kratkimi stiki.



Vsak končni uporabnik je sam odgovoren za izbris osebnih podatkov z odpadne elektronske naprave.

Odlaganje embalaže med odpadke

Embalaža vsebuje karton in ustrezno označene umetne mase, ki se lahko reciklirajo.

– Te materiale namenite za reciklažo.



Tehnični podatki

Številka izdelka	196326
Napetost	
• največ	20 V===
• nazivno	18 V===
Število vrtljajev v prostem teku	3000-10000 min ⁻¹
Največji premer brusilnega orodja	115 mm
Premer vretena	M14
Dolžina vretena	12,3 mm
Raven zvočne moči (L _{WA})*	95 dB(A) (K = 3 dB(A))
Raven zvočnega tlaka (L _{PA})*	84 dB(A) (K = 3 dB(A))
Vibriranje**	4,29 m/s ² (K = 1,5 m/s ²)

Številka izdelka	196326
Teža	1,83 kg

* Navedene vrednosti emisij hrupa so izmerjene v skladu z normiranim testnim postopkom in jih je mogoče uporabiti za primerjavo električnih orodij med seboj. Navedene vrednosti emisij hrupa se lahko uporabijo tudi za predhodno oceno obremenitve. Opozorilo: Emisije hrupa lahko med dejansko uporabo električnega orodja odstopajo od navedenih vrednosti, kar je odvisno od načina uporabe električnega orodja, še posebno od tega, katero vrsto obdelovanca obdelujemo. Treba je določiti varnostne ukrepe za zaščito uporabnika orodja, ki temeljijo na oceni obremenitve z vibracijami v dejanskih pogojih uporabe (pri tem je treba upoštevati vse deleže obratovalnega cikla, na primer čase, v katerih je električno orodje izklopljeno, in čase, v katerih je sicer vklopljeno, vendar deluje brez obremenitve).

Podatki o emisijah hrupa v skladu z Zakonom o varnosti izdelkov (ProdSG) oz. Direktivo EŠ o strojih: Raven zvočnega tlaka na delovnem mestu lahko preseže 80 dB(A). V tem primeru so za upravljalca potrebni zaščitni ukrepi pred hrupom (npr. nošenje ustreznih zaščit za sluh, predvidene za ta namen, in redni odmori).

** Navedena emisijska vrednost nihanja je izmerjena po normiranem postopku preskušanja in jo lahko uporabite za primerjavo določenega orodja z drugimi. Navedeno emisijsko vrednost lahko uporabite za oceno prekinitve. Emisijska vrednost nihanja se lahko med dejansko uporabo orodja razlikuje od navedene vrednosti glede na vrsto in način uporabe orodja. Poskusite obdržati obremenitev zaradi vibracij kar se da nizko. Ukrep za znižanje obremenitve zaradi vibriranja je npr. omejitev delovnega časa. Pri tem morate upoštevati vse dele obratovalnega cikla (na primer čase, ko je orodje izklopljeno, in tiste, ko je vklopljeno, vendar deluje brez obremenitve). Določitev emisijske vrednosti nihanja v skladu z EN 60745-1 & EN 60734-2-3.

Pribor



Nadaljnje informacije o ustreznih akumulatorjih in nadomestnih delih sistema 1 PowerSystems najdete tukaj: glejte QR-kodo

Tartalomjegyzék

Mielőtt hozzákezdene...	79
Biztonsága érdekében	79
A készülék áttekintése	84
Szerelés	84
Használatba vétel	85
Kezelés	86
Tisztítás	86
Tárolás, szállítás	86
Zavarelhárítás	87
Selejtezés	87
Műszaki adatok	87
Jótállási jegy	133

Mielőtt hozzákezdene...

Rendeltetészerű használat

A készülék kizárólag otthoni használatra, fa és fém vágására és csiszolására készült.

A készüléket a használati utasításban foglaltaknak megfelelően kell használni.

A készüléket nem terveztük ipari használatra. Be kell tartani az általánosan elismert baleset megelőzési előírásokat és a mellékelt biztonsági utasításokat.

Csak az ebben a használati leírásban szereplő tévékenységeket végezze. Minden más felhasználása nem megengedett téves használat. A gyártó nem felelős az ebből fakadó károkról.

Mire utalnak a felhasznált jelek?

Veszély jelzések és a kiemelten megjelölt utasítások. Az alábbi jeleket használjuk:



VESZÉLY! Közvetlen élet- és sérülésveszély! Közvetlen veszélyhelyzet, amely halálos balesetet vagy súlyos sérüléseket okoz.



FIGYELMEZTETÉS! Valószínű élet- és sérülésveszély! Általános veszélyhelyzet, amely halálos balesetet vagy súlyos sérüléseket okozhat.



VIGYÁZAT! Esetleges sérülésveszély! Vészhelyzet, amely sérüléseket okozhat.



FIGYELEM! A készülék megsérülhet! Helyzet, amely anyagi károsodásokat okozhat.



Megjegyzés: Információk, amiket a folyamatok jobb megértése céljából közöltünk.

Ez a jel mutatja a szükséges személyi védőfelszerelést:



Biztonsága érdekében

Általános biztonsági előírások

- A készülék csak akkor kezelhető biztonságosan, ha az első használat előtt a kezelő elolvasta és megértette ezt a használati utasítást.
- Ha a készüléket eladja vagy odaadja, feltétlenül adja vele ezt a használati utasítást is.

Általános biztonsági utasítások az elektromos szerszámok kezelésére



FIGYELMEZTETÉS! Olvassa el az elektromos kéziszerszámhoz mellékelt összes biztonsági megjegyzést, utasítást, illusztrációt és műszaki adatot. A biztonsági utasítások és az alábbi útmutatások be nem tartása áramütést, tüzet és/vagy súlyos sérüléseket okozhat.

- **Őrizze meg a biztonsági utasításokat és útmutatásokat a jövőbeli alkalmazásokhoz.** A biztonsági utasításokban használt „elektromos szerszám” fogalma a hálózati üzemelésű elektromos szerszámokra (hálózati kábellel) és az akkus üzemelésű elektromos szerszámokra (hálózati kábel nélkül) vonatkozik.

A munkaterület biztonsága

- **A munkaterületet tartsa tisztán és legyen jól megvilágítva.** A rendeltenség vagy a munkaterület rossz megvilágítása balesetekhez vezethet.
- **Az elektromos szerszámmal ne dolgozzon robbanásveszélyes környezetben, ahol gyúlékony folyadékok, gázok vagy porok találhatóak.** Az elektromos készülékek szikrát képeznek, amelyek meggyújthatják a porokat vagy gőzöket.
- **Az elektromos szerszám használata alatt tartsa távol a gyermekeket és más személyeket.** Ha elterelik a figyelmét, elveszítheti uralmát az elektromos kéziszerszám felett.

Elektromos biztonság

- **Az elektromos szerszám csatlakozó dugaszának kell találni a dugaszoló aljzatba. A dugaszon nem szabad semmilyen módon módosítani. Földeléses elektromos szerszámok üzemeltetéséhez ne alkalmazzon átalakító dugaszt.** A módosítatlan dugaszok és a megfelelő aljzatok csökkentik az elektromos áramütés kockázatát.
- **Kerülje az érintkezést a földelt felületekkel, mint például a csövek, fűtőtestek, tűzhelyek és hűtőszekrények.** Nő az elektromos áramütés veszélye, ha az Ön teste földelt.
- **Az elektromos szerszámokat tartsa távol eső vagy nedvesség hatásától.** Ha víz kerül az elektromos szerszámba, nő az áramütés kockázata.

- **Ne használja a csatlakozókábelt az elektromos kéziszerszám hordozásához, függesztéséhez vagy a dugó eltávolításához.** A vezeték-tetartsa távol a melegtől, olajtól, éles szélektől vagy a mozgó alkatrészekről. A sérült vagy összecsavardott csatlakozókábel megnöveli az áramütés kockázatát.
- **Ha az elektromos szerszámot a szabadban használja, akkor csak olyan hosszabbító vezeték-tet használjon, amely kültérre is alkalmas.** Amennyiben kültéri használatra alkalmas hosszabbító kábelt használ, csökken az elektromos áramütés veszélye.
- **Ha nem kerülhető el az elektromos szerszám nedves környezetben való használata, akkor alkalmazzon egy FI relét.** A FI relé alkalmazása csökkenti az elektromos áramütés veszélyét.

Személyek biztonsága

- **Legyen figyelmes, figyeljen oda, mit csinál, kezelje óvatosan az elektromos szerszámokat. Ne használja az elektromos szerszámot, ha fáradt vagy kábítószert, alkoholt vagy gyógyszereket befolyása alatt áll.** Egy pillanatnyi figyelmetlenség az elektromos szerszám használatakor komoly sérülésekhez vezethet.
- **Munka közben viseljen mindig személyes védőfelszerelést és védőszemüveget.** A személyes védőfelszerelés viselése, a porálc, csúszásmentes biztonság lábbeli, védősisak vagy fülvédő, az elektromos szerszám típusától és alkalmazásától függően csökkenti a sérülések kockázatát.
- **Kerülje a véletlenszerű üzembe helyezést. Bizonyosodjon meg, hogy az elektromos szerszám ki van kapcsolva, mielőtt a hálózatra és/vagy az akkura csatlakoztatná, kézbe venné, vagy szállítaná.** Balesetekhez vezethet, ha szállítás közben az ujját az elektromos szerszám kapcsolóján tartja, vagy ha a szerszámot bekapcsolva csatlakoztatja a hálózatra.
- **Az elektromos szerszám bekapcsolása előtt távolítsa el róla minden beállító szerszámot vagy csavarulcsot.** Egy szerszám vagy kulcs, amely a forgó készülék részben található, sérülésekhez vezethet.
- **Kerülje a nem természetes testtartást. Gondoskodjon a stabil állásról és mindig őrizze meg egyensúlyát.** Ily módon jobban jobban uralhatja az elektromos szerszámot váratlan helyzetekben.
- **Viseljen megfelelő ruházatot. A bő ruhákat vagy az ékszerek használata tilos. Haját és ruháját tartsa a mozgásban lévő részekről távol.** A bő ruhát, ékszert vagy hosszú haját elkaphatja a szerszám valamelyik mozgó része.
- **Amennyiben porszívó és -gyűjtő berendezések telepíthetők, azokat megfelelően csatlakoztassa és üzemeltesse.** Egy porszívó használata csökkenti a por általi veszélyeztetéseket.
- **Legyen figyelmes és ne hagyja figyelmen kívül az elektromos szerszámokra vonatkozó biztonsági szabályokat, még akkor sem, ha ismeri az elektromos szerszámot, akár számos használat után is.** A figyelmetlen cselekvés másodpercek töredéke alatt súlyos sérülésekhez vezethet.

Az elektromos szerszámok használata és kezelése

- **Az elektromos szerszám túlterhelése tilos. A munkájához megfelelő elektromos szerszámokat használjon.** A megfelelő elektromos szerszámmal jobban és biztonságosabban dolgozik az adott teljesítményzónában.
- **Ne használjon meghibásodott kapcsolójú elektromos szerszámot.** Azon elektromos szerszám, amelyet nem lehet többé be- vagy kikapcsolni, veszélyes, és meg kell javíttatni.
- **A beállítások meghatározása, a tartozékok cseréje, vagy a készülék tárolása előtt, húzza ki a dugaszt az aljzatról és/vagy távolítsa el az akkumulátort.** Ezek az óvintézkedések meggátolják az elektromos szerszám véletlenszerű elindítását.
- **A nem használt elektromos szerszámokat tartsa gyermekektől távol. A készüléket kizárólag megfelelően képzett személyek használhatják, illetve olyan személyek, akik elolvasták az említett utasításokat.** Az elektromos szerszámok veszélyesek, ha tapasztalatlan személyek használják őket.
- **Biztosítsa az elektromos szerszámok és szerszámrészek megfelelő karbantartását. Ellenőrizze, hogy a forgó részek kifogástalanul működnek-e és nem akadnak meg, hogy az alkatrészek törtek-e el vagy oly mértékben sérültek-e, hogy az elektromos szerszám működését befolyásolják. Mielőtt üzembe helyezné a készüléket, javíttassa meg a meghibásodott alkatrészeket.** Sok balesetet az elektromos szerszámok rossz karbantartása okozza.
- **A vágószerszámokat tartsa élesen és tisztán.** A gondosan ápolat vágószerszámok, éles vágóélel kevésbé csipődnek be és könnyebben vezethetők.
- **Az elektromos szerszámot, tartozékokat, szerszámfejeket stb. alkalmazza a következő utasítások alapján. Vegye figyelembe ekkor a munkakörülmenyeket és az elvégzendő tevékenységet.** Az elektromos szerszámok más célra való használata, mint az előírt alkalmazások, veszélyes helyzetekhez vezethet.
- **A fogantyúkat és azok felületeit tartsa szárazon, tisztán, olaj- és zsírtelenen.** A csúszós fogantyúk és a fogófelületek veszélyeztetik az elektromos szerszám biztonságos kezelését és irányítását előre nem látható helyzetekben.

Akkus szerszámok használata és kezelése

- **Csak a gyártó által ajánlott töltőkészülékeket használja az akkumulátorok töltéséhez.** Egy adott akkumulátortípushoz tervezett töltő tűzveszélyt okozhat, ha más akkumulátorokkal használja.
- **Az elektromos szerszámokban csak az arra előírt akkumulátort használjon.** Más típusú akkuk használata sérülésekhez és tűzveszélyhez vezethet.

- **A nem használatos akkumulátort tartsa távol az irodai csipetektől, érméktől, kulcsoktól, szegektől, csavaroktól vagy más kisméretű fémtárgyaktól, amelyek a kapcsolók áthidalását okozhatják.** Az akkuérintkezők közti rövidzárlat égési sérüléseket vagy tüzet okozhat.
- **A helytelen használat során az akkumulátorból folyadék szivároghat ki.** Kerülje az érintkezést a folyadékkal. Ha véletlenül ráömlik, alaposan öblítse le vízzel. Ha a folyadék a szembe kerül, további orvosi segítséget is vegyen igénybe. A kifolyó akkumulátorfolyadék bőrpírhoz vagy égési sérülésekhez vezethet.
- **Ne használjon sérült vagy módosított akkumulátort.** A sérült vagy módosított akkumulátorok kiszámíthatatlanul viselkedhetnek, és tüzet, robbanást vagy sérülést okozhatnak.
- **Ne tegye ki az akkumulátort tűznek vagy túl magas hőmérsékletnek.** Tűz vagy 130 °C feletti hőmérséklet robbanást okozhat.
- **Kövesse az összes töltési utasítást, és soha ne töltse az akkumulátort vagy az akkumulátoros szerszámot a használati utasításban megadott hőmérsékleti tartományon kívül.** A helytelen töltés vagy a jóváhagyott hőmérsékleti tartományon kívüli töltés tönkretelheti az akkumulátort, és növelheti a tűzveszélyt.
- **Az akkumulátort csak a gyártó termékeiben használja.** Az akkumulátort csak így lehet megvédeni a veszélyes túlterheléstől.

Szerviz

- **Javítsa elektromos szerszámát kizárólag szakképzett személyzettel és eredeti cserealkatrészekkel.** Ezzel biztosítja az elektromos szerszám biztonságos használatának megőrzését.
- **Soha ne szervelizze a sérült akkumulátorokat.** Az akkumulátorok karbantartását kizárólag a gyártó vagy a hivatalos szervizközpontok végezhetik.
- **Ne nyissa fel az akkumulátort.** Szakszerűtlen beavatkozások miatt az akkumulátor megsérülhet.
- **Az akkumulátort ne tegye ki hő, tűz, víz vagy nedvesség hatásának.** Ez robbanásveszélyt okoz.
- **Az akkumulátorok megrongálódása vagy szakszerűtlen kezelése esetén abból gőzök léphetnek ki. Az akkumulátor kigyulladhat vagy felrobbanhat.** Azonnal juttasson friss levegőt a helyiségbe, és ha panasza van, keresen fel egy orvost. A gőzök ingerelhetik a légutakat.
- **Az akkumulátort hegyes tárgyak, például tűk vagy csavarhúzó, vagy külső erőhatások megrongálhatják.** Belső rövidzárlat léphet fel és az akkumulátor kigyulladhat, füstöt bocsáthat ki, felrobbanhat, vagy túlhevülhet.
- **Óvja meg az elektromos kéziszerszámot a forrástól, például a tartós napsugárzástól, a tűztől, a szennyezésektől, a víztől és a nedvességtől.** Robbanásveszély és rövidzárlat veszélye áll fenn.

Biztonsági utasítások a töltőkészülékhez

- **A töltőkészülékeket tartsa távol esőtől vagy nedvességtől.** Ha víz jut be egy töltőkészülékbe, az növeli az áramütés kockázatát.
- **A töltőkészüléket tartsa tisztán.** A szennyeződések ugyanis elektromos áramütést okozhatnak.
- **Minden használat előtt vizsgálja meg a töltőkészüléket, a kábelt és a csatlakozót.** Ne használja a töltőkészüléket, ha sérüléseket lát rajta.
- **A töltőkészüléket ne nyissa fel, és csak képzett szakemberrel és csak eredeti pótalkatrészek használatával javíttassa.** A sérült töltőkészülékek, kábelek és csatlakozók növelik egy áramütés veszélyét.
- **Ne működtesse a töltőkészüléket könnyen meggyulladó talajon (pl. papíron, textilen stb.), ill. éghető környezetben.** A töltőkészülékben a töltéskor keletkező hő tűzveszélyt okoz.
- **Ügyeljen a gyerekekre és gondoskodjon arról, hogy ne játsszanak a töltőkészülékkel.** Gyerekek és korlátozott fizikai vagy szellemi képességekkel rendelkező személyek a töltőkészüléket csak felügyelet mellett használhatják, vagy ha a használatát megmutatták nekik. A gondos oktatás csökkenti a hibás kezelések és a sérülések valószínűségét.

Csiszolásra, dörzspapíros csiszolásra és drótkéfével történő munkavégzésre valamint polírozó- és daraboló-csiszológépekre együttesen vonatkozó biztonsági előírások

- **Az elektromos készülék csiszolóként, dörzspapíros csiszolóként, drótkéféket és daraboló-csiszológépként történő használatra alkalmas.** Tartson be minden biztonsági előírást, utasítást, ábrát és adatot, mely az elektromos szerszámra vonatkozik. Ha nem tartja be a következő utasításokat, elektromos áramütést, tüzet és/vagy komoly sérüléseket okozhat.
- **Ez az elektromos szerszám nem alkalmazható csiszolásra.** Ha nem az előírt alkalmazásokra használja az elektromos szerszámot, veszélyhelyzeteket alakíthat ki, ami sérülést okozhat.
- **Ne használjon a gyártó által ehhez az elektromos szerszámhoz nem előírt és nem javasolt tartozékot.** Ha fel tud helyezni egy tartozékot az elektromos szerszámra, az még nem garancia a biztonságos használatra.
- **A szerszámfej megengedett fordulatszámának legalább annyira magasnak kell lenni, mint az elektromos szerszám megadott maximális fordulatszámának.** Ha a tartozék gyorsabban forog, mint megengedett, eltörhet és szétrepülhet.
- **A szerszámfej külső átmérője és vastagsága meg kell feleljen az elektromos szerszám megadott méreteinek.** A rosszul bemért szerszámfejek nem árnyékolhatók vagy nem szabályozhatók megfelelően.

- **A csiszolókorongoknak, peremeknek, csiszolóanyagoknak vagy más tartozéknak pontosan illeszkedni kell az elektromos szerszám csiszolóorsójára.** Azok a szerszámfejek, amelyek nem illeszkednek pontosan az elektromos szerszám csiszolóorsójára, egyenletlenül forganak, erősen rezegnek, és a kontroll elvesztéséhez vezethetnek.
- **Ne alkalmazzon meghibásodott szerszámfejeket.** Minden használat előtt ellenőrizze a betétszerszámokat, a csiszolókorongot, hogy nem törött-e ki belőle, nem repedt-e el, a csiszolóanyagért, hogy nem törött-e, nem kopott-e meg vagy esetleg erősen elhasználódott, a drótkéféket, hogy nem hiányosak-e vagy nem törtek-e el a szárai. Ha leejti az elektromos szerszámot vagy a szerszámfejet, vizsgálja meg, hogy megsérült-e, vagy alkalmazzon egy sértetlen szerszámfejet. Ha kontrollálta és alkalmazta a szerszámfejet, tartózkodjon Ön és a közelben lévő személyek a forgó szerszám területén kívül, majd hagyja az elektromos szerszámot még egy percig maximális fordulatszámon jární. A legtöbb szerszámfej eltörik ezen tesztelési idő alatt.
- **Viseljen személyi védőfelszerelést. Az alkalmazás szerint viseljen teljes arcvédőt, szemvédőt vagy védőszemüveget. Ha szükséges, viseljen porálarcot, fülvédőt, védőkesztyűt vagy speciális kötenyt, amely távol tartja a csiszolási anyagreszcscskéket.** A szemet védeni kell a különböző munkálatok során keletkező röpökődő idegen tárgyaktól. A por- és légzésvédő maszkoknak ki kell szűrniük a munka során keletkező port. Ha hosszú ideig van zajnak kitéve, halláskárosodás léphet fel.
- **Tartsa be a biztonságos munkatávolságot a többi személytől. Mindenkinnek védőfelszerelést kell viselnie, aki a munkaterületen lép.** A munkadarabról leváló darabkák vagy a megsérült szerszámfejek elrepülhetnek, és sérülést okozhatnak a közvetlen munkaterületen kívül is.
- **Munka közben a készülékeket csak a szigetelt fogantyúnál fogva tartsa, mivel a szerszámfej elrejtett kábelekhez vagy a saját hálózati kábeléhez érhet.** Egy elektromos áram alatt lévő vezeték megérintése a fém készülékrészeket is áram alá helyezheti, és elektromosáram-ütéshez vezethet.
- **Tartsa távol a kábelt a forgásban lévő szerszámfejtől.** Ha elveszti az elektromos szerszám feletti uralmát, átvághatja vagy elkaphatja a készülék a hálózati kábelt, és a keze vagy karja a forgó szerszámfejhez érhet.
- **Soha ne tegye le az elektromos szerszámot, amíg a szerszámfej teljesen le nem állt.** A forgásban lévő szerszámfej hozzáérhet az adott felülethez, amelyre rátette, és így elvesztheti az elektromos szerszám feletti uralmát.
- **Szállítás közben ne kapcsolja be az elektromos szerszámot.** A forgásban lévő szerszámfej véletlenül elkaphatja a ruháját, és a szerszámfej a testébe fúrhat.
- **Rendszeresen tisztítsa meg az elektromos szerszám szellőző nyílásait.** A motorház beszívja a port, és a felgyülemlett fémpor áramütést okozhat.

- **Ne használja az elektromos szerszámot gyúlékony anyagok közelében.** A szikrák meggyújtják ezen anyagokat.
- **Egyáltalán ne használjon olyan szerszámfejeket, melyek folyékony hűtőfolyadékot igényelnek.** A víz vagy más folyékony hűtővíz alkalmazása áramütéshez vezethet.

Visszarúgás és vonatkozó biztonsági utasítások

A visszacsapás egy beakadt vagy leblokkolt forgó betétszerszám hirtelen reakciója, mint például a csiszolótárcsa, csiszolóanyag, drótkéfe stb. a beakadás vagy leblokkolás a forgásban lévő betétszerszám hirtelen megállásához vezet. Ezáltal egy ellenőrizetlen elektromos szerszám a szerszámfej forgási irányával ellentétesen felgyorsul a csiszolandó anyagnál.

Például ha egy csiszolókorong beakad vagy leblokkol a munkáanyagban, a csiszolókorong széle becsipődhet az anyagba, s ezáltal a korong eltörik, vagy visszacsapást okozhat. Ekkor a korongnak az anyaghoz képesti forgási irányától függően a csiszolókorong a kezelő személy felé mozdul vagy tőle eltávolodik. Ilyen esetben a csiszolókorong el is törihet.

A visszarágás az elektromos szerszám helytelen vagy hibás használatának következménye. Ez a következőkben ismertetett óvintézkedések betartása révén elkerülhető.

- **Az elektromos szerszámot tartsa erősen, és a testét, illetve a karjait tartsa olyan helyzetben, hogy fel tudja fogni a visszarágó erőt. Ha van pótfogantyú, akkor a visszarágó erő vagy a hirtelen helyzetek kontrollálhatósága érdekében mindig használja azt.** A kezelő személy megfelelő óvintézkedések révén uralni képes a visszarágó- és reakcióerőket.
- **Soha ne dugja a kezét a forgó szerszámfej közelébe.** Visszacsapáskor a szerszámfej áthatalhat a keze felszínén.
- **Tartsa távol testét az elektromos szerszám visszacsapási területétől.** A visszacsapás az elektromos szerszámot a becsipődött csiszolókorong mozgási irányával ellentétes irányba dobja.
- **Különösen nagy figyelemmel dolgozzon sarokterületeken, éles sarkaknál stb. Akadályozza meg, hogy a szerszám visszapattonjon a munkadarabról vagy hozzátapadjon a munkadarabhoz.** A forgásban lévő szerszámfej hajlamos beakadni a sarokterületeken, az éles sarkaknál vagy visszapattonáskor. Ez a kontroll elvesztését vagy visszacsapást okozhat.
- **Ne alkalmazzon láncos vagy fogazott fűrészlapot.** Az ilyen szerszámfejek gyakori visszarágást okoznak és a szerszámfej feletti ilyenkor elveszíti a kontrollt.

Csiszolásra és daraboló-csiszolásra vonatkozó biztonsági előírások:

- **Kizárólag saját elektromos készülékéhez engedélyezett csiszolótesteket és az ezen csiszolótesthez tartozó védőburkolatot használjon.** Nem az elektromos szerszámhoz alkalmas csiszolótestek nem láthatók el elegendően biztonságos védőburkolattal.

- **A besüllyesztett középpontú csiszolókorong csiszoló felületének a védőbúra ajkai által meghatározott sík alatt kell lennie.** Egy helytelenül felszerelt korongot, amely kiáll a védőbúra ajka alól, nem lehet megfelelően lefedni.
- **A védőburkolatot biztonságosan fel kell szerelni az elektromos szerszáma, és oly módon beállítani, hogy a legnagyobb mértékű biztonságot nyújtson, vagyis a csiszolótest lehető legkisebb része irányuljon nyitottan a kezelőszemély felé.** A védőburkolatnak meg kell védenie a kezelőszemélyt a törmelékektől és a csiszolótesttel való véletleneszerű érintkezéstől.
- **A csiszolótesteket csak a javasolt alkalmazási lehetőségekhez szabad felhasználni.** Például: Soha ne csiszoljon a darabolótárcsa oldalfelületével. A darabolótárcsa arra szolgál, hogy a tárcsa élével anyagot távolítson el. Ezen csiszolótestekre gyakorolt oldalirányú erők eltörhetik azt.
- **Mindig sérülésmentes, megfelelő méretű és alakú feszítőfogót használjon az Ön által kiválasztott csiszolókoronghoz.** A megfelelő karimák védik a csiszolókorongot és így elkerülik a csiszolótárcsa törését. A darabolótárcsához alkalmas karimák megkülönböztethetők a más csiszolótárcsákhoz alkalmas karimáktól.
- **Ne használja nagyobb elektromos szerszámok már elkopott csiszolókorongját.** A nagyobb elektromos szerszámok csiszolókorongjai nem alkalmasak a kisebb szerszámok nagyobb fordulatszámához és eltörhetnek.

Daraboló-csiszolásra vonatkozó további speciális biztonsági utasítások:

- **Kerülje el a darabolótárcsa megakasztását vagy túlzott erejű megnyomását. Ne végezzen túlzottn nagy mélységű vágást.** A darabolótárcsa túlterhelése növeli annak igénybevételeit, valamint a ferdén tartás vagy megakadás esélyét és ezáltal a visszacsapás vagy csiszolótest törésének lehetőségét.
- **Kerülje el a forgó darabolótárcsa előtti és mögötti zónát.** Ha a darabolótárcsát hagyja a munkadarabban magától elmozdulni, akkor visszacsapás esetén a fordó korongú elektromos szerszám közvetlenül Önnek csapódhat.
- **Ha a darabolótárcsa megakad vagy megszakítja a munkát, kapcsolja ki az elektromos szerszámot és tartsa nyugodalomban, amíg a tárcsa teljesen leáll. A még forgó darabolótárcsát soha ne próbálja meg kihúzni a vágatból, mert visszacsapást okozhat.** Derítse ki, és hárítsa el a beakadás okát.
- **Amíg az elektromos szerszám a munkadarabban van, ne kapcsolja vissza azt. Hagyja, hogy a darabolótárcsa előbb elérje teljes fordulatszámát és csak ezután folytassa a vágást.** Ellenkező esetben a tárcsa beakadhat, kiugorhat a munkadarabból vagy visszarúgást okozhat.
- **A lapokat vagy nagyobb munkadarabokat támassza meg úgy, hogy csökkentse a megakadó darabolótárcsa okozta visszacsapási kockázatot.** A nagy munkadarabok áthajolhatnak a saját súlyuk alatt. A munkadarabot mindkét oldalon meg kell támasztani, méghozzá a daraboló vágás közelében és az élnél is.
- **Legyen különösen óvatos falakba vagy más be nem látható területeken készített zsebvá-gásoknál.** A bemerülő darabolótárcsa gáz- vagy vízvezetékekbe, villamos vezetékekbe vagy más tárgyakra történő vágáskor visszacsapást okozhat.

Dörzspapíros csiszolásra vonatkozó speciális biztonsági utasítások

- **Ne használjon túlméretezett csiszolópapírt, hanem kövesse a gyártók előírásait a csiszolópapír méretére vonatkozóan.** A csiszolóta-nyérről leelőg csiszolópapírok sérüléseket okozhatnak, illetve megakadással, a papír szakadá-sához vagy visszacsapáshoz vezethetnek.

Drótkéfével történő munkavégzésre vonatkozó speciális biztonsági utasítások

- **Ügyeljen arra, hogy a szokványos használat mellett a drótkéfe drótdarabokat veszít. Túlzott nyomóerővel ne terhelje túl a drótokat.** A szétrepülő drótdarabok nagyon könnyen áthatolhatnak a ruházon és/vagy a bőrön.
- **Ha védőburkolat használatát ajánlott, akkor kerülje el annak lehetőségét, hogy a védőburkolat és a drótkéfe összeérjen.** A tányér- és edénykéfék átmérője a rányomóerő és a centrifugális erő miatt megnövekedhet.

Kiesztő biztonsági előírások

- **A munkavégzés előtt megfelelő készülékekkel ellenőrizze, hogy esetlegesen rejtett vezeté-kek vannak-e a munkaterületen. Kétség ese-tlen kérdezze meg az illetékes szolgáltató társaságot.** A villamos vezetékekkel történő érintkezés tűzhoz és áramütéshez vezethet. Gázvezeté-ken okozott sérülés robbanáshoz vezethet. Víz-vezetékben okozott sérülés dologi károkhoz vagy áramütéshez vezethet.
- **Biztosítsa a munkadarabot.** A munkadarab feszítőberendezéssel vagy satuval biztosítható a visszacsapás vagy a kontrollálatlan kirepülés ellen (pl. a szerszám megakasztása révén).
- **Munkaterületét tartsa tisztán.** A különböző anyagokból álló kevert szennyeződés különösen veszélyes. A könnyűfém (pl. alumínium) pora könnyen begyuladhat vagy berobbanhat.
- **Tájékozdjon a csiszolandó felületekről és az esetlegesen jelen lévő porokról és gőzökről. Kétség esetén még kisebb mennyiségben jelen lévő porok és gőzöket se lélegezzen be.** Bizonyos felületek (különböző fémek, ásványok vagy fa valamint időjárásvédő festékek) csiszolásakor káros ill. mérgező porok keletkezhetnek, melyek allergiás reakciókat vagy súlyos betegségeket okozhatnak. Az ilyen porokat és gőzöket ne lélegezze be és kerülje azok érintését. Ázbesztartalmú anyagokat csak szakemberek-nek szabad megmunkálniuk.
- **Ne működtesse az elektromos szerszámot sérült kábellel. A sérült kábelt ne érintse meg és azonnal húzza ki a hálózati dugaszt.** A sérült kábelek növelik az áramütés kockázatát.
- **Kerülje a készülék és a munkadarab túlhevü-lését.** A túlzott hő károsíthatja a szerszámot és a készüléket.

- **Közvetlenül munka után a szerszám nagyon forró lehet. A forró szerszámot hagyja kihűlni.** A forró szerszámok megérintése égési sérülésekhez vezethet.
- **Egy forró szerszámot soha ne tisztítson gyúlékony folyadékkal.** Egés- és robbanásveszély.
- **A fogantyúkat tartsa szárazon és zsírmentesen.** A csúszós fogantyúk balesetet okozhatnak.
- **Az érvényes nemzeti és nemzetközi biztonsági, egészségügyi és munkavédelmi előírásokat mindig tartsa be.** A munka felvétele előtt tájékozódjon a készülék alkalmazási helyén érvényes előírásokról.
- Vegye figyelembe, hogy a mozgatható alkatrészek a szellőző és légtelenítő nyílások mögött is lehetnek.
- A készüléken található jelzéseket nem szabad leszedni vagy letakarni. Ha egy felirat már nem olvasható, azt haladéktalanul cserélje le.



Üzembe helyezés előtt olvassa el a használati útmutatót és tartsa be az utasításait.



Az akkut csak beltérben szabad feltölteni.



Az akku nem tehető a háztartási hulladékok közé!



Az akku nem tehető vizekbe!



Az akkut tilos elégetni!



Az akkut nem szabad napsugárzásnak és magas hőmérsékletnek kitenni!

Rezgésveszély



VIGYAZAT! Sérülésveszély rezgés miatt! Mindenekelőtt a keringési zavarokkal rendelkező személyeknél a rezgés a véredények vagy idegek sérülését okozhatja.

A következő tünetek észlelésekor azonnal szakítsa félbe a munkát és forduljon orvoshoz: a testrészek elzsibbadása, érzékelésvésztes, viszketés, szúrás, fájdalom, bőrszín elváltozása.

A műszaki adatoknál megadott rezgési érték a készülék fő alkalmazásait jelöli. A tényleges létező rezgés használat alatt eltérő lehet a következő tényezők miatt:

- nem rendeltetésszerű használat;
- nem megfelelő szerszámfejek;
- nem megfelelő anyag;
- elégtelen karbantartás.

A következő utasítások betartásával lényegesen lecsökkentheti a veszélyeket:

- Tartsa karban a készüléket a használati útmutatóban található utasítások szerint.
- Kerülje a készülék használatát alacsony hőmérsékleten.

- A hideg évszakban testét és különösen a kezeit tartsa melegen.
- Tartson időszakos szüneteket, és közben mozgassa a kezeit a vérkeringés serkentésére.

Személyi védőfelszerelés



A készülék kezelésekor viseljen védőszemüveget.



A készülékkel végzett munka közben viseljen fülvédőt.



Nagy porral járó munkálatok közben viseljen porvédőmaszkot.



A készülékkel végzett munka közben viseljen szorosan testhez simuló munkaruházatot.



Hosszú haj esetén takarja le a haját vagy viseljen hajhálót.

A készülék áttekintése



Megjegyzés: A készüléke tényleges kinézete eltérhet az ábrától.

▶ 3. old., 1. ábra

1. Akku (nincs a szállított alkatrészek között)
2. Fordulatszám szabályzó
3. Be-Ki kapcsoló
4. Kiegészítő fogantyú
5. Védőburkolat
6. Csiszolóeszköz (nincs a szállított alkatrészek között)
7. Feszítő emelőkar a védőburkolathoz
8. Tengelyrögző gomb

▶ 3. old., 2. ábra

9. Maradék teljesítmény kijelző
10. A kapacitás kijelző nyomógombja
11. Reteszológomb
12. Ellenőrző lámpák
13. Akkutöltő állomás (nincs a szállított alkatrészek között)

A csomag tartalma

- Akkumulátoros sarokcsiszoló
- Védőburkolat
- Kiegészítő fogantyú
- Csapos kulcs, a csiszolóeszköz felszereléséhez
- Használati útmutató

Szerelés

A kiegészítő fogantyú felszerelése

▶ 4. old., 5. ábra

A kiegészítő fogantyút a készülékre jobb [1] vagy bal [2] oldalra lehet elhelyezni.

- A kiegészítő fogantyút határozottan csavarja be a menetes furatba.

Megengedett csiszoló szerszámok

- A használt csiszolótest megengedett legnagyobb fordulatszámát és a vágás sebességét a következő táblázat értékeihez kell igazítani.
- Ezért ügyeljen a csiszolótest címkején lévő fordulatszám ill. kerületi sebesség értékekre.
- Mindig használja a csiszolótest mellé csomagolt közbetéteket: ezeket a csiszolótest és a befogó karima közé kell tenni és legyenek legalább akkorák, mind a karimák felfekvő felületei.

- Menetes betétes csiszolótestek használatakor gondoskodni kell, hogy az orsó vége soha ne érintse meg a csiszolószerszám furatának fenekét (orsó hossza: ► *Műszaki adatok – 87. old.*).
- A menetes betétes csiszolótesteket lehessen annyira felhajtani a csiszoló orsóra, hogy a csiszoló orsó karimájánál szilárdan felfeküdjenek a csiszoló orsó menetére.

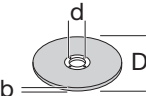
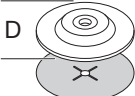
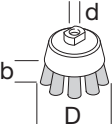
Méretek	D	b	d	Legnagyobb fordulatszám	Legnagyobb vágási sebesség
	115 mm	6 mm	22,2 mm	11000 min ⁻¹	80 m/s
	115 mm	—	—	11000 min ⁻¹	80 m/s
	75 mm	30 mm	M14	12000 min ⁻¹	45 m/s

A vágótárcsa felszerelése



VESZÉLY! Sérülésveszély! Sose használjon sérült tárcsát. Mielőtt felszerelné, ellenőrizze a tárcsa sértetlenségét, repedésmentességét.

Csak olyan tárcsát használjon, aminek megengedett fordulatszámja legalább akkora, mint a készülék üresjáratú fordulatszámja (► *Műszaki adatok – 87. old.*).



FIGYELMEZTETÉS! Sérülésveszély! Mindig tartsa be a tárcsa megengedett méretét (► *Műszaki adatok – 87. old.*).



VIGYAZAT! Sérülésveszély! Csak az adott anyaghoz való tárcsát használjon.

► 4. old., 6. ábra

- Nyomja be, és tartsa benyomva a készülék felső oldalán található, tengelyrögzőt gombot.
 - Csavarja le a karimás anyát (14).
 - Húzza fel a tengelyre a tárcsát. Vegye figyelembe a tárcsa előírt beszerelési helyzetét.
 - Húzza fel a tengelyre a karimás anyát. **Ügyeljen az anya beszerelési helyzetére:**
1. Karima a tárcsával ellentétes oldalon: vékony tárcsákhoz, mint pl. vágótárcsák.
 2. Karima a tárcsa felőli oldalon: vastagabb tárcsákhoz, mint pl. csiszoló tárcsák.
 - A mellékelt csapos kulccsal, benyomott tengelyrögzőt gomb mellett, húzza meg az anyát.

Használatba vétel

Az akku feltöltése



Megjegyzés: Az akkumulátor és a töltőkészülék nem tartozik a csomaghoz, azt kereskedőjénél rendelheti meg (► *Tartozék – 87. old.*).



FIGYELMEZTETÉS! Sérülésveszély! Tartsa be a biztonsági utasításokat, amikor akkus készülékeket kezel.



FIGYELEM! Fennáll a készülék károsodásának veszélye! Az akkut ne merítse le teljesen.



Megjegyzés: Ha az akku teljesen fel van töltve, a töltő állomás automatikusan a fenntartó töltésre kapcsol át. Az akku maradhat tartósan a töltő állomáson.

Az első üzembe helyezése előtt az akkut fel kell tölteni (töltési idő: ► *Műszaki adatok – 87. old.*).

- Nyomja be a reteszelőgombot (11) és húzza ki az akkut a készülékből.
- Az akkut helyezze bele a töltési állomásba.
- A töltési állomás hálózati dugaszát csatlakoztassa a dugaszoló aljzatba.

A töltési állapotot a (12) ellenőrző lámpa jelzi ki.

- Az akkut helyezze be a készülékbe úgy, hogy biztosan kattanjon a helyére.

Az akku maradék teljesítményének ellenőrzése

- Nyomja meg a gombot (10).

Az akku maradék teljesítményét az (9) ellenőrző lámpái jelenítik meg.

A védőbúra beállítása

► 3. old., 1. ábra

Úgy állítsa be a védőburát, hogy ne repülhessenek a kezelő felé a szikrák.

- Lazítsa meg a (7) feszítőkart.
- Állítsa be a védőburát.
- Újra húzza meg a (7) feszítőkart.

Kezelés



VESZÉLY! Sérülésveszély! Mielőtt munkához kezdene, hagyja néhány percig üresjárásban forogni a gépet. Ha a gép rezgésbe jön, azonnal cserélje ki a tárcsát.



FIGYELMEZTETÉS! Sérülésveszély! A készülék csak felszerelt kiegészítő fogantyúval és megfelelően beállított védőburával használható.

Bekapcsolás előtt ellenőrzendő!

Ellenőrizze a készülék biztonságos állapotát:

- Ellenőrizze, hogy nincs-e látható sérülés.
- ellenőrizze, hogy minden alkatrész rögzítése megfelelő-e,

Be-/kikapcsolás



Megjegyzés: Feszültségkimaradás esetén egy alacsony feszültségű relé kiold. Ez meggátolja azt, hogy a készülék a feszültség visszatérésekor magától elinduljon.

A visszakapcsoláshoz a készülék a főkapcsolóját ki, majd ismét be kell kapcsolni.



FIGYELMEZTETÉS! Sérülésveszély! A készülék kikapcsolása után a vágóbetét még egy ideig mozog. Mielőtt letenné, várja meg a tárcsa teljes leállítását.

► 5. old., 7. ábra

- Bekapcsolás: A be-/kikapcsoló gombot (1) lenyomni, ezzel egy időben előre tolni és az [1] állásban reteszelni.
- A szabályozóval (2) állítsa be a szükséges fordulatszámot.
- Kikapcsolás: A be-/kikapcsoló gombot (1) röviden lenyomni és a [0] állásba visszacsúsztatni.

Használati tanácsok



VESZÉLY! Sérülésveszély! Sose csiszoljon vágótárcsával.



FIGYELMEZTETÉS! Sérülésveszély!

Mindig az előírt csiszoló felülettel csiszoljon:

- Vágótárcsák: Kerületi felület;
- Csiszoló tárcsák, csiszoló tányérok: Oldalfelület.



VIGYAZAT! Sérülésveszély! Használat közben a tárcsa és a munkadarab erősen felforrósodik. A tárcsa és a munkadarab megérintése előtt hagyja teljesen lehűlni azokat.



Megjegyzés: A készüléket csiszolásra tervezték. Ha a készüléket vágásra használja, egy speciális védőburkolatot kell használni.

- Mindig szilárdan fogja be munkadarabot.
- Vágás közben ne hagyja a készüléket oldalra billenni.
- Ne nyomja meg nagyon a készüléket.

Tisztítás

Tisztítási áttekintés

Rendszeresen, a használati körülményektől függően

Mit?	Hogyan?
Portalanítsa a motor légbeszívó réseit.	Használjon porszívót, kefért vagy ecsetet.
Tisztítsa meg a készüléket.	A készüléket törölje le nedves ruhával.

Tárolás, szállítás



FIGYELMEZTETÉS! Sérülésveszély!

Úgy tárolja a készüléket, hogy azt illetéktelen személy ne hozhassa működésbe.



FIGYELEM! Fennáll a készülék károsodásának veszélye!

Nedves környezetben ne tárolja védelem nélkül a készüléket.

Tárolás

- Tárolás előtt tisztítsa meg a készüléket.
- A készüléket tárolja egy száraz, jól szellőző helyen.

A csiszoló szerszámok tárolása



Megjegyzés: A tárolás közbeni kedvezőtlen környezeti feltételek gyorsíthatják a csiszoló szerszámok öregedését.

- Sík felületű csiszoló testeket fektetve tároljon.
- Csiszoló testeket csak száraz és egyenletes hőmérsékletű, fagymentes helyen tároljon.
- A csiszoló testeket a tárolás során védje a közvetlen napfénytől.

Szállítás

- Szállításkor lehetőség szerint az eredeti csomagolást használja.

Zavarelhárítás

Ha valami nem működik...



VESZÉLY! Vigyázat sérülésveszély! A szakszerűtlenül elvégzett javítások azt eredményezhetik, hogy a gép már nem működik biztonságosan. Ezzel környezetét is veszélyezteti.

Kis hibák is gyakran vezethetnek üzemzavarhoz. Legtöbbször ezeket saját maga is elháríthatja. Mielőtt az áruházhoz fordulna, nézze át az alábbi táblázatot. Ezzel sok fáradságot, illetve adott esetben költségeket is megtakarít.

Hiba/üzemzavar	Ok	Segítség
A készülék nem működik	Az akkumulátor nincs bekattanva? Az akkumulátor lemerült? Az akkumulátor meghibásodott? Meghibásodott a készülék?	Kattintsa be az akkumulátort. ▶ <i>Az akku feltöltése – 85. old..</i> Forduljon az eladóhoz.
Túl kicsi a teljesítmény.	A tárcsa nem megfelelő az adott anyaghoz? Kopott a tárcsa?	Fogjon be megfelelő tárcsát. ▶ <i>A vágótárcsa felszerelése – 85. old..</i>

Ha a hibát nem tudja maga elhárítani, forduljon közvetlenül az áruházhoz. Tartsa szem előtt, hogy a szakszerűtlen javítások miatt a szavatossági kötelezettség elvész, és Önnek adott esetben további költségeket okozhat.

Selejtezés

A készülék selejtezése

Az áthúzott kuka szimbólum jelentése a következő: Az elemeket és akkukat, az elektromos és elektronikus készülékeket nem szabad a háztartási hulladékok közé tenni. Ezek a környezetre és egészségre káros anyagokat tartalmazhatnak.



A felhasználó köteles a régi elektromos készülékeket, a készülék használt elemeit és akkumulátorait a háztartási hulladékoktól különválasztva a hivatalos gyűjtőhelyen keresztül ártalmatlanítani a szakszerű további feldolgozás biztosításához. A leadás a jogszabályi előírásoknak megfelelően díjmentesen végezhető, pl. településhulladék-ártalmatlanító társaságban vagy kereskedőn keresztül.

Az olyan elemeket, akkumulátorokat és lámpákat, amelyek nincsenek fixen beépítve a régi elektromos készülékbe és roncsolásmentesen eltávolíthatók belőle, ártalmatlanítás előtt ki kell venni és külön kell ártalmatlanítani. Az összes rendszer lítium elemeit és akkucsomagjait csak lemerült állapotban szabad leadni a visszavételi helyen. Az elemeket a pólusok leragasztásával kell védeni a rövidzárlat ellen.



Minden végfelhasználó saját maga felel az ártalmatlanítandó készüléken lévő személyes adatainak törlesztéséért.

A csomagolás selejtezése

A csomagolás anyaga karton és megfelelően jelölt műanyag, ami újra hasznosítható.

– Ezeket juttassa el az újrahasznosításba.



Műszaki adatok

Cikkszám	196326
Névleges feszültség	
• maximum	20 V---
• névleges	18 V---

Cikkszám	196326
üresjárat fordulatszám	3000-10000 min ⁻¹
Max. tárcsa átmérő	115 mm
Tengely átmérő	M14
Orsó hossza	12,3 mm
Hangteljesítmény szint (L _{WA})*	95 dB(A) (K = 3 dB(A))
Hangnyomás szint (L _{PA})*	84 dB(A) (K = 3 dB(A))
Rezgés**	4,29 m/s ² (K = 1,5 m/s ²)
Tömeg	1,83 kg

*) A megadott zajkibocsátási értékek mérése szabványosított vizsgálati eljárással történt, a megadott értékek támogatják az elektromos kéziszerszámok összehasonlítását. A megadott zajkibocsátási értékek a rezgések okozta hatások előzetes becslésére is használhatók. Figyelmeztetés: Használat közben az elektromos szerszám zajkibocsátása elérheti a megadott értékeket, használat és a megmunkált darab típusának függvényében. A felhasználó biztonságának céljából szükséges a megfelelő óvintézkedések meghatározása a tényleges használati körülmények közötti vibrációs terhelés becslése alapján (szükséges az üzemi ciklus részletes megfigyelése, például az elektromos kéziszerszám be- és kikapcsolásakor, amennyiben az adott szerszám terhelés nélkül működik).

A zajkibocsátásra vonatkozó információk a termékbiztonsági törvény (ProdSG) és az EK gépekre vonatkozó irányelvnek megfelelően: A hangnyomásszint a munkavégzés helyén meghaladhatja a 80 dB(A) értéket. Ebben az esetben zajvédelmi intézkedésekre van szükség a kezelő számára (pl. megfelelő és alkalmas hallásvédő viselése és rendszeres szünetek beiktatása).

***) A megadott rezgőkibocsátási értéket egy szabványos vizsgálati eljárás során mérték, és alkalmazható egy szerszám összehasonlítására más szerszámmal; a megadott rezgőkibocsátási érték alkalmazható a kitettség bevezető felbecslésére is. A rezgőkibocsátási érték a szerszám tényleges használatában közben eltérhet a megadott értéktől, a szerszám használati típusától és módjától; próbálja a rezgési terhelést minél kisebbre csökkenteni. A rezgési terhelés csökkentésére egy intézkedés lehet pl a munkaidő korlátozása. Az üzemelelési ciklus minden részét figyelembe kell venni (például azt az időt, amikor a szerszám ki van kapcsolva, és azt is, amikor be van kapcsolva, de terhelés nélkül fut). A rezgőkibocsátási értékek meghatározása EN 60745-1 & EN 60734-2-3 szerint.

Tartozék



Az 1 PowerSystems rendszerhez használható akkumulátorokról és pótalkatrészekről további információt itt talál: lásd QR-kód

Kazalo

Prije nego što počnete...	88
Za Vašu sigurnost	88
Pregled Vašeg uređaja	93
Montaža	93
Stavljanje u rad	94
Posluživanje	94
Čišćenje	95
Skladištenje, transport	95
Smetnje i pomoć	95
Odlaganje na otpad	95
Tehnički podaci	96
Prava na žalbu	133

Prije nego što počnete...

Namjenska upotreba

Uređaj je isključivo namijenjen za neprofesionalni rad, za suho brušenje i rezanje metalnih i kamenih materijala.

Uređaj se mora koristiti u skladu s navodima u uputama za uporabu.

Uređaj nije koncipiran za komercijalnu upotrebu. Opšte prihvaćeni propisi o sprječavanju nesreća i priložena sigurnosna uputstva moraju se poštovati.

Obavljati samo djelatnosti koje su opisane u ovom uputstvu za uporabu. Svaka druga primjena je zloupotreba. Proizvođač nije odgovoran za štete nastale po tom osnovu.

Šta znače upotrijebljeni simboli?

U uputstvu za upotrebu su upozorenja na opasnost i ostale upute jasno označene. Koriste se sljedeći simboli:



OPASNOST! Neposredna opasnost po život i opasnost od povreda! Neposredna opasna situacija koja za posljedicu može imati smrt ili teške povrede.



UPOZORENJE! Vjerovatna opasnost po život i opasnost od povreda! Opšta opasna situacija koja za posljedicu može imati smrt ili teške povrede.



OPREZ! Eventualna opasnost od povreda! Opasna situacija koja za posljedicu može imati povrede.



PAŽNJA! Opasnost od oštećenja uređaja! Situacija koja za posljedicu može imati materijalne štete.



Uputa: Informacije koje se daju radi boljeg razumijevanja procesa.

Ovi simboli označavaju potrebnu osobnu zaštitnu opremu:



Za Vašu sigurnost

Opće sigurnosne upute

- Za sigurno rukovanje uređajem korisnik mora pročitati i razumjeti ove upute za uporabu prije prvog korištenja uređaja.
- Ako prodate ili poklonite uređaj, obavezno dajte i upute za uporabu.

Opće sigurnosne upute za električne alate



UPOZORENJE! Pročitajte sve sigurnosne napomene, smjernice, ilustracije i tehničke podatke koje su priložene uz ovaj električni alat. Greške prilikom pridržavanja sigurnosnih napomena i niže navedenih uputa mogu izazvati električni udar, požar i/ili teške ozljede.

- **Sve upute za upotrebu i sigurnosne upute pohranite za ubuduće.** Pojam „Električni alat“ koji se koristi u sigurnosnim napomenama, odnosi se na električne alate priključene na mrežu (sa mrežnim kablom) i električne alate na akumulatorski pogon (bez mrežnog kabla).

Sigurnost na radnom mjestu

- **Svoje područje rada držite čistim i dobro osvijetljenim.** Nerad ili neosvijetljeno radno područje može prouzrokovati nezgode.
- **Sa električnim alatom nemojte raditi u području u kojem postoji opasnost od eksplozija, goruće tekućine, plinovi ili prašine.** Električni alati stvaraju iskre, koje mogu zapaliti prašinu ili pare.
- **Djecu i druge osobe za vrijeme korištenja električnog uređaja držite podalje.** Ako vam je odvrtačena pažnja možete izgubiti kontrolu nad električnim alatom.

Električna sigurnost

- **Priključni utikač električnog alata mora odgovarati u utičnicu.** Utikač se ni u kom slučaju ne smije izmijeniti. **Adapterski utikač nemojte koristiti zajedno sa električnim alatima koji su zaštitno uzemljeni.** Nepromijenjeni utikači i odgovarajuće utičnice smanjuju rizik električnog udara.
- **Izbjegavajte kontakt tijela sa uzemljenim površinama kao što su to cijevi, grijalice, štednjaci i hladnjaci.** Postoje povišeni rizik kroz električni udar, ako je Vaše tijelo uzemljeno.
- **Električne alate držite dalje od kiše ili vlage.** Prodiranje vode u električni alat povećava rizik od električnog udara.
- **Priključni vod nemojte koristiti u druge svrhe kako biste električni alat nosili, objesili ili utikač iskopčali iz utičnice.** **Priključni vod držite dalje od vrućine, ulja, oštrih rubova ili rotirajućih dijelova.** Oštećeni ili omotani priključni vodovi povećavaju rizik električnog udara.

- **Kada radite sa električnim alatom na otvorenom, koristite isključivo produžne kablove koji su pogodni i za rad u vanjskom prostoru.** Korištenje produžnog kabla koji je pogodan za vanjski prostor smanjuje rizik od električnog udara.
- **Ukoliko se pogon električnog uređaja u vlažnoj okolini ne može izbjeći, koristite zaštitnu sklopku struje kvara.** Korištenje sklopke protiv struje kvara smanjuje rizik od električnog udara.

Sigurnost osoba

- **Budite oprezni, pazite na ono što radite i pažljivo postupajte prilikom rada sa električnim alatom.** Nemojte raditi sa električnim alatom, ako ste umorni ili ako stojite pod drogama, alkoholom ili medikamentima. Jedan trenutak nepažnje prilikom korištenja električnog alata može dovesti do ozbiljnih ozljeda.
- **Nosite osobnu zaštitnu opremu i uvijek zaštitne naočale.** Nošenje osobne zaštitne opreme kao što je to zaštitna maska protiv prašine, neklizajuće sigurnosne cipele, zaštitna kaciga ili zaštita za sluh, ovisno o vrsti i korištenju električnog alata, smanjuje rizik od ozljeda.
- **Izbjegavajte nenamjeravano puštanje u pogon.** Uvjerite se, da je električni alat isključen prije nego ga prikopčate na napajanje strujom i/ili akumulator, ili ga uzmete ili nosite. Ukoliko dok nosite električni alat prst držite na prekidaču ili ako uključite uređaj prikopčate na struju, to može prouzrokovati nezgode.
- **Uklonite alate za podešavanje ili odvijanje prije nego uključite električni alat.** Alat ili ključ, koji se nalazi u rotirajućem dijelu uređaja, može dovesti do ozljeda.
- **Izbjegavajte nenormalno držanje tijela. Pobrinite se za stabilan položaj i uvijek držite ravnotežu.** Kroz to električni alat možete bolje kontrolirati u neočekivanoj situaciji.
- **Nosite prikladnu odjeću. Nemojte nositi široku odjeću ili nakit. Kosu i odjeću držite dalje od pokretnih dijelova.** Labava odjeća, nakit ili duga kosa mogu biti zahvaćeni od rotirajućih dijelova.
- **Ako postoji mogućnost montaže usisivača i uređaja za prihvata, onda se isti trebaju priključiti i pravilno koristiti.** Korištenje usisavača za prašinu može smanjiti ugrožavanje prouzrokovano prašinom.
- **Nemojte biti pretjerano samouvjereni i nemojte zanemarivati sigurnosne propise za električni alat, čak i ako ste detaljno upoznati sa električnim alatom nakon višestruke upotrebe.** Nepažljivo djelovanje može u roku od nekoliko sekunda dovesti do teških povreda.

Korištenje i rukovanje sa električnim alatom

- **Nemojte preopterećivati električni alat. Za vaš rad koristite samo za to predviđeni električni alat.** Sa odgovarajućim električnim uređaj radite bolje i sigurno u naznačenom području učinaka.
- **Nemojte koristiti električni alat čija je sklopka defektna.** Električni alat, koji se više ne može uključiti ili isključiti, je opasan i mora biti popravljen.

- **Utikač iskopčajte iz utičnice i/ili uklonite akumulator prije nego izvršite podešavanja na uređaju, mijenjate dijelove pribora ili odložite električni alat.** Ta mjera opreza sprječava nenamjeravano pokretanje električnog alata.
- **Nekoristene električne alate čuvajte izvan doseg djece.** Nemojte dozvoliti da električni alat koriste osobe, koje sa istim nisu upoznate ili koje nisu pročitale ove smjernice. Električni alati su opasni ako ih koriste neiskusne osobe.
- **Električne alate i dijelove pribora njegovajte pažljivo.** Provjerite da li pokretni dijelovi uređaja ispravno funkcioniraju i da nisu zaglavljani, provjerite da li su dijelovi puknuti ili tako oštećeni, da to utiče na funkciju električnog alata. Oštećene dijelove dajte popraviti prije korištenja uređaja. Veliki broj nezgoda zasniva ne lošem održavanju električnih uređaja.
- **Alat za rezanje uvijek držite oštar i čist.** Pažljivo njegovani alat za rezanje sa oštrim bridovima se manje zaglavљуje i uvijek se lakše vodi.
- **Električni alat, pribor, uložne alate itd. koristite prema ovim uputama. Pri tome obratite pozornost na uvjete i vrstu rada koji se treba provesti.** Korištenje električnih alata u druge svrhe osim onih namijenjenih može dovesti do opasnih situacija.
- **Održavajte ručke i površine ručki suhim, čistim i bez ulja i masti.** Klizave ručke i površine ručki ne omogućavaju bezbjedno rukovanje i kontrolu električnog alata u nepredvidljivim situacijama.

Korištenje i rukovanje sa alatom na akumulatorski pogon

- **Akumulatore punite isključivo pomoću punjača koje je preporučio proizvođač.** Kod punjača, koji je namijenjen za određenu vrstu akumulatora, postoji opasnost od požara, ukoliko se koristi sa drugim akumulatorom.
- **Koristite samo predviđene akumulatore u električnim alatima.** Korištenje drugog akumulatora može dovesti do ozljeda i opasnosti od požara.
- **Akumulatore koje ne koristite držite dalje od uredskih spojnica, kovanica, ključeva, čavla, vijaka ili drugih malih metalnih predmeta pošto se može prouzrokovati premošćenje kontakata.** Kratki spoj između kontakata akumulatora za posljedicu može imati opekotine i požar.
- **Usljed pogrešne primjene iz akumulatora može isticati tečnost. Izbjegavajte kontakt sa istom. Kod slučajnog kontakta dobro isprati sa vodom. Ako tekućina dospje u oči dodatno potražite liječničku pomoć.** Tekućina akumulatora može dovesti do iritacija kože i opekotina.
- **Nemojte koristiti oštećeni ili modificirani akumulator.** Oštećeni ili modificirani akumulatori se mogu ponašati na nepredvidljiv način i dovesti do vatre, eksplozije ili opasnosti od ozljeda.
- **Akumulator nemojte izlagati vatri ili pretjerano visokim temperaturama.** Vatra ili temperature iznad 130 °C mogu izazvati eksplozije.

- Slijedite sva uputstva za punjenje i nikada nemojte puniti akumulator ili akumulatorski alat izvan temperaturnog područja navedenog u uputstvu za rad. Pogrešno punjenje ili punjenje izvan dozvoljenog temperaturnog područja može uništiti akumulator i povećati opasnost od požara.
- Koristite akumulator samo sa proizvodima ovog proizvođača. Samo tako se akumulator štiti od opasnog preopterećenja.

Servis

- Električni alat za popravak prepustite isključivo kvalificiranom stručnom osoblju uz korištenje originalnih zamjenskih dijelova. Time će se osigurati, da sigurnost električnog alata ostaje održana.
- Nikada ne održavajte oštećene akumulatore. Svako održavanje akumulatora treba vršiti samo proizvođač ili ovlaštene servisne službe za kupce.
- Nemojte otvarati bateriju. Nestručnim zahvatima baterija se može oštetiti.
- Ne izlažite bateriju toplini, vatri, vodi i vlazi. Postoji opasnost od eksplozije.
- Kod oštećenja i nestručne upotrebe akumulatora može doći do isparavanja. Akumulator može da izgori ili da eksplodira. Uzmite svež vazduh i potražite lekara ako dođe do tegoba. Para može nadražiti disajne puteve.
- Baterija može da se ošteti oštrim predmetima, kao npr. ekserima ili odvijačima zavrtnjeva ili usled dejstva neke spoljne sile. Može da dođe do internog kratkog spoja i akumulatorska baterija može da izgori, dimi, eksplodira ili da se pregreje.
- Zaštitite akumulator od izvora toplote, npr. i od trajnog sunčevog zračenja, vatre, prljavštine, vode i vlage. Postoji opasnost od eksplozije i kratkog spoja.

Sigurnosne upute za punjače

- Punjač držite podalje od kiše ili vlage. Prodiranje vode u punjač povećava rizik električnog udara.
- Održavajte punjač čistim. Zbog prljavštine postoji opasnost električnog udara.
- Prije svakog korištenja provjerite punjač, kabel i utikač. Nemojte koristiti punjač ukoliko utvrdite štete.
- Punjač ne otvarajte sami i neka Vam ga popravlja samo kvalificirano stručno osoblje to samo originalnim rezervnim dijelovima. Oštećeni punjači, kabel i utikač povećavaju rizik od električnog udara.
- Punjač ne koristite na lako zapaljivoj podlozi (npr. papiru, tkaninama itd.), odn. u zapaljivoj okolini. Zbog zagrijavanja punjača koje nastaje tijekom punjenja postoji opasnost od požara.
- Nadzirite djecu i osigurajte da se djeca ne igraju punjačem. Djeca ili osobe s mentalnim ili psihičkim ograničenjima smiju se koristiti punjačem samo pod nadzorom ili ako su prethodno upućeni u korištenje punjačem. Pažljivo upućivanje u rad umanjuje mogućnost od pogrešnog rukovanja i ozljeda.

Zajedničke sigurnosne upute za brušenje, brušenje pješćanim papirom, radove sa čeličnim četkama, poliranje i razdjelno brušenje

- Ovaj uređaj se može koristiti kao brusilica, brusilica sa pješćanim papirom, radove sa čeličnim četkama i razdjelno brušenje. Obratite pozor na sve sigurnosne upute, naputke, slike i podatke, koje će te dobiti sa električnim alatom. Ako ne slijedite sljedeće upute može doći do električnog udara, požara i/ili teških ozljeda.
- Ovaj električni alat nije prikladan za poliranje. Način upotrebe, koji nije predviđen za električni alat, može prouzrokovati opasnosti i ozljede.
- Nemojte koristiti pribor, kojeg proizvođač nije specijalno predvidio i preporučio za ovaj električni alat. Činjenica da pribor možete pričvrstiti na Vašem električnom alatu ne jamči Vam sigurnu upotrebu.
- Dozvoljeni broj okretaja priključnog alata mora biti najmanje jednak najvećem broju okretaja naznačenom na električnom alatu. Pribor, koji se okreće brže nego što je dozvoljeno, može puknuti ili biti izbačen.
- Vanjski promjer i debljina priključnog alata moraju odgovarati mjerama Vašeg električnog alata. Pogrešno izmjereni električni alati se ne mogu dovoljno zasloniti ili kontrolirati.
- Brusne ploče, prirubnice, brusni tanjuri ili drugi pribor mora točno odgovarati na brusno vreteno Vašeg električnog alata. Priključni uređaji, koji ne odgovaraju točno na brusno vreteno električnog alata, neravnomjerno se okreću, vrlo jako vibriraju i mogu dovesti do gubitka kontrole.
- Nemojte koristiti oštećene priključne alate. Prije svake upotrebe priključne alate kontrolirajte, primjerice brusne ploče na odlamanje i pukotine, brusne tanjure na pukotine, ishabanost ili jaku istrošenost, čelične četke ne labave ili puknute žice. Ako električni alat ili priključni alat padne, pregledajte da li je oštećen ili koristite neoštećeni priključni alat. Nakon što ste priključni alat kontrolirali i umetnuli, Vi i osobe koje se nalaze u blizini odmaknite se od rotirajućeg priključnog alata i pustite električni alat da jednu minutu radi na najvećem broju okretaja. Oštećeni priključni alati u većini slučajeva u tom probnom vremenu puca.
- Nosite osobnu zaštitnu opremu. Ovisno o upotrebi nosite zaštitu za cijelo lice, zaštitu za oči ili zaštitne naočale. Ukoliko ja primjereno, nosite zaštitnu masku za disanje, štitičke za uši, zaštitne rukavice ili specijalnu pregaču, koja će Vas zaštititi od partikula brušenja i materijala. Oči trebate zaštititi od viltajućih stranih tijela, koja nastaju prilikom različitih vrsta radova. Zaštitna maska protiv prašine ili za disanje mora filtrirati prašinu koja nastane prilikom upotrebe uređaja. Ako duže vremena budete izloženi glasnoj buci, možete izgubiti sluh.
- Pazite na to, da druge osobe imaju sigurno rastojanje prema Vašem području rada. Svatko, tko ulazi u područje rada, mora nositi osobnu zaštitnu opremu. Odlomljeni komadi izratka ili puknuti priključni uređaji mogu odletjeti i prouzrokovati ozljede i izvan izravnog područja rada.

- **Uređaj držite samo za izolirane ručke dok izvodite radove, kod kojih bi rezni alat mogao udariti na skrivene vodove struje ili vlastiti kabel.** Kontakt sa vodovima, koji provode napon, metalne dijelove uređaj može staviti pod napon i dovesti do električnog udara.
- **Mrežni kabel držite dalje od električnih alata koji se okreću.** Ako izgubite kontrolu nad električnim alatom, mrežni kabel se može prekinuti ili biti zahvaćen, a Vaša šaka ili ruka može biti uvučena u rotirajući priključni alat.
- **Električni alat nikada nemojte odlagati prije nego se priključni alat potpuno ne zaustavi.** Rotirajući priključni alat može doći u kontakt sa površinom za odlaganje, kroz to možete izgubiti kontrolu nad električnim alatom.
- **Električni alat nemojte pustiti da radi dok ga nosite.** Vaša odjeća može biti zahvaćena kroz slučajni kontakt sa rotirajućim priključnim alatom, koji se može probiti u Vaše tijelo.
- **Redovno očistite ventilacijske otvore Vašeg električnog alata.** Ventilacija motora uvlači prašinu u kućište, a jako sakupljanje metalne prašine može prouzrokovati električne opasnosti.
- **Električne alate nemojte koristiti u blizini zapaljivih materijala.** Iskre mogu zapaliti te materijale.
- **Nemojte koristiti električne alate, za koje su potrebna tekuća rashladna sredstva.** Upotreba vode ili drugih tekućih rashladnih sredstava može dovesti do električnog udara.

Povratni udar i odgovarajuće sigurnosne upute

Povratni udar je iznenadna reakcija uslijed zaglavljenog ili blokiranog rotirajućeg priključnog alata kao što je to brusna ploča, brusni papir, čelična četka itd. Zaglavljenje ili blokada dovodi do iznenadnog zaustavljanja rotirajućeg priključnog alata. Kroz to se nekontrolirani električni alat ubrzava suprotno smjeru okretanja priključnog alata na mjestu blokade.

Ako je primjerice brusna ploča zaglavljena ili blokira izratku, onda se rub brusne ploče, koji je zaronio u izradak, može zaglaviti i zbog toga izbaciti brusnu ploču ili prouzrokovati povratni udar. Brusna ploča se u tom slučaju kreće prema poslužitelju ili od njega, ovisno o smjeru okretanja ploča na mjestu blokade. U tom slučaju brusne ploče mogu i pući.

Povratni udar je posljedica pogrešne ili netočne upotrebe pile. On se može spriječiti poduzimanjem odgovarajućih mjera opreza kao što je niže opisano.

- **Električni alat sigurno držite sa obaduvije ruke i svoje tijelo i ruke postavite u položaj, u kojem možete primiti snagu povratnih udara.** Ukoliko postoji, koristite dodatnu ručku, kako biste imali najveću moguću kontrolu nad snagom povratnog udara ili nad momentom reakcije. Poslužitelj kroz prikladne mjere opreza može vladati nad snagama povratnog udara i reakcije.
- **Svoju ruku nemojte približiti rotirajućem priključnom alatu.** Priključni alat se prilikom povratnog udara može kretati preko Vaše ruke.
- **Izbjegavajte sa svojim tijelom područja, u koja se električni alat vlati prilikom povratnog udara.** Povratni udar električni alat gura u suprotnom pravcu u odnosu na kretanje brusne ploče na mjestu blokade.

- **Radite posebno oprezno u područjima uglova, oštih rubova itd. Spriječite, da se električni alat izbací sa izratka i zaglavi.** Rotirajući priključni alat kod uglova, oštih rubova ili ako se izbací naginje ka tome, da se blokira. To prouzrokuje gubitak kontrole ili povratni udar.
- **Nemojte koristiti lančani ili ozupčani list pile.** Takvi priključni alati često prouzrokuju povratni udar ili dovode do gubitka kontrole nad električnim alatom.

Posebne sigurnosne upute za brušenje i rezanje brušenjem:

- **Koristite brusne elemente i predviđene zaštitne poklopce za te brusne elemente, koji su isključivo odobreni za Vaš električni uređaj.** Brusni elementi koji nisu predviđeni za električni uređaj ne mogu se dovoljno prekriti i nesigurni su.
- **Površina za brušenje srednjih pritisnutih diskova se mora montirati ispod ravni ruba štitnika.** Neadekvatno montiran disk koji prolazi kroz ravan ruba štitnika se ne može zaštititi na odgovarajući način.
- **Zaštitni poklopac se mora sigurno postaviti na električni uređaj i tako podesiti, da se postigne najveća mjera sigurnosti, t.z. najmanji mogući dio brusnog tijela pokazuje otvoreno prema poslužitelju.** Zaštitni poklopac poslužitelja treba zaštititi od odlomljenih komada i slučajnog kontakta sa brusnim tijelom.
- **Brusno tijelo smije se koristiti samo za preporučene mogućnosti uporabe. Primjerice: Nikada nemojte brusiti sa bočnom površinom rezne ploče.** Rezne ploče su namijenjene za skidanje materijala sa rubom ploče. Bočno djelovanje snage na te brusne elemente može ih uništiti.
- **Za brusne ploče koje odaberete uvijek koristite neoštećene stezne prirubnice u ispravnoj veličini i obliku.** Primjerene prirubnice podupiru reznu ploču i na taj način smanjuju opasnost od puknuća brusne ploče. Prirubnice za rezne ploče mogu se razlikovati od prirubnica za druge brusne ploče.
- **Nemojte koristiti istrošene brusne ploče većih električnih uređaja.** Brusne ploče za veće električne uređaje nisu konstruirane za veće brojeve okretaja manjih električnih alata i mogu puknuti.

Druge posebne sigurnosne upute za razdjelno brušenje:

- **Izbjegavajte blokiranje rezne ploče ili prejako pritisakanje.** Nemojte izvoditi preduboke rezove. Preopterećenje rezne ploče povećava njeno trošenje i sklonost zaglavlivanju ili blokiranju, a time i mogućnost povratnog udara ili puknuća brusnog elementa.
- **Izbjegavajte područje ispred i iza rotirajuće rezne ploče.** Kada reznu ploču u alatu pokrećete od sebe, u slučaju povratnog udara električni alat sa rotirajućom pločom može biti izbačen izravno u Vašem pravcu.
- **Ukoliko se rezna ploča zaglavi ili Vi prekinete rad, električni alat isključite i držite ga mirno skroz dok se ploča ne zaustavi. Nikada nemojte pokušati rotirajuću reznu ploču izvaditi iz reza, jer može doći do povratnog udara.** Pronađite i uklonite uzrok zaglavljenja.

- **Električni alat nemojte uključiti skroz dok se nalazi u izratku. Prije nego oprezno nastavite rezati, pustite da rezna ploča najprije dostigne svoj puni broj okretaja.** Ploča se inače može zaglaviti, iskočiti iz izratka ili prouzrokovati povratni udar.
- **Poduprite ploče ili velike izratke da biste smanjili rizik od povratnog udara kroz zaglavljenu rezu no ploču.** Veliki izradci se mogu saviti pod svojom vlastitom težinom. Izradak se mora poduprijeti na obadvojje strane, u blizini reza i na rubovima.
- **Budite oprezni prilikom ubodnih rezova u postojeće zidove ili druga područja, u koja ne vidite.** Uranjajuća rezna ploča prilikom rezanja vodova plina ili vode, električnih vodova ili drugih objekata može prouzrokovati povratni udar.

Posebne sigurnosne upute za brušenje pješčanim papirom

- **Nemojte koristiti brusne papire prevelike dimenzije, već slijedite podatke proizvođača o veličini brusnog papira.** Brusni papiri, koji strše preko brusnog tanjura, mogu prouzrokovati ozljede i blokade, pucanje brusnih papira ili dovesti do povratnog udara.

Posebne sigurnosne upute o radovima sa čeličnim četkama

- **Obratite pozor na to, da čelične četke i za vrijeme uobičajenog rada gube komadiće žice. Žice nemojte preoptereti tako da ih previše pritisćete.** Komadići žice koji se izbacuju vrlo lako mogu prodirjeti kroz tanku odjeću i/ili kožu.
- **Ukoliko je preporučeno korištenje zaštitnog poklopca, spriječite kontakt zaštitnog poklopca i čelične četke.** Promjer tanjura i okruglih četki može se povećati kroz pritisak potiskivanja i centrifugalne snage.

Dodatne sigurnosne upute

- **Provjerite sa odgovarajućim uređajima prije radova, da li se u području rada eventualno nalaze skriveni vodovi za opskrbu. U slučaju dvojbe pitajte kod nadležnog društva za opskrbu.** Kontakt sa električnim vodovima može prouzrokovati požar i električni udar. Oštećenje plinskog voda može dovesti do eksplozije. Oštećenje voda za vodu dovodi do većih stvarnih šteta ili može prouzrokovati električni udar.
- **Osigurajte izradak.** Kroz steznu napravu ili škripac izradak se može osigurati protiv povratnog udara ili nekontrolirano odbijanja (npr. kod zaglavljivanja izratka).
- **Svoje radno mjesto držite čistim.** Prljavština miješana od različitih materijala je posebno opasna. Prašina laganog metala (npr. aluminija) može se lako zapaliti ili eksplodirati.
- **Informirajte se o površini koja se treba brusiti i eventualno o prašinama i plinovima koji nastaju. U slučaju dvojbe nemojte udisati ni male količine prašine i plinova koji nastanu.** Kod brušenja određenih površina (različiti metali, minerali ili drvo kao i boje za zaštitu od vremenskih utjecaja) mogu nastati štetne/otrovne prašine, koje mogu prouzrokovati alergične reakcije ili teška oboljenja. Nemojte udisati te prašine i plinove i izbjegavajte kontakt. Materijale koji sadrže azbest smije obrađivati samo stručno osoblje.

- **Električni alat nemojte koristiti ako je kabel oštećen. Nemojte dodirivati oštećeni kabel i odmah iskopčajte mrežni utikač.** Oštećeni kablovi povećavaju rizik od električnog udara.
- **Izbjegavajte pregrijavanje uređaja i izratka.** Prekomjerna vrućina može oštetiti alat i uređaj.
- **Neposredno nakon rada alat može biti jako vruć. Pustite vrući alat da se ohladi.** Dodirivanje vrelih alata može prouzrokovati opekotine.
- **Vrući alat nikada nemojte čistiti sa zapaljivom tekućinom.** Postoji opasnost od požara i eksplozije.
- **Rukohvate održavajte suhima i slobodnima od masnoće.** Ručke koje se klizu mogu dovesti do nezgoda.
- **Uvijek se pridržavajte važećih nacionalnih i međunarodnih propisa u vezi sigurnosti, zdravlja i zaštite na radu.** Informirajte se prije početka rada o propisima koji vrijede za mjesto korištenja uređaja.
- Uzmite u obzir, da se rotirajući dijelovi mogu nalaziti iza otvora za ventilaciju i odzračivanje.
- Simboli koji se nalaze na uređaju ne smiju se uklanjati ili pokrивati. Upute na uređaju koje više nisu čitljive potrebno je odmah zamijeniti.



Prije stavljanja uređaja u pogon pročitati i poštivati Priručnik za uporabu.



Akumulator puniti samo u unutrašnjim prostorijama.



Akumulator nemojte zbrinuti preko kućnog otpada!



Akumulator nemojte zbrinjavati u vodama!



Akumulator nemojte spaliti!



Akumulator nemojte izlagati utjecaju sunčevih zraka ili povišenim temperaturama!

Opasnost kroz vibracije

OPREZ! Opasnost od ozljeda kroz vibracije! Kroz vibracija prije svega kod osoba sa smetnjama krvotoka može doći do oštećenja krvnih stanica ili živaca. Kod sljedećih simptoma odmah prekinite rad i potražite liječnika: Trnjenje dijelova tijela, gubitak osjećaja, svrbež, ubodi, bol, promjena boje kože.

Vrijednost vibracija navedena u tehničkim podacima predstavlja pretežan način rada uređaja. Stvarno postojeće vibracije za vrijeme korištenja zbog različitih faktora mogu odstupati od ovoga:

- Nenamjenska uporaba;
- Neprikladni priključni alati;
- Neprikladni radni materijali;
- Nedovoljno održavanje.

Opasnosti možete znatno smanjiti ako se pridržavate sljedećih uputa:

- Uređaj održavajte prema uputama u uputi za uporabu.
- Izbjegavajte radove na niskim temperaturama.
- Pri hladnom vremenu održavajte tijelo toplim, a osobito ruke.
- Redovito radite stanke i pritom mičite šakama kako biste potakli cirkulaciju.

Osobna zaštitna oprema



Prilikom rada sa uređajem nosite zaštitne naočale.



Prilikom rada sa uređajem nositi zaštitu za sluh.



Pri izvođenju radova, kod kojih se jako razvija prašina, mora se nositi zaštitna maska za disanje.



Pri radu s uređajem nositi pripijenu radnu odjeću.



Prekrijte dugu kosu ili po potrebi nosite mrežu za kosu.

Pregled Vašeg uređaja



Uputa: Stvarni izgled vašeg uređaja može da se razlikuje od slika.

► *Str. 3, sl. 1*

1. Akumulator (nije sadržan u obujmu dostave)
2. Podešivač broja okretaja
3. Sklopka za uključivanje/isključivanje
4. Dodatna ručka
5. Zaštitni poklopac
6. Ploča za brušenje (nije sadržan u obujmu dostave)
7. Stezna poluga za zaštitni poklopac
8. Dugme za zaustavljanje vratila

► *Str. 3, sl. 2*

9. Prikaz za preostali kapacitet
10. Tipka za prikaz kapaciteta
11. Zaporna tipka
12. Kontrolne svjetiljke
13. Stanica za punjenje akumulatora (nije sadržan u obujmu dostave)

Obim isporuke

- Akumulatorska kutna brusilica
- Zaštitni poklopac
- Dodatna ručka
- Viljuškasti ključ za montažu ploče za brušenje
- Upute za upotrebu

Montaža

Montaža dodatne ručke

► *Str. 4, sl. 5*

Dodatnu ručku moguće je postaviti na uređaj lijevo [1], gore [2] ili desno [3].

- Čvrsto pritegnite dodatnu ručku na navojnoj rupi na uređaju.

Dozvoljeni alat za brušenje

- Dozvoljeni maksimalni broj okretaja odnosno brzina rezanja upotrijebljenih tijela za brušenje mora odgovarati podacima u slijedećoj tabeli.
- Pazite zbog toga na dozvoljeni broj okretaja odnosno brzini obuhvatanja na etiketi tijela za brušenje.
- Uvijek koristiti međusloj koji je priložen uz tijela za brušenje: stavljaju se između tijela za brušenje i stezne prirubnice i mora biti najmanje toliko velik koliko prijanjajuće površine prirubnice.
- Kod upotrebe tijela za brušenje sa navojnim umetkom mora se osigurati, da kraj vretena nikada ne dodiruje dno rupe alata za brušenje (dužina vretena: ► *Tehnički podaci – str. 96*).
- Tijelo za brušenje sa navojnim umetkom moraju se toliko navrnuti na vreteno za brušenje, da na prirubnici vretena za brušenje čvrsto stoje na kraju navoja vretena az brušenje.

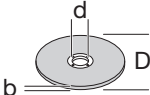
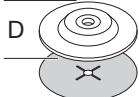
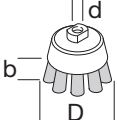
Dimenzije	D	b	d	maks. broj okretaja	maks. brzina rezanja
	115 mm	6 mm	22,2 mm	11000 min ⁻¹	80 m/s
	115 mm	—	—	11000 min ⁻¹	80 m/s
	75 mm	30 mm	M14	12000 min ⁻¹	45 m/s

Montaža ploče za brušenje



OPASNOST! Opasnost od ozljeda

Nikada ne koristite oštećene ploče za brušenje. Prije montaže provjerite je li na ploči za brušenje postoje procjepi ili druga oštećenja.

Koristite samo ploče za brušenje čiji je dozvoljeni broj okretaja najmanje toliko visok kao i broj okretaja uređaja na prazno (► *Tehnički podaci – str. 96*).



UPOZORENJE! Opasnost od ozljeda

Uvijek se mora pridržavati dozvoljenog presjeka ploče za brušenje (► *Tehnički podaci – str. 96*).



OPREZ! Opasnost od ozljeda Koristite samo ploče za brušenje koje su dozvoljene za materijal koji se obrađuje.

► Str. 4, sl. 6

- Pritisnite i držite pritisnutim dugme za zaključavanje vratila na gornjoj strani uređaja.
 - Odvijte maticu prirubnice (14).
 - Postavite ploču za brušenje na osovinu. Obratite pažnju na propisani položaj ugrađivanja ploče za brušenje.
 - Postavite prirubnu maticu na osovinu. **Obratite pažnju na položaj ugradnje prirubne matice:**
1. Prirubnica treba biti okrenuta u suprotnom smjeru od ploče za brušenje: za tanke ploče, kao npr. ploče za rezanje.
 2. Prirubnicu treba okrenuti prema ploči za brušenje: za deblje ploče, kao npr. ploče za brušenje:
 - Pritegnite prirubnu maticu priloženim viljuškastim ključem dok je dugme za zaustavljanje vratila pritisnuto.

Stavljanje u rad

Napuniti akumulator



Uputa: Akumulator i uređaj za punjenje nisu uključeni u obim dostave, i opcionalno su dostupni kod vašeg trgovca (► *Prirubnik – str. 96*).



UPOZORENJE! Opasnost od ozljede!

Obratiti pozor na sigurnosne upute pri rukovanju sa akumulatorima.



PAŽNJA! Opasnost od oštećenja na uređaju! Akumulator nemojte potpuno isprazniti.



Uputa: Ako je akumulator potpuno napunjen, stanica za punjenje automatski se preklapa u funkciju održavanja stanja napunjenosti. Akumulator trajno može ostati u stanici za punjenje.

Prije prvog puštanja u pogon se akumulator mora napuniti (vrijeme punjenja: ► *Tehnički podaci – str. 96*).

- Zapornu tipku (11) pritisnite i izvadite akumulator iz uređaja.

- Akumulator umetnite u stanicu za punjenje.
- Mrežni utikač uređaja za punjenje utaknite u utičnicu.

Stanje punjenja prikazuje se kroz kontrolne svjetiljke (12).

- Akumulator utaknite u uređaj za punjenje i pustiti da se sigurno uklopi.

Provjerite preostali kapacitet akumulatora

- Pritisnite tipku (10).

Stanje preostalog kapaciteta akumulatora se prikazuje kroz kontrolne lampice (9).

Podešavanje zaštitnog poklopca

► Str. 3, sl. 1

Zaštitni poklopac mora biti tako podešen da se sprječava let iskri i komadića u smjeru korisnika.

- Otpustiti steznu polugu (7).
- Podesite zaštitni poklopac.
- Ponovno pritegnuti steznu polugu (7).

Posluživanje



OPASNOST! Opasnost od ozljeda

Uređaj prije uporabe nekoliko sekundi ostavite da radi na prazno. Ako dođe do vibracija odmah zamijenite ploču za brušenje.



UPOZORENJE! Opasnost od ozljeda

Uređaj se smije koristiti samo s montiranim dodatnom ručkom i ispravno podešenim zaštitnim poklopcem.

Provjerite prije uključivanja!

Provjerite stanje uređaja:

- Provjerite postoje li vidna oštećenja.
- Provjerite jesu li svi dijelovi čvrsto postavljeni.

Prekidač za uključivanje/isključivanje



Uputa: Kod ispada napona se aktivira relej podnapona. Time se sprječava, da se uređaj počne sam pokretati, kada se napon opet vrati.

Za ponovno uključivanje uređaj se mora na glavnoj sklopki isključiti i ponovno uključiti.



UPOZORENJE! Opasnost od ozljeda

Uređaj nakon isključivanja radi još nekoliko sekundi. Prije odlaganja uređaja pričekajte da se ploča za brušenje umiri.

► Str. 5, sl. 7

- Uključivanje: Pritisnuti sklopku za uključivanje/isključivanje (1), istovremeno je pritisnuti prema naprijed i pustiti da uskoči u položaj **[1]**.
- Potreban broj okretaja podesite sa regulatorom (2).
- Isključivanje: Kratko pritisnuti sklopku za uključivanje/isključivanje (1) i pustiti da se vrati u položaj **[0]**.

Upute o uporabi



OPASNOST! Opasnost od ozljeda
Ploče za rezanje nikada ne koristite za brušenje.



UPOZORENJE! Opasnost od ozljeda
Uvijek brusiti sa propisanim površinama:

- Razdvojne ploče: površina obuhvatanja;
- Brusne ploče, brusni tanjuri: bočna površina.



OPREZ! Opasnost od ozljeda Ploča za brušenje i obradak se pri korištenju jako zagrijavaju. Prije dodirivanja, ostavite ploču za brušenje i obradak da se u potpunosti ohladi.



Uputa: Ovaj uređaj je namijenjen za brušenje. Ako se uređaj treba koristiti za rezanje, mora se koristiti specijalni zaštitni poklopac.

- Uvijek zategnite obradak.
- Pri rezanju materijala uređaj nikada ne zakrivljajte.
- Nikada ne vršite prevelik pritisak na uređaj.

Čišćenje

Pregled radova čišćenja

Redovno, već prema uvjetima uporabe

Što?	Kako?
Očistite ventilacione proreze motora od prašine.	Koristite usisač, četku ili kist.
Očistite uređaj.	Uređaj obrišite lagano navlaženom krpom.

Skladištenje, transport



UPOZORENJE! Opasnost od ozljede!
Uređaj tako skladištite, da ga neovlaštene osobe ne mogu pokrenuti.

Neispravnost/smetnja	Uzrok	Pomoć
Uređaj ne radi.	Akumulator se nije uklopio?	Uklonite akumulator.
	Isprazniti akumulator?	▶ <i>Napuniti akumulator – str. 94.</i>
	Akumulator defektan?	Kontaktirajte trgovca.
Snaga je premala.	Uređaj pokvaren?	
	Ploča ne odgovara materijalu?	Zategnite odgovarajuću ploču.
	Ploča je istrošena?	▶ <i>Montaža ploče za brušenje – str. 94.</i>

Ako ne možete sami popraviti grešku, molimo da se direktno obratite trgovcu. Molimo da vodite računa i o tome da neprijemne popravke poništavaju garanciju i da Vam uzrokuju dodatne troškove.



PAZnja! Opasnost od oštećenja na uređaju! Uređaj nemojte nezaštićeno skladištiti u vlažnoj okolini.

Čuvanje

- Uređaj očistiti prije skladištenja.
- Uređaje skladištite na suhom, dobro prozračenom mjestu.

Skladištenje brusnih alata



Uputa: Nepovoljni uslovi okoline za vrijeme skladištenja mogu ubrzati postupak starenja brusnih alata.

- Brusno tijelo uvijek čuvati u ležećem položaju na jednoj ravnoj površini.
- Brusna tijela čuvati samo na suhim i ravnomjerno zagrijanim prostorijama u kojima nema zamrzavanja.
- Tijela za brušenje kod skladištenja čuvati od direktnog uticaja sunca.

Transport

- Kod slanja po mogućnosti koristiti originalnu ambalažu.

Smetnje i pomoć

Kada nešto ne radi...



OPASNOST! Pažnja, opasnost od povreda! Nestručne popravke mogu dovesti do toga da Vaš uređaj više ne radi sigurno. Tako ugrožavate sebe i svoju okolinu.

Često su to samo male greške koje dovode do smetnje. Većinom ih sami lahko možete otkloniti. Molimo prvo pogledajte sljedeću tabelu prije nego što se obratite trgovcu. Tako ćete uštedjeti mnogo truda i eventualno i troškova.

Odlaganje na otpad

Odlaganje uređaja na otpad

Simbol precrtane kante za smeće znači: baterije i akumulatori, električni i elektronski uređaji ne smiju se odlagati s kućnim otpadom. Mogu sadržavati supstance štetne za okoliš i zdravlje.

Potrošači su dužni stare električne uređaje, baterije i stare baterije od uređaja, odlagati odvojeno od kućnog otpada na službenom mjestu skupljanja kako bi



se osigurala pravilna daljnja obrada. Povrat se može izvršiti u skladu sa zakonskom regulativom npr. preko komunalnog pogona za odlaganje u otpad ili preko nekog trgovca.

Baterije, akumulatori i lampe, koje nisu čvrsto ugrađene u stare električne uređaje i mogu da se skidaju bez potrebe za uništavanjem, moraju se ukloniti prije odlaganja i odvojeno odložiti u otpad. Litijumske baterije i akumulatorska pakovanja svih sistema moraju se predati u zbirna mjesta samo u ispražnjenom stanju. Baterije moraju uvijek biti sa odlijepljenim polovima kako biste se osigurali od kratkog spoja.



Svaki je krajnji korisnik odgovoran za brisanje ličnih podataka na starim uređajima za odlaganje.

Odlaganje pakovanja na otpad

Pakovanje se sastoji od kartona i odgovarajuće označenih umjetnih materijala koji se mogu reciklirati.



- Ove materijale dajte na ponovnu preradu i upotrebu.

Tehnički podaci

Broj artikla	196326
Nominalni napon	
• maksimalno	20 V $\overline{\text{---}}$
• nominalno	18 V $\overline{\text{---}}$
Broj okretaja na prazno	3000-10000 min $^{-1}$
Maksimalni presjek ploče	115 mm
Presjek vratila	M14
Dužina vretena	12,3 mm
Razina snage buke	95 dB(A)
(L $_{WA}$) [*]	(K = 3 dB(A))
Razina pritiska buke	84 dB(A)
(L $_{PA}$) [*]	(K = 3 dB(A))
Vibracija ^{**}	4,29 m/s 2
	(K = 1,5 m/s 2)
Težina	1,83 kg

^{*}) Navedene vrijednosti emisije buke su izmjerene u skladu sa Zakonom za sigurnost proizvoda postupkom ispitivanja i mogu se koristiti za upoređivanje jednog električnog alata sa drugim. Navedene vrijednosti emisije buke se takođe mogu koristiti za privremenu procjenu opterećenja. Napomena upozorenja: Emisije buke mogu u toku stvarnog korištenja električnog alata odstupati od navedenih vrijednosti, ovisno o vrsti i načinu upotrebe alata, a posebno ovisno o vrsti radnog komada koji se obrađuje. Neophodno je utvrditi sigurnosne mjere za zaštitu rukovaoca, koje se temelje na procjeni vibracionog opterećenja tokom realnih uvjeta upotrebe (ovdje treba uzeti u obzir sve dijelove radnog ciklusa, na primjer vremena tokom kojih je električni alat isključen i vremena tokom kojih je uključen, ali radi bez opterećenja).

Podaci o emisiji buke u skladu sa Zakonom za sigurnost proizvoda (ProdSG) odn. Direktivom o mašinama (EM): Nivo zvučnog pritiska na radnom mjestu može prekoračiti 80 dB(A). U tom slučaju su neophodne mjere za zaštitu rukovaoca od zvučnog pritiska (npr. nošenje odgovarajuće i za to predviđene zaštite za sluh, kao i redovno pravljenje pauzi).

^{**}) Navedene vrijednosti emisije vibracije izmjerene su prema normiranom postupku ispitivanja i mogu se koristiti za upoređivanje jednog alata sa drugim; Navedena vrijednost emisije vibracija može se koristiti i za uvodnu procjenu prekidanja. Vrijednost emisija vibracije se i za vrijeme stvarnog korištenja uređaja može razlikovati od navedene vrijednosti, ovisno o vrsti i načinu na koji se alat koristi; Opterećenje kroz vibracije pokušajte držati što je moguće manjim. Mjera za smanjenje opterećenja vibracijama je npr. ograničenje radnog vremena. Svi udjeli pogonskog ciklusa moraju se uzeti u obzir (primjerice vremena, u kojima je alat, i takvi, u kojima je alat uređaj uključen, ali ne radi pod opterećenjem). Određivanje emisione vrijednosti vibracija prema EN 60745-1 & EN 60734-2-3.

Pribor



Daljnje informacije o odgovarajućim akumulatorima i rezervnim dijelovima za 1 PowerSystems dostupne su ovdje: vidi QR-kod

Πίνακας περιεχομένων

Πριν ξεκινήσετε...	97
Για την ασφάλειά σας	97
Η συσκευή σας με μια ματιά	103
Συναρμολόγηση	103
Θέση σε λειτουργία	104
Χειρισμός	104
Καθαρισμός	105
Αποθήκευση, μεταφορά	105
Βλάβες και αντιμετώπιση	105
Διάθεση στα απορρίμματα	106
Τεχνικά στοιχεία	106
Εγγύηση	132

Πριν ξεκινήσετε...

Ενδεχόμενη χρήση

Το μηχάνημα προορίζεται αποκλειστικά για τη μη επαγγελματική ξηρή λείανση και κοπή μεταλλικών και πέτρινων υλικών.

Το μηχάνημα πρέπει να λειτουργεί σύμφωνα με τις οδηγίες στις οδηγίες χρήσης.

Η συσκευή δεν έχει σχεδιαστεί για επαγγελματική χρήση. Οι γενικά αναγνωρισμένες προδιαγραφές πρόληψης ατυχημάτων και οι εσώκλειστες υποδείξεις ασφαλείας πρέπει να λαμβάνονται υπόψη.

Να πραγματοποιείτε μόνο τις εργασίες που περιγράφονται σε αυτές τις οδηγίες χρήσης. Κάθε άλλη εφαρμογή είναι μία ανεπίτρεπτη λανθασμένη χρήση. Ο κατασκευαστής δεν ευθύνεται για τις ζημιές που τυχόν θα προκύψουν.

Τι σημαίνουν τα χρησιμοποιημένα σύμβολα;

Οι υποδείξεις κινδύνων και οι υποδείξεις επισημαίνονται στις οδηγίες χρήσης με σαφήνεια. Χρησιμοποιούνται τα παρακάτω σύμβολα:



ΚΙΝΔΥΝΟΣ! Άμεσος κίνδυνος-θάνατος ή κίνδυνος τραυματισμού! Άμεσα επικίνδυνη κατάσταση, που θα έχει ως συνέπεια θάνατο ή σοβαρούς τραυματισμούς.



ΠΡΟΕΙΔΟΠΟΙΗΣΗ! Πιθανός κίνδυνος-θάνατος ή κίνδυνος τραυματισμού! Γενικά επικίνδυνη κατάσταση, που ενδέχεται να έχει ως συνέπεια θάνατο ή σοβαρούς τραυματισμούς.



ΠΡΟΦΥΛΑΞΗ! Πιθανός κίνδυνος τραυματισμού! Επικίνδυνη κατάσταση, που ενδέχεται να έχει ως συνέπεια τραυματισμούς.



ΠΡΟΣΟΧΗ! Κίνδυνος ζημιών στη συσκευή! Κατάσταση, που ενδέχεται να έχει ως συνέπεια υλικές ζημιές.



Υπόδειξη: Πληροφορίες που συμβάλλουν στη βαθύτερη κατανόηση των διαδικασιών.

Τα σύμβολα αυτά σημαίνουν τον αναγκαίο προσωπικό προστατευτικό εξοπλισμό:



Για την ασφάλειά σας

Γενικές υποδείξεις ασφαλείας

- Για τον ασφαλή χειρισμό αυτής της συσκευής, ο χρήστης της συσκευής πρέπει να έχει διαβάσει και να έχει κατανοήσει τις παρούσες οδηγίες χρήσης πριν από την πρώτη χρήση.
- Σε περίπτωση που πουλήσετε ή δώσετε τη συσκευή αυτή σε τρίτους, πρέπει να τους δώσετε οπωσδήποτε και αυτές τις οδηγίες χρήσης.

Γενικές υποδείξεις ασφαλείας για ηλεκτρικά εργαλεία



ΠΡΟΕΙΔΟΠΟΙΗΣΗ! Μελετήστε όλες τις οδηγίες ασφαλείας, τις οδηγίες χρήσης, τα σχήματα και τα τεχνικά στοιχεία που συνοδεύουν αυτό το ηλεκτρικό εργαλείο. Παραλείψεις στην τήρηση των υποδείξεων ασφαλείας και των ακόλουθων οδηγιών μπορούν να οδηγήσουν σε ηλεκτροπληξία, πυρκαγιά ή και σε σοβαρούς τραυματισμούς.

- **Φυλάξτε όλες τις υποδείξεις ασφαλείας και τις οδηγίες για μελλοντική χρήση.** Η έννοια «ηλεκτρικά εργαλεία», που χρησιμοποιείται στις υποδείξεις ασφαλείας, αναφέρεται σε ηλεκτρικά εργαλεία που λειτουργούν με ηλεκτρικό ρεύμα (με ηλεκτρικό καλώδιο) και σε ηλεκτρικά εργαλεία μπαταρίας (δίχως ηλεκτρικό καλώδιο).

Ασφάλεια θέσης εργασίας

- **Διατηρείτε το χώρο εργασίας καθαρό και καλά φωτισμένο.** Ακαταστασία ή ένας χώρος εργασίας, ο οποίος δεν φωτίζεται καλά, μπορούν να οδηγήσουν σε ατυχήματα.
- **Μην εργάζεστε με το ηλεκτρικό εργαλείο σε επικίνδυνο για έκρηξη περιβάλλον, στο οποίο βρίσκονται εύφλεκτα υγρά, αέρια ή εύφλεκτες σκόνης.** Ηλεκτρικά εργαλεία δημιουργούν σπινθήρες, οι οποίοι μπορούν να προκαλέσουν ανάφλεξη στη σκόνη ή στους ατμούς.
- **Κατά τη διάρκεια της χρήσης του ηλεκτρικού εργαλείου φροντίστε να βρίσκονται μακριά παιδιά και άλλα άτομα.** Σε περίπτωση απόσπασης της προσοχής μπορεί να χάσετε τον έλεγχο του εργαλείου.

Ηλεκτρική ασφάλεια

- **Το φως σύνδεσης του ηλεκτρικού εργαλείου πρέπει να ταιριάζει στην πρίζα. Το φως δεν επιτρέπεται να υποστεί κανενός είδους μετατροπή. Μην χρησιμοποιείτε φως προσαρμογής μαζί με ηλεκτρικά εργαλεία που διαθέτουν προστασία γείωσης.** Φως που δεν έχουν υποστεί καμία μετατροπή και κατάλληλης πρίζες μειώνουν τον κίνδυνο μιας ηλεκτροπληξίας.
- **Αποφύγετε τη σωματική επαφή με γειωμένες επιφάνειες, όπως σωληνές, συσκευές θέρμανσης, κουζίνες και ψυγεία.** Υπάρχει αυξημένος ο κίνδυνος μιας ηλεκτροπληξίας, όταν το σώμα σας είναι γειωμένο.
- **Κρατάτε τα ηλεκτρικά εργαλεία μακριά από την βροχή και την υγρασία.** Η εισχώρηση νερού στο ηλεκτρικό εργαλείο αυξάνει τον κίνδυνο μιας ηλεκτροπληξίας.

- Μην χρησιμοποιείτε το ηλεκτρικό καλώδιο για άλλη χρήση, για να μεταφέρετε το εργαλείο, για να το κρεμάσετε ή για να αποσυνδέσετε το φις από την πρίζα. Το ηλεκτρικό καλώδιο πρέπει να παραμένει μακριά από θερμότητα, λάδια, αιχμηρές γωνίες και από κινούμενα μέρη. Ελαττωματικά ή πλεγμένα ηλεκτρικά καλώδια αυξάνουν τον κίνδυνο ηλεκτροπληξίας.
- Όταν εργάζεστε στο ύπαιθρο με ηλεκτρικά εργαλεία, χρησιμοποιείτε αποκλειστικά καλώδια προέκτασης, κατάλληλα για εξωτερικούς χώρους. Η χρήση καλωδίων προέκτασης κατάλληλων για εξωτερικούς χώρους μειώνει τον κίνδυνο ηλεκτροπληξίας.
- Εάν δεν μπορεί να αποφευχθεί η λειτουργία του ηλεκτρικού εργαλείου σε υγρό περιβάλλον, χρησιμοποιήστε διακόπτη ΔΔΕ. Η χρήση ενός διακόπτη ΔΔΕ μειώνει τον κίνδυνο ηλεκτροπληξίας (ΔΔΕ: Διακόπτης Διαφυγής Έντασης).

Ασφάλεια προσώπων

- Να είστε προσεκτικοί, προσέχετε αυτό που κάνετε και χρησιμοποιείτε λογική και σύνεση κατά την εργασία με το ηλεκτρικό εργαλείο. Μην χρησιμοποιείτε κανένα ηλεκτρικό εργαλείο, εάν είστε κουρασμένοι ή βρίσκεστε κάτω από την επιρροή ναρκωτικών, αλκοόλ ή φαρμάκων. Μία στιγμή απροσεξίας κατά τη χρήση του ηλεκτρικού εργαλείου μπορεί να οδηγήσει σε σοβαρούς τραυματισμούς.
- Φοράτε μέσα ατομικής προστασίας και πάντα προστατευτικά γυαλιά. Η χρήση μέσων ατομικής προστασίας, όπως μάσκα κατά της σκόνης, ανιολισθητικά υποδήματα ασφαλείας, προστατευτικό κράνος ή ωσασπίδες, ανάλογα με το είδος και την χρήση του ηλεκτρικού εργαλείου, μειώνει τον κίνδυνο τραυματισμών.
- Αποφεύγετε μια ακούσια έναρξη λειτουργίας. Βεβαιωθείτε ότι το ηλεκτρικό εργαλείο είναι απενεργοποιημένο πριν το συνδέσετε στην ηλεκτρική προφοδοσία και/ή στη μπαταρία, το σηκώσετε ή το μεταφέρετε. Εάν κατά τη μεταφορά του ηλεκτρικού εργαλείου έχετε το δάκτυλο στον διακόπτη ή συνδέσετε τη συσκευή ενεργοποιημένη στην παροχή ρεύματος, μπορεί να προκληθούν ατυχήματα.
- Απομακρύνετε τα εργαλεία ρύθμισης ή το γερμανικό κλειδί, πριν ενεργοποιήσετε το ηλεκτρικό εργαλείο. Εργαλείο ή κλειδί, που βρίσκεται σε περιστρεφόμενο εξάρτημα της συσκευής, μπορεί να οδηγήσει σε τραυματισμούς.
- Αποφεύγετε μια αφύσικη στάση του σώματος. Φροντίστε για μια ασφαλή στάση του σώματος και διατηρείτε ανά πάσα στιγμή την ισορροπία σας. Με τον τρόπο αυτό μπορείτε να ελέγχετε καλύτερα το εργαλείο σας σε μη αναμενόμενες καταστάσεις.
- Φοράτε κατάλληλο ρουχισμό. Μην φοράτε φαρδιά ρούχα ή κοσμήματα. Κρατάτε τα μαλλιά και τα ρούχα σας μακριά από κινούμενα μέρη. Φαρδιά ρούχα, κοσμήματα ή μακριά μαλλιά θα μπορούσαν να πιαστούν στα κινητά εξαρτήματα.
- Αν μπορούν να τοποθετηθούν συστήματα αναρρόφησης και συλλογής σκόνης, αυτά πρέπει να συνδέονται και να χρησιμοποιούνται σωστά. Η χρήση μιας αναρρόφησης σκόνης μπορεί να μειώσει τους κινδύνους από τη σκόνη.

- Μην επαφίστε σε λανθασμένη αντίληψη ασφάλειας και μην αγνοείτε τους κανόνες ασφαλείας για ηλεκτρικά εργαλεία, ακόμη και όταν έχετε εξοικειωθεί με αυτά μετά από πολλές χρήσεις. Η απρόσεκτη χρήση μπορεί μέσα σε κλάσματα δευτερολέπτου να οδηγήσει σε σοβαρούς τραυματισμούς.

Χρήση και αντιμετώπιση του ηλεκτρικού εργαλείου

- Μην υπερφορτώνετε το ηλεκτρικό εργαλείο. Χρησιμοποιείτε το κατάλληλο ηλεκτρικό εργαλείο για την εργασία σας. Με το κατάλληλο ηλεκτρικό εργαλείο εργάζεστε καλύτερα και με περισσότερη ασφάλεια στην αναφερόμενη περιοχή ισχύος.
- Μην χρησιμοποιείτε κανένα ηλεκτρικό εργαλείο, του οποίου ο διακόπτης είναι χαλασμένος. Ένα ηλεκτρικό εργαλείο, το οποίο δεν μπορεί πλέον να ενεργοποιηθεί και να απενεργοποιηθεί είναι επικίνδυνο και πρέπει να επισκευαστεί.
- Αποσυνδέστε το φις από την πρίζα ή βγάλτε την μπαταρία, πριν προβείτε στη ρύθμιση της συσκευής, πριν αντικαταστήσετε εξαρτήματα και πριν αποθηκεύσετε το ηλεκτρικό εργαλείο. Αυτά τα προστατευτικά μέτρα αποτρέπουν μια ακούσια εκκίνηση του ηλεκτρικού εργαλείου.
- Φυλάσσετε τα ηλεκτρικά εργαλεία που δεν χρησιμοποιούνται μακριά από παιδιά. Μην επιτρέψετε τη χρήση του ηλεκτρικού εργαλείου σε κανέναν, που δεν έχει εξοικειωθεί με αυτό ή που δεν έχει διαβάσει αυτές τις οδηγίες χρήσης. Ηλεκτρικά εργαλεία είναι επικίνδυνα, όταν χρησιμοποιούνται από άπειρα άτομα.
- Φροντίστε τα ηλεκτρικά και τα συνοδευτικά εργαλεία με επιμέλεια. Ελέγχετε αν τα κινούμενα μέρη λειτουργούν σωστά και δεν σφηνώνουν, αν υπάρχουν σπασμένα ή χαλασμένα μέρη, που μειώνουν τη λειτουργία του ηλεκτρικού εργαλείου. Πριν τη χρήση της συσκευής, επισκευάστε τυχόν χαλασμένα εξαρτήματα. Πολλά ατυχήματα έχουν για αιτία τα κακώς συντηρημένα ηλεκτρικά εργαλεία.
- Διατηρείτε τα κοπτικά εργαλεία κοφτερά και καθαρά. Με επιμέλεια φροντισμένα κοπτικά εργαλεία με κοφτερές ακμές κοπής μτλοκάρουν λιγότερο και μπορούν να χειριστούν με περισσότερη ευκολία.
- Χρησιμοποιείτε το ηλεκτρικό εργαλείο, τα πρόσθετα εξαρτήματα, τα εργαλεία εφαρμογής κτλ. σύμφωνα με αυτές τις οδηγίες. Λαμβάνετε υπόψη τις συνθήκες εργασίας και την εργασία που πρέπει να εκτελεστεί. Η χρήση των ηλεκτρικών εργαλείων για διαφορετικές από τις προβλεπόμενες χρήσεις μπορεί να οδηγήσει σε επικίνδυνες καταστάσεις.
- Οι λαβές και οι επιφάνειές τους πρέπει να είναι στεγνές, καθαρές και χωρίς λάδια ή γράσα. Σε απρόβλεπτες καταστάσεις οι ολισθηρές λαβές δεν επιτρέπουν τον ασφαλή χειρισμό και έλεγχο του ηλεκτρικού εργαλείου.

Χρήση και αντιμετώπιση του επαναφορτιζόμενου εργαλείου

- Φορτίζετε τις μπαταρίες μόνο με συσκευές φόρτισης, που συνιστά ο κατασκευαστής. Ένας φορτιστής σχεδιασμένος για συγκεκριμένο τύπο μπαταρίας μπορεί να προκαλέσει πυρκαγιά όταν χρησιμοποιηθεί με άλλες μπαταρίες.

- Χρησιμοποιείτε μόνο τις προβλεπόμενες επαναφορτιζόμενες μπαταρίες στα ηλεκτρικά εργαλεία. Η χρήση άλλων επαναφορτιζόμενων μπαταριών μπορεί να προκαλέσει τραυματισμούς και κίνδυνο πυρκαγιάς.
- Όταν δεν χρησιμοποιείτε την μπαταρία κρατήστε την μακριά από συνδετήρες, κέρματα, κλειδιά, καρφιά, βίδες ή άλλα μικρά μεταλλικά αντικείμενα, που θα μπορούσαν να προκαλέσουν γεφύρωση των επαφών. Ένα βραχυκύκλωμα ανάμεσα στις επαφές της μπαταρίας ενδέχεται να προκαλέσει εγκαύματα ή πυρκαγιά.
- Σε περίπτωση εσφαλμένης χρήσης μπορεί να προκληθεί διαρροή υγρού από την μπαταρία. Αποφεύγετε την επαφή με αυτό. Σε περίπτωση επαφής ξεπλύνετε με νερό. Εάν το υγρό έρθει σε επαφή με τα μάτια, αναζητήστε ιατρική βοήθεια. Τα εξερχόμενα υγρά της μπαταρίας μπορεί να προκαλέσουν ερεθισμούς στο δέρμα και εγκαύματα.
- Μην χρησιμοποιείτε μια κατεστραμμένη ή τροποποιημένη μπαταρία. Οι κατεστραμμένες ή τροποποιημένες μπαταρίες μπορεί να λειτουργήσουν απρόβλεπτα και να προκαλέσουν πυρκαγιά, έκρηξη ή τραυματισμό.
- Μην αφήνετε μπαταρίες κοντά σε φωτιά ή σε υπερβολικές θερμοκρασίες. Η φωτιά ή θερμοκρασίες άνω των 130 °C μπορεί να προκαλέσουν έκρηξη.
- Ακολουθείτε όλες τις οδηγίες φόρτισης και μην φορτίζετε ποτέ την μπαταρία ή το εργαλείο μπαταρίας πέρα από τα όρια θερμοκρασίας που καθορίζεται στις οδηγίες λειτουργίας. Η λανθασμένη φόρτιση ή η φόρτιση έξω από τα εγκεκριμένα όρια θερμοκρασίας μπορεί να καταστρέψει τη μπαταρία και να αυξήσει τον κίνδυνο πυρκαγιάς.
- Χρησιμοποιείτε την μπαταρία μόνο σε προϊόντα του κατασκευαστή. Μόνο έτσι προστατεύεται η μπαταρία από μια επικίνδυνη υπερφόρτιση.

Σέρβις

- Αναθέστε την επισκευή του ηλεκτρικού εργαλείου μόνο σε εκπαιδευμένο εξειδικευμένο προσωπικό και μόνο με γνήσια ανταλλακτικά. Με τον τρόπο αυτό εξασφαλίζετε ότι διατηρείτε η ασφάλεια του ηλεκτρικού εργαλείου.
 - Ποτέ μην επισκευάζετε κατεστραμμένες μπαταρίες. Η συντήρηση των μπαταριών πρέπει να γίνεται μόνο από τον κατασκευαστή ή εξουσιοδοτημένα καταστήματα σέρβις.
 - Μην ανοίγετε την επαναφορτιζόμενη μπαταρία. Από ακατάλληλες επεμβάσεις μπορεί να υποστεί ζημιά η επαναφορτιζόμενη μπαταρία.
 - Μην εκθέτετε την επαναφορτιζόμενη μπαταρία σε υψηλές θερμοκρασίες, φωτιά, νερό και υγρασία. Υπάρχει κίνδυνος έκρηξης.
 - Σε περίπτωση βλάβης ή/και αντικανονικής χρήσης της μπαταρίας μπορεί να εξέλθουν αναθυμιάσεις από την μπαταρία. Η μπαταρία μπορεί να αναφλεγεί ή να εκραγεί. Αφήστε να μπει φρέσκος αέρας και επισκεφτείτε έναν γιατρό σε περίπτωση που έχετε ενοχλήσεις. Οι αναθυμιάσεις μπορεί να ερεθίσουν τις αναπνευστικές οδούς.
 - Από αιχμηρά αντικείμενα, όπως π.χ. καρφιά ή καταβίδια ή από εξωτερική άσκηση δύναμης μπορεί να υποστεί ζημιά η μπαταρία. Μπορεί να προκληθεί ένα εσωτερικό βραχυκύκλωμα με αποτέλεσμα την ανάφλεξη, την εμφάνιση καπνού, την έκρηξη ή την υπερθέρμανση της μπαταρίας.
 - Προστατεύετε την μπαταρία από υπερβολικές θερμοκρασίες, π.χ. ακόμη και από συνεχή ηλιακή ακτινοβολία, φωτιά, ρύπανση, νερό και υγρασία. Υπάρχει κίνδυνος έκρηξης και βραχυκυκλώματος.
- ## Υποδείξεις ασφαλείας για φορτιστές
- Κρατάτε τον φορτιστή μακριά από τη βροχή και την υγρασία. Η εισχώρηση νερού στον φορτιστή αυξάνει τον κίνδυνο ηλεκτροπληξίας.
 - Διατηρείτε τον φορτιστή καθαρό. Από ρύπανση υπάρχει κίνδυνος ηλεκτροπληξίας.
 - Ελέγχετε πριν από κάθε χρήση τον φορτιστή, το καλώδιο και το φις. Μην χρησιμοποιείτε τον φορτιστή, εάν διαπιστώσετε ζημιές.
 - Μην ανοίγετε μόνοι σας τον φορτιστή και αναθετέτε την επισκευή του μόνο σε εκπαιδευμένο εξειδικευμένο προσωπικό και μόνο με γνήσια ανταλλακτικά. Οι φορτιστές, τα καλώδια και τα φις που έχουν υποστεί ζημιά αυξάνουν τον κίνδυνο ηλεκτροπληξίας.
 - Μην χρησιμοποιείτε τον φορτιστή πάνω σε εύφλεκτο υπόστρωμα (π.χ. χαρτί, υφάσματα κτλ.) ή σε εύφλεκτο περιβάλλον. Επειδή ο φορτιστής ζεσταίνεται κατά τη φόρτιση υπάρχει κίνδυνος πυρκαγιάς.
 - Επιβλέπετε τα παιδιά και βεβαιωθείτε ότι τα παιδιά δεν παίζουν με τον φορτιστή. Παιδιά και άτομα με νοητικούς ή φυσικούς περιορισμούς επιτρέπεται να χρησιμοποιούν τον φορτιστή μόνο υπό επίβλεψη ή εάν έχουν ενημερωθεί για την χρήση. Μια σχολαστική ενημέρωση μειώνει τον λανθασμένο χειρισμό και τους τραυματισμούς.
- ## Κοινές προειδοποιητικές αποδείξεις, για λείανση και λείανση με σμυριδόχαρτο, για εργασίες με συρματόβουρτσες και για εργασίες κοπής
- Αυτό το λειαντικό εργαλείο πρέπει να χρησιμοποιείται σαν λειαντήρας και λειαντήρας με σμυριδόχαρτο, για εργασίες με συρματόβουρτσα καθώς και σαν μηχανήμα κοπής. Να λαμβάνετε πάντοτε υπόψη σας όλες τις προειδοποιητικές υποδείξεις, τις οδηγίες, καθώς και τις απεικονίσεις και τα στοιχεία που σας παραδίδονται μαζί με το ηλεκτρικό εργαλείο. Η μη τήρηση των οδηγιών που ακολουθούν μπορεί να οδηγήσει σε ηλεκτροπληξία, φωτιά και/ή σε σοβαρούς τραυματισμούς.
 - Αυτό το ηλεκτρικό εργαλείο δεν είναι κατάλληλο για στίλβωση. Η χρήση του ηλεκτρικού εργαλείου σε εργασίες για τις οποίες αυτό δεν προβλέπεται, μπορεί να δημιουργήσει κινδύνους και να προκαλέσει τραυματισμούς.
 - Μη χρησιμοποιήσετε ποτέ εξαρτήματα που δεν προβλέπονται και δεν προτάθηκαν από τον κατασκευαστή ειδικά γι' αυτό το ηλεκτρικό εργαλείο. Μόνο η διαπίστωση ότι μπορείτε να στερεώσετε ένα εξάρτημα στο ηλεκτρικό εργαλείο σας δεν εγγυάται την ασφαλή χρήση του.

- Ο μέγιστος επιτρεπτός αριθμός στροφών του εργαλείου που χρησιμοποιείτε πρέπει να είναι τουλάχιστον τόσο υψηλό όσο ο μέγιστος αριθμός στροφών που αναφέρεται επάνω στο ηλεκτρικό εργαλείο. Εξαρτήματα που περιστρέφονται με ταχύτητα μεγαλύτερη από την επιτρεπτή μπορεί να καταστραφούν.
 - Η εξωτερική διάμετρος και το πάχος του εργαλείου που χρησιμοποιείτε πρέπει να ανταποκρίνονται πλήρως στις αντίστοιχες διαστάσεις του ηλεκτρικού εργαλείου σας. Εργαλεία με εσφαλμένες διαστάσεις δεν μπορούν να καλυφθούν ή να ελεγχθούν ασφαλώς.
 - Οι δίσκοι τροχίσματος, οι φλάντζες, οι δίσκοι λείανσης ή τα άλλα εξαρτήματα πρέπει να ταιριάζουν ακριβώς στον άξονα λείανσης του ηλεκτρικού σας εργαλείου. Τα εξαρτήματα που δεν ταιριάζουν ακριβώς στον άξονα λείανσης του ηλεκτρικού εργαλείου, περιστρέφονται ανώμαλα, δημιουργούν ισχυρούς κραδασμούς και μπορούν να οδηγήσουν στην απώλεια του ελέγχου.
 - Μην χρησιμοποιείτε χαλασμένα εργαλεία. Να ελέγχετε πάντοτε τα εργαλεία που πρόκειται να χρησιμοποιήσετε, π. χ. τους δίσκους κοπής για σπασίματα και ρωγμές, του δίσκους λείανσης για ρωγμές, φθορές ή ξεφτίσματα και τις συρματόβουρτσες για χαλαρά ή σπασμένα σώματα. Σε περίπτωση που το ηλεκτρικό εργαλείο ή κάποιο εργαλείο πέσει κάτω, τότε ελέγξτε το εργαλείο μήπως έχει υποστεί κάποια βλάβη ή χρησιμοποιήστε ένα άλλο, άμωμο εργαλείο. Μετά τον έλεγχο και την τοποθέτηση του εργαλείου που πρόκειται να χρησιμοποιήσετε πρέπει να απομακρύνετε τυχόν παρευρισκόμενα πρόσωπα από το επίπεδο περιστροφής του εργαλείου, κι ακολούθως ν' αφήσετε το ηλεκτρικό εργαλείο να εργαστεί ένα λεπτό υπό το μέγιστο αριθμό στροφών χωρίς φορτίο. Τυχόν χαλασμένα εργαλεία σπάνε ως επί το πλείστον κατά τη διάρκεια αυτού του χρόνου δοκιμής.
 - Να φοράτε πάντοτε τη δική σας, ατομική προστατευτική ενδυμασία. Να χρησιμοποιείτε επίσημα, ανάλογα με την εκάστοτε εργασία που εκτελείτε, προστατευτικές μάσκες, προστατευτικές διατάξεις ματιών ή προστατευτικά γυαλιά. Αν χρειαστεί, φορέστε και μάσκα προστασίας από σκόνη, υψασπίδες, προστατευτικά γάντια ή μια ειδική προστατευτική ποδιά, που θα σας προστατεύει από τυχόν εκσφενδονιζόμενα λειαντικά σωματίδια ή θραύσματα υλικού. Τα μάτια πρέπει να προστατεύονται από τυχόν αιωρούμενα σωματίδια που μπορεί δημιουργηθούν κατά την εκτέλεση των διάφορων εργασιών. Οι αναπνευστικές και οι προστατευτικές μάσκες πρέπει να φιλτράρουν τον αέρα και να συγκρατούν τη σκόνη που δημιουργείται κατά την εργασία. Σε περίπτωση που θα εκθεθείτε για πολύ χρόνο σε ισχυρό θόρυβο μπορεί να απωλέσετε την ακοή σας.
 - Φροντίζετε, τυχόν παρευρισκόμενα άτομα να βρίσκονται πάντοτε σε ασφαλή απόσταση από τον τομέα που εργάζεσθε. Κάθε άτομο που μπαίνει στον τομέα που εργάζεσθε πρέπει να φορά προστατευτική ενδυμασία. Θραύσματα του υπό καταργασία τεμαχίου ή σπασμένων εργαλείων μπορεί να εκσφενδονιστούν και να προκαλέσουν τραυματισμούς ακόμη κι εκτός του άμεσου τομέα εργασίας.
 - Να κρατάτε το ηλεκτρικό εργαλείο μόνο από τις μονωμένες επιφάνειες συγκράτησης όταν υπάρχει κίνδυνος το εργαλείο να έρθει σε επαφή με μη ορατούς ηλεκτροφόρους αγωγούς. Η επαφή με έναν ηλεκτροφόρο αγωγό μπορεί να θέσει τα μεταλλικά μέρη του ηλεκτρικού εργαλείου επίσης υπό τάση και προκαλείει έτσι ηλεκτροπληξία.
 - Να κρατάτε και να οδηγείτε το ηλεκτρικό καλώδιο σε ασφαλή απόσταση από τα περιστρεφόμενα εργαλεία. Σε περίπτωση που χάσετε τον έλεγχο του ηλεκτρικού εργαλείου το ηλεκτρικό καλώδιο μπορεί να κοπεί ή να περιπλεγεί και το χέρι σας ή το μπράτσο σας να τραβηχτεί επάνω στο περιστρεφόμενο εργαλείο.
 - Μην αποθέσετε ποτέ το ηλεκτρικό εργαλείο πριν το τοποθετημένο εργαλείο πάψει εντελώς να κινείται. Το περιστρεφόμενο εργαλείο μπορεί να έρθει σε επαφή με την επιφάνεια στην οποία ακουμπήσατε το ηλεκτρικό εργαλείο κι έτσι να χάσετε τον έλεγχό του.
 - Μην αφήσετε ο ηλεκτρικό εργαλείο να εργάζεται όταν το μεταφέρετε. Τα ρούχα σας μπορεί να τυλιχτούν τυχαίως στο περιστρεφόμενο εργαλείο κι αυτό να τρυπήσει το σώμα σας.
 - Να καθαρίζετε τακτικά τις σχισμές αερισμού του ηλεκτρικού εργαλείου σας. Η περιωμή του κινητήρα τραβάει σκόνη μέσα στο περιβλήμα και η συσσώρευση μεταλλικής σκόνης μπορεί να δημιουργήσει ηλεκτρικούς κινδύνους.
 - Μην χρησιμοποιείτε το ηλεκτρικό εργαλείο κοντά σε εύφλεκτα υλικά. Ο σπινθηρισμός μπορεί να τα αναφλέξει.
 - Μην χρησιμοποιείτε εργαλεία που απαιτούν ψύξη με ψυκτικά υγρά. Η χρήση νερού ή άλλων ψυκτικών υγρών μπορεί να οδηγήσει σε ηλεκτροπληξία.
- ### Ανάκρουση και σχετικές προειδοποιητικές υποδείξεις
- Η ανάκρουση είναι μια απροσδόκητη αντίδραση όταν το περιστρεφόμενο εργαλείο, π.χ. ο δίσκος κοπής, ο δίσκος λείανσης, ή συρματόβουρτσα κτλ., προσκρούσει κάποιο (σκοντάμει) ή μπλοκάρει. Το σφηνώμα ή το μπλοκάρισμα οδηγεί στην απότομη διακοπή της περιστροφής του εργαλείου. Έτσι, ένα τυχόν μη υπό έλεγχο ευρισκόμενο ηλεκτρικό εργαλείο αντιδρά στο σημείο μπλοκαρίσματος/πρόσκρουσης με σφοδρότητα και περιστρέφεται με συνεχώς αυξανόμενη ταχύτητα με φορά αντίθετη από εκείνη του εργαλείου. Όταν π.χ. ένας δίσκος κοπής σφηνώσει ή μπλοκάρει μέσα στο υπό καταργασία υλικό, τότε η ακμή του δίσκου που βυθίζεται μέσα στο υλικό μπορεί να στρεβλώσει και ακολούθως ο δίσκος κοπής να πεταχτεί με ορμή και ανεξέλεγκτα έξω από το υλικό ή να προκαλέσει ανάκρουση. Όταν συμβεί αυτό ο δίσκος κοπής κινείται με κατεύθυνση προς το χειριστή/τη χειρίστρια ή και αντίθετα, ανάλογα με τη φορά περιστροφής στο σημείο μπλοκαρίσματος. Σε τέτοιες περιπτώσεις δεν αποκλείεται ακόμη και το σπάσιμο των δίσκων κοπής. Η ανάκρουση είναι το αποτέλεσμα ενός εσφαλμένου ή ελλιπούς χειρισμού του ηλεκτρικού εργαλείου και μπορεί να αποφευχθεί με λήψη κατάλληλων προληπτικών μέτρων, σαν αυτά που περιγράφονται παρακάτω.
- Να κρατάτε το ηλεκτρικό εργαλείο πάντοτε καλά και να παίρνετε με το σώμα σας μόνο θέσεις, στις οποίες θα μπορούσατε να αντιμετωπίσετε επιτυχώς μια ενδεχόμενη ανάκρουση. Να χρησιμοποιείτε πάντοτε την πρόσθετη λαβή, αν αυτή φυσικά υπάρχει, για να εξασφαλίσετε έτσι το μέγιστο

δυνατό έλεγχο του ηλεκτρικού εργαλείου σε περίπτωση εμφάνισης ανάστροφων και αντίρροπων δυνάμεων (π.χ. ανάκρουση) κατά την εκκίνηση. Έτσι ο χειριστής/η χειρίστρια μπορεί να αντιμετωπίσει με επιτυχία την ανάκρουση και τις ανάστροφες ροτιές.

- **Μη βάζετε ποτέ τα χέρια σας κοντά στα περιστρεφόμενα εργαλεία.** Σε περίπτωση ανάκρουσης το εργαλείο μπορεί να περάσει πάνω από το χέρι σας.
- **Μην παίρνετε με το σώμα σας θέσεις προς τις οποίες θα κινηθεί το ηλεκτρικό εργαλείο σε περίπτωση ανάκρουσης.** Κατά την ανάκρουση το ηλεκτρικό εργαλείο κινείται ανεξέλεγκτα με κατευθυνση αντίθετη προς τη φορά περιστροφής του δίσκου λείανσης στο σημείο μπλοκαρίσματος.
- **Να εργάζεσθε με ιδιαίτερη προσοχή σε γωνιές, κοφτερές ακμές κτλ. Φροντίζετε, το λειαντικό εργαλείο να μην ανατιναχτεί έξω από το υπό κατεργασία υλικό και να μη σφηνώσει σ' αυτό.** Το περιστρεφόμενο λειαντικό εργαλείο σφηνώνει εύκολα κατά την εργασία σε γωνίες και σε κοφτερές ακμές ή όταν εκτινάσσεται. Αυτό προκαλεί ανάκρουση ή απώλεια του ελέγχου.
- **Μη χρησιμοποιείτε σαπαραζωμένες ή οδοντωτές πριονόλαμες.** Τα εργαλεία αυτά προκαλούν συχνά ανάκρουση ή οδηγούν σε απώλεια του ελέγχου του ηλεκτρικού εργαλείου.

Ιδιαίτερες προειδοποιητικές υποδείξεις για λείανση και κοπή

- **Να χρησιμοποιείτε αποκλειστικά λειαντικά σώματα που είναι κατάλληλα για το ηλεκτρικό εργαλείο σας και μόνο προφυλακτικής που προβλέπονται γι' αυτά τα λειαντικά σώματα.** Λειαντικά σώματα που δεν προβλέπονται για το ηλεκτρικό εργαλείο δεν μπορούν να καλυφτούν επαρκώς και γι' αυτό είναι ανασφαλής.
- **Η επιφάνεια λείανσης των κυρτών δίσκων πρέπει να βρίσκεται κάτω από το επίπεδο του χείλους του προφυλακτήρα.** Ένας κακώς τοποθετημένος δίσκος, που προεξέχει από το επίπεδο του χείλους του προφυλακτήρα δεν μπορεί να προστατευτεί ικανοποιητικά.
- **Ο προφυλακτήρας πρέπει να συναρμολογηθεί ασφαλώς στο ηλεκτρικό εργαλείο και να τοποθετηθεί έτσι ώστε να προσφέρει τη μέγιστη εφικτή ασφάλεια, και ταυτόχρονα μόνο ένα όσο το δυνατό πιο μικρό τμήμα του λειαντικού εξαρτήματος να είναι ακάλυπτο.** Ο προφυλακτήρας συμβάλλει στην προστασία του χειριστή από θραύσματα, ακούσια επαφή με το λειαντικό εξάρτημα καθώς και από σπινθηρισμό που θα μπορούσε να αναφλέξει τα ρούχα του.
- **Τα λειαντικά σώματα πρέπει να χρησιμοποιούνται μόνο για τις εργασίες που αυτά προβλέπονται. Π. χ.: Μην λειανíte ποτέ με την πλευρά ενός δίσκου κοπής.** Οι δίσκοι κοπής προορίζονται για αφαίρεση υλικού μόνο με την κόψη τους. Αυτά τα λειαντικά σώματα μπορεί να σπάσουν όταν υποστούν πίεση από τα πλάγια.
- **Να χρησιμοποιείτε πάντοτε άψογες φλάντζες σύσφιξης με το σωστό μέγεθος και τη σωστή μορφή, ανάλογα με το δίσκο λείανσης που επιλέξατε.** Οι κατάλληλες φλάντζες στηρίζουν το δίσκο λείανσης και μειώνουν έτσι τον κίνδυνο του σπασίματός του. Οι φλάντζες για δίσκους κοπής μπορεί να διαφέρουν από τις φλάντζες για άλλους δίσκους λείανσης.

- **Να μη χρησιμοποιείτε μεταχειρισμένους δίσκους λείανσης από μεγαλύτερα ηλεκτρικά εργαλεία.** Δίσκοι λείανσης για μεγαλύτερα λειαντικά εργαλεία δεν είναι κατάλληλοι για τους υψηλότερους αριθμούς στροφών των μικρότερων ηλεκτρικών εργαλείων και γι' αυτό μπορεί να σπάσουν.

Συμπληρωματικές προειδοποιητικές υποδείξεις για δίσκους κοπής

- **Να αποφεύγετε το μπλοκάρισμα των δίσκων κοπής και/ή την άσκηση πολύ υψηλής πίεσης. Να μη διεξάγετε τομές υπερβολικού βάθους.** Η υπερβολική επιβάρυνση του δίσκου κοπής αυξάνει τη μηχανική παραμόρφωσή του και τον κίνδυνο στρέβλωσης κι έτσι και τις πιθανότητες ανάκρουσης ή σπασίματος του λειαντικού σώματος.
- **Να αποφεύγετε την περιοχή μπροστά και πίσω από τον περιστρεφόμενο δίσκο κοπής.** Όταν σπρώχνετε το δίσκο κοπής μέσα στο υπό κατεργασία τεμάχιο τότε, σε περίπτωση ανάκρουσης, το ηλεκτρικό εργαλείο με τον περιστρεφόμενο δίσκο μπορεί να εκσφενδονιστεί κατευθείαν επάνω σας.
- **Όταν ο δίσκος κοπής μπλοκάρει ή όταν διακόπτετε την εργασία σας πρέπει να θέτετε το ηλεκτρικό εργαλείο εκτός λειτουργίας και ακολούθως να το κρατάτε ήρεμα μέχρι ο δίσκος κοπής να σταματήσει εντελώς να κινείται. Μην προσπαθήσετε ποτέ να βγάλετε το δίσκο κοπής από το υλικό όταν αυτό κινείται ακόμη, διαφορετικά υπάρχει κίνδυνος ανάκρουσης.** Εξακριβώστε κι εξουδετερώστε την αιτία του μπλοκαρίσματος.
- **Μη θέσετε το ηλεκτρικό εργαλείο πάλι σε λειτουργία όσο ο δίσκος κοπής βρίσκεται ακόμη μέσα στο υπό κατεργασία τεμάχιο. Αφήστε το δίσκο κοπής να αποκτήσει το μέγιστο αριθμό στροφών πριν συνεχίσετε προσεκτικά την κοπή.** Διαφορετικά ο δίσκος μπορεί να σφηνώσει, να πεταχτεί με ορμή έξω από το υπό κατεργασία υλικό ή να προκαλέσει ανάκρουση.
- **Πλάκες, ή άλλα μεγάλα υπό κατεργασία τεμάχια, πρέπει να υποστηρίζονται για να ελαττωθεί ο κίνδυνος ανάκρουσης από έναν τυχόν μπλοκαρισμένο δίσκο κοπής.** Μεγάλα υπό κατεργασία τεμάχια μπορεί να λυγίσουν κάτω από το ίδιο τους το βάρος. Το υπό κατεργασία τεμάχιο πρέπει να υποστηριχτεί και στις δυο πλευρές του, και κοντά στην τομή κοπής και στο άκρο του.
- **Να είναι ιδιαίτερα προσεκτικός/προσεκτική όταν διεξάγετε «κοπές βυθίσματος» σε τοίχους ή άλλους μη εποπτεύσιμους τομείς.** Ο βυθιζόμενος δίσκος κοπής μπορεί να κόψει σωληνες φωταερίου (γκάζιου) ή νερού, ηλεκτρικές γραμμές ή αντικείμενα που μπορεί να προκαλέσουν ανάκρουση.

Ιδιαίτερες προειδοποιητικές υποδείξεις για εργασίες λείανσης με σμυριδόχαρτο

- **Μη χρησιμοποιείτε υπερμεγέθη σμυριδόφυλλα αλλά τριπτε τις συστάσεις του κατασκευαστή για το μέγεθος των σμυριδόφυλλων.** Σμυριδόφυλλα που προεξέχουν από το δίσκο λείανσης μπορεί να προκαλέσουν τραυματισμούς, να οδηγήσουν σε μπλοκάρισμα, να σκιστούν ή να προκαλέσουν ανάκρουση.

Ιδιαίτερες προειδοποιητικές υποδείξεις για εργασίες με συρματόβουρτσες

- Να λαμβάνετε πάντοτε υπόψη σας ότι οι συρματόβουρτσες χάνουν σύρματα κατά τη διάρκεια της κανονικής τους χρήσης. Να μην ασκείτε υπερβολική πίεση για να μην επιβαρύνονται υπερβολικά τα σύρματα. Τυχόν εκσφενδονιζόμενα τεμάχια συρμάτων μπορεί να διατρυπήσουν όχι μόνο λεπτά ρούχα αλλά και/ή το δέρμα σας.
- Όταν προτείνεται η χρήση προφυλακτήρα πρέπει να φροντίσετε, τα σύρματα της βούρτσας να μην εγγίζουν τον προφυλακτήρα. Η διάμετρος των δισκοειδών και των ποτηροειδών βουρτσών μπορεί να μεγαλώσει εξαιτίας της ασκούμενης πίεσης και της ανάπτυξης κεντρόφυγων δυνάμεων.

Πρόσθετες υποδείξεις ασφαλείας

- **Ελέγξτε με αντίστοιχα όργανα πριν από την εργασία, εάν υπάρχουν ενδεχομένως κρυμμένοι αγωγοί τροφοδοσίας στην περιοχή εργασίας. Σε περίπτωση αμφιβολιών ρωτήστε την αρμόδια επιχείρηση παροχής.** Η επαφή με ηλεκτρικά καλώδια μπορεί να προκαλέσει φωτιά και ηλεκτροπληξία. Η ζημιά σε έναν αγωγό αερίου μπορεί να προκαλέσει έκρηξη. Η ζημιά ενός αγωγού νερού προκαλεί μεγάλες υλικές ζημιές ή μπορεί να προκαλέσει ηλεκτροπληξία.
- **Ασφαλίστε το κατεργαζόμενο αντικείμενο.** Με μια διάταξη σύσφιξης ή μέγγενη μπορείτε να ασφαλίσετε το αντικείμενο από ανάδραση ή ανεξέλεγκτη εκτίναξη (π.χ. σε περίπτωση εμπλοκής του εξαρτήματος).
- **Διατηρείτε το χώρο εργασίας σας καθαρό.** Οι μικτοί ρύποι από διάφορα υλικά μπορεί να είναι ιδιαίτερα επικίνδυνοι. Η σκόνη ελαφρών μετάλλων (π.χ. αλουμινίου) αναφλέγεται και εκρήγνυται εύκολα.
- **Ενημερωθείτε σχετικά με την επιφάνεια προς λείανση και τις σκόνες και τους ατμούς που ενδεχομένως δημιουργούνται. Αν δεν είστε σίγουροι, μην εισπνέετε τις σκόνες και τους ατμούς που δημιουργούνται ούτε σε μικρές ποσότητες.** Κατά τη λείανση συγκεκριμένων επιφανειών (διάφορα μέταλλα, ορυκτά ή ύδατα καθώς και βαφές προστασίας από कारिकές συνθήκες) μπορεί να δημιουργηθούν βλαβερές/δηλητηριώδεις σκόνες, οι οποίες ενδεχομένως να προκαλέσουν αλλεργικές αντιδράσεις ή βαρείες ασθένειες. Μην εισπνέετε αυτές τις σκόνες και αυτούς τους ατμούς και αποφεύγετε την επαφή. Υλικά που περιέχουν αμίαντο επιτρέπεται να υπόκεινται επεξεργασία μόνο από εξειδικευμένο προσωπικό.
- **Μην χρησιμοποιείτε το ηλεκτρικό εργαλείο με καλώδιο που έχει υποστεί ζημιά. Μην ακουμπάτε ένα καλώδιο που έχει υποστεί ζημιά και αποσυνδέστε αμέσως το φως τροφοδοσίας.** Τα καλώδια που έχουν υποστεί ζημιά αυξάνουν τον κίνδυνο ηλεκτροπληξίας.
- **Αποφύγετε την υπερθέρμανση του εργαλείου και των υλικών.** Η υπερβολική υψηλή θερμοκρασία μπορεί να προκαλέσει ζημιά στο εξάρτημα και στο εργαλείο.
- **Λίγο μετά την εργασία ενδέχεται να καίει πάρα πολύ το εξάρτημα. Αφήστε το ζεστό εξάρτημα να κρυσώσει.** Η επαφή με καυτά εξαρτήματα μπορεί να προκαλέσει εγκαύματα.

- **Μην καθαρίζετε ποτέ ένα καυτό εξάρτημα με εύφλεκτα υγρά.** Υπάρχει κίνδυνος πυρκαγιάς και έκρηξης.
- **Διατηρείτε τις χειρολαβές στεγνές και χωρίς λιπαρές ουσίες.** Από ολισθηρές λαβές ενδέχεται να προκληθούν ατυχήματα.
- **Ακολουθείτε πάντα τις ισχύουσες εθνικές και διεθνείς διατάξεις ασφαλείας, προστασίας της υγείας και εργασίας.** Ενημερωθείτε πριν από την έναρξη της εργασίας για τους κανονισμούς που ισχύουν στο σημείο χρήσης του εργαλείου.
- Λάβετε υπόψη ότι μπορεί να υπάρχουν κινούμενα μέρη και πίσω από ανοίγματα αερισμού και εξαερισμού.
- Σύμβολα, που βρίσκονται στο μηχανήμα σας, δεν επιτρέπεται να απομακρύνονται ή να επικαλύπτονται. Υποδείξεις επάνω στο μηχανήμα, που έγιναν μη αναγνώσιμες, πρέπει να αντικαθίστανται άμεσα.



Πριν τη θέση σε λειτουργία διαβάστε και λαμβάνετε υπόψη σας τις οδηγίες χειρισμού.



Φορτίζετε την επαναφορτιζόμενη μπαταρία μόνο σε εσωτερικούς χώρους.



Μην πετάτε την επαναφορτιζόμενη μπαταρία στα οικιακά απορρίμματα!



Μην πετάτε την επαναφορτιζόμενη μπαταρία σε ύδατα!



Μην καίτε την επαναφορτιζόμενη μπαταρία!



Μην εκθέτετε την επαναφορτιζόμενη μπαταρία σε ηλιακή ακτινοβολία ή αυξημένες θερμοκρασίες!

Κίνδυνος από δόνηση



ΠΡΟΦΥΛΑΞΗ! Κίνδυνος τραυματισμού από δόνηση! Από δόνηση ενδέχεται να προκληθούν βλάβες στα αιμοφόρα αγγεία, ιδίως σε πρόσωπα με κυκλοφορικές διαταραχές.

Σε περίπτωση εμφάνισης των ακόλουθων συμπτωμάτων, σταματήστε αμέσως την εργασία και επισκεφθείτε γιατρό: Μούδιασμα μερών του σώματος, απώλεια συνείδησης, κνησμός, τσίμπημα, άλγος, αλλαγές του χρώματος της επιδερμίδας.

Η τιμή δόνησης που αναφέρεται στα τεχνικά χαρακτηριστικά αντιπροσωπεύει τις κύριες εφαρμογές της συσκευής. Η πραγματική δόνηση κατά την χρήση ενδέχεται να διαφέρει λόγω των εξής παραγόντων:

- μη ενδεδειγμένη χρήση,
- ακατάλληλα εργαλεία χρήσης,
- ακατάλληλο υλικό,
- ανεπαρκής συντήρηση.

Μπορείτε να μειώσετε σημαντικά τους κινδύνους, εάν ακολουθείτε τις ακόλουθες υποδείξεις:

- Συντηρείτε τη συσκευή σύμφωνα με τις οδηγίες στις οδηγίες χρήσης.
- Αποφύγετε την εργασία σε χαμηλές θερμοκρασίες.

- Διατηρείτε το σώμα σας και ιδίως τα χέρια ζεστά, ιδίως όταν ο καιρός είναι κρύος.
- Κάνετε συχνά διαλείμματα και κουνάτε τα χέρια, για διέγερση της αιμάτωσης.

Προσωπικός προστατευτικός εξοπλισμός



Κατά την εργασία με τη συσκευή χρησιμοποιείτε γυαλιά προστασίας.



Κατά την εργασία με το μηχάνημα να φοράτε προστατευτικά ακοής.



Σε περίπτωση εργασιών με υψηλή πρόκληση σκόνης να φοράτε μάσκα προστασίας από τη σκόνη.



Κατά την εργασία με τη συσκευή να φοράτε εφαρμοστή ενδυμασία εργασίας.



Καλύψτε τα μακριά μαλλιά ή ενδεχ. φορέστε δίχτυ μαλλιών.

Η συσκευή σας με μια ματιά



Υπόδειξη: Η πραγματική εικόνα της συσκευής σας μπορεί να αποκλίνει από αυτή των απεικονίσεων.

► Σελ. 3, εικ. 1

1. Συσσωρευτής (δεν περιλαμβάνεται στον παραδοτέο εξοπλισμό)
 2. Ρυθμιστής αριθμού στροφών
 3. Διακόπτης ON/OFF
 4. Πρόσθετη χειρολαβή
 5. Προστατευτικό κάλυμμα
 6. Λειαντικό σώμα (δεν περιλαμβάνεται στον παραδοτέο εξοπλισμό)
 7. Μοχλός τεντώματος για το προστατευτικό κάλυμμα
 8. Κουμπί ασφάλισης για άτρακτο
- Σελ. 3, εικ. 2
9. Ένδειξη υπολειπόμενης χωρητικότητας
 10. Πλήκτρο ένδειξης απόδοσης
 11. Πλήκτρο ασφάλισης

12. Λυχνίες ελέγχου
13. Φορτιστής μπαταρίας (δεν περιλαμβάνεται στον παραδοτέο εξοπλισμό)

Παραδοτέος εξοπλισμός

- Επαναφορτιζόμενος γωνιακός τροχός
- Προστατευτικό κάλυμμα
- Πρόσθετη χειρολαβή
- Ανοιχτό κλειδί για τη συναρμολόγηση του λειαντικού σώματος
- Οδηγίες χρήσης

Συναρμολόγηση

Συναρμολόγηση της πρόσθετης χειρολαβής

► Σελ. 4, εικ. 5

Η πρόσθετη χειρολαβή μπορεί να τοποθετηθεί αριστερά [1], επάνω [2] ή δεξιά [3] στη συσκευή.

- Βιδώστε την πρόσθετη χειρολαβή σφιχτά στην κοχλιοτομημένη οπή στο μηχάνημα.

Εγκεκριμένα εργαλεία λείανσης

- Ο μέγιστος επιτρεπτός αριθμός στροφών ή η μέγιστη επιτρεπτή ταχύτητα κοπής των χρησιμοποιούμενων λειαντικών σωμάτων πρέπει να ανταποκρίνεται στα στοιχεία του ακόλουθου πίνακα.
- Για το λόγο αυτό λαμβάνετε υπόψη σας τον επιτρεπτό αριθμό στροφών ή την επιτρεπτή ταχύτητα περιστροφής που αναγράφεται στην ετικέτα του λειαντικού σώματος.
- Χρησιμοποιείτε πάντα τα ενδιάμεσα φύλλα που παραδίδονται μαζί με τα λειαντικά σώματα: τοποθετούνται μεταξύ λειαντικού σώματος και φλάντζας σύσφιγξης και πρέπει να είναι τουλάχιστον τόσο μεγάλα όσο και οι επιφάνειες επαφής της φλάντζας.
- Όταν χρησιμοποιείτε λειαντικά σώματα που διαθέτουν παρέμβλημα με σπείρωμα πρέπει να βεβαιώσετε πως το άκρο της ατράκτου δεν αγγίζει ποτέ το διάτρητο πάτο του λειαντικού σώματος (Μήκος ατράκτου: ► *Τεχνικά στοιχεία* – σελ. 106).
- Λειαντικά σώματα που διαθέτουν παρέμβλημα με σπείρωμα πρέπει να βιδώνονται τόσο μακριά στην άτρακτο λείανσης, ώστε να κάθονται σταθερά στη φλάντζα της ατράκτου λείανσης στο άκρο του σπειρώματος της ατράκτου λείανσης.

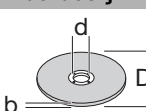
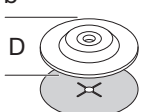
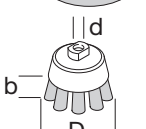
Διαστάσεις	D	b	d	μέγ. αριθμός στροφών	Μεγ. ταχύτητα κοπής
	115 mm	6 mm	22,2 mm	11000 min ⁻¹	80 m/s
	115 mm	—	—	11000 min ⁻¹	80 m/s
	75 mm	30 mm	M14	12000 min ⁻¹	45 m/s

Συναρμολόγηση λειαντικού σώματος



ΚΙΝΔΥΝΟΣ! Κίνδυνος τραυματισμού
Μη χρησιμοποιείτε ποτέ ελαττωματικά λειαντικά σώματα. Ελέγχετε πάντα το λειαντικό σώμα πριν από τη συναρμολόγηση για ρωγμές ή άλλες βλάβες. Χρησιμοποιείτε αποκλειστικά λειαντικά σώματα, των οποίων ο επιτρεπόμενος αριθμός στροφών είναι τουλάχιστον τόσο υψηλό όσο ο αριθμός στροφών ρελαντί της συσκευής (► *Τεχνικά στοιχεία – σελ. 106*).



ΠΡΟΕΙΔΟΠΟΙΗΣΗ! Κίνδυνος τραυματισμού
Η επιτρεπόμενη διάμετρος του λειαντικού σώματος πρέπει να τηρείται πάντα (► *Τεχνικά στοιχεία – σελ. 106*).



ΠΡΟΦΥΛΑΞΗ! Κίνδυνος τραυματισμού
Χρησιμοποιείτε αποκλειστικά λειαντικά σώματα, που είναι εγκεκριμένα για το προς επεξεργασία υλικό.

► Σελ. 4, εικ. 6

- Πατήστε το κουμπί ασφάλισης της αράκτου στην επάνω πλευρά του μηχανήματος και κρατήστε το πατημένο.
 - Ξεβιδώστε το φλαντζωτό παξιμάδι (14).
 - Τοποθετήστε το λειαντικό σώμα στον άξονα. Προσέξτε την καθορισμένη θέση τοποθέτησης του λειαντικού σώματος.
 - Τοποθετήστε το φλαντζωτό παξιμάδι στον άξονα. **Προσέξτε τη θέση τοποθέτησης του φλαντζωτού παξιμαδιού:**
1. Το πέλμα δείχνει μακριά από το λειαντικό σώμα: για λεπτά λειαντικά σώματα, όπως, π.χ. δίσκους κοπής.
 2. Το πέλμα δείχνει προς το λειαντικό σώμα: για παχύτερα λειαντικά σώματα, όπως, π.χ. δίσκους λείανσης.
 - Σφίξτε το φλαντζωτό παξιμάδι με το παρακείμενο ανοιχτό κλειδί, με πατημένο το κουμπί ασφάλισης της αράκτου.

Θέση σε λειτουργία

Φορτίστε την μπαταρία



Υπόδειξη: Ο συσσωρευτής και η συσκευή φόρτισης δεν ανήκουν στον παραδοτέο εξοπλισμό και διατίθενται προαιρετικά στον εμπορικό σας αντιπρόσωπο (► *Εξαρτήματα – σελ. 106*).



ΠΡΟΕΙΔΟΠΟΙΗΣΗ! Κίνδυνος τραυματισμού!
Προσέξτε τις υποδείξεις ασφαλείας σχετικά με τον χειρισμό επαναφορτιζόμενων συσκευών:



ΠΡΟΣΟΧΗ! Κίνδυνος ζημιών στη συσκευή!
Μην κάνετε βαθιά εκφόρτιση στην επαναφορτιζόμενη μπαταρία.



Υπόδειξη: Όταν έχει φορτιστεί πλήρως η επαναφορτιζόμενη μπαταρία, ο φορτιστής μεταβαίνει αυτόματα σε φόρτιση συντήρησης. Μπορείτε να αφήνετε την επαναφορτιζόμενη μπαταρία μόνιμα στον φορτιστή.

Πριν από την πρώτη θέση σε λειτουργία πρέπει να φορτίσετε την μπαταρία (διάρκεια φόρτισης:

► *Τεχνικά στοιχεία – σελ. 106*).

- Πατήστε το πλήκτρο ασφάλισης (11) και βγάλτε την μπαταρία από τη συσκευή.
- Τοποθετήστε την μπαταρία στον φορτιστή.
- Τοποθετήστε το φικς τροφοδοσίας του φορτιστή στην πρίζα.

Η κατάσταση φόρτισης εμφανίζεται με τις ενδεικτικές λυχνίες (12).

- Τοποθετήστε το συσσωρευτή στη συσκευή και φροντίστε ώστε να ασφαλίσει καλά.

Έλεγχος υπολειπόμενης χωρητικότητας συσσωρευτή

- Πατήστε το πλήκτρο (10).

Η υπολειπόμενη χωρητικότητα του συσσωρευτή παρουσιάζεται από τις λυχνίες ελέγχου (9).

Ρύθμιση προστατευτικού καλύμματος

► Σελ. 3, εικ. 1

Το προστατευτικό κάλυμμα πρέπει να ρυθμιστεί με τέτοιο τρόπο, ώστε να αποτρέπεται ρίψη σπινθήρων και σωματιδίων προς τον χρήστη.

- Λύστε το μοχλό τεντώματος (7).
- Ρυθμίστε το προστατευτικό κάλυμμα.
- Σφίξτε πάλι το μοχλό τεντώματος (7).

Χειρισμός



ΚΙΝΔΥΝΟΣ! Κίνδυνος τραυματισμού

Πριν τη χρήση αφήστε το μηχάνημα να λειτουργήσει για λίγο στο ρελαντί. Εάν παρουσιαστούν δονήσεις αντικαταστήστε αμέσως το λειαντικό σώμα.



ΠΡΟΕΙΔΟΠΟΙΗΣΗ! Κίνδυνος τραυματισμού
Το μηχάνημα επιτρέπεται να χρησιμοποιείται αποκλειστικά με συναρμολογημένη επιπλέον χειρολαβή και σωστά ρυθμισμένο προστατευτικό κάλυμμα.

Ελέγχετε πριν την ενεργοποίηση!

Ελέγχετε την ασφαλή κατάσταση του μηχανήματος:

- Ελέγχετε, εάν υπάρχουν ορατές βλάβες.
- Ελέγχετε, εάν όλα τα εξαρτήματα του μηχανήματος είναι σταθερά συναρμολογημένα.

Ενεργοποίηση/απενεργοποίηση



Υπόδειξη: Σε περίπτωση πτώσης τάσης ενεργοποιείται ένας ηλεκτρονόμος υπότασης. Έτσι αποτρέπεται η αυτόματη ενεργοποίηση της συσκευής, όταν θα υπάρχει πάλι τάση.

Για την επανενεργοποίηση πρέπει η συσκευή να απενεργοποιηθεί και να επανενεργοποιηθεί από τον κεντρικό διακόπτη.



ΠΡΟΕΙΔΟΠΟΙΗΣΗ! Κίνδυνος τραυματισμού Μετά την απενεργοποίηση το μηχάνημα συνεχίζει να κινείται για μερικά δευτερόλεπτα. Περιμένετε την πλήρη στάση του λειαντικού σώματος, πριν αποθέσετε το μηχάνημα.

► Σελ. 5, εικ. 7

- Ενεργοποίηση: Πατήστε το διακόπτη ON/OFF (1), ταυτόχρονα σπρώξτε προς τα εμπρός και αφήστε τον να ασφαλίσει στη θέση [1].
- Ρυθμίστε τον απαιτούμενο αριθμό στροφών με το ρυθμιστή (2).
- Απενεργοποίηση: Πατήστε σύντομα το διακόπτη ON/OFF (1) και αφήστε τον να επιστρέφει στη θέση [0].

Υποδείξεις χρήσης



ΚΙΝΔΥΝΟΣ! Κίνδυνος τραυματισμού Μη χρησιμοποιείτε ποτέ δίσκους κοπής για λείανση.



ΠΡΟΕΙΔΟΠΟΙΗΣΗ! Κίνδυνος τραυματισμού Εκτελείτε τη λείανση πάντα με τις προδιαγεγραμμένες επιφάνειες:

- Δίσκοι κοπής: Περιφερική επιφάνεια
- Δίσκοι λείανσης Πλαϊνή επιφάνεια.



ΠΡΟΦΥΛΑΞΗ! Κίνδυνος τραυματισμού Το λειαντικό σώμα και το τεμάχιο προς κατεργασία αναπτύσσουν υψηλές θερμοκρασίες. Πριν αγγίζετε το λειαντικό σώμα και το τεμάχιο προς κατεργασία αφήστε τα να κρυσώσουν πλήρως.



Υπόδειξη: Το μηχάνημα προορίζεται για λείανση. Αν η συσκευή χρησιμοποιηθεί για κοπή, πρέπει να χρησιμοποιηθεί ταυτόχρονα και ένα ειδικό προστατευτικό κάλυμμα.

- Στερεώστε πάντα σφιχτά το τεμάχιο προς κατεργασία.
- Μην αφήνετε ποτέ το μηχάνημα να μαγκώσει κατά την κοπή των υλικών.
- Μην ασκείτε ποτέ υπερβολική πίεση στο μηχάνημα.

Καθαρισμός

Σύνοψη καθαρισμού

Τακτικά, ανάλογα με τις συνθήκες χρήσης

Τι;	Πώς;
Καθαρίστε τις σχισμές αερισμού του κινητήρα από τη σκόνη.	Χρησιμοποιήστε απορροφητήρα σκόνης, βούρτσες ή πινέλο.

Τι;

Καθαρίζετε το μηχάνημα.

Πώς;

Σκουπίστε το μηχάνημα με ένα ελαφρώς νοτισμένο πανί.

Αποθήκευση, μεταφορά



ΠΡΟΕΙΔΟΠΟΙΗΣΗ! Κίνδυνος τραυματισμού! Φυλάτε το μηχάνημα έτσι, ώστε να μην μπορεί να ενεργοποιηθεί από μη εξουσιοδοτημένα πρόσωπα.



ΠΡΟΣΟΧΗ! Κίνδυνος βλαβών στη συσκευή! Μην αποθηκεύετε το μηχάνημα απροστάτευτο σε υγρό περιβάλλον.

Αποθήκευση

- Καθαρίζετε το μηχάνημα πριν την αποθήκευση.
- Αποθηκεύετε το μηχάνημα σε έναν ξηρό, καλά αεριζόμενο χώρο.

Αποθήκευση εργαλείων λείανσης



Υπόδειξη: Οι δυσμενείς συνθήκες περιβάλλοντος κατά την αποθήκευση μπορεί να επιταχύνουν τη διαδικασία παλαιώσης των εργαλείων λείανσης.

- Αποθηκεύετε τα λειαντικά σώματα πάντα σε οριζόντια θέση και σε επίπεδη επιφάνεια.
- Αποθηκεύετε τα λειαντικά σώματα μόνο σε ξηρούς χώρους με ομοιόμορφη θερμοκρασία και χωρίς παγετό.
- Κατά την αποθήκευση προστατεύετε τα λειαντικά σώματα από την άμεση ηλιακή ακτινοβολία.

Μεταφορά

- Σε περίπτωση αποστολής χρησιμοποιείτε εάν είναι δυνατό την αυθεντική συσκευασία.

Βλάβες και αντιμετώπιση

Εάν κάτι δε λειτουργεί...



ΚΙΝΔΥΝΟΣ! Προσοχή, κίνδυνος τραυματισμού! Εσφαλμένες επισκευές μπορούν να υποβαθμίσουν την ασφάλεια λειτουργίας του μηχανήματος. Κατ' αυτόν τον τρόπο θέτετε σε κίνδυνο τον εαυτό σας και το περιβάλλον.

Συνήθως είναι μόνο μικρά σφάλματα, που προκαλούν δυσλειτουργίες. Συνήθως μπορείτε να τα διορθώσετε μόνοι σας. Παρακαλούμε, συμβουλευτείτε πρώτα τον ακόλουθο πίνακα, πριν απευθυνθείτε στον εμπορικό αντιπρόσωπο. Έτσι εξοικονομείτε πολύ κόπο και ενδεχομένως έξοδα.

Σφάλμα/βλάβη	Αιτία	Αντιμετώπιση
Το μηχάνημα δε λειτουργεί.	Δεν έχει ασφαλίσει η επαναφορτιζόμενη μπαταρία;	Ασφαλίστε την επαναφορτιζόμενη μπαταρία.
	Μπαταρία αποφορτισμένη;	► Φορτίστε την μπαταρία – σελ. 104.
	Μπαταρία χαλασμένη;	Απευθυνθείτε στον πωλητή.

Σφάλμα/βλάβη	Αιτία	Αντιμετώπιση
Πολύ χαμηλή ισχύς.	Η συσκευή είναι ελαττωματική; Ακατάλληλο λειαντικό σώμα για το υλικό;	Συναρμολογήστε κατάλληλο λειαντικό σώμα.
	Λειαντικό σώμα φθαρμένο;	► Συναρμολόγηση λειαντικού σώματος – σελ. 104.

Εάν δεν μπορείτε να διορθώσετε μόνοι σας το σφάλμα, παρακαλούμε απευθυνθείτε απευθείας στον εμπορικό αντιπρόσωπο. Λάβετε υπόψη ότι οι εσφαλμένες επισκευές έχουν ως αποτέλεσμα την έκπτωση κάθε αξίωσης εγγύησης και ενδεχομένως πρόσθετα έξοδα.

Διάθεση στα απορρίμματα

Διάθεση συσκευής στα απορρίμματα

Το σύμβολο του διαγραμμένου κάδου απορριμμάτων σημαίνει ότι: Οι μπαταρίες και οι συσσωρευτές, οι ηλεκτρικές και ηλεκτρονικές συσκευές δεν επιτρέπεται να απορρίπτονται στα οικιακά απορρίμματα. Μπορεί να περιλαμβάνουν επικίνδυνες για το περιβάλλον και την υγεία ουσίες.



Οι καταναλωτές είναι υποχρεωμένοι να απορρίπτουν τις παλαιές ηλεκτρικές συσκευές, τις μπαταρίες συσκευών και τους συσσωρευτές ξεχωριστά από τα οικιακά απορρίμματα σε ένα επίσημο σημείο συλλογής, για να διασφαλιστεί η κατάλληλη περαιτέρω επεξεργασία. Η επιστροφή μπορεί να γίνει σύμφωνα με τη νομοθεσία δωρεάν π.χ. μέσω μιας δημοτικής επιχείρησης ανακύκλωσης ή μέσω του καταστήματος αγοράς.

Οι μπαταρίες, οι συσσωρευτές και οι λυχνίες που δεν είναι μόνιμα εγκατεστημένες σε παλαιές ηλεκτρικές συσκευές και μπορούν να αφαιρεθούν χωρίς καταστροφή της συσκευής, πρέπει να αφαιρούνται πριν από την απόρριψη και να απορρίπτονται ξεχωριστά. Οι μπαταρίες λιθίου και τα πακέτα συσσωρευτών όλων των συστημάτων πρέπει να παραρριές πρέπει να προστατεύονται από βραχυκυκλώματα, αποσυνδεοντάς τες πάντα από τους πόλους. Κάθε τελικός χρήστης είναι ο ίδιος υπεύθυνος για τη διαγραφή προσωπικών δεδομένων στις παλαιές συσκευές που προορίζονται για απόρριψη.



Διάθεση συσκευασίας στα απορρίμματα

Η συσκευασία αποτελείται από χαρτόνι και μεμβράνες με σήμανση, δηλαδή με υλικά που μπορούν να ανακυκλωθούν.



- Διαθέστε αυτά τα υλικά για ανακύκλωση.

Τεχνικά στοιχεία

Αριθμός προϊόντος	196326
Όνομαστική τάση	
• μέγιστο	20 V==
• ονομαστικό	18 V==
Αριθμός στροφών ρελαντί	3000-10000 min ⁻¹
Μεγ. διάμετρος λειαντικού σώματος	115 mm
Διάμετρος ατράκτου	M14
Μήκος ατράκτου	12,3 mm
Στάθμη ηχητικής ισχύος (L _{WA})*	95 dB(A) (K = 3 dB(A))
Στάθμη ηχητικής πίεσης (L _{pA})*	84 dB(A) (K = 3 dB(A))

Αριθμός προϊόντος	196326
Δόνηση**	4,29 m/s ²
βάρος	(K = 1,5 m/s ²) 1,83 kg

*) Οι αναφερόμενες τιμές εκπομπής θορύβου έχουν μετρηθεί σύμφωνα με τυποποιημένη διαδικασία ελέγχου και μπορούν να χρησιμοποιούνται για τη σύγκριση συσκευών. Οι αναφερόμενες τιμές εκπομπής θορύβου μπορεί να χρησιμοποιούνται και για μια πρώτη εκτίμηση της καταπόνησης. Προειδοποίηση: Οι εκπομπές θορύβου κατά τη διάρκεια της πραγματικής χρήσης του ηλεκτρικού εργαλείου μπορεί να αποκλίνουν από τις αναφερόμενες τιμές, ανάλογα με τον τρόπο με τον οποίο χρησιμοποιείται το ηλεκτρικό εργαλείο, και ιδιαίτερα από το είδος του κομματιού κατεργασίας. Είναι απαραίτητο να θεσπιστούν μέτρα ασφαλείας για την προστασία του χειριστή βάσει εκτίμησης της έκθεσης σε κραδασμούς κατά τη διάρκεια πραγματικών συνθηκών χρήσης (εδώ θα πρέπει να ληφθούν υπόψη όλα οι φάσεις του κύκλου λειτουργίας, για παράδειγμα οι χρόνοι που το ηλεκτρικό εργαλείο είναι απενεργοποιημένο και εκείνοι που είναι μεν ενεργοποιημένο, αλλά λειτουργεί χωρίς φορτίο).

Στοιχεία σχετικά με την εκπομπή θορύβου σύμφωνα με τον νόμο περί ασφαλείας προϊόντων (ProdSG) και την οδηγία EK για τα μηχανήματα: Η στάθμη ηχητικής πίεσης στον χώρο εργασίας μπορεί να υπερβεί τα 80 dB(A). Στην περίπτωση αυτή, απαιτούνται μέτρα προστασίας για τον χειριστή (π.χ. χρήση καταλλήλων, προβλεπόμενων ιαπωνικών και τακτικά διαλείμματα).

**) Η αναφερόμενη τιμή ταλάντωσης έχει μετρηθεί σύμφωνα με μια τυποποιημένη μέθοδο ελέγχου και μπορεί να χρησιμοποιηθεί για σύγκριση ενός εργαλείου με κάποιο άλλο. Η αναφερόμενη τιμή ταλάντωσης μπορεί επίσης να χρησιμοποιηθεί και για μια αρχική εκτίμηση της έκθεσης. Η τιμή ταλάντωσης ενδέχεται να διαφέρει κατά την πραγματική χρήση του εργαλείου από την τιμή αναφοράς, ανάλογα με τον τρόπο που χρησιμοποιείται το εργαλείο. Προειδοποίηση: κρατείτε την καταπόνηση από δόνηση όσο το δυνατό πιο χαμηλά. Ένα μέτρο για τη μείωση της καταπόνησης από δόνησεις είναι π.χ. ο περιορισμός του χρόνου εργασίας. Πρέπει να λαμβάνονται υπόψη όλα τα ποσοστά στον κύκλο λειτουργίας (για παράδειγμα χρόνοι στους οποίους το εργαλείο είναι απενεργοποιημένο, και τέτοιου είδους οποίους να μη λειτουργεί, αλλά χωρίς καταπόνηση). Προσομοιωμένες τιμές εκπομπής ταλαντώσεων σύμφωνα με το πρότυπο EN 60745-1 & EN 60734-2-3.

Εξαρτήματα



Περισσότερες πληροφορίες για τις κατάλληλες μπαταρίες και τα ανταλλακτικά εξαρτήματα του 1 PowerSystems μπορείτε να βρείτε εδώ: βλέπε κωδικό QR

Inhoudsopgave

Voordat u begint...	107
Voor uw veiligheid	107
Overzicht van het apparaat	112
Montage	112
Inbedrijfstelling	113
Bediening	114
Reiniging	114
Opslag, transport	114
Storingen en oplossingen	114
Afvalverwijdering	115
Technische gegevens	115
Reclamaties	133

Voordat u begint...

Reglementair gebruik

Het apparaat is uitsluitend bestemd voor niet-industrieel gebruik voor het droog slijpen en doorslijpen van metalen en stenen.

Het apparaat moet volgens de aanwijzingen in de gebruiksaanwijzing worden gebruikt.

Het apparaat is uitsluitend voor particulier gebruik bestemd. De algemeen erkende ongevalpreventievoorschriften en bijgevoegde veiligheidsinstructies moeten in acht genomen worden.

Voer alleen werkzaamheden uit, die in deze gebruiksaanwijzing beschreven zijn. Elk ander gebruik is niet toegestaan foutief gebruik. De fabrikant is niet aansprakelijk voor schade die als gevolg hiervan ontstaat.

Wat betekenen de gebruikte symbolen?

In de gebruiksaanwijzing worden de gevaarsaanwijzingen en aanwijzingen duidelijk aangegeven. Onderstaande symbolen worden gebruikt:



GEVAAR! Direct levensgevaar of risico op letsel! Direct gevaarlijke situatie die dodelijk of ernstig lichamelijk letsel tot gevolg zal hebben.



WAARSCHUWING! Waarschijnlijk levensgevaar of risico op letsel! Algemeen gevaarlijke situatie die dodelijk of ernstig lichamelijk letsel tot gevolg zal hebben.



VOORZICHTIG! Eventueel risico op letsel! Gevaarlijke situatie die letsel tot gevolg kan hebben.



LET OP! Risico op schade aan het apparaat! Situatie die schade aan voorwerpen tot gevolg kan hebben.



Aanwijzing: Informatie, die voor een beter begrip van de processen wordt gegeven.

Deze pictogrammen vertegenwoordigen de vereiste persoonlijke beschermingsmiddelen:



Voor uw veiligheid

Algemene veiligheidsinstructies

- Voor een veilige omgang met dit apparaat moet de gebruiker van het apparaat deze gebruiksaanwijzing vóór het eerste gebruik gelezen en begrepen hebben.
- Als u het apparaat verkoopt of doorgeeft, dient u ook deze gebruiksaanwijzing te verstrekken.

Algemene veiligheidsinstructies voor elektrisch gereedschap



WAARSCHUWING! Lees alle veiligheidsvoorschriften, instructies, afbeeldingen en technische gegevens die met dit elektrisch gereedschap zijn meegeleverd. Als u de onderstaande veiligheids- en gebruiksinstructies niet opvolgt, kan dit leiden tot elektrische schokken, brand en/of ernstig letsel.

- Bewaar alle veiligheidsinstructies en aanwijzingen voor toekomstig gebruik.** De term "elektrisch gereedschap" die in de veiligheidsinstructies wordt gebruikt, verwijst naar elektrisch gereedschap op netvoeding (met een netsnoer) en/of naar elektrisch gereedschap op accu's (zonder netsnoer).

Veiligheid op de werkplek

- Houd uw werkgebied schoon en goed verlicht.** Rommel of onverlichte werkplekken kunnen tot ongelukken leiden.
- Gebruik het elektrisch gereedschap niet in explosiegevoelige ruimtes, waarin zich brandbare vloeistoffen, gasen of stoffen bevinden.** Elektrisch gereedschap kunnen vonken genereren die stof of dampen kunnen ontsteken.
- Houd tijdens het gebruik van elektrisch gereedschap kinderen en andere personen op een afstand.** Bij afleiding kunt u de controle over het elektrisch gereedschap verliezen.

Elektrische veiligheid

- De aansluitstekker van het elektrisch gereedschap moet in de contactdoos passen. De stekker mag op geen enkele wijze worden gewijzigd. Gebruik geen adapterstekker samen met geaard elektrisch gereedschap.** Ongewijzigde stekkers en passende contactdozen verminderen het risico op een elektrische schok.
- Vermijd lichamelijk contact met geaarde oppervlakken zoals leidingen, verwarmingen, haarden en koelkasten.** Er bestaat een verhoogd risico op een elektrische schok als uw lichaam geaard is.
- Houd het elektrisch gereedschap uit de buurt van regen of vocht.** Het indringen van water in een elektrisch gereedschap vergroot het risico op een elektrische schok.
- Gebruik het aansluitsnoer niet oneigenlijk om het elektrisch gereedschap te dragen, op te hangen of om de stekker uit het stopcontact te trekken. Houd het aansluitsnoer uit de buurt van hitte, olie, scherpe randen of bewegende delen.** Beschadigde of verwarde aansluitsnoeren verhogen het risico van een elektrische schok.

- **Wanneer u buiten met elektrisch gereedschap werkt, gebruik dan alleen verlengsnoeren die ook voor gebruik buiten geschikt zijn.** Het gebruik van een verlengsnoer dat geschikt is voor gebruik buitenshuis vermindert het risico op een elektrische schok.
- **Als het gebruik van elektrisch gereedschap in een vochtige omgeving niet vermijdbaar is, gebruikt u een aardlekschakelaar.** Het gebruik van een aardlekschakelaar beperkt het risico op een elektrische schok.

Veiligheid van personen

- **Let op en wees zorgvuldig met wat u doet, ga verstandig te werk met een elektrisch gereedschap. Gebruik geen elektrisch gereedschap als u moe bent of onder invloed bent van drugs, alcohol of medicijnen.** Een moment van onoplettendheid tijdens het gebruik van elektrisch gereedschap kan tot ernstige letsels leiden.
- **Draag persoonlijke veiligheidsuitrusting en altijd een veiligheidsbril.** Het dragen van persoonlijke veiligheidsuitrusting, zoals stofmasker, anti-slip veiligheidsschoenen, veiligheidshelm of gehoorbescherming, afhankelijk van de soort en het gebruik van het elektrisch gereedschap, beperkt het risico op letsels.
- **Vermijd een onbedoelde bediening. Controleer of het elektrisch gereedschap is uitgeschakeld, voordat u deze op de stroomvoorziening en/of de accu aansluit, vastpakt of draagt.** Als u bij het dragen van het elektrisch gereedschap de vinger op de schakelaar houdt of het apparaat ingeschakeld aansluit op de stroomvoorziening, kan dit leiden tot ongelukken.
- **Verwijder het afstelgereedschap of de Schroefslutels voordat u het elektrisch gereedschap inschakelt.** Een gereedschap of sleutel die zich in een draaiend onderdeel van het apparaat bevindt, kan leiden tot verwondingen.
- **Vermijd een abnormale lichaamshouding. Zorg voor een veilige stand en zorg dat u te allen tijde uw evenwicht behoudt.** Hierdoor kunt u het elektrisch gereedschap in onverwachte situaties beter controleren.
- **Draag geschikte kleding. Draag geen ruim zittende kleding of sieraden. Houd het haar en de kleding uit de buurt van bewegende delen.** Losse kleding, sieraden of lang haar kunnen door de bewegende onderdelen worden ingeklemd.
- **Als er stofafzuig- en opvangvoorzieningen kunnen worden gemonteerd, dienen deze te worden aangesloten en correct te worden gebruikt.** Gebruik van een stofafzuiging kan letsels door stof beperken.
- **Krijg geen vals gevoel van veiligheid en negeer de veiligheidsregels voor elektrisch gereedschap niet, ook niet als u met het elektrisch gereedschap bekend bent omdat u het al vele malen hebt gebruikt.** Onachtzaamheid kan binnen een fractie van een seconde leiden tot ernstig letsel.

Toepassing en behandeling van elektrisch gereedschap

- **Overbelast het elektrisch gereedschap niet! Gebruik voor uw werk het daarvoor bestemde elektrisch gereedschap.** Met het juiste elektrische gereedschap werkt u beter en veiliger in het desbetreffende vermogensbereik.
- **Gebruik geen elektrisch gereedschap als de schakelaar hiervan defect is.** Een elektrisch gereedschap dat niet meer kan in- of uitgeschakeld worden, is gevaarlijk en moet gerepareerd worden.
- **Trek de stekker uit het stopcontact en/of verwijder de afneembare accu voordat u het apparaat afstelt, onderdelen verwisselt of het elektrisch gereedschap weglegt.** Deze voorzorgsmaatregelen voorkomen het onvoorzien starten van het elektrisch gereedschap.
- **Bewaar ongebruikte elektrische gereedschappen buiten het bereik van kinderen. Sta niet toe dat personen die niet met het elektrisch gereedschap vertrouwd zijn of deze aanwijzingen niet hebben gelezen, het elektrisch gereedschap gebruiken.** Elektrisch gereedschap is gevaarlijk als u dit door onervaren personen laat gebruiken.
- **Onderhoud elektrisch gereedschap en instelgereedschap met zorg. Controleer of bewegende onderdelen correct functioneren en niet klemmen, of onderdelen gebroken zijn of zo beschadigd, dat dit afbreuk doet aan het functioneren van het elektrisch gereedschap. Laat beschadigde onderdelen voor gebruik van het toestel eerst repareren.** Een groot aantal ongevallen vindt zijn oorzaak in slecht onderhouden elektrisch gereedschap.
- **Houd het snijgereedschap scherp en schoon.** Zorgvuldig onderhouden snijgereedschap met scherpe snijkanten lopen minder snel vast en zijn soepeler te bedienen.
- **Gebruik het elektrische gereedschap, de accessoires, opzetstukken enz. overeenkomstig deze instructies. Houd hierbij rekening met de werkinstructies en de uit te voeren werkzaamheden.** Het gebruik van elektrisch gereedschap voor andere dan de bedoelde toepassingen kan tot gevaarlijke situaties leiden.
- **Houd de grepen en greepoppervlakken droog, schoon en vrij van olie en vet.** Gladde grepen en greepoppervlakken maken het onmogelijk om het elektrisch gereedschap in onvoorziene situaties veilig te bedienen en onder controle te houden.

Gebruik en onderhoud van accugereedschappen

- **Laad de accu's alleen op met opladers die door de fabrikant zijn aanbevolen.** Een oplader die bestemd is voor een bepaald type accu kan brand veroorzaken wanneer deze met andere soorten accu's wordt gebruikt.
- **Gebruik alleen de daarvoor bedoelde accu's in de elektrische gereedschappen.** Het gebruik van andere accu's kan tot verwondingen en brandgevaar leiden.
- **Voorkom aanraking van de niet-gebruikte accu met paperclips, munten, spijkers, schroeven en andere kleine metalen voorwerpen die overbrugging van de contacten kunnen veroorzaken.** Kortsluiting tussen de accucontacten kan brandwonden of brand tot gevolg hebben.

- **Bij verkeerd gebruik kan vloeistof uit de accu lekken. Vermijd het contact daarmee. Bij accidenteel contact de huid met water afspoelen. Als de vloeistof in de ogen komt, vraag dan onmiddellijk extra medische hulp.** Gelekte accuvloeistof kan tot huidirritaties en verbrandingen leiden.
- **Gebruik geen beschadigde of gewijzigde accu.** Beschadigde of gewijzigde accu's kunnen zich onvoorspelbaar gedragen en brand, explosie of letsel veroorzaken.
- **Stel accu's niet bloot aan vuur of hoge temperaturen.** Vuur of temperaturen van meer dan 130 °C kunnen een explosie veroorzaken.
- **Volg alle instructies voor het laden en laad de accu of het accugereedschap nooit op buiten het temperatuurbereik dat in de gebruiksaanwijzing vermeld staat.** Onjuist opladen of opladen buiten het toegestane temperatuurbereik kan de accu beschadigen en het brandgevaar vergroten.
- **Gebruik de accu alleen in producten van de fabrikant.** Alleen zo wordt de accu tegen gevaarlijke overbelasting beschermd.

Service

- **Laat uw elektrisch gereedschap uitsluitend door gekwalificeerd vakpersoneel en uitsluitend met originele reserveonderdelen repareren.** Hierdoor kan worden gewaarborgd dat de veiligheid van het elektrisch gereedschap behouden blijft.
- **Voer nooit onderhoud uit op beschadigde accu's.** Alle onderhoud van accu's mag uitsluitend worden uitgevoerd door de fabrikant of door erkende servicecentra.
- **Open de accu niet.** Er bestaat gevaar voor kortsluiting.
- **Bescherm de accu tegen hitte, bijvoorbeeld ook tegen voortdurend zonlicht, vuur, water en vocht.** Er bestaat explosiegevaar.
- **Bij beschadiging en verkeerd gebruik van de accu kunnen er dampen vrijkomen. De accu kan branden of exploderen.** Zorg voor de aanvoer van frisse lucht en zoek bij klachten een arts op. De dampen kunnen de luchtwegen irriteren.
- **Door spitse voorwerpen, zoals bijv. spijkers of schroevendraaiers, of door krachtinwerking van buitenaf kan de accu beschadigd worden.** Er kan een interne kortsluiting ontstaan en de accu doen branden, roken, exploderen of oververhitten.
- **Bescherm de accu tegen hitte, bijvoorbeeld ook tegen voortdurend zonlicht, vuur, vuil, water en vocht.** Er bestaat gevaar voor explosie en kortsluiting.

Veiligheidsvoorschriften voor oplaadapparaten

- **Houd het oplaadapparaat uit de buurt van regen en vocht.** Het binnendringen van water in het oplaadapparaat vergroot het risico van een elektrische schok.
- **Houd het oplaadapparaat schoon.** Door vervuiling bestaat gevaar voor een elektrische schok.
- **Controleer voor elk gebruik oplaadapparaat, kabel en stekker.** Gebruik het oplaadapparaat niet als u een beschadiging hebt vastgesteld.

- **Open het oplaadapparaat niet zelf en laat het alleen door gekwalificeerd personeel en alleen met originele vervangingsonderdelen repareren.** Beschadigde oplaadapparaten, kabels en stekkers vergroten het risico van een elektrische schok.
- **Gebruik het oplaadapparaat niet op een gemakkelijk brandbare ondergrond (zoals papier of textiel) of in een brandbare omgeving.** Vanwege de bij het opladen optredende verwarming van het oplaadapparaat bestaat brandgevaar.
- **Houd toezicht op kinderen.** Daarmee wordt gewaarborgd dat kinderen niet met het oplaadapparaat spelen. Kinderen en personen die op grond van hun fysieke, zintuiglijke of geestelijke vermogens, hun onervarenheid of hun gebrek aan kennis niet in staat zijn het oplaadapparaat veilig te bedienen, mogen dit oplaadapparaat niet zonder toezicht of instructie door een verantwoordelijke persoon gebruiken. Anders bestaat het gevaar van verkeerde bediening en lichamelijk letsel.

Algemene veiligheidsinstructies voor het slijpen, slijpen met schuurpapier, werken met staalborstels, polijsten en doorslijpen

- **Dit elektrische gereedschap moet worden gebruikt als slijper, schuurpapierslijper, staalborstel en doorslijpmachine. Let op alle veiligheidsinstructies, aanwijzingen, beschrijvingen en gegevens die u bij het elektrische gereedschap ontvangt.** Als u de volgende aanwijzingen niet in acht neemt, kan dit tot elektrische schokken, brand en/of zware verwondingen leiden.
- **Dit elektrische gereedschap is niet geschikt om te polijsten.** Toepassingen waarvoor dit elektrische gereedschap niet is bestemd, kunnen bedreigingen en verwondingen veroorzaken.
- **Gebruik geen accessoires die niet door de fabrikant speciaal voor dit elektrische gereedschap zijn bestemd of worden geadviseerd.** Alleen omdat u de accessoire op uw elektrische gereedschap kunt bevestigen, garandeert dit niet dat dit veilig kan worden gebruikt.
- **Het toegelaten toerental van het opzetstuk moet minstens even hoog zijn als het toerental dat op het elektrische gereedschap wordt aangegeven.** Een accessoire dat sneller dan het toegelaten toerental draait, kan breken en in het rond vliegen.
- **De buitendiameter en de dikte van het opzetstuk moeten overeenkomen met de maataanduidingen van uw elektrische gereedschap.** Opzetstukken met foute afmetingen kunnen niet voldoende worden afgeschermd of gecontroleerd.
- **Slijpschijven, flenzen, slijpstenen of andere accessoires moeten perfect op de slijpas van uw elektrische gereedschap passen.** Opzetstukken die niet perfect op de slijpas van het elektrische gereedschap passen, draaien ongelijkmatig, trillen zeer sterk en kunnen leiden tot controleverlies.
- **Gebruik geen beschadigde opzetstukken. Controleer voor elk gebruik de opzetstukken zoals slijpschijven op afspintering en scheuren, slijpstenen of scheuren en sterke slijtage, staalborstels op losse of gebroken draden. Als het elektrische gereedschap of het opzetstuk valt, controleer dan of het beschadigd is of gebruik een onbeschadigd opzetstuk. Als u het opzetstuk gecontroleerd**

en geplaatst hebt, moeten u en de omstanders uit de buurt blijven van het roterende opzetstuk en moet het elektrische gereedschap een minuut lang met het maximale toerental. Beschadigde opzetstukken breken meestal al tijdens deze testtijd.

- **Draag persoonlijke beschermingsmiddelen. Gebruik volledige gezichtsbescherming, oogbescherming of een veiligheidsbril afhankelijk van de toepassing. Voor zover aangemeten, draag een stofmasker, oorbescherming, veiligheidshandschoenen of een speciale schort die kleine schijven en materiaalpartikels van u afweert.** De ogen moeten beschermd worden tegen rondvliegende vreemde lichamen, die bij verschillende toepassingen kunnen ontstaan. De stof- en ademhalingsmaskers moeten het stof filteren dat ontstaat bij de toepassing. Als u lange tijd wordt blootgesteld aan hard lawaai, kan dit gehoorschade veroorzaken.
- **Let op dat andere personen op veilige afstand van het werkbereik blijven. Iedereen die het werkbereik betreedt, moet persoonlijke veiligheidsuitrusting dragen.** Brokstukken van het werkstuk of afgebroken opzetstukken kunnen wespelingen en letsel veroorzaken, ook buiten het directe werkbereik.
- **Neem het apparaat enkel vast bij de geïsoleerde handgrepen wanneer u werken uitvoert waarbij het elektrische gereedschap verborgen elektriciteitsleidingen of de eigen voedingskabel kan raken.** Het contact met voedingskabel kan ook metalen apparaatonderdelen onder spanning brengen, wat kan leiden tot een elektrische schok.
- **Houd de voedingskabel op afstand van de draaiende opzetstukken.** Als u de controle over het elektrische gereedschap verliest, kan de voedingskabel doorgesneden of meegesleurd worden en uw hand of arm in het draaiende opzetstuk belanden.
- **Leg het elektrische gereedschap nooit af voor het opzetstuk volledig tot stilstand is gekomen.** Het draaiende opzetstuk kan in contact komen met het legvlak, waardoor u de controle over het elektrische gereedschap kunt verliezen.
- **Laat het elektrische gereedschap niet draaien terwijl u het draagt.** Uw kleding kan door een toevallig contact met het draaiende opzetstuk worden meegesleurd en zo kan het elektrische gereedschap in uw lichaam boren.
- **Reinig regelmatig de ventilatieopeningen van uw elektrische gereedschap.** De motorventilator trekt stof in het omhulsel en een sterke ophoping van metaalstof kan elektrische gevaren veroorzaken.
- **Gebruik het elektrische gereedschap niet in de buurt van brandbare materialen.** Vonken kunnen deze materialen ontsteken.
- **Gebruik geen opzetstukken die vloeibare koelmiddelen vereisen.** Het gebruik van water of ander vloeibaar koelmiddel kan leiden tot elektrische schokken.

Terugslag en bijhorende veiligheidsinstructies

Terugslag is de plotselinge reactie als gevolg van een geklemd of geblokkeerd draaiend opzetstuk, zoals slijpschijven, slijpstenen, staalborstel enz. Dit leidt tot

een abrupte stopzetting van het draaiende opzetstuk. Daardoor wordt het ongecontroleerde elektrische gereedschap tegen de draairichting van het opzetstuk op de geblokkeerde plaats versneld.

Als bijvoorbeeld een slijpschijf in het werkstuk haakt of blokkeert, dan kan de kant van de slijpschijf, die in het werkstuk geraakt, vast geraken en daardoor de slijpschijf afbreken of een terugslag veroorzaken. De slijpschijf beweegt zich dan naar de bediener of van uw weg, afhankelijk van de draairichting van de slijpschijf op de geblokkeerde plaats. Hierbij kunnen de slijpschijven ook breken.

Een terugslag is het gevolg van een fout gebruik van het elektrische gereedschap. Door geschikte voorzorgsmaatregelen, zoals hieronder beschreven, kan dit worden verhinderd.

- **Houd het elektrische gereedschap goed vast en plaats uw lichaam en armen in een positie, waarin u de terugslagkracht kan opvangen. Gebruik altijd de handgreep, indien aanwezig, om een zo groot mogelijke controle te bewaren over de terugslagkrachten of reactiementen bij het opstarten.** De bediener kan door geschikte voorzorgsmaatregelen meester zijn over de terugslag- en reactiekrachten.
- **Breng uw hand nooit in de buurt van het draaiende opzetstuk.** Het opzetstuk kan zich bij een terugslag over uw hand bewegen.
- **Vermijd met uw lichaam het bereik waarin het elektrische gereedschap zal bewegen in geval van een terugslag.** De terugslag drijft het elektrische gereedschap in de richting tegengesteld aan de beweging van de slijpschijf aan de geblokkeerde plaats.
- **Werk bijzonder voorzichtig in het bereik van hoeken, scherpe kanten enz. Verhinder dat de opzetstukken van het werkstuk terugstuiten en vast blijven zitten.** Het draaiende opzetstuk is geneigd om bij hoeken, scherpe kanten of als het ervan terugstuit, vast te blijven zitten. Dit veroorzaakt controleverlies of een terugslag.
- **Gebruik geen ketting- of getande zaagbladen.** Zulke opzetstukken veroorzaken veelvuldig een terugslag of verlies van controle over het elektrische gereedschap.

Bijzondere veiligheidsvoorschriften voor slijpen en doorslijpen

- **Gebruik uitsluitend de slijpdelen die voor uw elektrische gereedschap zijn toegelaten en de daarvoor voorziene beschermkappen.** Slijpdelen die niet voor dit elektrische gereedschap zijn voorzien, kunnen niet voldoende worden afgeschermd en zijn onveilig.
- **Het slijpoppervlak van de in het midden verzonken schijven moet onder het vlak van de beschermplijf worden bevestigd.** Een verkeerd bevestigde schijf die buiten het vlak van de beschermplijf uitsteekt, kan onvoldoende worden beschermd.
- **De beschermkappen moeten veilig zijn aangebracht op het elektrische gereedschap en zo worden geplaatst dat de hoogste veiligheidsgraad wordt bereikt, dit betekent een zo klein mogelijk deel van de slijpdelen die open blijven voor de bediener.** De beschermkap moet de bediener beschermen tegen brokstukken en toevallig contact met het slijpdeel.

- **Slijpdelen mogen uitsluitend voor de geadviseerde toepassingen worden gebruikt. Bijvoorbeeld: Slijp nooit met het zijvlak van een doorslijpschijf.** Doorslijpschijven zijn bedoeld voor het afschuren van materiaal met de zijkant van de schijf. Zijdelingse krachtinwerking op deze slijpdelen kan ervoor zorgen dat ze breken.
- **Gebruik altijd onbeschadigde spanflenzen met de juiste grootte en vorm voor de door u gekozen slijpschijf.** Geschikte flenzen ondersteunen de slijpschijf en verminderd zo het gevaar op een breuk van de slijpschijf. Flenzen voor doorslijpschijven kunnen verschillen van flenzen voor andere slijpschijven
- **Gebruik geen versleten slijpschijven van groter elektrisch gereedschap.** Slijpschijven voor groter elektrisch gereedschap zijn niet geschikt voor de hogere toerentallen van kleiner elektrisch gereedschap en kunnen breken.

Verdere bijzondere veiligheidsinstructie voor het doorslijpen

- **Vermijd het blokkeren van de doorslijpschijf of een te hoge aandrukkracht. Voer geen overmatig diepe insnijdingen uit.** Een overbelasting van de doorslijpschijf verhoogt de belasting ervan en de vatbaarheid voor het kantelen of blokkeren en daarmee de mogelijkheid op een terugslag of een breuk van het slijpdeel.
- **Vermijd het bereik voor en achter de draaiende doorslijpschijf.** Als u de doorslijpschijf in het werkstuk van zich weg beweegt, kan het elektrische gereedschap met de draaiende schijf rechtstreeks naar uw worden geslingerd in geval van een terugslag.
- **Als de doorslijpschijf vast komt te zitten of als u het werk onderbreekt, schakelt u het elektrische gereedschap uit en houdt u het rustig, totdat de schijf tot stilstand is gekomen. Probeer nooit om de nog draaiende doorslijpschijf uit de insnijding te trekken, dit kan een terugslag veroorzaken.** Onderzoek en verhelp de oorzaak voor het klemmen.
- **Schakel het elektrische gereedschap niet opnieuw in zolang het zich in het werkstuk bevindt. Laat de doorslijpschijf eerst haar volle toerental bereiken voor u de inkeping voorzichtig voortzet.** Anders kan de schijf blijven vastzitten, uit het werkstuk springen of een terugslag veroorzaken.
- **Ondersteun platen of grote werkstukken om het risico op een terugslag door een geklemde doorslijpschijf te beperken.** Grote werkstukken kunnen onder hun eigen gewicht doorbuigen. Het werkstuk moet aan beide zijden worden ondersteund en weliswaar zowel in de buurt van de inkepingen als aan de zijkant.
- **Wees bijzonder voorzichtig bij inkepingen in bestaande wanden of andere onzichtbare bereiken.** De ingedoken doorslijpschijf kan bij het snijden in gas- of waterleidingen, elektrische leidingen of andere objecten een terugslag veroorzaken.

Bijzondere veiligheidsinstructies voor het schuurpapierlijpen

- **Gebruik geen buitensporig grote slijpbladen, maar consulteer de informatie van de fabrikant voor de grootte van het slijpblad.** Slijpbladen, die over de slijpsteen uitsteken, kunnen verwondingen veroorzaken, maar ook leiden tot een blokkering, een scheuring van de slijpbladen of een terugslag.

Bijzondere veiligheidsinstructies voor werken met staalborstels

- **Let erop dat de staalborstels ook tijdens het gewone gebruik stukken draad verliezen. Overbelast de draden niet door een te hoge aandrukkracht.** Wegvliegende stukken draad kunnen zeer gemakkelijk door dunne kleding en/of de huid dringen.
- **Als er een beschermkap wordt aanbevolen, verhinder dan dat de beschermkap en de staalborstels in aanraking komen.** Radiaal- en komborstels kunnen door aandrukkracht en centrifugale kracht hun diameter vergroten.

Aanvullende veiligheidsinstructies

- **Controleer met het juiste gereedschap op eventuele verborgen elektriciteitsleidingen in het werkgebied vóór u begint te werken. Neem bij twijfel contact op met de verantwoordelijke elektriciteitsmaatschappij.** Contact met elektrische leidingen kan leiden tot brand en een elektrische schok. Beschadiging van een gasleiding kan leiden tot een explosie. Beschadiging van een waterleiding leidt tot grote objectschade of kan een elektrische schok veroorzaken.
- **Beveilig het werkstuk.** Door een spaninrichting of bankschroef kan het werkstuk tegen een terugslag of ongecontroleerde wegslingering worden beveiligd (vb. bij het blijven vastzitten van het gereedschap).
- **Houd de werkplek schoon.** Gemengde vervuiling door verschillende stoffen is met name gevaarlijk. Lichte metaalstof (bijv. aluminium) kan gemakkelijk ontsteken of explosies veroorzaken.
- **Win informatie in over het te slijpen oppervlak en de eventuele stoffen en dampen die ontstaan. Adem in geval van twijfel ook geringe hoeveelheden stoffen en dampen niet in.** Bij het slijpen van bepaalde oppervlakken (verschillende metalen, mineralen of houtsoorten alsook weerbeschermingskleuren) kunnen schadelijke/giftige stoffen ontstaan die allergische reacties of ernstige aandoeningen kunnen veroorzaken. Adem deze stoffen en dampen niet in vermijd alle contact. Asbesthoudende stoffen mogen uitsluitend door vakmensen worden bewerkt.
- **Gebruik het elektrische gereedschap niet met een beschadigd snoer. Raak een beschadigde kabel niet aan en trek direct de stekker los.** Beschadigde kabels vergroten het risico op een elektrische schok.
- **Voorkom oververhitting van apparaat en werkstuk.** Overmatige hitte kan het gereedschap en het apparaat beschadigen.
- **Kort na het werken kan het werktuig zeer heet zijn. Laat heet werktuig afkoelen.** Het aanraken van heet gereedschap kan tot brandwonden leiden.

- **Reinig heet werktuig nooit met brandbare vloeistoffen.** Er bestaat brand- en explosiegevaar.
- **Houd de handgrepen droog en vrij van vet.** Gladde handgrepen kunnen leiden tot ongevallen.
- **Altijd de geldende nationale en internationale veiligheids-, gezondheids- en arbeidsvoorschriften in acht nemen.** Stelt u zich voor het starten van de werkzaamheden op de hoogte van de geldende lokale voorschriften betreffende het apparaat.
- Let erop dat de bewegende delen zich ook achter ventilatieopeningen kunnen bevinden.
- Symbolen die op het apparaat staan, mogen niet worden verwijderd of worden afgedekt. Onleesbare instructies op het apparaat moeten direct worden vervangen.



Voor ingebruikname gebruiksaanwijzing lezen en in acht nemen.



Accu uitsluitend binnen opladen.



Accu niet weggooien bij het huisvuil!



Accu niet weggooien in water!



Accu niet verbranden!



Accu niet in het zonlicht of in verhoogde temperaturen plaatsen!

Gevaar door trilling



VOORZICHTIG! Gevaar voor verwondingen door trilling! Vooral bij personen met bloedsomloopstoornissen kan het door trilling tot aantasting van bloedvaten of aders komen.

Bij volgende symptomen onderbreekt u onmiddellijk het werk en raadpleegt u een arts: inslapen van lichaamsdelen, gevoelsverlies, jeuk, steken, pijn, veranderingen van de huidskleur.

De in de technische gegevens vermelde trillingswaarde vertegenwoordigt de hoofdzakelijke toepassingen van het apparaat. De effectief tijdens het gebruik aanwezige trilling kan op basis van volgende factoren hiervan afwijken:

- Niet-reglementair voorgeschreven gebruik;
- Ongeschikt inzetgereedschap;
- Ongeschikt materiaal;
- Onvoldoende onderhoud.

U kunt de gevaren duidelijk verminderen als u zich aan volgende aanwijzingen houdt:

- Onderhoud het apparaat in overeenstemming met de in de gebruiksaanwijzing vermelde instructies.
- Vermijd het werken bij lage temperaturen.
- Houd uw lichaam en in het bijzonder de handen bij koud weer warm.

- Las regelmatig een pauze in en beweeg daarbij de handen om de doorbloeding te stimuleren.

Persoonlijke veiligheidsvoorziening



Bij werkzaamheden met het apparaat een stofbril dragen.



Bij werkzaamheden met het apparaat dient u gehoorbescherming te dragen.



Bij werkzaamheden met krachtige stofontwikkeling dient u een stofmasker te dragen.



Bij werkzaamheden met het apparaat moet nauwsluitende werkkleding worden gedragen.



Lange haren bedekken of evt. een haarnetje dragen.

Overzicht van het apparaat



Aanwijzing: Hoe uw apparaat er daadwerkelijk uitziet, kan van de afbeeldingen afwijken.

► P. 3, afb. 1

1. Accu (niet meegeleverd)
 2. Toerentalregelaar
 3. In- en uitschakelaar
 4. Aanvullende handgreep
 5. Beschermkap
 6. Slijpdeel (niet meegeleverd)
 7. Spanhendel voor beschermkap
 8. Vergrendelingsknop voor as
- P. 3, afb. 2
9. Weergave van restvermogen
 10. Toets voor vermogensweergave
 11. Vergrendelingsknop
 12. Controlelampjes
 13. Accu-laadstation (niet meegeleverd)

Leveringsomvang

- Haakse accuslijper
- Beschermkap
- Aanvullende handgreep
- Pensleutel voor de montage van het slijpdeel
- Handleiding

Montage

Monteer de aanvullende handgreep

► P. 4, afb. 5

De aanvullende handgreep kan links [1], boven [2] of rechts [3] aan het apparaat worden aangebracht.

- Schroef de aanvullende handgreep vast in de boring met schroefdraad aan het apparaat.

Toegelaten slijpwerktuigen

- Het toegelaten maximale toerental respectievelijk snijsnelheid van de gebruikte slijpdelen moet overeenkomen met de gegevens in de volgende tabel.

- Let daarom op het toegelaten toerental respectievelijk snijsnelheid op het etiket van het slijpdeel.
- Gebruik altijd de tussenlagen die bij het slijpdeel worden bijgevoegd: ze worden tussen het slijpdeel en de spanflens gelegd en moeten minstens zo groot zijn als de geleiders van de flens.
- Bij het plaatsen van de slijpdelen met schroefdraadinbreng moet verzekerd zijn dat het aseinde nooit de ponsbodem van het slijpwerktuig aanraakt (aslengte: ► *Technische gegevens – p. 115*).
- Slijpdelen met schroefdraadinbrengen moeten zodanig ver op de slijpas worden geschroefd dat ze op slijpasflens aan het einde van de slijpas-schroefdraad vast zijn ingesloten.

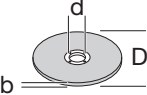
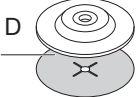
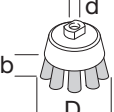
Afmetingen	D	b	d	max. toerental	max. snijsnelheid
	115 mm	6 mm	22,2 mm	11000 min ⁻¹	80 m/s
	115 mm	—	—	11000 min ⁻¹	80 m/s
	75 mm	30 mm	M14	12000 min ⁻¹	45 m/s

Slijpdelen monteren



GEVAAR! Risico op letsels Gebruik nooit beschadigde slijpdelen. Slijpdelen voor de montage altijd op scheuren of overige schade controleren. Gebruik uitsluitend slijpdelen waarvan het toegelaten toerental ten minste zo hoog is als het stationaire toerental van het apparaat (► *Technische gegevens – p. 115*).



WAARSCHUWING! Risico op letsels De toegelaten doorsnede van de slijpdelen moet altijd in acht worden genomen (► *Technische gegevens – p. 115*).



VOORZICHTIG! Risico op letsels Gebruik uitsluitend slijpdelen die geschikt zijn voor het te bewerken materiaal.

► P. 4, afb. 6

- Druk de vergrendelingsknop voor de as in op de bovenkant van het apparaat en houd deze ingedrukt.
 - Schroef de flensmoer (14) los.
 - Zet de slijpdelen op de as. Let op de voorgeschreven inbouwpositie van de slijpdelen.
 - Plaats de flensmoeren op de as. **Let op de inbouwpositie van de flensmoeren:**
1. Flens wijst weg van het slijpdeel: voor dunne slijpdelen zoals doorslijpschijven.
 2. Flens wijst naar het slijpdeel: voor dikkere slijpdelen zoals slijpschijven.
- Trek de flensmoer bij ingedrukte vergrendelingsknop voor de as vast met de bijgevoegde pensleutel.

Inbedrijfstelling

Laad de accu op



Aanwijzing: Accu en oplader behoren niet tot de leveringsomvang en zijn optioneel verkrijgbaar bij uw dealer (► *Toebehoren – p. 115*).



WAARSCHUWING! Risico op letsels! Veiligheidsinstructies betreffende de omgang met acculaders in acht nemen.



LET OP! Risico op schade aan het toestel! De accu niet diepontladen.



Aanwijzing: Indien de accu volledig is opgeladen, dan schakelt het laadstation automatisch om naar behoudingslading. De accu kan langdurig in het laadstation blijven.

Voor de eerste ingebruikname moet de accu zijn opgeladen (laadtijd: ► *Technische gegevens – p. 115*).

- Vergrendelingsknop (11) indrukken en accu uit het apparaat halen.
- Accu in het laadstation plaatsen.
- Steek de stekker van het laadstation in het stopcontact.

De laadstatus wordt weergegeven door de controlelampjes (12).

- Accu in apparaat plaatsen en goed laten inpassen.

Controleer het restvermogen van de accu

- Druk de knop (10) in.

Het restvermogen van de accu wordt door de controlelampjes (9) weergegeven.

Plaats de beschermkap

► P. 3, afb. 1

De beschermkap moet zodanig worden ingesteld, dat het rondvliegen van vonken en partikels in de richting van de gebruiker kan worden voorkomen.

- Zet de spanhendel (7) los.
- Beschermkap afstellen.
- Draai de spanhendel (7) weer vast.

Bediening



GEVAAR! Risico op letsels Apparaat vóór gebruik enkele seconden bij nulbelasting laten draaien. Bij optreden van trillingen direct de slijplichamen vervangen.



WAARSCHUWING! Risico op letsels Het apparaat mag alleen met de gemonteerde aanvullende handgreep en met de juist geplaatste beschermkap worden gebruikt.

Voor het inschakelen controleren!

Controleer de veilige toestand van het apparaat:

- Controleer of er geen zichtbare defecten zijn.
- Controleer of alle onderdelen van het apparaat stevig zijn gemonteerd.

Aan- en uitzetten



Aanwijzing: Bij stroomuitval wordt een onderspanningsrelais geactiveerd. Hiermee wordt voorkomen dat het apparaat uit zichzelf kan starten zodra er weer spanning beschikbaar is.

Om terug in te schakelen moet het apparaat aan de hoofdschakelaar uit- en ingeschakeld worden.



WAARSCHUWING! Risico op letsels Het apparaat loopt na het uitschakelen nog enkele seconden door. Wacht tot het slijpdeel stilstaat voor u het apparaat neerlegt.

► P. 5, afb. 7

- Inschakelen: schakelaar „Aan/uit“ (1) indrukken, gelijktijdig voorwaarts schuiven en in positie **[1]** laten vastklikken.
- Stel de gewenste toerental met regelaar (2).
- Uitschakelen: schakelaar „Aan/uit“ (1) kort indrukken en terug in positie **[0]** laten glijden.

Opmerking betreffende het gebruik



GEVAAR! Risico op letsels Gebruik nooit doorslijpschijven om te slijpen.



WAARSCHUWING! Risico op letsels Slijp altijd met de voorgeschreven vlakken:

- doorslijpschijven: omvangsvlak;
- slijpschijven, slijpsteen: zijvlak.



VOORZICHTIG! Risico op letsels Slijpdeel en werkstuk worden bij gebruik zeer heet. Voor het aanraken moeten het slijpdeel en het werkstuk eerst volledig zijn afgekoeld.



Aanwijzing: Het apparaat is bestemd om te slijpen. Als het apparaat gebruikt moet worden om door te snijden, moet een speciale beschermkap voor snijden worden gebruikt.

- Werkstuk altijd stevig vastklemmen.
- Laat het apparaat bij het snijden van stoffen niet kantelen.
- Nooit te veel druk op het apparaat uitoefenen.

Reiniging

Reinigingsoverzicht

Regelmatig, afhankelijk van het desbetreffende gebruik

Wat?	Hoe?
Ventilatieopeningen van de motor stofvrij maken.	Stofzuiger, borstel of penseel gebruiken.
Apparaat reinigen.	Apparaat met licht vochtige doek schoonmaken.

Opslag, transport



WAARSCHUWING! Risico op letsels! Bewaar het apparaat dusdanig dat deze niet door onbevoegden kan worden ingeschakeld.



LET OP! Risico op schade aan het apparaat! Bewaar het apparaat niet onbeveiligd in een vochtige omgeving.

Opslag

- Reinig het apparaat voor het wordt opgeslagen.
- Bewaar het apparaat op een droge, goed geventileerde plaats.

Opslag van slijpwerktuigen



Aanwijzing: Ongunstige omgevingsomstandigheden tijdens de opslag kunnen het verouderingsproces van slijpwerktuigen versnellen.

- Bewaar de slijpdelen door ze altijd op een effen vlak te leggen.
- Bewaar de slijpdelen enkel in droge en vorstvrije ruimten met een gelijkmatige temperatuur.
- Bescherm de slijpdelen bij de opslag tegen directe zonnestralen.

Transport

- Bij versturen indien mogelijk de originele verpakking gebruiken.

Storingen en oplossingen

Als iets niet functioneert...



GEVAAR! Voorzichtig, risico op letsels! Reparaties die niet conform de voorschriften zijn, kunnen er toe leiden dat het apparaat niet meer veilig functioneert. U brengt hiermee uzelf en uw omgeving in gevaar.

Vaak zijn het slechts kleine defecten die tot een storing leiden. Meestal kunt u deze eenvoudig zelf verhelpen. Raadpleeg hiertoe eerst de onderstaande tabel voordat u zich tot de verkoper wendt. U bespaart zo veel moeite en eventueel ook kosten.

Fout/storing	Oorzaak	Oplossing
Apparaat functioneert niet.	Accu niet vergrendeld?	Accu vergrendelen.
	Accu ontladen?	► <i>Laad de accu op – p. 113.</i>
	Accu defect?	Contact opnemen met de verkoper.
	Apparaat defect?	
Prestaties te beperkt.	Slijpdeel ongeschikt voor het materiaal?	Span geschikte slijpdelen.
	Slijpdeel versleten?	► <i>Slijpdelen monteren – p. 113.</i>

Kunt u de fout niet zelf oplossen, dient u direct contact op te nemen met de verkoper. Let op dat door onjuist uitgevoerde reparaties ook de aanspraak op garantie vervalt en evt. extra kosten worden berekend.

Afvalverwijdering

Afvalverwijdering van het apparaat

Het symbool van de doorgestreepte vuilnisbak betekent: batterijen en accu's, elektrische en elektronische apparatuur mogen niet als huishoudelijk afval worden afgevoerd. Ze kunnen stoffen bevatten die schadelijk zijn voor het milieu en de gezondheid.



Consumenten zijn verplicht om oude elektrische apparaten, afgedankte batterijen en accu's gescheiden van huishoudelijk afval op een officieel inzamelpunt af te geven om een goede verdere verwerking te waarborgen. Overeenkomstig de wettelijke voorschriften kan de inlevering gratis gebeuren, bijv. via een gemeentelijk afvalverwerkingsbedrijf of via een handelaar.

Batterijen, oplaadbare batterijen en lampen die niet vast in afgedankte elektrische apparatuur zijn ingebouwd en die kunnen worden verwijderd zonder beschadigingen, moeten vóór afvalverwijdering worden verwijderd en afzonderlijk worden afgevoerd. Lithiumbatterijen en accupacks van alle systemen mogen uitsluitend in ontladen toestand aan de inzamelpunten worden overgedragen. De batterijen moeten altijd worden beveiligd tegen kortsluiting van de polen af te plakken.



Elke eindgebruiker is verantwoordelijk voor het verwijderen van persoonlijke gegevens op de af te voeren afgedankte apparatuur.

Afvalverwijdering van de verpakking

De verpakking bestaat uit karton en uit dienovereenkomstig gekenmerkte kunststoffen, die gerecycled kunnen worden.

– Bied deze materialen ter recycling aan.



Technische gegevens

Artikelnummer	196326
Nominale spanning	
• maximaal	20 V $\overline{\text{---}}$
• nominaal	18 V $\overline{\text{---}}$
Stationair toerental	3000-10000 min $^{-1}$
Max. diameter van de slijpdelen	115 mm
Diameter van de as	M14
Aslengte	12,3 mm

Artikelnummer	196326
Niveau geluidsvermogen (L _{WA})*	95 dB(A) (K = 3 dB(A))
Geluidsniveau (L _{PA})*	84 dB(A) (K = 3 dB(A))
Trilling**	4,29 m/s 2 (K = 1,5 m/s 2)
Gewicht	1,83 kg

* De opgegeven geluidsemissiewaarden zijn gemeten volgens een gestandaardiseerde testmethode en kunnen worden gebruikt om het ene stuk elektrisch gereedschap met het andere te vergelijken. De opgegeven geluidsemissiewaarden kunnen ook voor een voorlopige inschatting van de geluidsblootstelling worden gebruikt. Een waarschuwing: De geluidsemissie tijdens het daadwerkelijke gebruik van het elektrisch gereedschap kan afwijken van de opgegeven waarden, afhankelijk van de manier waarop het elektrisch gereedschap wordt gebruikt, met name het soort werkstuk dat wordt bewerkt. Het is noodzakelijk om veiligheidsmaatregelen te treffen teneinde de bediener te beschermen op basis van een inschatting van de trillingsbelasting tijdens de daadwerkelijke gebruiksomstandigheden (hierbij moet rekening worden gehouden met alle delen van de operationele cyclus, bijvoorbeeld wanneer het elektrisch gereedschap is uitgeschakeld of wanneer het aan staat, maar zonder belasting draait).

Informatie over geluidsemissie volgens de Duitse productveiligheidswet (ProdSG) of de EG-machinerichtlijn: Het geluidsdrukniveau op de werkplek kan 80 dB(A) overschrijden. In dat geval zijn geluidsisolatiemaatregelen voor de bediener noodzakelijk (bijv. het dragen van een geschikte en daarvoor voorziene gehoorbescherming en het in acht nemen van regelmatige pauzes).

** De aangegeven trillingsemissiewaarde is conform een genomeneerde testprocedure gemeten en kan worden gebruikt voor vergelijking met een ander gereedschap. De aangegeven trillingsemissiewaarde kan ook voor een inleidende inschatting van de blootstelling worden gebruikt. De trillingsemissiewaarde kan zich tijdens het werkelijke gebruik van het gereedschap onderscheiden van de aangegeven waarde, afhankelijk van de manier waarop het gereedschap wordt gebruikt. Probeer de belasting door vibraties zo gering mogelijk te houden. Een maatregel om de vibratiebelasting te verkleinen, is bijvoorbeeld het beperken van de werktijd. Daarbij moet rekening worden gehouden met alle onderdelen van de bedrijfscyclus (bijvoorbeeld tijden waarin het gereedschap is uitgeschakeld en die waarin het weliswaar is ingeschakeld, maar draait zonder belasting). Bepaling van de trillingsemissiewaarden volgens EN 60745-1 & EN 60734-2-3.

Toebehoren



Meer informatie over geschikte accu's en reserveonderdelen voor het 1 PowerSystems vindt u hier: zie QR-code

Innehållsförteckning

Innan du börjar...	116
För din egen säkerhet	116
Produkten i översikt	120
Montering	121
Idrifttagning	122
Användning	122
Rengöring	122
Förvaring, transport	122
Störningar och hjälp	123
Bortskaffande	123
Tekniska specifikationer	123
Produktansvar	133

Innan du börjar...

Ändamålsenlig användning

Produkten är avsedd endast för icke-kommersiellt bruk för torrslipning och kapning av metall- och stenmaterial. Produkten måste användas enligt föreskrifterna i bruksanvisningen.

Produkten är inte avsedd för professionellt bruk. Allmänna föreskrifter om olycksförebyggande samt bifogade säkerhetsanvisningar måste följas.

Genomför endast de arbeten som beskrivs i den här bruksanvisningen. Produkten får inte användas för några andra ändamål. Tillverkaren ansvarar inte för skador som uppstår på grund av felaktig användning.

Symbolers innebörd

Säkerhetsanvisningar och andra anvisningar är tydligt märkta i bruksanvisningen. Följande symboler används:



FARA! Omedelbar livsfara och skaderisk! En omedelbart farlig situation som leder till dödsfall eller svåra personskador.



WARNING! Sannolik livsfara och skaderisk! En allmänt farlig situation som kan leda till dödsfall eller svåra personskador.



SE UPP! Eventuell skaderisk! En farlig situation som kan leda till personskador.



OBS! Risk för apparatskador! En situation som kan leda till materiella skador.



Märk! Information som ska ge en bättre förståelse av olika processer.

De här symbolerna visar den personliga skyddsutrustning som ska användas:



För din egen säkerhet

Allmänna säkerhetsanvisningar

- För att kunna använda produkten på ett säkert sätt är det viktigt att du läser igenom och förstår den här bruksanvisningen före den första användningen.
- Om du säljer eller ger bort produkten ska du alltid även vidarebefordra den här bruksanvisningen.

Allmänna säkerhets hänvisningar för elverktyg



WARNING! Läs igenom alla säkerhetsinstruktioner, anvisningar, illustrationer och specifikationer som medföljer detta elverktyg. Försummelse att beakta säkerhetsanvisningarna och nedanstående instruktioner kan medföra elektriska stötar, brand och/eller svåra personskador.

- Spara alla säkerhetsanvisningar och instruktioner för framtida bruk. Begreppet "elverktyg" som används i säkerhetsanvisningarna avser eldrivna elverktyg (med nätsladd) och batteridrivna elverktyg (utan nätsladd).

Arbetsplats säkerhet

- Håll arbetsområdet rent och väl upplyst. Oordning eller upplysta arbetsområden kan innebära en olycksrisk.
- Arbeta inte med elverktyget i explosionsutsatt miljö där det finns antändliga vätskor, gaser eller damm. Elverktyg genererar gnistor som kan antända dammet eller ångorna.
- Håll barn och andra personer borta från elverktyget under användningen. Om du är distraherad kan du förlora kontrollen över elverktyget.

Elsäkerhet

- Elverktygets anslutningskontakt måste passa i uttaget. Kontakten får inte ändras på något som helst sätt. Använd inga adapterkontakter tillsammans med skyddsjordade elverktyg. Icke modifierade kontakter och passande uttag minskar risken för elstötar.
- Undvik kroppskontakt med jordade ytor såsom rör, värmelement, spisar och kylskåp. Ökad risk för elstötar föreligger om din kropp är jordad.
- Håll elverktyg borta från regn eller väta. Inträngning av vatten i elverktyg ökar risken för elstötar.
- Undvik att använda anslutningskabeln för att bära elverktyget, hänga upp verktyget med eller dra ut kontakten ur uttaget. Håll nätsladden borta från värme, olja, vassa kanter eller rörliga delar. Skadade eller trasliga nätsladdar ökar risken för elektriska stötar.
- Om du arbetar med ett elverktyg utomhus får endast sådana förlängningskablar användas som är godkända för utomhusbruk. Användningen av en utomhuskabel minskar risken för elektriska stötar.
- Om det inte går att undvika att använda elverktyget i en fuktig miljö, använd en jordfelsbrytare. Att använda en jordfelsbrytare minskar risken för elektrisk stöt.

Personsäkerhet

- **Var uppmärksam och fokusera på det du gör, och använd elverktuget med omdöme. Använd inga elverktyg om du är trött eller under inverkan av droger, alkohol eller läkemedel.** Ett ögonblicks oaksamhet vid användning av elverktuget kan medföra svåra personsador.
- **Använd personlig skyddsutrustning och alltid skyddsglasögon.** Användandet av personlig skyddsutrustning såsom dammask, halkskyddande skyddsskor, hjälm eller hörselskydd, beroende på slaget och användningen av elverktuget, minskar risken för personsador.
- **Undvik oavsiktlig igångsättning. Kontrollera att elverktuget är franslaget innan du ansluter det till strömförsörjningen och/eller batteriet, tar upp det eller bär det.** Om du håller fingret på på/av-knappen när du bär elverktuget, eller ansluter verktyget till strömförsörjning medan det är tillkopplat kan olycksfall uppstå.
- **Avlägsna inställningsverktyg eller skruvnycklar innan elverktuget sätts igång.** Ett verktyg eller nyckel som befinner sig i en roterande produkt del kan medföra personsador.
- **Undvik onormala kroppsställningar. Se till att stå stadigt och håll alltid balansen.** Du kan då kontrollera elverktuget bättre i oväntade situationer.
- **Bär lämpliga kläder. Använd inte löst sittande kläder eller smycken. Håll hår och kläder borta från rörliga delar.** Löst sittande kläder, smycken eller långt hår kan fångas upp av rörliga delar.
- **Om dammtvinnings- och uppsamlingsanordningar kan monteras måste de anslutas och användas på rätt sätt.** Användandet av dammutsug kan minska farorna p.g.a. damm.
- **Invagga dig själv inte i en falsk säkerhet och åsidosätt inte de säkerhetsregler som gäller för elverktyg, även om du är en erfaren användare av elverktyg.** Oansvarig hantering kan resultera i allvarlig skada inom bräkdelen av en sekund.

Användning och hantering av elverktuget

- **Överbelasta inte produkten. Använd det handverktyg som är avsett för arbetsuppgiften.** Med rätt elverktyg jobbar man bättre och säkrare i angivet effektområde.
- **Använd inte elverktyg med defekta brytare.** Ett elverktyg som inte längre går att slå på eller av är farligt och måste repareras.
- **Dra ur kontakten ur uttaget och/eller ta bort batteriet innan du gör inställningar i produkten, byter tillbehör eller lägger undan produkten.** Denna försiktighetsåtgärd förhindrar en oavsiktlig start av elverktuget.
- **När elverktuget inte används ska den förvaras utom räckhåll för barn. Personer som inte vet hur elverktuget används eller som inte har läst igenom bruksanvisningen får inte använda produkten.** Elverktyg är farliga om de används av oerfarna personer.
- **Vårda elverktyg med omsorg. Kontrollera att rörliga delar fungerar felfritt och inte fastnar samt om delar är brutna eller så skadade att elverktugets funktion påverkas. Låt reparera skadade delar innan produkten används.** Många olycksfall orsakas av dåligt underhållna elverktyg.

- **Håll skärverktygen vassa och rena.** Omsorgsfullt underhållna skärverktyg med vassa eggar fastnar mindre och är lättare att hantera.
- **Använd elverktyg, tillbehör, insatsverktyg o.s.v. enligt dessa anvisningar. Ta hänsyn till arbetsförhållandena och den syssla som skall utföras.** Användning av elverktyg i annat syfte än det avsedda kan leda till farliga situationer.
- **Håll handtagen torra, rena och fria från olja och fett.** Hala grepp och handtag tillåter inte säker drift och kontroll av elverktuget i oförutsedda situationer.

Användning och hantering av det batteridrivna elverktuget

- **Ladda batterierna endast i laddare som tillverkaren rekommenderar.** Genom en laddare som är lämplig för en viss typ batterier finns risk för brand om den används för andra batterier.
- **Använd endast härför avsedda batterier i elverktuget.** Om andra batterier används kan personsador och brand uppstå.
- **Håll ett batteri som inte används borta från gem, mynt, nycklar, spik, skruv eller andra små metallföremål som skulle kunna förorsaka en överbryggnad av kontakterna.** En kortslutning mellan batterikontakterna kan orsaka brännskador eller brand.
- **Vid felaktig användning kan vätska tränga ut ur batteriet. Undvik kontakt med det. Vid kortvarig kontakt ska du spola av med vatten. Om vätskan kommer in i ögonen, kontakta dessutom en läkare.** Utträngande vätska kan orsaka hudirritation och brännskador.
- **Använd inget skadat eller modifierat batteri.** Skadade eller modifierade batterier kan uppföra sig oförutsägbart och leda till brand, explosion eller risk för personsador.
- **Utsätt inte batteriet för eld eller för höga temperaturer.** Brand eller temperaturer över 130 °C kan leda till explosion.
- **Följ alla anvisningar om laddning och ladda aldrig batteriet eller batteriverktuget utanför det temperaturområde som anges i bruksanvisningen.** Felaktig laddning eller laddning utanför tillåtet temperaturområde kan förstöra batteriet och öka brandrisken.
- **Använd endast batteriet i produkter från tillverkaren.** Detta skyddar batteriet mot farlig överbelastning.

Service

- **Låt endast kvalificerad expertpersonal reparera elverktuget och endast med originalreservdelar.** På det sättet säkerställs det att elverktugets säkerhet upprätthålls.
- **Underhåll aldrig skadade batterier.** Allt underhåll av batterier ska endast utföras av tillverkaren eller auktoriserad kundservice.
- **Öppna inte batteriet.** Felaktiga ingrepp kan skada batteriet.
- **Utsätt inte batteriet för värme, eld, vatten och fukt.** Risk för explosion.

- Vid skador och felaktig användning av batteriet kan ångor träda ut. Batteriet kan börja brinna eller explodera. Tillför friskluft och kontakta läkare vid besvär. Ångorna kan leda till irritation i andningsvägarna.
- Batteriet kan skadas av vassa föremål som t.ex. spikar eller skruvmejslar eller på grund av yttre påverkan. En intern kortslutning kan uppstå och rök, explosion eller överhettning kan förekomma hos batteriet.
- Skydda batteriet mot hög värme som t.ex. längre solbestrålning, eld, smuts, vatten och fukt. Explosionsoch kortslutningsrisk.

Säkerhetskänsligheter för laddare

- Håll laddaren borta från regn eller väta. Inträngning av vatten i laddare ökar risken för elstötar.
- Håll laddaren ren. Vid nedsmutsning ökar risken för elstötar.
- Före varje användning skall laddare, kabel och kontakt kontrolleras. Använd inte laddaren om skador har konstaterats.
- Öppna inte laddaren själv, och låt reparera den endast genom kvalificerad specialistpersonal och endast med originalreservdelar. Skadade laddare, kablar och kontakter ökar risken för elstötar.
- Använd inte laddaren på lättantändligt underlag (t.ex. papper, textilier etc.) eller i antändlig miljö. Risk för brand p.g.a. den värme som uppstår i laddaren.
- Håll barnen under uppsikt och se till att de inte leker med laddaren. Barn och personer med mentala eller fysiska begränsningar får använda laddaren endast under uppsikt eller om de har instruerats i användandet. Noggranna instruktioner minskar risken för felhantling och personskador.

Gemensamma säkerhetskänsligheter för slipning, sandpappersslipning, arbete med trädborstar, polering och kapslipning

- Detta elverktyg får användas som slip, sandpappersslip, trädborste och kapslipmaskin. Beakta alla säkerhetskänsligheter, instruktioner, illustrationer och uppgifter som fås med detta elverktyg. Om följande anvisningar inte följs kan elektriska stötar, brand och/eller svåra personskador uppstå.
- Detta elverktyg får inte användas till polering. Tillämpningar för vilka elverktyget inte är avsett orsaka faror och personskador.
- Använd inte tillbehör som inte har levererats och rekommenderats av tillverkaren specifikt för detta elverktyg. Bara för att det går att montera ett tillbehör på detta elverktyg innebär det ingen garanti för en säker användning.
- Det tillåtna varvtalet på insatsverktyget måste vara minst så högt som det högsta varvtalet som anges på elverktyget. Tillbehör som roterar snabbare än tillåtet kan gå sönder och flyga i kring.
- Insatsverktygets ytterdiameter och tjocklek måste motsvara måttuppgifterna för elverktyget. Feldimensionerade insatsverktyg kan inte skämmas av eller kontrolleras tillräckligt.
- Slipprondeller, flänsar, sliptallriker eller annat tillbehör måste passa in exakt på elverktygets slippindel. Insatsverktyg som inte passar in exakt på elverktygets slippindel roterar ojämnt, vibrerar mycket kraftigt och kan medföra förlust av kontrollen.
- Använd inte skadade insatsverktyg. Kontrollera insatsverktygen före varje användning, såsom slipprondeller avs. splitter och sprickor, sliptallriker avs. sprickor, slitage eller kraftig nötning, trädborstar avs. lösa eller brutna trädar. Om elverktyget eller insatsverktyget faller ned måste man kontrollera om det har skadats, eller använd ett oskadat insatsverktyg. När du har kontrollerat och satt i insatsverktyget måste du hålla dig själv och invidstående personer utanför det roterande insatsverktygets plan och låt elverktyget gå i en minut med högsta varvtalet. Skadade insatsverktyg går oftast sönder under denna testtid.
- Använd personlig skyddsutrustning. Beroende på tillämpningen skall heltäckande ansiktsskydd, ögonskydd eller skyddsglasögon användas. Där så krävs måste man använda damm-mask, hörselskydd, skyddshandskar eller specialförkläde som håller små spån och materialpartiklar borta. Ögonen skall skyddas mot ikringflygande främmande partiklar som uppstår vid de olika tillämpningarna. Damm- eller andningskyddsmasken måste filtrera det damm som uppstår. Är man utsatt för högt buller under en längre tid finns det risk för hörselskador.
- Se till att hålla andra personer på ett säkert avstånd till ditt arbetsområde. Alla som beträffar arbetsområdet måste använda personlig skyddsutrustning. Brottstycken av arbetsstycket eller defekta insatsverktyg kan flyga iväg och orsaka personskador även utanför det omedelbara arbetsområdet.
- Håll i produkten i de isolerade greppytorna när du utför arbeten där insatsverktyget kan träffa på dolda elledningar eller den egna nätkabeln. Kontakt med en strömförande ledning kan även sätta metalliska produktledar under spänning och orsaka elektriska stötar.
- Håll nätkabeln borta från roterande insatsverktyg. Om du tappar kontrollen över verktyget kan kabeln klippas av eller fångas upp och din hand eller arm hamna i det roterande insatsverktyget.
- Lätt aldrig ifrån dig elverktyget innan insatsverktyget har stannat helt. Det roterande insatsverktyget kan komma i kontakt med avlägningsytan och du kan tappa kontrollen över elverktyget.
- Låt inte elverktyget gå medan du bär det. Kläderna kan fångas upp av det roterande insatsverktyget och det kan borra sig in i kroppen.
- Rengör elverktygets ventilationsslitser regelbundet. Motorfläkten drar in damm i huset och en kraftig ansamling av metalldam kan orsaka elektriska faror.
- Använd inte elverktyget i närheten av antändliga material. Gnistor kan antända dessa material.

- **Använd inga insatsverktyg som kräver flytande kylmedel.** Användning av vatten eller andra flytande kylmedel kan leda till elektriska stötar.

Rekyler och tillhörande säkerhetshänvisningar

En rekyl är en plötslig reaktion p.g.a. fastnat eller blockerat, roterande insatsverktyg såsom slipskiva, slip-tallrik, trådborste o.s.v. Fastklämning eller blockering leder till ett abrupt stopp hos det roterande insatsverktyget. Därigenom accelererar ett okontrollerat elverktyg mot rotationsriktningen hos insatsverktyget på blockeringsstället.

Om t.ex. en slipskiva fastnar i arbetsstycket eller blockeras kan kanten på slipskivan som är nedsänkt i arbetsstycket, fastna och bryta sönder slipskivan eller orsaka en rekyl. Slipskivan rör sig då mot operatören eller bort från denna, beroende på skivans rotationsriktning på blockeringsstället. Härvid kan slipskivorna också gå av.

En rekyl är en följd av en felaktig användning av elverktyget. Den kan förhindras med lämpliga försiktighetsåtgärder, se nedan.

- **Håll ordentligt fast i elverktyget och placera kroppen och armarna i en position där du kan fånga upp rekylkrafterna. Använd alltid extrahandtaget, om sådant finns, för att få största möjliga kontroll över rekylkrafterna eller reaktionsmomenten vid start.** Operatören kan behärska rekyl- och reaktionskrafterna med lämpliga försiktighetsåtgärder.
- **Placera aldrig handen i närheten av roterande insatsverktyg.** Insatsverktyget kan flytta sig vid en rekyl till över din hand.
- **Undvik att ha kroppen där elverktyget flyttar sig vid en rekyl.** Rekylen driver elverktyget i den motsatta riktningen mot slipskivans rörelse på det blockerade stället.
- **Var särskilt försiktig vid hörn, vassa kanter o.s.v. Förhindra att insatsverktyget stöts tillbaka från verktyget och fastnar.** Vid hörn, vassa kanter eller vid stötar mot dessa tenderar det roterande insatsverktyget att fastna. Detta leder till förlorad kontroll eller rekyler.
- **Använd inte motorsågs- eller tandat sågblad.** Sådana insatsverktyg orsakar ofta en rekyl eller förlorad kontroll över elverktyget.

Särskilda säkerhetshänvisningar vid slipning och kapning:

- **Använd endast slipkroppar som är godkända för ditt elverktyg samt den skyddskåpa som föreskrivs för dessa slipkroppar.** Slipkroppar som inte är avsedda för elverktyget kan inte skärmas av tillräckligt och är osäkra.
- **Slipytan i nedsänkningen i mitten av hjulen måste monteras under planet för skyddets kant.** Ett felaktigt monterat hjul som skjuter ut genom plan skyddskantens plan kan inte skyddas på lämpligt sätt.
- **Skyddskåpan skall vara monterad och inställd på elverktyget så att största möjliga säkerhet uppnås, d.v.s. den minsta möjliga delen av slipkroppen pekar öppet mot operatören.** Skyddskåpan skall skydda operatören mot brottstycken och tillfällig kontakt med slipkroppen.

- **Slipkropparna får användas endast till de rekommenderade användningsområdena. Exempel: Slipa aldrig med sidoytan av en kapskiva.** Kapskivor är avsedda för materialavverkning med kanten av skivan. Krafter som inverkar på sidan på denna slipkropp kan förstöra den.
- **Använd alltid oskadade spännflänsar i rätt dimension och form för den slipskiva du har valt.** Lämpliga flänsar stödjer slipskivan och minskar risken för brott på den. Flänsar för kapskivor kan skilja sig från flänsar för andra slipskivor.
- **Använd inga utslitna slipskivor från större elverktyg.** Slipskivor för större elverktyg är inte dimensionerade för de högre varvtalen hos mindre elverktyg och kan gå sönder.

Ytterligare särskilda säkerhetshänvisningar för kapslipning:

- **Undvik blockering av kapskivan eller alltför högt presstryck. Gör inga alltför djupa snitt.** En överbelastning av kapskivan ökar påfrestningen på den och känsligheten för kantring eller blockering, och därmed risken för rekyler eller brott på slipkroppen.
- **Undvik området framför och bakom den roterande kapskivan.** Om du flyttar kapskivan i arbetsstycket bort ifrån dig kan elverktyget slungas direkt mot dig med den roterande skivan vid en rekyl.
- **Om kapskivan fastnar eller om du avbryter arbetet skall du stänga av elverktyget och vänta tills att skivan har stannat. Försök aldrig dra ut en roterande kapskiva ur snittet, i annat fall kan rekyler uppstå.** Ta reda på och åtgärda orsaken till fastklämningen.
- **Sätt inte igång elverktyget så länge som det befinner sig i arbetsstycket. Låt kapskivan komma upp i sitt fulla vartal innan du försiktigt fortsätter med snittet.** I annat fall skivan fastnar, hoppa ut ur arbetsstycket eller orsaka en rekyl.
- **Stötta plattor eller stora arbetsstycken för att minimera risken för rekyler p.g.a. fastklämda kapskivor.** Stora arbetsstycken kan böja sig av sin egen tyngd. Arbetsstycket skall stagas på båda sidor, både i närheten av kapsnittet och på kanten.
- **Var särskilt försiktig vid snitt i befintliga väggar eller andra dolda områden.** Kapskivan kan orsaka rekyler vid kapning i gas- eller vattenledningar, elledningar eller andra objekt.

Särskilda säkerhetshänvisningar för sandpappersslipning

- **Använd inga överdimensionerade slipblad utan följ tillverkarens uppgifter om storleken på bladen.** Slipblad som sticker ut över sliptallriken kan orsaka personsador och leda till blockering, sönderslitning av slipbladen eller rekyler.

Särskilda säkerhetshänvisningar för arbete med trådborstar

- **Tänk på att trådborsten tappar trådbitar även vid vanlig användning. Överbelasta inte trådarna med för kraftigt tryck.** I flygande trådstycken kan mycket lätt tränga igenom tunna klädesplagg och/eller huden.

- Om en skyddskåpa rekommenderas förhindrar du att skyddskåpa och trädborste kommer i kontakt med varandra. Tallriks- och koppborstar kan öka sin diameter genom påpressning och centrifugalkrafter.

Ytterligare säkerhetskänningar

- **Testa med lämplig utrustning före arbetet om det ev. finns dolda försörjningsledningar i arbetsområdet. I tveksamma fall måste du kontakta ansvarigt energibolag.** Kontakt med elledningar kan medföra brand och elektriska stötar. Skador på en gasledning kan leda till explosion. Skador på en vattenledning medför omfattande saksador eller kan orsaka elektriska stötar.
- **Säkra arbetsstycket.** Genom en spännanordning eller ett skruvstöd kan man säkra verktyget mot rekylar eller okontrollerade ivägslungande rörelser (t.ex. om verktyget hakar fast).
- **Håll ordning på arbetsplatsen.** Blandad smuts med olika ämnen är mycket farlig. Lättmetall-damm (t.ex. aluminium) kan lätt antändas eller explodera.
- **Informera dig om den yta som skall slipas och om vilket damm och vilka ämnen som ev. kan avges. Andas inte in damm och ångor, ens i små mängder.** Vid bearbetning av vissa material (olika metaller, mineraler eller träslag samt väderskyddsfärger) kan skadligt/giftigt damm uppstå som kan orsaka allergiska reaktioner eller svåra sjukdomar. Andas inte in dessa ångor och detta damm och undvik kontakt med dem. Asbesthaltiga material får bearbetas endast av behörig personal.
- **Produkten får inte användas om nätkabeln är skadad. Vidrör inte en skadad kabel och dra ur kontakten omedelbart.** Skadade kablar ökar risken för elektriska stötar.
- **Undvik överhettning av produkt och arbetss-tycke.** Alltför kraftig heta kan skada verktyget och produkten.
- **Strax efter arbetet kan verktyget bli mycket hett. Låt ett hett verktyg svalna.** Beröring av heta verktyg kan medföra brännskador.
- **Rengör aldrig ett hett verktyg med antändliga vätskor.** Risk för brand och explosion.
- **Håll handtagen torra och fria från fett.** Kladdiga handtag kan leda till olycksfall.
- **Beakta alltid gällande nationella och internationella säkerhets-, hälso- och arbetsföreskrifter.** Innan arbetet börjar måste du informera dig om vilka föreskrifter som gäller på platsen.
- Tänk på att roterande delar även kan finnas bakom luftnings- och ventilationsöppningar.
- Symboler som befinner sig på produkten får inte avlägsnas eller täckas över. Oläslig information på produkten ska omgående bytas ut.



Läs och beakta bruksanvisningen före användning.



Ladda batteriet endast inomhus.



Batteriet får inte kastas i hushållssoporna!



Släng inte batteriet i vattendrag!



Elda inte batteriet!



Utsätt inte batteriet för solstrålning eller alltför höga temperaturer!

Fara på grund av vibration



SE UPP! Skaderisk på grund av vibration!

Vibrationer kan orsaka skador på blodkärl eller nerver, framför allt på personer med cirkulationsproblem.

Om du upplever följande symptom ska du omedelbart avbryta arbetet och uppsöka läkare: domning av kroppsdelar, känsellöslust, klåda, stickande känsla, smärta, förändringar av hudfärg.

Det vibrationsvärde som anges i de tekniska specifikationerna gäller för enhetens huvudsakliga användningsområden. Den faktiska vibrationen under användning kan avvika från detta värde på grund av följande faktorer:

- Användning för ej avsedda ändamål;
- Olämpliga verktyg;
- Olämpligt material;
- Bristfälligt underhåll.

Du kan minska riskerna genom att beakta följande anvisningar:

- Genomför underhåll på enheten i enlighet med instruktionerna i den här bruksanvisningen.
- Undvik att utföra arbeten i låga temperaturer.
- Håll kroppen och framför allt händerna varma vid kalla temperaturer.
- Ta paus med jämna mellanrum och rör händerna för att främja blodcirkulationen.

Personlig skyddsutrustning



Använd skyddsglasögon när du arbetar med produkten.



Använd hörselskydd när du arbetar med produkten.



Vid arbete med kraftig dammutveckling ska dammskyddsmask bäras.



Använd tättsittande arbetskläder när du arbetar produkten.



Täck över långt hår eller använd vid behov ett hårnät.

Produkten i översikt



Märk: Det faktiska utseendet hos produkten kan avvika från illustrationerna.

► Sid. 3, fig. 1

1. Batteri (ingår ej i leveransen)
 2. Varvtalsregulator
 3. Strömbrytare
 4. Extrahandtag
 5. Skyddskåpa
 6. Slipkropp (ingår ej i leveransen)
 7. Spännspak för skyddskåpa
 8. Låsknapp för spindel
- Sid. 3, fig. 2
9. Indikator för återstående kapacitet
 10. Knapp för laddstatus
 11. Förreglingsknapp
 12. Kontrollampor
 13. Batteriladdningsstation (ingår ej i leveransen)

Leveransomfattning

- Batteridriven vinkelslip
- Skyddskåpa
- Extrahandtag
- Stjärnhålsnyckel för montering av slipkropp
- Bruksanvisning

Montering**Montering av extrahandtag**

► Sid. 4, fig. 5

Extrahandtaget kan monteras till vänster [1], upptill [2] eller till höger [3] på produkten.

- Skruva i extrahandtaget ordentligt i gånghålet på produkten.

Tillåtna slipverktyg

- Det tillåtna maximala varvtalet resp. snitthastigheten för de använda slipkropparna måste motsvara uppgifterna i nedanstående tabell.
- Beakta därför det tillåtna varvtalet resp. periferihastigheten på slipkroppens etikett.
- Använd alltid de mellanlägg som medföljer slipkropparna: de placeras mellan slipkropp och spännfläns och måste vara minst lika stora som flänsens anliggningsytor.
- Vid användning av slipkroppar med gänginsats måste det säkerställas att spindeländen aldrig vidrör slipverktygets hålbotten (spindelängd: ► *Tekniska specifikationer – sid. 123*).
- Slipkroppar med gänginsats måste kunna skruvas på slipspindel så långt att de ligger ordentligt fast på slipspindel-flänsen i änden av slipspindel-gången.

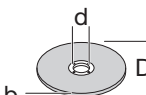
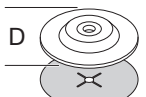
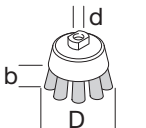
Mått	D	b	d	max. varvtal	max. snitthastighet
	115 mm	6 mm	22,2 mm	11 000 min ⁻¹	80 m/s
	115 mm	—	—	11 000 min ⁻¹	80 m/s
	75 mm	30 mm	M14	12000 min ⁻¹	45 m/s

Montering av slipkropp

FARA! Risk för personskador Använd aldrig skadade slipkroppar. Kontrollera alltid slipkroppen före montering med avseende på sprickor eller andra skador. Använd endast slipkroppar vars tillåtna varvtal är minst så högt som produktens tomgångsvarvtal (► *Tekniska specifikationer – sid. 123*).



VARNING! Risk för personskador Den tillåtna slipkroppsdiametern måste alltid beaktas (► *Tekniska specifikationer – sid. 123*).



SE UPP! Risk för personskador Använd endast slipkroppar som är godkända för det material som ska bearbetas.

- Tryck på spindel-låsknappen på produktens ovasida och håll den intryckt.
 - Skruva av fläsmuttern (14).
 - Sätt fast slipkroppen på axeln. Beakta det föreskrivna monteringsläget för slipkroppen.
 - Sätt på fläsmuttern på axeln. **Beakta fläsmutterns monteringsläge:**
1. Flänsen pekar från slipkroppen; för tunna slipkroppar, som t.ex. kapskivor.
 2. Flänsen pekar mot slipkroppen; för tjockare slipkroppar, som t.ex. slipskivor.
- Dra åt fläsmuttern med intryckt spindel-låsknapp med bifogade stjärnhålsnyckeln.

► Sid. 4, fig. 6

Idrifttagning

Laddning av batteriet



Märk: Batteri och laddare ingår inte i leveransen utan köps som tillval hos din återförsäljare (► *Tillbehör – sid. 123*).



WARNING! Risk för personskador! Följ säkerhetsanvisningarna för hantering av batteridrivna produkter.



OBS! Risk för produktskador! Djupurladda inte batteriet.



Märk: När batteriet är fullständigt laddat växlar laddningsstationen om till underhållsladdning. Batteriet kan sitta kvar i laddningsstationen hela tiden.

Före den första driftsättningen måste batteriet laddas upp (laddningstid: ► *Tekniska specifikationer – sid. 123*).

- Tryck på föregångsknappen (11) och dra ut batteriet ur produkten.
- Sätt i batteriet i laddningsstationen.
- Sätt in laddningsstationens nätkontakt i uttaget.

Laddstatus visas med kontrolllamporna (12).

- Sätt i batteriet i produkten och se till att det hakar fast.

Kontrollera batteriets återstående kapacitet

- Tryck på knappen (10).

Batteriets återstående kapacitet indikeras med kontrolllamporna (9).

Inställning av skyddskåpan

► *Sid. 3, fig. 1*

Skyddskåpan måste ställas in så att gnistor och partiklar inte kan flyga iväg mot användaren.

- Lossa spännspaken (7).
- Ställ in skyddskåpan.
- Dra åt spännspaken igen (7).

Användning



FARA! Risk för personskador Låt produkten arbeta några sekunder på tomgång före användning. Byt ut slipkroppen omedelbart om vibrationer uppstår.



WARNING! Risk för personskador Produkten får användas endast med monterat extrahandtag och korrekt inställd skyddskåpa.

Kontrollera före start!

Kontrollera att produkten är i ett säkert skick:

- Kontrollera om det finns synliga defekter.
- Kontrollera att produktens alla delar är fast monterade.

Till/fråslagning



Märk: Vid spänningsbortfall utlöses ett underspänningsrelä. Det förhindrar att produkten startar automatiskt när spänningen kommer tillbaka.

För återinkoppling måste man stänga av och sätta igång produkten med huvudbrytaren.



WARNING! Risk för personskador Produkten fortsätter att arbeta några sekunder efter avstängning. Vänta tills slipkroppen står stilla innan du lägger ifrån dig produkten.

► *Sid. 5, fig. 7*

- Inkoppling: Tryck på på-av-reglaget (1), skjut det samtidigt framåt och låt haka fast i position [1].
- Ställ in nödvändigt varvtal med regulatorn (2).
- Frånkoppling: Tryck kort på på-av-reglaget (1) och låt det glida tillbaka till position [0].

Information om användning



FARA! Risk för personskador Använd aldrig kapskivor till slipning.



WARNING! Risk för personskador

Slipa alltid med föreskrivna ytor:

- Kapskivor: Periferiyta;
- Slipskivor, sliplatlikar: Sidoyta.



SE UPP! Risk för personskador Slipkropp och arbetsstycke blir mycket heta vid användningen. Låt slipkropp och arbetsstycke svalna helt innan de vidrörs.



Märk: Produkten är avsedd för slipning. Om produkten ska användas till kapning måste en särskild skyddskåpa användas.

- Spänn alltid in arbetsstycket ordentligt.
- Luta aldrig produkten vid slipning av material.
- Utöva aldrig för mycket tryck på produkten.

Rengöring

Rengöringsöversikt

Regelbundet, beroende på förhållandena

Vad?	Hur?
Rengör motorns ventilationsöppningar från damm.	Använd dammsugare, borste eller pensel.
Rengör produkten.	Torka av produkten med en lätt fuktad trasa.

Förvaring, transport



WARNING! Risk för personskador! Förvara produkten så att den inte kan sättas igång av obehöriga personer.



OBS! Risk för produktskador! Förvara inte produkten oskyddad i fuktig miljö.

Förvaring

- Rengör produkten före förvaring.
- Förvara produkten på en torr och välventilerad plats.

Förvaring av slipverktyg



Märk: Ogynnsamma omgivningsförhållanden vid förvaring kan påskynda slipverktygens åldrande.

- Förvara alltid slipkroppen liggande på en jämn yta.
- Förvara alltid slipkroppen i torra och jämnt tempererade, frostfria utrymmen.
- Skydda slipkroppen vid förvaring mot direkt solljus.

Fel/störning	Orsak	Åtgärd
Produkten arbetar inte.	Har batteriet inte hakat fast?	Haka fast batteriet.
	Batteriet urladdat?	► <i>Laddning av batteriet – sid. 122.</i>
	Batteriet defekt?	Kontakta återförsäljaren.
	Defekt produkt?	
För låg effekt.	Olämplig slipkropp för materialet?	Spänn in lämplig slipkropp.
	Utsliten slipkropp?	► <i>Montering av slipkropp – sid. 121.</i>

Om du själv inte kan åtgärda felet skall du kontakta återförsäljaren direkt. Tänk på att garantin upphör att gälla vid felaktiga reparationer och att extrakostnader ev. kan uppstå för din del.

Bortskaffande

Bortskaffa produkten

Symbolen med en överstruken soptunna betyder: Batterier och ackumulatörer, el- och elektronikapparater får inte kastas i hushållssoporna. De kan innehålla miljö- och hälsofarliga ämnen.



Konsumenterna är skyldiga att bortskaffa uttjänta elapparater, uttjänta batterier och ackumulatörer till återvinningscentral för säkerställande av korrekt hantering. Återlämningen kan enligt lagstadgad reglering ske gratis t.ex. via en kommunal avfallsanläggning eller via en återförsäljare.

Batterier, ackumulatörer och lampor som inte är fast monterade i uttjänta elprodukter och som kan tas ur icke-förstörande måste tas ur och bortskaffas separat före bortskaffning. Litiumbatterier och batteripaket för alla system ska lämnas in till återvinning endast i urladdat skick. Batterier skall alltid skyddas mot kortslutning genom att man tejpar över polerna.



Alla slutanvändare är skyldiga att själva se till att radera personuppgifter från uttjänta, skrotmässiga apparater.

Bortskaffa förpackningen

Förpackningen består av kartongpapper och plastdetaljer med motsvarande märkning, vilka alla kan återvinnas.



- Lämnna de olika materialen på respektive plats i återvinningsstationen.

Tekniska specifikationer

Artikelnummer	196326
Märkspänning	
• max.	20 V _{DC}
• nom.	18 V _{DC}
Tomgångsvarvtal	3000-10000 min ⁻¹

Transport

- Använd om möjligt originalemballaget vid transport.

Störningar och hjälp

Om något inte fungerar...



FARA! Se upp, risk för personskador!
Felaktiga reparationer kan leda till att produkten inte längre arbetar säkert. Du själv och din omgivning utsätts då för fara.

Ofta är det små fel som leder till en störning. I regel kan man åtgärda dessa på egen hand. Se först efter i tabellen nedan innan du kontaktar återförsäljaren. Det sparar jobb och ev. kostnader.

Artikelnummer	196326
Max. diameter slipkropp	115 mm
Diameter spindel	M14
Spindellängd	12,3 mm
Ljudeffektnivå (L _{WA})*	95 dB(A) (K = 3 dB(A))
Ljudtrycksnivå (L _{PA})*	84 dB(A) (K = 3 dB(A))
Vibration**	4,29 m/s ² (K = 1,5 m/s ²)
Vikt	1,83 kg

* En standardiserad provningsmetod har använts vid mätning av de angivna bulleremissionsvärdena och kan användas för att jämföra ett elverktyg med ett annat. De uppmätta bulleremissionsvärdena kan också användas för att preliminärt bedöma belastningen. En varning: Bullerutsläppen kan skilja sig från ingångsvärdena under den faktiska användningen av elverktyget, beroende på hur verktyget används och beroende på vilken typ av arbetsstycke som bearbetas. Det är nödvändigt att bestämma säkerhetsåtgärder för att skydda användaren genom att uppskatta vibrationsexponeringen under faktiska användningsförhållanden (alla olika faser av arbetscykeln måste tas med i beräkningen, t.ex. när elverktyget är avstängt och i vilka det kan vara påslaget, men körs utan last).

Uppgifter om bullerutsläpp enligt produktsäkerhetslagen resp. EG-maskindirektivet: Ljudtrycksnivån på arbetsplatsen kan överskrida 80 dB(A). I detta fall krävs bullerskyddsåtgärder för användaren (t.ex. bära ett lämpligt och därför avsett hörselskydd samt ta regelbundna pauser).

** Det angivna vibrationsemissionsvärdet har uppmätts i enlighet med ett standardiserat provningsförfarande och kan användas för att jämföra ett verktyg med ett annat; det angivna vibrationsemissionsvärdet kan även användas för en inledande uppskattning av exponeringen. Vid den faktiska användningen av verktyget kan vibrationsemissionsvärdet avvika från det angivna värdet, beroende på hur verktyget används; försök att hålla vibrationsbelastningen så låg som möjligt. Ett sätt att minska vibrationsbelastningen är att t.ex. begränsa arbetstiden. I detta sammanhang ska hänsyn tas till alla delar av driftscykeln (t.ex. tider då verktyget är fränslaget eller då det visserligen är påslaget, men arbetar utan belastning). Bestämning av vibrationsemissionsvärdet enligt EN 60745-1 & EN 60734-2-3.

Tillbehör



Mer information om passande batterier och reservdelar till 1 PowerSystems finns här: se QR-koden

Sisällys

Ennen aloittamista...	124
Turvallisuuttasi varten	124
Laitteen yleiskatsaus	128
Asennus	129
Käyttöönotto	129
Käyttö	130
Puhdistus	130
Säilytys, kuljetus	130
Häiriöt ja apu	131
Hävittäminen	131
Tekniset tiedot	131
Tuotevastuu	133

Ennen aloittamista...

Määräystenmukainen käyttö

Laitte on tarkoitettu ainoastaan kuivahiontaan sekä metalli- ja kivimateriaalien erottamiseen ei-ammattimaisessa käytössä.

Laitetta on käytettävä käyttöohjeen ohjeiden mukaisesti.

Laitetta ei ole tarkoitettu ammattikäyttöön. Yleiset hyväksytyt tapaturmanestomääräykset ja oheiset turvallisuusohjeet on huomioitava.

Suorita ainoastaan töitä, jotka on kuvattu tässä käyttöohjeessa. Kaikki muu käyttö on kiellettyä väärinkäyttöä. Valmistaja ei vastaa väärinkäytöstä aiheutuvista vaurioista.

Mitä tarkoittavat käytetyt merkit?

Vaarat ja yleiset huomautukset on merkitty näkyvästi käyttöohjeeseen. Käytössä ovat seuraavat tunnusmerkit:



VAARA! Välitön hengen- tai loukkaantumisvaara! Välitön vaaratilanne, joka johtaa kuolemaan tai vakavaan loukkaantumiseen.



VAROITUS! Todennäköinen hengen- tai loukkaantumisvaara! Yleinen vaaratilanne, joka voi johtaa kuolemaan tai vakavaan loukkaantumiseen.



VARO! Mahdollinen loukkaantumisvaara! Vaaratilanne, joka voi johtaa loukkaantumiseen.



HUOMAUTUS! Laitteaurioiden vaara! Tilanne, joka voi johtaa esinevahinkoihin.



Vihje: Tiedot, jotka annetaan toimenpiteiden parempaa ymmärtämistä varten.

Nämä merkit ilmoittavat vaadittavien henkilökohtaisen suojavarusteiden tarpeen:



Turvallisuuttasi varten

Yleiset turvallisuusohjeet

- Turvallista käyttöä varten tämän laitteen käyttäjän täytyy lukea ja ymmärtää tämän käyttöohjeen sisältämät ohjeet.
- Mikäli myyt tai luovutat laitteet jollekin toiselle henkilölle, on käyttöohje luovutettava laitteen mukana.

Sähkötyökalujen yleiset turvallisuusohjeet



VAROITUS! Lue kaikki tämän sähkötyökalun mukana toimitetut turvallisuusohjeet, ohjeet, kuvat ja tekniset tiedot. Turvallisuusohjeiden ja seuraavien ohjeistusten laiminlyönti voi aiheuttaa sähköiskun, tulipalon ja/tai vakavia tapaturmia.

- Pidä turvallisuusohjeet ja ohjeistukset tallessa myöhempiä tarvetta varten.** Turvallisuusohjeissa käytetyllä termillä ”sähkötyökalu” tarkoitetaan verkkovirralla toimivia sähkötyökaluja (virtajohdon kanssa) ja akkukäyttöisiä sähkötyökaluja (ilman virtajohtoa).

Turvallisuus työpaikalla

- Pidä työalue puhtaana ja hyvin valaistuna.** Epäjärjestys ja huonosti valaistut työalueet voivat aiheuttaa onnettomuuksia.
- Älä työskentele sähkötyökalulla räjähdysvaarallisella alueella, missä on syttyviä nesteitä, kaasuja ja pölyjä.** Sähkötyökalut aiheuttavat kipinöitä, jotka voivat sytyttää pölyn tai höyryä.
- Pidä lapset ja muut henkilöt pois sähkötyökalun lähetyiltä sen käytön aikana.** Poikkeama voi johtaa sähkötyökalun hallinnan menettämiseen.

Sähköturvallisuus

- Sähkötyökalun pistokkeen on sovittava pistorasiaan. Pistoketta ei saa muuttaa millään tavoin. Älä käytä adapteripistoketta yhdessä maadoitettujen sähkötyökalujen kanssa.** Muuttamattomat pistokkeet ja sopivat pistorasiat pienentävät sähköiskun riskiä.
- Vältä kosketusta maadoitettuihin pintoihin, kuten putkiin, lämmittimiin, helleiloihin ja jääkaappeihin.** Kehon toimiessa maana sähköiskun riski on suurempi.
- Pidä sähkötyökalut pois sateesta tai kosteudesta.** Veden päästessä sähkötyökaluun sähköiskun riski on suurempi.
- Älä käytä liitäntäjohtoa sähkötyökalun kantamiseen, ripustamiseen tai pistokkeen vetämiseen pistorasiasta. Pidä liitäntäjohto etällä kuumuudesta, öljystä, terävistä reunoista ja liikkuvista osista.** Vaurioituneet tai sokeutuneet liitäntäjohdot kasvattavat sähköiskun riskiä.
- Jos työskentelet sähkötyökalulla ulkona, käytä ainoastaan ulkotiloihin sopivia jatkojohtoja.** Ulkotiloihin soveltuvan jatkojohdon käyttäminen pienentää sähköiskun riskiä.
- Jos sähkölaitteen käyttöä kosteassa ympäristössä ei voida välttää, käytä vikavirtakatkaisijaa.** Vikavirtakatkaisijan käyttö pienentää sähköiskun vaaraa.

Henkilöturvallisuus

- Ole huolellinen, tarkkaile, mitä teet, ja toimi järkevästi sähkötyökalulla työskennellessäsi. Älä käytä sähkötyökalua, kun olet väsynyt tai olet huumeiden, alkoholin tai lääkkeiden vaikutuksen alaisena. Pienikin huolimattomuus sähkötyökalun käytössä voi aiheuttaa vakavia tapaturmia.
- Käytä henkilönsuojaimia ja aina suojalaseja. Henkilönsuojaimien, kuten pölynaamarin, liukumattomien turvajalkineiden, kypärän tai kuulonsuojaimien käyttö, sähkötyökalun tyyppistä ja käytöstä riippuen, pienentää tapaturmariskiä.
- Vältä tahatonta käyttöönottoa. Varmista, että sähkötyökalu on sammutettu, ennen kuin liität sen verkkovirtaan ja/tai akkuun, otat käsiisi tai kannat sitä. Jos sormesi on sähkötyökalua kanttaessasi katkaisijassa tai liität päällekytketyn laitteen sähkövirtaan, onnettomuudet ovat mahdollisia.
- Poista käyttötyökalut tai ruuviavaimet ennen kuin käynnistät sähkötyökalun. Laitteen pyöriässä osassa oleva käyttötarvike tai ruuvauskärki voi aiheuttaa tapaturmia.
- Vältä epänormaalia asentoa. Huolehdi, että seisot tukevasti ja säilytät tasapainon. Näin voit kontrolloida sähkötyökalua paremmin odottamattomissa tilanteissa.
- Käytä sopivia vaatteita. Älä käytä löysiä vaatteita tai koruja. Pidä hiukset ja vaatteet etäällä liikkuvista osista. Löysät vaatteet, korut tai pitkät hiukset voivat jäädä kiinni liikkuviin osiin.
- Jos pölynpoisto- ja keruujärjestelmiä on mahdollista asentaa, ne on kytkettävä kiinni ja niitä on käytettävä oikein. Pölynimurin käyttö voi pienentää pölyn aiheuttamia vaaroja.
- Älä tuudittaudu väärään turvallisuuden tunteeeseen tai jätä sähkötyökaluja koskevia turvallisuussääntöjä huomioimatta, vaikka sähkötyökalun käyttö olisikin sinulle luokisten käyttökertojen jälkeen tuttua. Huolimaton toiminta voi johtaa sekunnin murto-osissa vakaviin vammoihin.

Sähkötyökalun käyttö ja käsittely

- Älä yliuormita sähkötyökalua. Käytä työhösi sitä varten tarkoitettua sähkötyökalua. Sopivalla työkalulla työskentelet paremmin ja turvallisemmin annetulla tehoalueella.
- Älä käytä sähkötyökalua, jonka katkaisija on viallinen. Työkalu, jota ei voida enää kytkeä päälle tai pois, on vaarallinen, ja se on korjattava.
- Vedä pistoke pistorasiasta ja/tai poista irrotettava akku, ennen kuin teet laiteasetuksia, vaihdat työkalun vaihto-osia tai asetat sähkötyökalun sivuun. Tämä varotoimenpide estää sähkötyökalun tahattoman käynnistymisen.
- Säilytä käyttämättömänä olevia sähkötyökaluja lasten ulottumattomissa. Älä anna sähkötyökalua sellaisten henkilöiden käyttöön, jotka eivät ole tutustuneet sen toimintaan ja lukeneet näitä ohjeita. Sähkötyökalut ovat vaarallisia, kun niitä käyttävät kokemattomat henkilöt.
- Hoida sähkötyökaluja ja vaihto-osia huolellisesti. Tarkista, toimivatko liikkuvat osat moitteettomasti vai ovatko ne jumissa, onko osia

murtunut tai vahingoittunut niin, että ne vaikuttavat sähkötyökalun toimintaan. Korjauta vaurioituneet osat ennen laitteen käyttöä. Huonosti huolletut sähkötyökalut ovat monien onnettomuuksien syyinä.

- Pidä leikkuutyökalut terävinä ja puhtaina. Huolellisesti hoidetut leikkuutyökalut, joissa on terävät leikkuureunat, eivät jää helposti jumiin ja niitä on helpompi ohjata.
- Käytä sähkötyökalua, varusteita, käyttötyökaluja jne. näiden ohjeiden mukaisesti. Ota huomioon työolosuhteet ja suoritettava työ. Sähkötyökalujen käyttö muuhun kuin määrätystenmukaiseen käyttöön voi aiheuttaa vaarallisia tilanteita.
- Pidä kahvat ja tarttumapinnat kuivina, puhtaina, öljyttöminä ja rasvattomina. Liukkaat kahvat ja tarttumapinnat estävät sähkötyökalun turvallisen käytön ja hallinnan odottamattomissa tilanteissa.

Akkutyökalun käyttö ja käsittely

- Lataa akut vain valmistajan suosittelemilla laatureilla. Tietyn tyyppisille akuille sopiva laturi voi aiheuttaa tulipalon, jos sitä käytetään muihin akkuihin.
- Käytä sähkötyökaluissa vain niille tarkoitettuja akkuja. Muiden akkujen käyttö voi aiheuttaa tapaturmia ja tulipaloja.
- Pidä akut, jotka eivät ole käytössä, pois klemmarien, kolikkoiden, avaimien, naulojen, ruuvien tai muiden pienten metalliesineiden läheltä, sillä ne voivat aiheuttaa koskettimien silloituksen. Oikosulku akun koskettimien välillä voi aiheuttaa palovammoja tai tulipalon.
- Väärinkäytössä akusta voi vuotaa nestettä. Vältä kosketusta siihen. Jos kosketus tapahtuu vahingossa, huuhtele vedellä. Hakeudu lääkärihoitoon, mikäli nestettä pääsee silmiin. Ulosvaluva akkuneste voi johtaa ihon ärtymiseen ja palovammoihin.
- Älä käytä vaurioitunutta tai muokattua akkua. Vahingoituneet tai muokatut akut voivat käyttäytyä arvaamattomasti ja aiheuttaa tulipalon, räjähdysten tai vammaan.
- Älä altista akkua tulelle tai liialliselle kuumuudelle. Tuli tai yli 130 °C:n lämpötilat voivat aiheuttaa räjähdyksen.
- Noudata kaikkia latausohjeita äläkä koskaan lataa akkua tai akkutyökalua, jos lämpötila-alue ei vastaa käyttöohjeessa määritettyä. Akku voi tuhoutua ja tulipalovaara kasvaa, jos lataaminen suoritetaan virheellisesti tai lämpötilassa, joka ei ole sallittu.
- Käytä akkua ainoastaan valmistajan tuoteissa. Vain tällä tavalla saat estettyä akun vaarallisen yliuormituksen.

Korjaus

- Anna vain pätevän ammattihenkilöstön korjata sähkötyökalu käyttäen alkuperäisiä varaosia. Näin varmistetaan, että sähkötyökalun turvallisuus säilyy.
- Älä koskaan huolla vaurioituneita akkuja. Akun saa huoltaa vain valmistaja tai valtuutettu huoltopalvelu.

- **Älä avaa akkua.** Epäasiallinen käsittely voi vahingoittaa akkua.
- **Älä altista akkua kuumuudelle, tulelle, vedelle eikä kosteudelle.** Se aiheuttaa räjähdysvaaran.
- **Akusta saattaa purkautua höyryä, jos akku vioittuu tai jos akkua käytetään epäasianmukaisesti.** Akku saattaa syttyä palamaan tai räjähtää. Järjestä tehokas ilmanvaihto ja käänny lääkärin puoleen, jos havaitset ärsytystä. Höyry voi ärsyttää hengitysteitä.
- **Terävät esineet (esimerkiksi naulat ja ruuvitaltat) tai kuoreen kohdistuvat iskut saattavat vaurioittaa akkua.** Tämä voi johtaa akun oikosulkuihin, tulipaloon, savuamiseen, räjähtämiseen tai ylikuumentumiseen.
- **Suojaa akkua kuumuudelta, esimerkiksi pitkäaikaiselta auringonpaisteelta, tulelta, liialta, vedeltä ja kosteudelta.** Räjähdysja oikosulkuvaara.

Latureiden turvallisuusohjeet

- **Pidä laturi pois sateesta tai kosteudesta.** Veden päästessä laturiin sähköiskun riski on suurempi.
- **Pidä laturi puhtaana.** Lika voi aiheuttaa sähköiskun.
- **Tarkista laturi, johto ja pistoke ennen jokaista käyttöä.** Älä käytä laturia, jos olet havainnut vikoja.
- **Älä avaa laturia itse, anna pätevän ammattihenkilöstön korjata se alkuperäisillä varaosilla.** Vialliset laturit, johdot ja pistokkeet suurentavat sähköiskun riskiä.
- **Älä käytä laturia helposti syttyvällä alustalla (esim. paperi, tekstiilit jne.) tai syttyvässä ympäristössä.** Laturi lämpenee latauksen aikana, mikä aiheuttaa tulipalon vaaran.
- **Pidä lapsia silmällä ja varmista, että lapset eivät pysty leikkimään laturilla.** Henkilöt, joilla on henkisiä tai fyysisiä rajoituksia, saavat käyttää laturia vain valvonnassa tai opastuksen jälkeen. Huolellinen opastus pienentää vääriinkäytön ja tapaturmien riskiä.

Hionnan, hiekkapaperihionnan, teräsharjalla suoritettujen töiden, kiillotuksen ja katkaisuhionnan yhteiset turvallisuusohjeet

- **Tätä sähkötyökalua käytetään hiomakoneena, hiekkapaperihiomakoneena, teräsharjana ja katkaisuhiomakoneena.** Ota huomioon kaikki turvallisuusohjeet, ohjeistukset, kuvaukset ja tiedot, jotka saat sähkötyökalun mukana. Jos et noudata seuraavia ohjeita, seurauksena voi olla sähköisku, tulipalo ja/tai vakava tapaturma.
- **Tämä sähkötyökalu ei sovi kiillotukseen.** Käytöt, joihin sähkötyökalua ei ole tarkoitettu, voivat aiheuttaa vaaratilanteita ja tapaturmia.
- **Älä käytä tarvikkeita, joita valmistaja ei ole hyväksynyt eikä suositellut kyseessä olevalle sähkötyökalulle.** Tarvikkeiden kiinnittämismahdollisuus sähkötyökaluun ei takaa turvallista käyttöä.
- **Terän sallitun kierrosluvun täytyy olla vähintään yhtä suuri kuin sähkötyökalussa mainittu maksimikierrosluku.** Tarvikkeet, jotka pyörivät sallittua nopeammin, voivat vahingoittaa ja paiskautua pois.

- **Terän ulkohalkaisijan ja paksuuden on vastattava sähkötyökalusi mittatietoja.** Vääränkokoinen terä ei voida suojata eikä hallita riittävästi.
- **Hiomalaikkojen, laippojen, hiomalausasten tai muiden varusteiden on sovittava tarkasti sähkötyökalusi hiomakaraan.** Terät, jotka eivät sovi tarkasti sähkötyökalun hiomakaraan, pyörivät epätasaisesti, tärkevät voimakkaasti ja voivat aiheuttaa hallinnan menetyksen.
- **Älä käytä viallisia teriä.** Tarkista ennen käyttöä, onko hiomalaikoissa säröjä ja halkeamia, hiomalausastissa halkeamia, kulumia tai suuria kulutusjälkiä, teräsharjoissa irrallisia tai murtuneita harjaksia. Tarkista sähkötyökalun tai terän puodossa, onko siinä vikoja, tai käytä vahingoittamatonta terää. Kun olet tarkastanut terän ja laittanut sen paikoilleen, pidä lähellä olevat ihmiset pois pyörivän terän alueelta ja anna sähkötyökalun käydä yhden minuutin suurimmalla kierrosluvulla. Vialliset terät murtuvat useimmiten tämän testiajan sisällä.
- **Käytä henkilönsuojaimia.** Käytä sovelluksesta riippuen kokonaamaria, silmiensuojainta tai suojalaseja. Sikäli kuin se on tarpeellista, käytä pölynaamaria, kuulonsuojaimia, suojakäsineitä tai erikoisesiliinää, jotka suojaavat pieniltä hioma- ja materiaalihiukkasilta. Silmät tulee suojata sinkoutuvilta vierasesineiltä, joita syntyy eri sovelluksissa. Pölynaamarin tai hengityssuojaimen täytyy suodattaa käytön aikana syntyvä pöly. Jos altistut pitkään kovalle melulle, kuulosi voi heiketä.
- **Varmista muiden henkilöiden turvallinen väli työalueellesi.** Jokaisen työalueella oleskelevan on käytettävä henkilönsuojaimia. Työkapaleesta tai murtuneesta terästä irronneet osat voivat singota pois ja aiheuttaa tapaturmia myös työalueen ulkopuolella.
- **Pidä kiinni laitteen eristetyistä kahvapinnoista, kun suoritat töitä, joissa terä voi koskettaa piilossa olevia sähköjohtoja tai omaa virtajohtoa.** Koskettaminen jännitettä johtavaan johtoon voi synnyttää jännitettä myös laitteen metallisissa osissa ja aiheuttaa sähköiskun.
- **Pidä virtajohto pois pyörivien terien läheltä.** Jos menettä sähkötyökalun hallinnan, virtajohto voi katketa tai tarttua kiinni ja kätesi tai käsivartesi voi osua pyörivään terään.
- **Älä koskaan aseta sähkötyökalua pois, ennen kuin terä on pysähtynyt kokonaan.** Pyörivä terä voi koskettaa pintaa, jolle se on asetettu, minkä vuoksi voit menettää sähkötyökalun hallinnan.
- **Älä anna sähkötyökalun käydä, kun kannat sitä.** Vaatteesi voivat jäädä kiinni pyörivään terään, ja terä voi porautua kehoosi.
- **Puhdista säännöllisesti sähkötyökalusi ilmanvaihtoaukot.** Moottorin puhallin vetää pölyä koteloon, ja metallipölyn kerääntyminen voi aiheuttaa sähköisiä vaaroja.
- **Älä käytä sähkötyökalua syttyvien materiaalien lähellä.** Kipinät voivat sytyttää nämä materiaalit.
- **Älä käytä teriä, jotka edellyttävät nestemäistä jäähdytysainetta.** Veden tai muiden nestemäisten jäähdytysaineiden käyttö voi aiheuttaa sähköiskun.

Takaisku ja siihen liittyvät turvallisuusohjeet

Takaisku on yhtäkkinen kiinni jääneen tai jumittuneen pyörivän terän, esim. hiomalaikan, hiomalautasen, teräsharjan jne. yhtäkkinen reaktio. Kiinnijääminen tai jumittuminen aiheuttaa pyörivän terän yhtäkkisen pysäytyksen. Näin hallitsematon sähkötyökalu kiihtyy terän pyörimissuuntaa vastaan jumittumiskohdassa. Kun esim. hiomalaikka jää kiinni tai jumittuu työkapaleeseen, voi työkappaleeseen menevä hiomalai-kan reuna jäädä jumiin, minkä vaikutuksesta hiomalaikka voi murtua tai aiheuttaa takaiskun. Hiomalaikka liikkuu sitten käyttäjää kohti tai tästä pois päin riippuen laikan pyörimissuunnasta jumittumiskohdassa. Hiomalaiikat voivat murtua tässäkin.

Takaisku on sähkötyökalun vääran tai virheellisen käytön tulosta. Sen voi estää seuraavassa kuvatuilla varoitoimenpiteillä.

- **Pidä sähkötyökalusta hyvin kiinni ja vie kehoasi käsivartesi asentoon, jossa voit ottaa vastaan takaiskuvoimat.** Käytä aina lisäkahvaa, mikäli käytettävissä, jotta voit hallita takaiskuvoimia tai vastavoimia mahdollisimman hyvin. Käyttäjä voi hallita takaisku- ja vastavoimia sopivilla varoitoimenpiteillä.
- **Älä koskaan vie kättä pyörivien terien lähelle.** Terä voi takaiskussa liikkua kätesi yli.
- **Vältä kehon kanssasi aluetta, johon sähkötyökalu liikkuu takaiskussa.** Takaisku liikuttaa sähkötyökalua vastakkaiseen suuntaan kuin hiomalai-kan suunta jumittumiskohdassa.
- **Työskentele erittäin varovasti kulmissa, terävissä reunoissa jne. Estä, että terä voi pom-pata takaisin työkappaleesta ja jäädä kiinni.** Pyörivä terä tahtoo jäädä jumiin kulmissa, terävissä reunoissa ja takaisinpomppauksessa. Se aiheuttaa hallinnan menetyksen tai takaiskun.
- **Älä käytä ketjusahaan tai hammastettua sahan-terää.** Näillaiset terät aiheuttavat usein takaiskun tai sähkötyökalun hallinnan menetyksen.

Hionnan ja katkaisun erityiset turvallisuusohjeet:

- **Käytä ainoastaan sähkötyökaluasi hyväksytyjä hiomakappaleita ja näille hiomakappaleille tarkoitettua suojakupua.** Hiomakappaleita, joita ei ole tarkoitettu sähkötyökaluun, ei voida suojata riittävästi, ja ne eivät ole turvallisia.
- **Keskisyvennyksellä varustettujen laikkojen hiomapinnan täytyy olla suojuksen reunan tasoa sisempänä.** Epäasianmukaisesti asennettu laikka, joka ulottuu suojuksen reunan tason ulkopuolelle, ei ole riittävän hyvin suojujattu.
- **Suojakuppu on asetettava sähkötyökaluun turvallisesti ja säädettävä niin, että saavutetaan mahdollisimman hyvä turvallisuus, eli hiomakappaleen mahdollisimman pieni osa osoittaa käyttäjää kohti.** Suojakupun tulee suojata käyttäjää murtuvilta osilta ja satunnaiselta kosketukselta hiomakappaleeseen.
- **Hiomakappaleita saa käyttää vain suositeltuihin käyttömahdollisuuksiin. Esimerkiksi: Älä koskaan hio katkaisulaikan sivupinnalla.** Katkaisulaikat on tarkoitettu materiaalin poistoon laikan reunalla. Näihin hiomakappaleisiin vaikuttavat sivuittaisvoimat voivat aiheuttaa niiden murtumisen.

- **Käytä aina vahingoittumattomia kiinnitys-laippoja, jotka ovat oikean kokoisia ja muotoisia valitsemaasi hiomalaikkaan.** Sopivat laipat tukevat hiomalaikkaa ja pienentävät siten hiomalaikan murtumisriskin. Katkaisulaikkojen laipat voivat olla erilaisia kuin muiden hiomalaikkojen laipat.
- **Älä käytä isompien sähkötyökalujen kuluneita hiomalaikkoja.** Isompien sähkötyökalujen hiomalaikat eivät sovi pienempien sähkötyökalujen suurempiin kierroslukuihin; ne voivat murtua.

Muita katkaisulaikkojen erityisiä turvallisuusohjeita:

- **Vältä katkaisulaikan jumittumista tai liian suurta puristuspainetta. Älä tee liian syviä leikkauksia.** Katkaisulaikan ylikuormittuminen suurentaa niiden rasitusta ja kääntymistä tai jumittumista ja siten takaiskun tai hiomakappaleen murtumisen mahdollisuutta.
- **Vältä aluetta pyörivän katkaisulaikan edessä tai takana.** Kun liikutat katkaisulaikkaa työkapaleessa itsestäsi pois päin, sähkötyökalu voi takaiskussa iskeytyä pyörivä laikka edellä sinuun päin.
- **Mikäli katkaisulaikka jumittuu tai keskeyttää työskentelyn, sammuta sähkötyökalu ja pidä siitä rauhallisesti kiinni, kunnes laikka on pysähtynyt. Älä koskaan yritä vetää käynnissä olevaa katkaisulaikkaa raosta. Se voi aiheuttaa takaiskun.** Määritä ja korjaa jumittumisen syy.
- **Älä käynnistä sähkötyökalua uudelleen, niin kauan kuin se on työkappaleessa. Anna katkaisulaikan saavuttaa täysi kierrosluku, ennen kuin jatkat leikkausta varovasti.** Muuten laikka voi jäädä kiinni, pomppata työkapaleesta tai aiheuttaa takaiskun.
- **Tue levyt tai isot työkappaleet, jotta takaiskun tai kiinni jääneen katkaisulaikan riski pienenee.** Isot työkappaleet voivat vääntyä oman painonsa vaikutuksesta. Työkappaleelta on tuettava molemmin puolin sekä katkaisukohdan läheltä että myös reunalta.
- **Ole erittäin varovainen, kun leikkaat koloja seinäin tai muille huonosti näkyville alueille.** Sisään menevä katkaisulaikka voi koskettaessaan kaasu- tai vesijohtoja, sähköjohtoja tai muita esineitä aiheuttaa takaiskun.

Hiekkapaperihionnan erityiset turvallisuusohjeet

- **Älä käytä liian suuria hiomapapereita, vaan noudata valmistajan hiomapaperin koosta antamia ohjeita.** Hiomalautasen yli ulottuvat hiomapaperit voivat aiheuttaa tapaturmia sekä jumittua, haljetaa tai aiheuttaa takaiskun.

Teräsharjoilla työskentelyn erityiset turvallisuusohjeet

- **Ota huomioon, että teräsharjan harjaksista irtoaa kappaleita myös tavallisen käytön aikana. Älä kuormita harjaksia liian suurella paineella.** Paiskautuvat harjakappaleet voivat läpäästä helposti ohuet vaatteet ja/tai ihon.
- **Jos suositellaan suojakupun käyttöä, estä, että suojakuppu ja teräsharja koskettavat toisiaan.** Lautas- ja kuppiharjojen halkaisija voi suurentua paineen ja keskipakovoiman vaikutuksesta.

Lisäturvallisuusohjeet

- **Tarkista tarkastuslaitteilla ennen töiden aloittamista, onko työalueella mahdollisesti piilossa olevia johtoja. Kysy epäselvässä tilanteessa neuvoja vastuulliselta sähkö-, kaasutai vesilaitokselta.** Kosketus sähköjohtoihin voi aiheuttaa tulipalon ja sähköiskun. Kaasujohdon vahingoittuminen voi aiheuttaa räjähdyksen. Vesijohdon vahingoittuminen aiheuttaa suuria esinevahinkoja tai sähköiskun.
- **Varmista työkappale.** Työkappaleen takaiskun tai kontrolloimattoman pauskautumisen (esim. terän jäädessä kiinni) voi estää kiinnityslaitteella tai ruuvipuristimella.
- **Pidä työpaikka puhtaana.** Eri aineiden muodostama lika on erittäin vaarallista. Kevytmetallipöly (esim. alumiini) voi syttyä tai räjähtää helposti.
- **Hanki tietoja hiottavasta pinnasta ja mahdollisesti syntyvistä pölyistä ja höyryistä. Älä hengitä edes pieniä määriä pölyä ja höyryä.** Tiettyjen pintojen (eri metallien, mineraalien tai puiden sekä suojamaalien) hionnassa voi syntyä vahingollisia/myrkyllisiä pölyjä, jotka voivat aiheuttaa allergisia reaktioita tai vakavia sairauksia. Älä hengitä näitä pölyjä ja höyryjä ja vältä kosketusta niihin. Vain ammattihenkilöstö saa käsitellä asbestipitoisia materiaaleja.
- **Älä käytä työkalua, jos sen johto on viallinen. Älä kosketa vialliseen johtoon ja irrota virtapistoke välittömästi.** Vialliset johdot suurentavat sähköiskun riskiä.
- **Vältä laitteen ja työkappaleen ylikuumentumisen.** Ylikuumentuminen voi vahingoittaa työkalua ja laitetta.
- **Työkalu voi olla erittäin kuuma heti töiden jälkeen. Anna kuuman työkalun jäähtyä.** Kuumien työkalujen koskettaminen voi aiheuttaa palovammoja.
- **Älä koskaan puhdistaa kuumaa työkalua syytyvillä nesteillä.** Se aiheuttaa palo- ja räjähdysvaaran.
- **Pidä kahvat kuivina ja rasvattomina.** Liukuvat kahvat voivat aiheuttaa onnettomuuksia.
- **Kansallisia ja kansainvälisiä turvallisuus-, terveys- ja työturvallisuussäädöksiä on aina noudatettava.** Hanki ennen töiden aloittamista tietoja laitteen käyttöpaikassa pätevistä määräyksistä.
- Ota huomioon, että ilman tulo- ja poistoaukkojen takana voi olla myös liikkuvia osia.
- Laitteeseen kiinnitettyjä symboleja ei saa poistaa eikä peittää. Huonosti luettavat ohjeet laitteessa on vaihdettava välittömästi.



Lue käyttöohje ennen käyttöönottoa ja noudata sen ohjeita.



Lataa akku vain sisätiloissa.



Akkua ei saa hävittää kotitalousjätteen mukana!



Akkua ei saa hävittää vesistöihin!



Akkua ei saa polttaa!



Älä altista akkua auringonvalolle tai korkeille lämpötiloille!

Vaara tärinästä



VARO! Tärinän aiheuttama loukkaantumisaara! Tärinä voi aiheuttaa verisuoni- tai hermovaurioita, varsinkin henkilöille, jotka kärsivät verenkiertohäiriöistä. Keskeytä työskentely välittömästi ja käänny lääkärin puoleen seuraavien oireiden esiintyessä: raajojen puuttuminen, tunnon häviäminen, kutina, pistokset, kipu, ihon värin muuttuminen.

Teknisissä tiedoissa ilmoitettu tärinäarvo edustaa laitteen pääasiallista käyttöä. Todellinen tärinä käytön aikana voi poiketa tästä seuraavien tekijöiden vuoksi:

- määrästenvastainen käyttö
- sopimattomat käyttötyökalut
- sopimaton materiaali
- riittämätön huolto.

Voit pienentää vaaroja huomattavasti, kun noudatat seuraavia ohjeita:

- Huolla laite käyttöohjeen ohjeiden mukaan.
- Vältä työskentelyä alhaisissa lämpötiloissa.
- Pidä kehosi ja varsinkin kätesi lämpiminä kylmällä ilmalla.
- Pidä säännöllisesti taukoja ja liikuta käsiäsi verenkierron parantamiseksi.

Henkilökohtainen suojavarustus

Käytä laitteella työskennellessäsi suojalaseja.



Käytä laitteella työskennellessäsi kuulonsuojaimia.



Käytä pölynaamaria, kun pölyä muodostuu paljon.



Käytä laitteella työskennellessäsi vartalonmyötäisiä työvaatteita.



Peitä pitkät hiukset tai käytä tarvittaessa hiusverkkoa.



Laitteen yleiskatsaus



Vihje: Sinun laitteesi ulkonäkö voi poiketa kuvista.

► Siv. 3, kuva 1

1. Akku (ei sisälly toimitukseen)
2. Kierrosluvun säädin
3. Virtakytkin
4. Lisäkahva
5. Suojakupu

6. Hiomakappale (ei sisälly toimitukseen)
7. Suojakuvun kiinnitysvipu
8. Karan lukitusnuppi
- Siv. 3, kuva 2
9. Jäännöskapasiteetin näyttö
10. Painike kapasiteettinäytölle
11. Lukituspainike
12. Merkkivalot
13. Akun latausasema (ei sisälly toimitukseen)

Toimituksen sisältö

- Akkukulmahiomakone
- Suojakupu
- Lisäkahva
- Haarukka-avain hiomakappaleen asennukseen
- Käyttöohje

Asennus

Lisäkahvan asennus

► Siv. 4, kuva 5

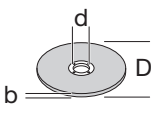
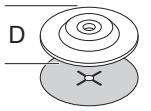
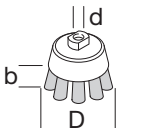
Mitat	D	b	d	Maks. kierrosluku	Maks. leikkuunopeus
	115 mm	6 mm	22,2 mm	11000 min ⁻¹	80 m/s
	115 mm	—	—	11000 min ⁻¹	80 m/s
	75 mm	30 mm	M14	12000 min ⁻¹	45 m/s

Hiomakappaleen asennus



VAARA! Loukkaantumisvaara Älä koskaan käytä viallisia hiomakappaleita. Tarkista aina ennen asennusta, onko hiomakappaleissa halkeamia tai muita vikoja. Käytä vain hiomakappaleita, joiden sallittu kierrosluku on vähintään yhtä suuri kuin laitteen tyhjäkäyntikierrosluku (► *Tekniset tiedot – siv. 131*).



VAROITUS! Loukkaantumisvaara Hiomakappaleen sallittu halkaisija on aina otettava huomioon (► *Tekniset tiedot – siv. 131*).



VARO! Loukkaantumisvaara Käytä vain hiomakappaleita, jotka on hyväksytty työstettävään materiaaliin.

► Siv. 4, kuva 6

- Paina laitteen yläpuolella olevaa karan lukitusnuppiä ja pidä sitä painettuna.
- Ruuvaa laippamutteri (14) irti.

Lisäkahvan voi asettaa laitteen vasemmalle puolelle [1], yläpuolella [2] tai oikealle puolelle [3].

- Ruuvaa lisäkahva tiukkaan laitteen kierrereikiin.

Sallitut hiomatyökalut

- Käytettyjen hiomakappaleiden sallittu suurin kierrosluku tai leikkuunopeus on oltava sama kuin seuraavassa taulukossa.
- Ota sen vuoksi huomioon hiomakappaleen etiketissä oleva sallittu kierrosluku tai kehänopeus.
- Käytä aina hiomakappaleiden mukana tulevia välikerroksia: ne asetetaan hiomakappaleen ja kiinnityslaipan väliin, ja niiden on oltava vähintään niin isoja kuin laipan kiinnityspinta.
- Kun käytetään hiomakappaleita, joissa on kierreholkki, on varmistettava, että karan pää ei koske hiomatyökalun reikäpohjaan (karan pituus: ► *Tekniset tiedot – siv. 131*).
- Kierreholkilla varustetut hiomakappaleet täytyy voida ruuvata hiomakaraan niin pitkälle, että ne ovat kiinni hiomakaran laipassa hiomakaran kierron päässä.

- Aseta hiomakappale akseliin. Ota huomioon hiomakappaleen määritetty asennusasento.
 - Aseta laippamutteri akseliin. **Ota huomioon laippamutterin asennusasento:**
1. Laippa hiomakappaleesta pois päin: ohuille hiomakappaleille, kuten esim. katkaisulaikoille.
 2. Laippa hiomakappaleeseen päin: paksuille hiomakappaleille, kuten esim. hiomalaikoille.
- Kiristä laippamutteri oheisella haarukka-avaimella painaen samalla karan lukitusnuppiä.

Käyttöönotto

Akun lataaminen



Vihje: Akku ja laturi eivät tule toimituksen mukana. Ne voi hankkia lisävarusteena alan liikkeestä (► *Tarvikkeet – siv. 131*).



VAROITUS! Loukkaantumisvaara! Noudata akkukäyttöisten laitteiden käsittelyssä annettuja turvallisuusohjeita.



HUOMAUTUS! Laitteiden vahingoittumisvaara! Akku ei saa syväpurkaa.



Vihje: Kun akku on ladattu täyteen, latausasema kytkeytyy automaattisesti ylläpitovarukseen. Akun voi pitää jatkuvasti latausasemassa.

Akku on ladattava ennen ensimmäistä käyttöönottoa (latausaika: ► *Tekniset tiedot – siv. 131*).

- Paina lukituspainiketta (11) ja vedä akku laitteesta.
 - Aseta akku latausasemaan.
 - Kytke latausaseman virtapistoke pistorasiaan.
- Merkkivalot (12) osoittavat lataustilan.
- Aseta akku laitteeseen ja anna sen napsahtaa paikoilleen.

Akun jäännöskapasiteetin tarkastaminen

- Paina painiketta (10).

Merkkivalot (9) osoittavat akun jäännöskapasiteetin.

Suojakuvun säätö

► *Siv. 3, kuva 1*

Suojakupu on säädettävä niin, että se estää kipinöiden ja hiukkasten lentämisen käyttäjän suuntaan.

- Irrota kiinnitysvipu (7).
- Säädä suojakupu.
- Kiristä kiinnitysvipu (7).

Käyttö



VAARA! Loukkaantumisvaara Anna laitteen pyöriä muutaman sekunnin ajan tyhjäkäynnissä ennen käyttöä. Vaihda hiomakappale välittömästi tärinöiden esiintyessä.



VAROITUS! Loukkaantumisvaara Laitetta saa käyttää vain, kun lisäkahva on asennettu ja suojakupu on säädetty oikein.

Tarkista ennen käynnistystä!

Tarkista laitteen turvallinen kunto:

- Tarkista, onko näkyviä vikoja.
- Tarkista, onko laitteen kaikki osat asennettu tiukasti.

Käynnistys/sammutus



Vihje: Aljänniterele laukeaa jännitekatkoksesta. Se estää, että laite käynnistyy itsestään, kun se saa taas jännitettä.

Laitte on uudelleen käynnistämistä varten sammutettava ja käynnistettävä pääkatkaisijasta.



VAROITUS! Loukkaantumisvaara Laitte käy sammuttamisen jälkeen vielä muutama sekunnin ajan. Odota ennen laitteen pois asettamista, että hiomakappale on pysähdyksissä.

► *Siv. 5, kuva 7*

- Käynnistys: Paina virtakytkintä (1), työnnä samalla eteenpäin ja anna napsahtaa asentoon [1].
- Säädä tarvittava kierrosloku säätimellä (2).
- Sammutus: Paina virtakytkintä (1) lyhyesti ja anna siirtyä takaisin asentoon [0].

Käyttöohjeita



VAARA! Loukkaantumisvaara Älä käytä katkaisulaikkoja hiontaan.



VAROITUS! Loukkaantumisvaara Hio aina määritetyillä pinoilla:

- Katkaisulaikat: kehäpinta
- Hiomalaitat, hiomalautes: sivupinta.



VARO! Loukkaantumisvaara Hiomakappale ja työkappale kuumenevat käytössä. Anna hiomakappaleen ja työkappaleen jäähtyä kokonaan ennen niihin koskettamista.



Vihje: Laitte on tarkoitettu hiontaan. Jos laitetta käytetään katkaisuun, on käytettävä erityistä suojakupua.

- Kiinnitä työkappale aina tiukasti.
- Älä kallista laitetta materiaaleja leikattaessa.
- Älä altista laitetta liialliselle paineelle.

Puhdistus

Puhdistuksen yleiskatsaus

Säännöllisesti, käyttöolosuhteiden mukaisesti

Mitä?	Miten?
Puhdista pöly moottorin ilmanvaihtoaukoista.	Käytä polynimuria, harjaa tai sivellintä.
Puhdista laite.	Pyyhi tuote nihkeällä liinalla.

Säilytys, kuljetus



VAROITUS! Loukkaantumisvaara! Säilytä laitetta niin, että asiattomat eivät voi käynnistää sitä.



HUOMAUTUS! Laitteiden vahingoittumisvaara! Älä säilytä laitetta ilman suojausta kosteassa ympäristössä.

Säilytys

- Puhdista laite ennen varastointia.
- Varastoi laite kuivaan, hyvin ilmastoituun tilaan.

Hiomatyökalujen säilytys



Vihje: Epäsuotuisat ympäristöolosuhteet varastoinnin aikana voivat nopeuttaa hiomatyökalujen vanhenemistä.

- Säilytä hiomakappaleet aina vaaka-asennossa tasaisella pinnalla.
- Säilytä hiomakappaleita vain kuivissa, pakkasettomissa tiloissa ja tasaisena pysyvissä lämpötiloissa.

- Suojaa hiomakappaleita varastoinnin aikana suoralla auringonvaloilta.

Kuljetus

- Käytä lähetyksessä mahdollisuuksien mukaan alkuperäistä pakkausta.

Häiriöt ja apu

Jos jokin ei toimi...



VAARA! Varo, loukkaantumisvaara!
Epäasialliset korjaukset voivat aiheuttaa sen, että laite ei toimi enää turvallisesti. Vaarannat näin ympäristösi turvallisuutta.

Häiriön aiheuttavat usein vain pienet virheet. Pystyt usein korjaamaan ne itse. Katso ensin seuraavasta taulukosta, ennen kuin käännyt jälleenmyyjän puoleen. Näin säästät turhaan vaivaa ja mahdollisesti myös kustannuksia.

Vika/häiriö	Syy	Korjaus
Laite ei toimi.	Akku ei kiinnittynyt? Onko akku tyhjä? Onko akussa vika? Onko laitteessa vika?	Kiinnitä akku. ► <i>Akun lataaminen – siv. 129.</i> Ota yhteyttä jälleenmyyjään.
Teho on liian vähäinen.	Onko hiomakappale sopimaton materiaaliin? Onko hiomakappale kulunut?	Kiinnitä sopiva hiomakappale. ► <i>Hiomakappaleen asennus – siv. 129.</i>

Jos et pysty korjaamaan vikaa itse, ota yhteyttä jälleenmyyjään. Ota huomioon, että asiattomat korjaukset mitätöivät myös takuun ja sinulle aiheutuu lisäkustannuksia.

Hävittäminen

Laitteen hävittäminen

Yliviatun roskasäiliön symboli tarkoittaa: Paristoja, akkuja, sähkö- ja elektroniikkalaitteita ei saa laittaa kotitalousjätteen joukkoon. Ne voivat sisältää ympäristölle ja terveydelle haitallisia aineita.



Kuluttajat ovat velvollisia toimittamaan käytetyt sähkölaitteet, laitteiden paristot ja akut sekajätteestä erillään viralliseen keräyspaikkaan, jotta niiden asianmukainen käsittely on varmistettu. Palautus voi tapahtua lakimääräysten mukaan maksutta esim. jonkin kunnallisen jätehuoltoyrityksen tai jälleenmyyjän kautta.

Paristot, akut ja lamput, joita ei ole asennettu sähkölaitteisiin kiinteästi ja jotka on mahdollista irrottaa laitetta rikkomatta, on poistettava laitteesta ennen hävittämistä ja toimitettava erilliseen keräyspisteeseen. Kaikkien laitteistojen litiumakut ja akut saa toimittaa keräyspisteeseen vain varaamattomassa tilassa. Paristojen navat ovat peitettävä teipillä, jotta ei pääse syntymään oikosulkuja. Jokainen loppukäyttäjä vastaa itse hävitettävässä laitteessa olevien henkilökohtaisten tietojen poistamisesta.



Pakkauksen hävittäminen

Pakkaus koostuu pahvilaatikosta ja vastavasti merkityistä muoviosista, mitkä voidaan antaa kierrätettäväksi.



- Vie nämä materiaalit kierrätettäväksi.

Tekniset tiedot

Tuotenumero	196326
Nimellisjännite	
• maksimi	20 V _{rms}
• nimellinen	18 V _{rms}
Tyhjäkäyntikierrosluku	3000-10000 min ⁻¹

Tuotenumero	196326
Hiomakappaleen maks. halkaisija	115 mm
Karan halkaisija	M14
Karan pituus	12,3 mm
Äänitehotaso (L _{WA})*	95 dB(A) (K = 3 dB(A))
Äänenpainetaso (L _{PA})*	84 dB(A) (K = 3 dB(A))
Tärinät**	4,29 m/s ² (K = 1,5 m/s ²)
Paino	1,83 kg

*) Ilmoitetut melupäästöarvot on mitattu standardoidun testausmenetelmän mukaisesti, ja niitä voidaan käyttää sähkötyökäluun vertailuun toisen sähkötyökäluun kanssa. Ilmoitettuja melupäästöarvoja voidaan käyttää myös kuormituksen alustavaan arviointiin. Varoitus: Sähkötyökäluun todellisen käytön aikaiset melupäästöt voivat poiketa ilmoitetuista arvoista sen mukaan, miten sähkötyökäluu käytetään, ja erityisesti käsiteltävän työkalupäleen tyyppiä riippuen. Käyttäjän suojaamiseksi on tarpeen määrittää turvatoimet, jotka perustuvat tärinäkuormituksen arviointiin todellisissa käyttöolosuhteissa (tässä yhteydessä on huomioitava kaikki työkäluun osuudet, kuten ajat, jolloin sähkötyökäluu on kytketty pois päältä, sekä ajat, jolloin se on kytketty päälle mutta käy ilman kuormitusta).

Melupäästöjä koskevat tiedot tuoteturvallisuuslain (ProdSG) tai EY:n kone-direktiivin mukaisesti: Melutaso työskentelypaikalla voi olla yli 80 dB(A). Siinä tapauksessa käyttäjän on toteutettava meluntorjuntatoimenpiteitä (esim. asianmukaisen ja soveltuvan kuulosuojaimen käyttö ja säännöllisen taukojen pito).

**) Ilmoitettu tärinäpäästöarvo on mitattu standardoidun testimenetelmän mukaan ja sitä voidaan käyttää työkalujen väliseen vertailuun; ilmoitettua tärinäpäästöarvoa voidaan käyttää myös alustavaan taon arviointiin. Tärinäpäästöarvon voi poiketa ilmoitusarvosta työkalun todellisen käytön aikana työkalun käyttötavasta riippuen; viritä pitää tärinäkuormitus mahdollisimman alhaisena. Yksi toimenpiteistä tärinäkuormituksen pienentämiseksi on esim. työajan rajoittaminen. Tällöin on huomioitava kaikki käyttövaihteluiden osat (esimerkiksi ajat, jolloin työkalu on sammutettuna, ja jolloin se on kytketty päälle, mutta käy ilman kuormitusta). Tärinäpäästöarvon määrittäminen EN 60745-1 & EN 60734-2-3 mukaisesti.

Tarvikkeet



Lisätietoa 1 PowerSystems sopivista akustoista ja varaosista saat tästä: katso QR-koodi

SI Garancijski list

Firma dajalca garancije:

Sedež dajalca garancije:

Firma prodajalca:

Sedež prodajalca:

Podatki o blagu/prodaktu:

.....
.....
.....

Datum izročitve blaga/produkta potrošniku:

S tem garancijskim listom jamčimo za lastnosti ali brezhibno delovanje v 1-letnem garancijskem roku, ki začne teči z izročitvijo blaga potrošniku in velja s priloženim originalnim računom. Vzdrževanje, rezervne dele in priklonpe aparate nudimo še tri leta po preteku garancije.

Garancija velja na območju Republike Slovenije.

Garancija ne izključuje pravic potrošnika, ki izhajajo iz odgovornosti prodajalca za napake na blagu.

V primeru okvare se obrnite na prodajalca.

GR Εγγύηση

Για αυτό το προϊόν ισχύει εγγύηση με διάρκεια δύο έτη από την ημερομηνία αγοράς, εφόσον αυτό έχει αγοραστεί από τό κατάσταση που αναφέρεται πιο κάτω.

Βλάβες που προέρχονται από ακατάλληλη μεταχείριση ή χειρισμό, λάθος τοποθέτηση ή φύλαξη, ακατάλληλη σύνδεση ή εγκατάσταση, από βία ή άλλες εξωτερικές επιδράσεις, καθώς και σε παρεμβάσεις του αγοραστή ή τρίτων οι οποίες δεν ήταν σύμφωνες με τις οδηγίες χρήσης που συνοδεύουν το προϊόν, δεν καλύπτονται από την εγγύηση. Επίσης, δεν καλύπτεται η φυσιολογική φθορά λόγω χρήσης. Προτείνουμε να διαβάσετε προσεκτικά τις οδηγίες χρήσεως, διότι περιέχουν σημαντικές υποδείξεις.

Για λόγους εξακρίβωσης της ημερομηνίας αγοράς, είναι απαραίτητο να κρατήσετε την απόδειξη αγοράς, που αποτελεί το μόνο αποδεικτικό στοιχείο της ημερομηνίας αγοράς.

Υποδείξεις:

1. Εάν το προϊόν δε λειτουργεί πλέον όπως πρέπει, ελέγξτε παρακαλούμε πρώτα εάν η αιτία είναι άλλοι λόγοι, όπως για παράδειγμα λάθος χειρισμός.
2. Σε περίπτωση που θέλετε να κάνετε χρήση της εγγύησης ή σε περίπτωση βλάβης παρακαλούμε απευθυνθείτε προσωπικά στο κατάστημα αγοράς.

Παρακαλούμε προσέξτε ότι θα επισυνάπτετε, θα έχετε διαθέσιμα, ή θα φέρετε μαζί σας σε κάθε περίπτωση τα ακόλουθα:

- Απόδειξη αγοράς
- Περιγραφή προϊόντος/Τύπος/Μάρκα
- Περιγραφή του εμφανιζόμενου προβλήματος με όσο το δυνατόν πιο ακριβή αναφορά του ελαττώματος.

Εκτός των δικαιωμάτων που παρέχονται με την παρούσα εγγύηση στον καταναλωτή, αυτός έχει σε κάθε περίπτωση και όλα τα δικαιώματα που απορρέουν από τις κείμενες διατάξεις και τους νόμους σχετικά με τη σύμβαση πώλησης.

Διανομή:

DE Mängelansprüche

Sehr geehrte Kundin, sehr geehrter Kunde, unsere Produkte werden in modernen Produktionsstätten gefertigt und unterliegen einem international anerkannten Qualitätsprozess.

Sollten Sie dennoch einen Grund zur Beanstandung haben, bringen Sie bitte diesen Artikel zusammen mit dem Kaufbeleg zu Ihrem Händler.

Für unsere Produkte gelten die gesetzlichen Mängelansprüche ab Kaufdatum.

IT Reclami per difetti

Gentilissima Cliente, gentilissimo Cliente, i nostri prodotti sono fabbricati in moderne officine di produzione e sono sottoposti ad un processo di qualità internazionalmente riconosciuto.

Se Lei dovesse avere tuttavia un motivo di reclamo, porti questo articolo insieme allo scontrino al Suo negoziante.

Per i nostri prodotti valgono i reclami per difetti legali a partire dalla data di acquisto.

FR Réclamations

Chère cliente, cher client, Nos produits sont fabriqués dans des ateliers de production modernes et sont soumis à un processus de qualité reconnu au niveau international.

Si vous avez toutefois le moindre motif de réclamation, veuillez rapporter cet article avec son justificatif d'achat à votre commerçant.

Nos produits sont soumis au droit légal de réclamation en cas de défaut à partir de leur date d'achat.

GB Claims for defects

Dear customer, Our products are manufactured in modern production plants, and are subject to an internationally recognised quality process.

Nevertheless, if you have cause for dissatisfaction, please bring the item together with the proof of purchase to the store from which you bought it.

For our products, legal claims for defects are valid from the date of purchase.

CZ Reklama

Vážená zákaznice, vážený zákazník, naše výrobky jsou vyráběny v moderních závodech a podléhají mezinárodně uznávanému procesu kontroly kvality.

Pokud byste přesto měli důvod ke stížnostem, přineste prosím výrobek společně s dokladem o koupi vašemu prodejci.

Pro naše výrobky platí zákonná reklamační lhůta od datumu koupě.

SK Reklamácia

Vážená zákazníčka, vážený zákazník, naše produkty sa vyrábajú v moderných zariadeniach a podliehajú medzinárodne uznávanému procesu riadenia kvality. Ak máte aj napriek tomu dôvod na reklamáciu, prineste tento tovar spolu s dokladom o zakúpení k vášmu predajcovi.

Pre produkty platia zákonné reklamačné nároky od dátumu zakúpenia.

PL Roszczenia gwarancyjne

Szanowna Klientko, szanowny Kliencie, Nasze wyroby produkowane są w nowoczesnych zakładach produkcyjnych i podlegają pod uznane na świecie procesy jakościowe.

W razie podstawy do reklamacji prosimy dostarczyć ten artykuł wraz z paragonem do sklepu, w którym dokonano zakupu.

Dla naszych produktów obowiązują ustawowe roszczenia gwarancyjne od daty zakupu.

HU Jótállási jegy

Tisztelt Vevőnk!

Termékeink modern gyárban készülnek, nemzetközileg elismert minőségbiztosítási rendszer alatt.

Üzemzavar esetén a készüléket vigye vissza, a vásárlási számlával együtt, a forgalmazóhoz, ahonnan vásárolta azt.

Termékeinkre a törvényben előírt garanciális feltételek érvényesek, a vásárlás napjától számítva.

BA/HR Prava na žalbu

Štovani kupci!

Naši proizvodi se proizvode u modernim tvornicama i podliježu međunarodno priznatom procesu provjere kakvoće.

Ako ipak postoji razlog za žalbu, molimo Vas da ovaj artikl zajedno s računom odnesete Vašem trgovcu.

Za naše proizvode važe zakonska prava na žalbu od datuma kupovine.

NL Reclamaties

Geachte klant, onze producten worden op moderne productieplaatsen gefabriceerd en zijn onderworpen aan een internationaal erkend kwaliteitsproces.

Wanneer u desondanks een reden tot klagen heeft, breng dit artikel dan samen met de kassabon naar uw verkoper.

Voor onze producten gelden de wettelijke reclamatietermijnen vanaf de datum van aankoop.

LV Reklamācija

Cienītā kliente, godātais klient, mūsu produkcija tiek izgatavota modernās ražotnēs un ir pakļauta starptautiski atzītam kvalitātes kontroles procesam.

Ja Jums tomēr ir iemesls celt iebildumus, lūdzu, nogādājiet šo preci kopā ar pirkumu apliecināšu dokumentu savam tirgotājam.

Ar likumu noteiktās reklamācijas attiecībā uz mūsu produkciju ir piemērojamas sākot ar tās iegādes datumu.

EE Garantiinõuded

Lugupeetud klient, meie tooted on valmistatud moodulates tootmistehhides ja on allutatud rahvusvaheliselt tunnustatud kvaliteedi tagamise protsessile.

Kui teil on sellest hoolimata põhjust reklamatsiooniks, viige see toode palun koos ostutšekiga turustajale, kellelt selle saite.

Meie toodetele kehtivad alates ostukuupäevast seadusega ettenähtud õigused reklamatsioonide esitamiseks.

SE Produktansvar

Bästa kund! Våra produkter tillverkas i moderna produktionsanläggningar och genomgår en internationellt erkänd kvalitetsprocess.

Skulle det ändå finnas skäl till reklamation, ber vi dig lämna in denna artikel tillsammans med köpkvittot till återförsäljaren.

För våra produkter gäller lagstadgat produktansvar fr.o.m. köpdatumet.

FI Tuotevastuu

Hyvä asiakas, tuotteemme valmistetaan uudenaikaisissa tuotantolaitoksissa ja ne tarkastetaan kansainvälisesti tunnustetun laatuprosessin mukaisesti.

Jos sinulla on kuitenkin aihetta valittaa tuotteesta, tuo tämä laite ostokuitin kanssa myyjällesi.

Tuotteille ovat voimassa ostopäivästä alkaen lakisääteiset takuehdot.

LT Pretenzijos dėl defektų

Gerb. kliente, mūsų produktai gaminami moderniose įmonėse ir jų kokybę tikrinama pagal tarptautiniu mastu pripažintus standartus.

Jei vis dėlto turite priežastį pretendacijai teikti, pristatykite šį gaminį kartu su pirkimo čekiu savo pardavėjui. Nuo pirkimo datos mūsų produktams įsigalioja įstatymų nuostatos dėl pretenzijų reiškimo.



OBI Group Sourcing GmbH
Albert-Einstein-Str. 7-9
42929 Wermelskirchen
GERMANY
info@obisourcing.de
www.lux-tools.com

Art.-Nr. 196326

S-71712 V-171224