

Ø4x14mm  H1x8	 H2x20	 H3x2	 H4x2
 H5x2	 H6x2	 H7x4	 H8x1

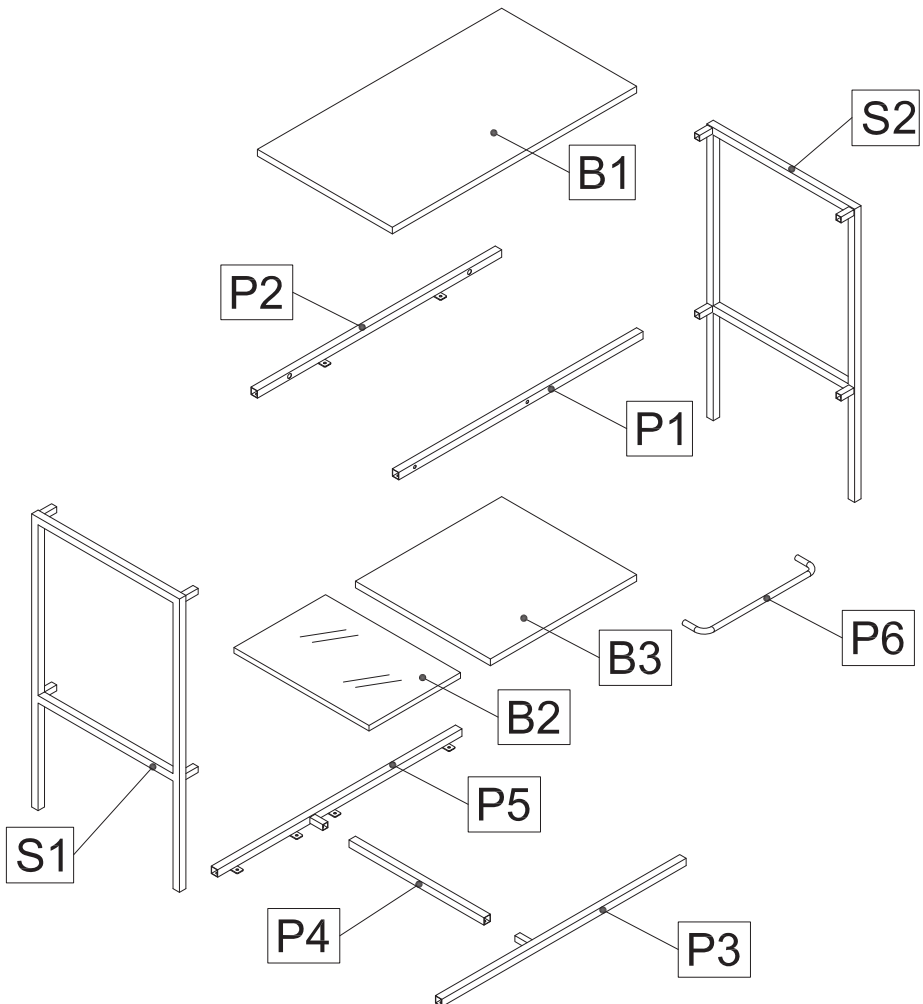

1

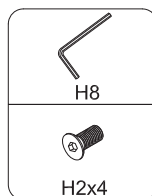
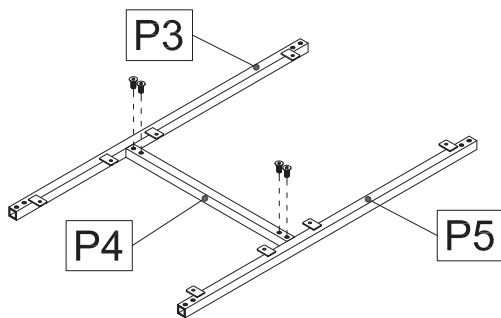

2

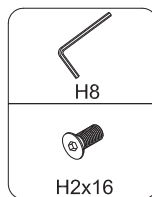
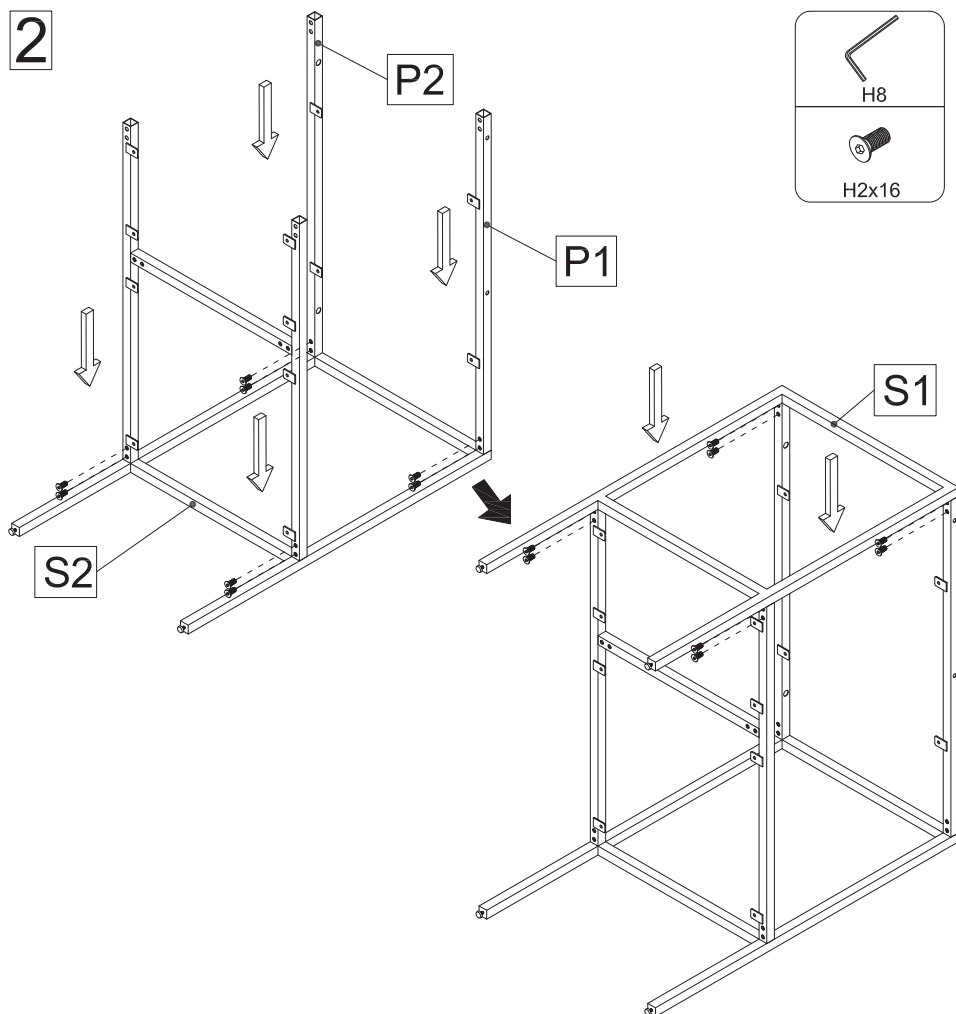

3

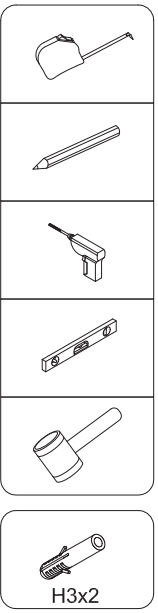
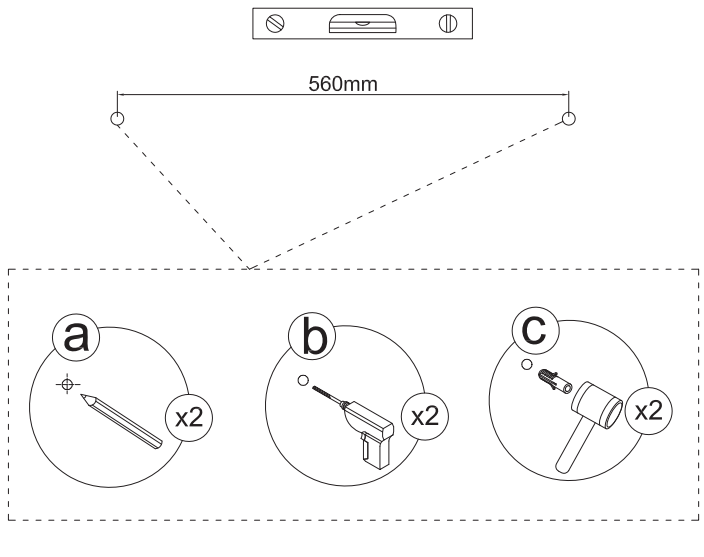

4

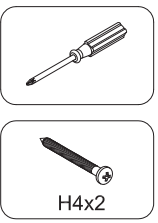
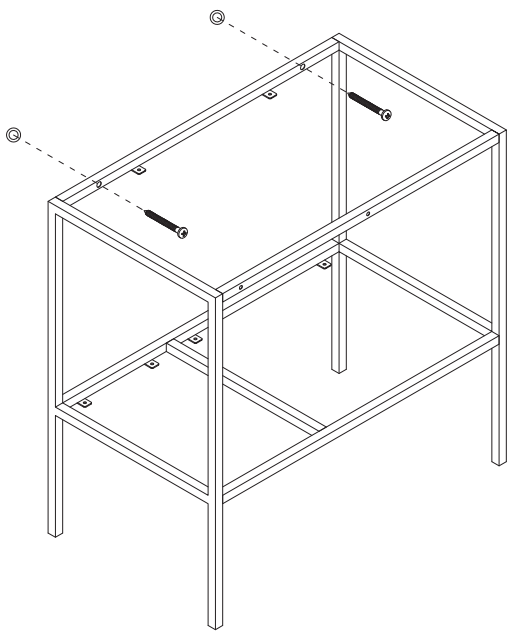

5

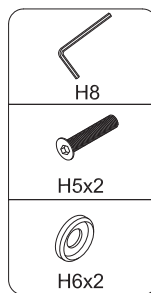
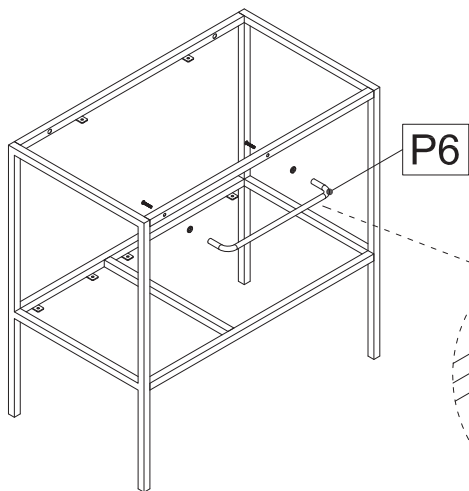

6

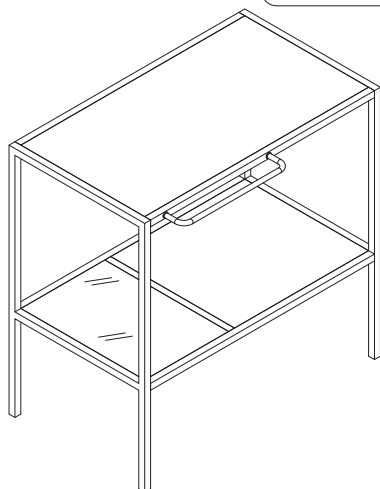
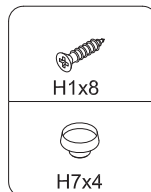
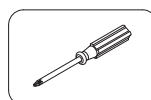
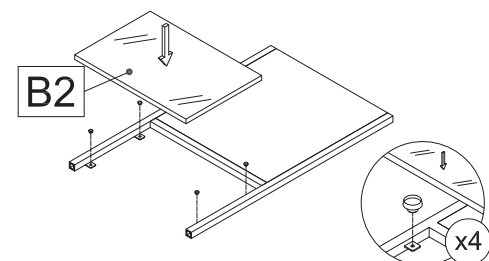
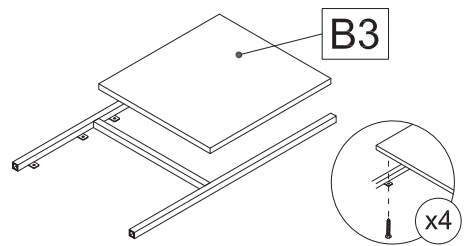
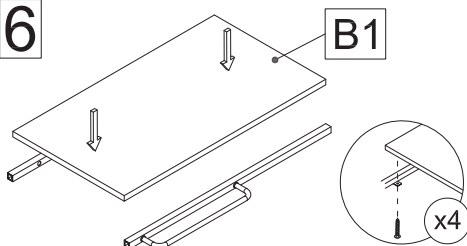

## **DE** „Wichtig, für spätere Bezugnahme aufbewahren: sorgfältig lesen“

- Für einen sicheren Umgang mit diesem Produkt muss der Benutzer des Produktes diese Gebrauchsanweisung vor der ersten Benutzung gelesen und verstanden haben.
- Beachten Sie alle Sicherheitshinweise! Wenn Sie die Sicherheitshinweise missachten, gefährden Sie sich und andere.
- Bewahren Sie alle Gebrauchsanweisungen und Sicherheitshinweise für die Zukunft auf.
- Wenn Sie das Produkt verkaufen oder weitergeben, händigen Sie unbedingt auch diese Gebrauchsanweisung aus.
- Sämtliche Teile des Produktes müssen richtig montiert sein.
- Zur Montage sind zwei Personen nötig.
- Beim Bohren in Wand, Decke oder Fußboden auf Kabel sowie Gas- und Wasserleitungen achten.
- Die Wandmontage muss von einer fachkundigen Person durchgeführt werden, da fehlerhafte Montage zum Kippen/Umfallen des Möbels und zu Schäden oder Unfällen führen kann.
- Bitte darauf achten, dass die verwendeten Schrauben/Befestigungsbeschläge für die Wand/Decke geeignet sein müssen, in der sie angebracht werden sollen und dass sie die entsprechende Tragkraft haben.
- Dieses Produkt darf nicht im Freien verwendet werden.

## **IT** «Importante, conservare per ev. consultazioni future: leggere attentamente»

- Per poter utilizzare il prodotto in sicurezza, l'utente deve aver letto e compreso le presenti istruzioni per l'uso prima di utilizzarlo per la prima volta.
- Osservare tutte le avvertenze sulla sicurezza! Se tali avvertenze non vengono osservate si mette a rischio l'incolumità propria e quella degli altri.
- Conservare tutte le istruzioni per l'uso e le avvertenze di sicurezza per poterle consultare in seguito.
- Nel caso si intenda vendere o cedere a terzi il prodotto, esso dovrà essere sempre assolutamente accompagnato dalle rispettive istruzioni per l'uso.
- Tutti i componenti del prodotto devono essere montati correttamente.
- Per il montaggio sono necessarie due persone.
- Faccia attenzione, quando perfora muri, soffitti o pavimenti, a cavi nonché condutture di gas e acqua.
- Il montaggio alla parete deve essere effettuato da una persona qualificata. Se non viene eseguito correttamente, il mobile/l'oggetto può ribaltarsi o cadere, danneggiando persone o cose.
- Scegli viti e accessori di fissaggio che siano adatti al materiale della parete/del soffitto in questione e che abbiano una tenuta sufficiente.
- Questo prodotto non deve essere utilizzata all'aperto.

## **FR** « Important ; à conserver pour une référence ultérieure : à lire attentivement »

- Afin de garantir une manipulation sûre du produit, l'utilisateur doit avoir lu et compris ces instructions d'utilisation avant la première utilisation.
- Veuillez respecter l'ensemble des consignes de sécurité ! Sinon, vous risquez de vous mettre en danger vous-même et les personnes à proximité.

- Conservez les modes d'emploi et consignes de sécurité pour pouvoir vous y référer ultérieurement.
- Si vous vendez ou donnez ce produit, joignez-y toujours les présentes instructions d'utilisation.
- Il est indispensable que tous les composants du produit soient correctement assemblés.
- Deux personnes sont nécessaires pour procéder au montage du produit.
- Lors de percages sur les murs, le plafond ou le plancher, veillez à la présence éventuelle de câbles électriques et de conduites de gaz ou d'eau.
- Le montage doit être effectué par une personne compétente. Un montage mal effectué peut provoquer la chute du meuble/de l'objet et blesser quelqu'un.
- Adaptez les vis et ferrures au matériau du mur/plafond et au poids de l'objet.
- N'utilisez pas ce produit en extérieur.

## **GB** “Important, keep for reference at a later date: read carefully”

- The user of this product must have read and understood these operating instructions prior to its first use in order to safely implement this product.
- Please comply with all safety instructions! If you disregard any of the safety instructions you may place yourself and others at risk.
- Store all operating information and safety instructions for future reference.
- If you sell or pass on the product, you must also pass on these operating instructions.
- All parts of the products must be assembled correctly.
- Two people are required for assembly.
- When working on walls, ceiling or floors, pay attention to any installed cables as well as gas and water lines.
- Wall mounting should be carried out by a qualified person, due to the fact that wrong wall mounting can lead to that the furniture/object topples or falls resulting in personal injury or damage.
- Choose screws and fittings that are specially suited to the material in your wall/ceiling and have sufficient holding power.
- This product may not be used outdoors.

## **CZ** „Důležité upozornění, uschovejte pro použití v budoucnu: důkladně si přečtěte“

- Pro bezpečné zacházení s tímto výrobkem si musí uživatel přístroje před prvním použitím přečíst tento návod k použití a porozumět mu.
- Dodržujte všechny bezpečnostní pokyny! Nerespektováním bezpečnostních pokynů ohrožujete sebe i ostatní.
- Uschovejte všechny návody na použití a bezpečnostní pokyny pro použití v budoucnu.
- Pokud výrobek prodáte nebo odevzdáte další osobě, bezpodmínečně přiložte i tento návod na použití.
- Všechny části výrobku musejí být správně namontovány.
- Pro montáž jsou nezbytné dvě osoby.
- Při vrtní do zdi, stropu nebo podlahy dávejte pozor na kabely i vedení plynu a vody.
- Výrobek by měla ke stěně připevnit kvalifikovaná osoba, neboť nesprávné připevnění může způsobit nestabilitu nebo pád výrobku, což by mohlo vést k úrazu nebo k jiným škodám.
- Vyberte si takové šrouby a kování, které se hodí pro vaši stěnu či strop a mají dostatečnou nosnost.

- Tento výrobek se nesmí používat venku.

## **SK** „Dôležité, uschovajte pre prípad použitia v budúcnosti: dôkladne si prečítajte pokyny“

- Aby bolo zaistené bezpečné zaobchádzanie s týmto výrobkom, je nutné, aby si jeho užívateľ pred prvým použitím prečítal tento návod na obsluhu a porozumel mu.
- Dbajte všetkých bezpečnostných pokynov! Ak nerespektujete bezpečnostné pokyny, ohrozujete sami seba a druhých.
- Všetky návody na použitie a bezpečnostné pokyny uchovajte pre ďalšie použitie.
- V prípade ďalšieho predaja alebo darovania tohto výrobcu spolu s ním odovzdajte vždy aj tento návod.
- Všetky časti výrobku musia byť správne namontované.
- Pre montáž sú nevyhnutné dve osoby.
- Pri vŕtaní do steny, stropu alebo podlahy dávajte pozor na káble aj vedenie plynu a vody.
- Výrobok by mala k stene pripievať kvalifikovaná osoba, pretože nesprávne pripevnenie môže spôsobiť nestabilitu alebo pád výrobku, čo by mohlo viesť k úrazu alebo k iným škodám.
- Vyberte si také skrutky a kovanie, ktoré sa hodia pre vašu stenu či strop a majú dostatočnú nosnosť.
- Tento výrobok sa nesmie používať vonku.

## **PL** „Ważne, zachować na potrzeby późniejszych zastosowań: dokładnie przeczytać“

- Aby zapewnić bezpieczne korzystanie z urządzenia, użytkownik musi przed pierwszym użyciem przeczytać ze zrozumieniem niniejszą instrukcję obsługi.
- Przestrzegając wszystkich wskazówek bezpieczeństwa! Nieprzestrzeganie wskazań bezpieczeństwa naraża użytkownika i osoby trzecie.
- Wszystkie instrukcje użytkownika i wskazówki dotyczące bezpieczeństwa należy zachować na przyszłość.
- W przypadku sprzedaży urządzenia lub przekazania go innym osobom, należy koniecznie dołączyć do niego także niniejszą instrukcję obsługi.
- Wszystkie części produktu muszą być prawidłowo zmontowane.
- Do montażu potrzebne są dwie osoby.
- Podczas wiercenia w ścianie, suficie i podłodze zwrócić uwagę na przewody elektryczne oraz rury gazowe i wodne.
- Mocowanie do ścian, w przypadku niewłaściwego wykonywania czynności, może prowadzić do wypadku, dlatego powinno być wykonywane przez wykwalifikowane osoby.
- Należy je dobrać biorąc pod uwagę ich wytrzymałość oraz materiał z jakiego wykonano ścianę.
- Produkt nie wolno stosować na wolnym powietrzu.

## **SI** „Shranite za kasnejši vpogled: skrbno preberite“

- Za varno ravnanje s tem izdelkom mora uporabnik izdelka pred prvo uporabo prebrati in razumeti ta navodila za uporabo.
- Upoštevajte vsa varnostna opozorila! Če teh varnostnih napotkov ne upoštevate, ogrožate sebe in druge.
- Vsa navodila za uporabo in varnostne napotke hranite za uporabe v prihodnosti.

- Če izdelek prodate ali posredujete drugi osebi, ji morate obvezno izročiti tudi ta navodila za uporabo.
- Vsi deli izdelka morajo biti pravilno nameščeni.
- Za montažo sta potrebni dve osebi.
- Pri vrtanju v zid, strop ali tla pazite na kable, plinsko napeljavno in vodovod.
- Stensko montažo mora izvesti strokovno usposobljena oseba, kajti napačna montaža lahko povzroči prevrnitev/padeč pohištva in poškodb ali nezgode.
- Prosimo pazite, da so uporabljeni vijaki/pritrilno okovje primerni za steno/strop, v katere jih morate pritriliti, in da imajo ustrezno nosilnost.
- Proizvod je mogoče uporabljati tudi na prostem.

## **HU** „Fontos! kérjük, őrizze meg későbbi hivatkozásul: olvassa el figyelmesen.“

- A termék biztonságos üzemeltetéséhez a termék kezelőjéneknek az első használat előtt el kell olvasnia és meg kell értenie ezt az útmutatót.
- Tartson be minden biztonsági utasítást! Ha ezeket nem veszi figyelembe, azzal veszélyezteti önmagát és másokat is.
- Őrizze meg a használati utasítást és a biztonsági utasításokat a jövőbeli alkalmazásokhoz.
- A termék értékesítése vagy átadása esetén feltétlenül adja át ezen használati utasítást is.
- A termék minden elemét megfelelően kell összeszerelni.
- A felállításhoz két személy szükséges.
- Falon, mennyezeten vagy aljazaton dolgozva ügyeljen az elektromos, gáz- és vízvezetékekre.
- A fal szerezést képzett szakembernek kell elvégeznie, mivel a helytelen felszerelés következtében a bútor/tárgy felborul illetve leesik, személyi sérülést okozva ezzel.
- Válassz olyan csavarokat és tipliket, melyek anyaga és teherbíró képessége a leginkább megfelel az otthonodban található fal/mennyezet anyagának.
- A termék nem alkalmazható a szabadban.

## **BA/HR** „Važno, sačuvajte za kasniji uvid: pažljivo pročitajte“

- Za siguran rad sa ovim proizvodom korisnik proizvoda prije prvog korištenja mora pročitati i razumjeti uputu za upotrebu.
- Uvijek poštuju sve sigurnosne upute! Ako ne poštuju sigurnosne upute ugrožavate sebe i ostale.
- Sve upute za upotrebu i sigurnosne upute pohranite za ubuduće.
- Ako proizvod prodajete ili posuđujete obavezno predajte i ovu uputu za upotrebu.
- Svi dijelovi proizvoda trebaju biti ispravno montirani.
- Za montažu su potrebne dvije osobe.
- Pri bušenju u zidu, plafonu ili podu obratite pažnju na kablove kao i vodove za plin i vodu.
- Radove montaže na zid mora izvesti stručna osoba, pošto pogrešna montaža može dovesti do naginjanja/prevrtanja namještaja i do oštećenja ili nezgoda.
- Obratite molimo Vas pažnju na to, da zavrtnji/okovi moraju odgovarati za pričvršćivanje na zid/strop na koji se postavljaju i da trebaju imati odgovarajuću nosivost.
- Ovaj proizvod se ne smije koristiti na otvorenom.

## **RU** «Важно, храните для дальнейших ссылок: внимательно читайте»

- Для безопасной эксплуатации перед первым применением продукта Вам необходимо ознакомиться с руководством по эксплуатации и уяснить его содержание.
- Соблюдайте все инструкции по технике безопасности! При несоблюдении инструкций по технике безопасности Вы подвергаете опасности себя и окружающих.
- Сохраняйте на будущее все руководства по эксплуатации и инструкции по технике безопасности.
- При продаже или передаче продукта обязательно также передавайте и настоящее руководство по эксплуатации.
- Все компоненты продукта должны быть правильно смонтированы.
- Для монтажа необходимо двое человек.
- При сверлении отверстий в стене, потолке или полу, всегда следите за расположением кабеля, а также газо- и водопровода.
- Установка на стену должна производиться специальным, так как неправильная сборка может привести к опрокидыванию мебели/предметов, что может повлечь за собой ущерб или телесные повреждения.
- Выбирайте шурупы и крепления, которые подходят к материалу Ваших стен/потолков и которые обладают достаточной несущей способностью.
- Этот комплект мебели нельзя использовать на открытое воздухе.

**Информация о дате изготовления указана на маркировке.**

**Срок службы указан на маркировке упаковки продукции.**

**НЕ ПОДЛЕЖИТ ОБЯЗАТЕЛЬНОЙ СЕРТИФИКАЦИИ И ДЕКЛАРИРОВАНИЮ СООТВЕТСТВИЯ**

## **GR** «Σημαντικό, φυλάσσετε για μελλοντική αναφορά: διαβάστε προσεκτικά»

- Για την ασφαλή χρήση αυτού του προϊόντος, ο χρήστης θα πρέπει να έχει διαβάσει και κατανοήσει αυτές τις οδηγίες πριν από την πρώτη χρήση.
- Λάβετε υπόψη όλες τις υποδείξεις ασφαλείας! Αν παραβλέψετε τις οδηγίες ασφαλείας, θέτετε σε κίνδυνο τόσο τον εαυτό σας όσο και άλλους.
- Φυλάσσετε όλες τις οδηγίες χρήσης και τις οδηγίες ασφαλείας για το μέλλον.
- Αν πουλήσετε ή παραδώσετε σε τρίτους το προϊόν, παραδώστε οπωσδήποτε μαζί και τις παρούσες οδηγίες χρήσης.
- Όλα τα εξαρτήματα του προϊόντος πρέπει να είναι σωστά συναρμολογημένα.
- Για τη συναρμολόγηση απαιτούνται δύο άτομα.
- Όταν ανοίγετε οπές σε τοίχους, οροφές ή πατώματα προσέχετε καλώδια, καθώς και αγωγούς αερίου και νερού.
- Η συναρμολόγηση σε τοίχο πρέπει να γίνεται από έναν ειδικό, καθώς η εσφαλμένη συναρμολόγηση μπορεί να προκαλέσει την ανατροπή/πτώση του επίπλου, καθώς και ζημιές ή ατυχήματα.
- Λάβετε υπόψη ότι οι βίδες / τα μέρη στερέωσης που χρησιμοποιούνται πρέπει να είναι κατάλληλα για τον τοίχο / το ταβάνι που πρέπει να τοποθετηθούν και πρέπει να φέρουν αντίστοιχη ικανότητα αντοχής φορτίου.
- Αυτό το προϊόν δεν επιτρέπεται να χρησιμοποιείται στο ύπαιθρο.

## **NL** „Belangrijk, bewaren voor latere raadpleging: zorgvuldig lezen”

- Voor een veilige omgang met dit product moet de gebruiker van dit apparaat deze gebruiksaanwijzing voor het eerste gebruik gelezen en begrepen hebben.
- Neem altijd alle veiligheidsaanwijzingen in acht! Wanneer u de veiligheidsaanwijzingen niet in acht neemt, brengt u uzelf en anderen in gevaar.
- De gebruiksaanwijzing altijd onder handbereik bewaren.
- Wanneer u het product doorverkoopt of weggeeft, moet u deze gebruiksaanwijzing absoluut meegeven.
- Alle onderdelen van de producten moeten correct worden gemonteerd.
- Twee mensen zijn nodig voor de montage.
- Bij het werken aan de muren, plafond of vloeren, aandacht besteden aan alle geïnstalleerde kabels, alsmede gas- en waterleidingen.
- Wandmontage moet door een gekwalificeerd persoon worden uitgevoerd, te wijten aan het feit dat de verkeerde wandmontage kan leiden tot dat het meubilair/ object kantelt of valt resulterend in persoonlijk letsel of schade.
- Kies schroeven en hulpstukken die speciaal geschikt is voor het materiaal in de muur/plafond en voldoende houdkracht.
- Dit product mag niet buiten worden gebruikt.

## **SE** ”Viktigt, sparas för senare bruk: läs noggrant”

- För en säker hantering av produkten måste användaren av produkten ha läst och förstätt denna bruksanvisning före den första användningen.
- Beakta alla säkerhetsanvisningar! Om säkerhetsanvisningarna inte beaktas utsätter du dig själv och andra personer för fara.
- Spara alla bruks- och säkerhetsanvisningar för framtida bruk.
- Om du säljer eller lämnar produkten vidare skall denna bruksanvisningen ovillkorligen följa med.
- Kontrollera att alla produktdelar är korrekt monterade.
- Två personer behövs vid monteringen.
- Vid borring i väggar, tak eller golv måste man vara försiktig med kablar och gas- resp. elledningar.
- Vägghängningen måste utföras av fackman eftersom felaktig montering kan göra att möbelen tippar/faller ned och orsakar sak- eller personskador.
- Tänk på att de använda skruvarna/fästbeslagen måste vara lämpliga för väggen/taket där de monteras och att de har tillräcklig bärförmåga.
- Denna produkt får inte användas utomhus.

## **FI** ”Tärkeää, säilytä myöhempää tarvetta varten: lue tarkoin”

- Turvallista käyttöä varten tämän tuotteen käyttäjän täytyy lukea ja ymmärtää tämän käyttöohjeen sisältämät ohjeet ennen käyttöä.
- Noudata turvallisuusohjeita! Turvallisuusohjeiden laiminlyöntillä vaarannat itseäsi ja muita.
- Säilytä käyttöohje ja turvallisuusohjeet myöhempää tarvetta varten.
- Jos myyt tai luovutat tuotteen jollekin toiselle henkilölle, anna tämä käyttöohje laitteen mukaan.
- Tuotteen kaikki osat täytyy asentaa oikein.
- Asennukseen tarvitaan kaksi henkilöä.

- Varo johtoja sekä kaasu- ja vesiputkia seinään, kattoon tai lattiaan porattaessa.
- Ammattihenkilön on suoritettava seinäasennus, sillä väärä asennus voi aiheuttaa huonekalun kääntymisen/kaatumisen ja vahinkoja tai tapaturmia.
- Varmista, että käytetyt ruuvit/kiinnitystarvikkeet sopivat seinään/kattoon, johon ne kiinnitetään, ja niillä on riittävä kuormitettavuus.
- Tätä tuotetta ei saa käyttää ulkona.

---

**KAZ «Маңызды, болашақта анықтама ретінде пайдалану үшін сақтап қойыңыз: МҰҚИЯТ ОҚЫП ШЫҒЫҢЫЗ»**

- Өнімді қауіпсіз пайдалану үшін, алғаш рет пайдалану алдында пайдалану нұсқаулығын оқып, оның мазмұнын түсіну керек.
- Қауіпсіздік техникасының барлық нұсқауларын орындаңыз! Бұл нұсқаулар орындалмаған жағдайда, сізге және басқа адамдарға қауіп төнуі мүмкін.
- Пайдалану нұсқаулықтары мен қауіпсіздік техникасы нұсқаулықтарының барлығын болашақта пайдалану үшін сақтап қойыңыз.
- Өнімді сатсаңыз немесе басқа тұлғаларға тапсырсаңыз, осы пайдалану нұсқаулығын да міндетті түрде беру қажет.
- Өнімнің барлық құрамдастары дұрыс құрастырылуы тиіс.
- Өнімді екі адам құрастыруы тиіс.
- Қабырға, төбе немесе еденді тескенде, кабельдің, газ және су құбырларының орналасуын қадағалап отырыңыз.
- Қабырғаға орнату жұмысын тек арнайы маман орындауы тиіс, себебі өнім дұрыс құрастырылмаса, жиһаз/заттар аударылып, мүліктің зақымдалуына не дене жарақатына себеп болуы мүмкін.
- Сіздегі қабырға/төбеге сәйкес келетін, көтеруші қабілеті жеткілікті шегелер мен бекіткіштерді пайдаланыңыз.
- Бұл жиһаз жиынтығын далада пайдалануға болмайды.

---

**Өндірілген күні туралы ақпарат жапсырмада көрсетілген.**

**Қызмет ету мерзімі өнім орауышының таңбаламасында белгіленген.**

**МІНДЕТТІ СЕРТИФИКАТТАУҒА ЖӘНЕ СӘЙКЕСТІЛІКТІ ЖАРИЯЛАУҒА ЖАТПАЙДЫ**

---