



380591

E-EXS-350



DE Exzenterschleifer
IT Levigatrice rotoorbitale
FR Ponceuse excentrique
GB Random orbital sander
CZ Excentrická bruska
SK Excentrická brúska
PL Szlifierka mimośrodkowa

SI Ekscentrični brusilnik
HU Excenteres csiszológép
BA/HR Ekscentarska brusilica
GR Έκκεντρο τριβείο
NL Excenterslijper
SE Excenterslip
FI Epäkeskohoimakone

DE	Originalbetriebsanleitung	5
IT	Traduzione delle istruzioni originali	10
FR	Traduction de la notice originale	15
GB	Translation of the original instructions	20
CZ	Překlad původního návodu k používání	25
SK	Preklad pôvodného návodu na použitie	30
PL	Tłumaczenie instrukcji oryginalnej	35
SI	Prevod izvirnih navodil	40
HU	Eredeti használati utasítás fordítása	45
BA/HR	Prevod originalnog uputstva za upotrebu	50
GR	Μετάφραση του πρωτοτύπου των οδηγιών χρήσης	55
NL	Vertaling van de oorspronkelijke gebruiksaanwijzing	61
SE	Översättning av bruksanvisning i original	66
FI	Alkuperäisten ohjeiden käännös	71

1



2

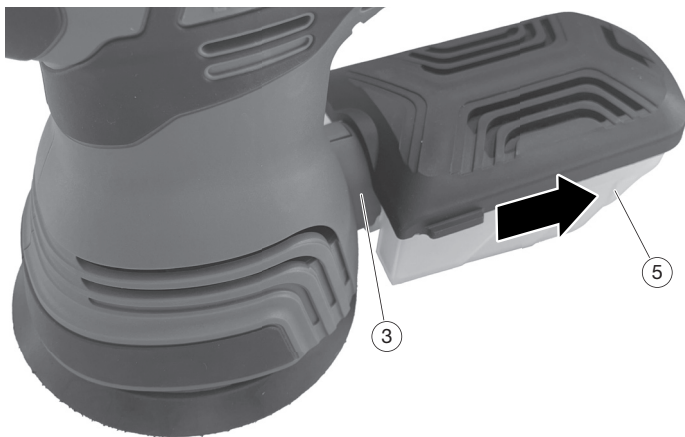

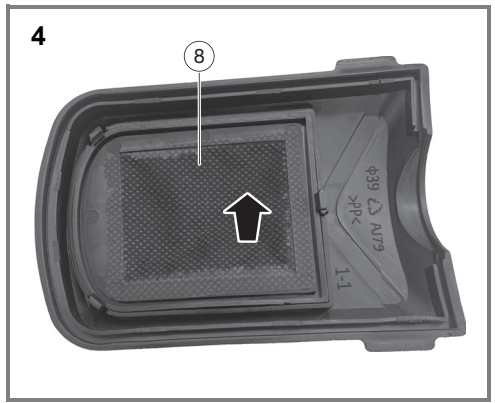
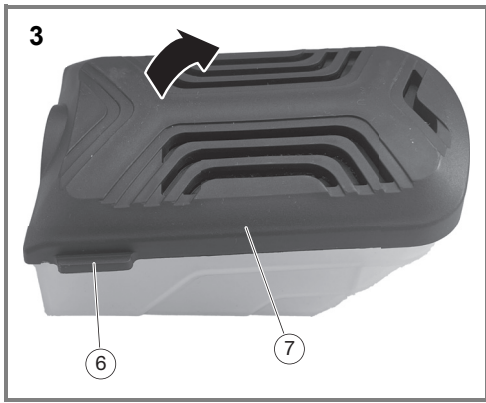

Inhaltsverzeichnis

Bevor Sie beginnen...	5
Zu Ihrer Sicherheit	5
Ihr Gerät im Überblick	8
Inbetriebnahme	8
Bedienung	8
Reinigung	8
Störungen und Hilfe	9
Entsorgung	9
Technische Daten	9
Mängelansprüche	76

Bevor Sie beginnen...

Bestimmungsgemäßer Gebrauch

Das Gerät ist ausschließlich im nichtgewerblichen Betrieb zum trockenen Schleifen von Holz, Metall, Kunststoff und lackierten Oberflächen bestimmt.

Das Gerät eignet sich nicht zum Schleifen gipshaltiger Werkstoffe.

Das Gerät ist nicht für den gewerblichen Gebrauch konzipiert. Allgemein anerkannte Unfallverhütungsvorschriften und beigelegte Sicherheitshinweise müssen beachtet werden.

Führen Sie nur Tätigkeiten durch, die in dieser Gebrauchsanweisung beschrieben sind. Jede andere Verwendung ist unerlaubter Fehlgebrauch. Der Hersteller haftet nicht für Schäden die hieraus entstehen.

Was bedeuten die verwendeten Symbole?

Gefahrenhinweise und Hinweise sind in der Gebrauchsanweisung deutlich gekennzeichnet. Es werden folgende Symbole verwendet:



GEFAHR! Unmittelbare Lebens- oder Verletzungsgefahr! Unmittelbar gefährliche Situation, die Tod oder schwere Verletzungen zur Folge haben wird.



WARNUNG! Wahrscheinliche Lebens- oder Verletzungsgefahr! Allgemein gefährliche Situation, die Tod oder schwere Verletzungen zur Folge haben kann.



VORSICHT! Eventuelle Verletzungsgefahr! Gefährliche Situation, die Verletzungen zur Folge haben kann.



ACHTUNG! Gefahr von Geräteschäden! Situation, die Sachschäden zur Folge haben kann.



Hinweis: Informationen, die zum besseren Verständnis der Abläufe gegeben werden.

Diese Symbole kennzeichnen die benötigte persönliche Schutzausrüstung:



Zu Ihrer Sicherheit

Allgemeine Sicherheitshinweise

- Für einen sicheren Umgang mit diesem Gerät muss der Benutzer des Gerätes diese Gebrauchsanweisung vor der ersten Benutzung gelesen und verstanden haben.
- Wenn Sie das Gerät verkaufen oder weitergeben, händigen Sie unbedingt auch diese Gebrauchsanweisung aus.

Allgemeine Sicherheitshinweise für Elektrowerkzeuge



WARNUNG! Lesen Sie alle Sicherheitshinweise, Anweisungen, Bebilderungen und technischen Daten, mit denen dieses Elektrowerkzeug versehen ist. Versäumnisse bei der Einhaltung der Sicherheitshinweise und nachfolgenden Anweisungen können elektrischen Schlag, Brand und/oder schwere Verletzungen verursachen.

- Bewahren Sie alle Sicherheitshinweise und Anweisungen für die Zukunft auf.** Der in den Sicherheitshinweisen verwendete Begriff "Elektrowerkzeug" bezieht sich auf netzbetriebene Elektrowerkzeuge (mit Netzleitung) und auf akkubetriebene Elektrowerkzeuge (ohne Netzleitung).

Arbeitsplatzsicherheit

- Halten Sie Ihren Arbeitsbereich sauber und gut beleuchtet.** Unordnung oder unbeleuchtete Arbeitsbereiche können zu Unfällen führen.
- Arbeiten Sie mit dem Elektrowerkzeug nicht in explosionsgefährdeter Umgebung, in der sich brennbare Flüssigkeiten, Gase oder Stäube befinden.** Elektrowerkzeuge erzeugen Funken, die den Staub oder die Dämpfe entzünden können.
- Halten Sie Kinder und andere Personen während der Benutzung des Elektrowerkzeugs fern.** Bei Ablenkung können Sie die Kontrolle über das Elektrowerkzeug verlieren.

Elektrische Sicherheit

- Der Anschlussstecker des Elektrowerkzeugs muss in die Steckdose passen. Der Stecker darf in keiner Weise verändert werden. Verwenden Sie keine Adapterstecker gemeinsam mit schutzgeerdeten Elektrowerkzeugen.** Unveränderte Stecker und passende Steckdosen verringern das Risiko eines elektrischen Schlags.
- Vermeiden Sie Körperkontakt mit geerdeten Oberflächen wie von Rohren, Heizungen, Herden und Kühlschränken.** Es besteht ein erhöhtes Risiko durch elektrischen Schlag, wenn Ihr Körper geerdet ist.
- Halten Sie Elektrowerkzeuge von Regen oder Nässe fern.** Das Eindringen von Wasser in ein Elektrowerkzeug erhöht das Risiko eines elektrischen Schlags.

- **Zweckentfremden Sie die Anschlussleitung nicht, um das Elektrowerkzeug zu tragen, aufzuhängen oder um den Stecker aus der Steckdose zu ziehen. Halten Sie die Anschlussleitung fern von Hitze, Öl, scharfen Kanten oder sich bewegenden Teilen.** Beschädigte oder verwickelte Anschlussleitungen erhöhen das Risiko eines elektrischen Schlages.
- **Wenn Sie mit einem Elektrowerkzeug im Freien arbeiten, verwenden Sie nur Verlängerungsleitungen, die auch für den Außenbereich geeignet sind.** Die Anwendung einer für den Außenbereich geeigneten Verlängerungsleitung verringert das Risiko eines elektrischen Schlages.
- **Wenn der Betrieb des Elektrowerkzeugs in feuchter Umgebung nicht vermeidbar ist, verwenden Sie einen Fehlerstromschutzschalter.** Der Einsatz eines Fehlerstromschutzschalters vermindert das Risiko eines elektrischen Schlages.

Sicherheit von Personen

- **Seien Sie aufmerksam, achten Sie darauf, was Sie tun, und gehen Sie mit Vernunft an die Arbeit mit einem Elektrowerkzeug. Benutzen Sie kein Elektrowerkzeug, wenn Sie müde sind oder unter dem Einfluss von Drogen, Alkohol oder Medikamenten stehen.** Ein Moment der Unachtsamkeit beim Gebrauch des Elektrowerkzeugs kann zu ernsthaften Verletzungen führen.
- **Tragen Sie persönliche Schutzausrüstung und immer eine Schutzbrille.** Das Tragen persönlicher Schutzausrüstung, wie Staubmaske, rutschfeste Sicherheitsschuhe, Schutzhelm oder Gehörschutz, je nach Art und Einsatz des Elektrowerkzeugs, verringert das Risiko von Verletzungen.
- **Vermeiden Sie eine unbeabsichtigte Inbetriebnahme. Vergewissern Sie sich, dass das Elektrowerkzeug ausgeschaltet ist, bevor Sie es an die Stromversorgung und/oder den Akku anschließen, es aufnehmen oder tragen.** Wenn Sie beim Tragen des Elektrowerkzeugs den Finger am Schalter haben oder das Gerät eingeschaltet an die Stromversorgung anschließen, kann dies zu Unfällen führen.
- **Entfernen Sie Einstellwerkzeuge oder Schraubenschlüssel, bevor Sie das Elektrowerkzeug einschalten.** Ein Werkzeug oder Schlüssel, der sich in einem drehenden Geräteteil befindet, kann zu Verletzungen führen.
- **Vermeiden Sie eine abnormale Körperhaltung. Sorgen Sie für einen sicheren Stand und halten Sie jederzeit das Gleichgewicht.** Dadurch können Sie das Elektrowerkzeug in unerwarteten Situationen besser kontrollieren.
- **Tragen Sie geeignete Kleidung. Tragen Sie keine weite Kleidung oder Schmuck. Halten Sie Haare und Kleidung fern von sich bewegenden Teilen.** Lockere Kleidung, Schmuck oder lange Haare können von sich bewegenden Teilen erfasst werden.
- **Wenn Staubabsaug- und -auffangeinrichtungen montiert werden können, sind diese anzuschließen und richtig zu verwenden.** Verwendung einer Staubabsaugung kann Gefährdungen durch Staub verringern.

- **Wiegen Sie sich nicht in falscher Sicherheit und setzen Sie sich nicht über die Sicherheitsregeln für Elektrowerkzeuge hinweg, auch wenn Sie nach vielfachem Gebrauch mit dem Elektrowerkzeug vertraut sind.** Achtlloses Handeln kann binnen Sekundenbruchteilen zu schweren Verletzungen führen.

Verwendung und Behandlung des Elektrowerkzeugs

- **Überlasten Sie das Elektrowerkzeug nicht. Verwenden Sie für Ihre Arbeit das dafür bestimmte Elektrowerkzeug.** Mit dem passenden Elektrowerkzeug arbeiten Sie besser und sicherer im angegebenen Leistungsbereich.
- **Benutzen Sie kein Elektrowerkzeug, dessen Schalter defekt ist.** Ein Elektrowerkzeug, das sich nicht mehr ein- oder ausschalten lässt, ist gefährlich und muss repariert werden.
- **Ziehen Sie den Stecker aus der Steckdose und/oder entfernen Sie einen abnehmbaren Akku, bevor Sie Geräteeinstellungen vornehmen, Einsatzwerkzeugteile wechseln oder das Elektrowerkzeug weglegen.** Diese Vorsichtsmaßnahme verhindert den unbeabsichtigten Start des Elektrowerkzeugs.
- **Bewahren Sie unbenutzte Elektrowerkzeuge außerhalb der Reichweite von Kindern auf. Lassen Sie keine Personen das Elektrowerkzeug benutzen, die mit diesem nicht vertraut sind oder diese Anweisungen nicht gelesen haben.** Elektrowerkzeuge sind gefährlich, wenn sie von unerfahrenen Personen benutzt werden.
- **Pflegen Sie Elektrowerkzeuge und Einsatzwerkzeug mit Sorgfalt. Kontrollieren Sie, ob bewegliche Teile einwandfrei funktionieren und nicht klemmen, ob Teile gebrochen oder so beschädigt sind, dass die Funktion des Elektrowerkzeugs beeinträchtigt ist. Lassen Sie beschädigte Teile vor dem Einsatz des Gerätes reparieren.** Viele Unfälle haben ihre Ursache in schlecht gewarteten Elektrowerkzeugen.
- **Halten Sie Schneidwerkzeuge scharf und sauber.** Sorgfältig gepflegte Schneidwerkzeuge mit scharfen Schneidkanten verklemmen sich weniger und sind leichter zu führen.
- **Verwenden Sie Elektrowerkzeug, Zubehör, Einsatzwerkzeuge usw. entsprechend diesen Anweisungen. Berücksichtigen Sie dabei die Arbeitsbedingungen und die auszuführende Tätigkeit.** Der Gebrauch von Elektrowerkzeugen für andere als die vorgesehenen Anwendungen kann zu gefährlichen Situationen führen.
- **Halten Sie Griffe und Griffflächen trocken, sauber und frei von Öl und Fett.** Rutschige Griffe und Griffflächen erlauben keine sichere Bedienung und Kontrolle des Elektrowerkzeugs in unvorhergesehenen Situationen.

Service

- **Lassen Sie Ihr Elektrowerkzeug nur von qualifiziertem Fachpersonal und nur mit Original-Ersatzteilen reparieren.** Damit wird sichergestellt, dass die Sicherheit des Elektrowerkzeugs erhalten bleibt.

Sicherheitshinweise für Exzenterschleifer

- **Dieses Elektrowerkzeug ist zu verwenden als Schleifer. Beachten Sie alle Sicherheitshinweise, Anweisungen, Darstellungen und Daten, die Sie mit dem Elektrowerkzeug erhalten.** Wenn Sie die folgenden Anweisungen nicht beachten, kann es zu elektrischem Schlag, Feuer und/oder schweren Verletzungen kommen.
- **Verwenden Sie kein Zubehör, das vom Hersteller nicht speziell für dieses Elektrowerkzeug vorgesehen und empfohlen wurde.** Nur weil Sie das Zubehör an Ihrem Elektrowerkzeug befestigen können, garantiert das keine sichere Verwendung.
- **Verwenden Sie das Elektrowerkzeug nur für Trockenschliff.** Das Eindringen von Wasser in ein Elektrogerät erhöht das Risiko eines elektrischen Schlages.
- **Achtung Brandgefahr! Vermeiden Sie eine Überhitzung des Schleifgutes und des Schleifers. Entleeren Sie vor Arbeitspausen stets den Staubbehälter.** Schleifstaub im Staubbehälter (oder im Filter des Staubsaugers) kann sich unter ungünstigen Bedingungen selbst entzünden.
- **Informieren Sie sich über die zu schleifende Oberfläche und die evtl. entstehenden Stäube und Dämpfe. Atmen Sie im zweifelsfall auch geringe Mengen entstehender Stäube und Dämpfe nicht ein.** Beim Schleifen von bestimmten Oberflächen (verschiedene Metalle, Mineralien oder Hölzer sowie Witterungsschutzfarben) können schädliche/giftige Stäube entstehen, die allergische Reaktionen oder schwere Erkrankungen verursachen können. Atmen Sie diese Stäube und Dämpfe nicht ein und vermeiden Sie Berührung. Asbesthaltige Stoffe dürfen nur von Fachpersonal bearbeitet werden.

Besondere Sicherheitshinweise zum Sandpapierschleifen

- **Benutzen Sie keine überdimensionierten Schleifblätter, sondern befolgen Sie die Herstellerangaben zur Schleifblattgröße.** Schleifblätter, die über den Schleifteller hinausragen, können Verletzungen verursachen sowie zum Blockieren, Zerreißen der Schleifblätter oder zum Rückschlag führen.

Besondere Sicherheitshinweise zum Polieren

- **Lassen Sie keine losen Teile der Polierhaube, insbesondere Befestigungsschnüre, zu. Verstauen oder kürzen Sie die Befestigungsschnüre.** Lose, sich mitdrehende Befestigungsschnüre können Ihre Finger erfassen oder sich im Werkstück verfangen.

Zusätzliche Sicherheitshinweise

- **Verhindern Sie unkontrollierten Wiederanlauf.** Schalten Sie das Gerät aus, wenn die Stromversorgung unterbrochen wird, z. B. durch Stromausfall oder Ziehen des Netzsteckers.
- **Sichern Sie das Werkstück.** Durch eine Spannvorrichtung oder Schraubstock kann das Werkstück vor Rückschlag oder unkontrolliertem Wegschleudern gesichert werden (z.B. bei Verhakten des Werkzeugs).
- **Halten Sie Ihren Arbeitsplatz sauber.** Gemischte Verschmutzung durch verschiedene Stoffe ist besonders gefährlich. Leichtmetallstaub (z.B. Aluminium) kann sich leicht entzünden oder explodieren.

- **Benutzen Sie das Elektrowerkzeug nicht mit beschädigtem Kabel. Berühren Sie ein beschädigtes Kabel nicht und ziehen Sie umgehend den Netzstecker.** Beschädigte Kabel erhöhen das Risiko eines elektrischen Schlages.
- **Überhitzen von Gerät und Werkstück vermeiden.** Übermäßige Hitze kann Werkzeug und Gerät beschädigen.
- **Halten Sie Handgriffe trocken und frei von Fett.** Rutschige Handgriffe können zu Unfällen führen.
- **Immer die gültigen nationalen und internationalen Sicherheits-, Gesundheits- und Arbeitsvorschriften beachten.** Informieren Sie sich vor Aufnahme der Arbeit über die am Einsatzort des Gerätes gültigen Vorschriften.
- Beachten Sie, dass sich die bewegenden Teile auch hinter Be- und Entlüftungsöffnungen befinden können.
- Beachten Sie, dass sich die bewegenden Teile auch hinter Be- und Entlüftungsöffnungen befinden können.

Staubabsaugung

Stäube von Materialien wie bleihaltigem Anstrich, einigen Holzarten, Mineralien und Metall können gesundheitsschädlich sein. Berühren oder Einatmen der Stäube können allergische Reaktionen und/oder Atemwegserkrankungen des Benutzers oder in der Nähe befindlicher Personen hervorrufen. Bestimmte Stäube wie Eichen- oder Buchenstaub gelten als krebserzeugend, besonders in Verbindung mit Zusatzstoffen zur Holzbehandlung (Chromat, Holzschutzmittel). Asbesthaltiges Material darf nur von Fachleuten bearbeitet werden.

- Benutzen Sie immer eine Staubabsaugung.
- Sorgen Sie für gute Belüftung des Arbeitsplatzes.
- Tragen Sie immer eine Staubschutzmaske.
- Beachten Sie in Ihrem Land gültige Vorschriften für die zu bearbeitenden Materialien.

Gefahr durch Vibration



VORSICHT! Verletzungsgefahr durch Vibration! Durch Vibration kann es, vor allem bei Personen mit Kreislaufstörungen, zu Schäden an Blutgefäßen oder Nerven kommen. Bei folgenden Symptomen unterbrechen Sie sofort die Arbeit und suchen Sie einen Arzt auf: Einschlafen von Körperteilen, Gefühlsverlust, Jucken, Stechen, Schmerz, Veränderungen der Hautfarbe.

Der in den technischen Daten angegebene Vibrationswert repräsentiert die hauptsächlichsten Anwendungen des Gerätes. Die tatsächlich vorhandene Vibration während der Benutzung kann aufgrund folgender Faktoren hiervon abweichen:

- Nicht bestimmungsgemäßer Gebrauch;
- ungeeignete Einsatzwerkzeuge;
- ungeeigneter Werkstoff;
- ungenügende Wartung.

Sie können die Gefahren deutlich reduzieren, wenn Sie sich an folgende Hinweise halten:

- Warten Sie das Gerät entsprechend den Anweisungen in der Gebrauchsanweisung.
- Vermeiden Sie das Arbeiten bei niedrigen Temperaturen.
- Halten Sie Ihren Körper und besonders die Hände bei kaltem Wetter warm.

- Machen Sie regelmäßig Pause und bewegen Sie dabei die Hände, um die Durchblutung anzuregen.
- Symbole, die sich an Ihrem Gerät befinden, dürfen nicht entfernt oder abgedeckt werden. Nicht mehr lesbare Hinweise am Gerät müssen umgehend ersetzt werden.



Vor Inbetriebnahme Gebrauchsanweisung lesen und beachten.

Persönliche Schutzausrüstung



Bei Arbeiten mit starker Staubeentwicklung eine Staubschutzmaske tragen.



Bei Arbeiten mit Schleifgeräten eine Schutzbrille tragen.



Bei der Arbeit mit dem Gerät Gehörschutz tragen.

Ihr Gerät im Überblick



Hinweis: Das tatsächliche Aussehen Ihres Gerätes kann von den Abbildungen abweichen.

► S. 3, Abb. 1

1. Ein-Aus-Schalter
2. Drehzahlregler
3. Absaugstutzen
4. Schleifplatte

Lieferumfang

- Exzenterschleifer
- Staubbehälter
- Schleifblätter (3×)
- Gebrauchsanweisung

Inbetriebnahme

Schleifblatt anbringen



Hinweis: Es können gelochte und unge-lochte Schleifblätter verwendet werden. Abmaße: ► *Technische Daten* – S. 9



Hinweis: Gelochte Schleifblätter so anbringen, dass die Löcher in Schleifplatte und Schleifblatt bündig aufeinander liegen.

Die Befestigung des Schleifblattes erfolgt über eine Klett-Haftverbindung.

- Schleifblatt sorgfältig ausrichten und fest auf die Schleifplatte drücken.

Staubabsaugung



VORSICHT! Gesundheitsgefährdung durch Staub! Verwenden Sie beim Absaugen von besonders gesundheitsgefährdenden oder trockenen Stäuben einen Spezialsauger.



Hinweis: Der Staubsauger muss für den zu bearbeitenden Werkstoff geeignet sein.

► S. 3, Abb. 2

- Betrieb mit Staubabsaugung: Sauger an Anschlussstück (3) anschließen.
- Betrieb ohne Staubabsaugung: Staubbehälter (5) auf Anschlussstück (3) schieben.

Bedienung



Vor dem Einschalten überprüfen!

Überprüfen Sie den sicheren Zustand des Gerätes:

- Prüfen Sie, ob es sichtbare Defekte gibt.
- Prüfen Sie, ob alle Teile des Gerätes fest montiert sind.
- Gehen Sie sicher, dass der Ein-Aus-Schalter nicht arretiert ist.

Ein-/Ausschalten

- Einschalten: Ein-Aus-Schalter (1) in Position [1] stellen.
- Ausschalten: Ein-Aus-Schalter (1) in Position [0] stellen.

Elektronische Drehzahlsteuerung



ACHTUNG! Gefahr von Geräteschäden! Der Motor kann bei andauernd starker Belastung und niedrigen Drehzahlen überhitzt werden. Motor bei höherer Drehzahl im Leerlauf abkühlen lassen.

Das Gerät ist mit einer elektronischen Drehzahlsteuerung ausgestattet.

Die Drehzahl kann stufenlos gesteuert werden (Drehzahlbereich: ► *Technische Daten* – S. 9).

- Drehen des Drehzahlreglers (2) im Uhrzeigersinn erhöht die Drehzahl.
- Drehen des Drehzahlreglers gegen den Uhrzeigersinn verringert die Drehzahl.

Schleifen



GEFAHR! Lebensgefahr durch elektrischen Schlag! Das Gerät darf nur zum Trockenschleifen benutzt werden.



Hinweis: Halten Sie das Gerät beim Arbeiten an senkrechten Flächen so, dass der Staubbeutel nach unten zeigt.



Hinweis: Übermäßiges Aufdrücken führt nicht zu einer höheren Schleifleistung, sondern zu stärkerem Verschleiß von Gerät und Schleifblatt.

- Werkstück einspannen oder sicher festhalten.
- Gerät einschalten und mit gleichmäßigem Druck auf die zu schleifende Oberfläche drücken.
- Immer mit stetiger Bewegung und nur leichtem Druck arbeiten.

Reinigung

Reinigungsübersicht

Regelmäßig, je nach Einsatzbedingungen

Was?	Wie?
Lüftungsschlitze des Motors von Staub reinigen.	Staubsauger, Bürste oder Pinsel benutzen.

Was?	Wie?
Gerät reinigen.	Gerät mit leicht angefeuchtem Tuch abwischen.

Staubbehälter entleeren



Hinweis: Staubbehälter immer rechtzeitig entleeren, damit die Staubaufnahme optimal erhalten bleibt.

- ▶ S. 3, Abb. 2
 - Staubbehälter (5) komplett nach hinten vom Gerät abziehen.
- ▶ S. 4, Abb. 3
 - Entriegelungstasten (6) drücken und gedrückt halten.
 - Deckel (7) komplett vom Staubbehälter abnehmen.
- ▶ S. 4, Abb. 4

- Filtermatte (8) abnehmen.
- Staubbehälter entleeren.
- Staubbehälter in umgekehrter Reihenfolge wieder anbringen. Auf richtige Lage der Filtermatte achten.

Störungen und Hilfe

Wenn etwas nicht funktioniert...



GEFAHR! Verletzungsgefahr! Unsachgemäße Reparaturen können dazu führen, dass Ihr Gerät nicht mehr sicher funktioniert. Sie gefährden damit sich und Ihre Umgebung.

Oft sind es nur kleine Fehler, die zu einer Störung führen. Meistens können Sie diese leicht selbst beheben. Bitte sehen Sie zuerst in der folgenden Tabelle nach, bevor Sie sich an den Händler wenden. So ersparen Sie sich viel Mühe und eventuell auch Kosten.

Fehler/Störung	Ursache	Abhilfe
Gerät läuft nicht.	Gerät ist defekt?	Händler kontaktieren.
	Schleifblatt für Material ungeeignet?	Schleifblatt wechseln (▶ <i>Schleifblatt anbringen</i> – S. 8).
Schleifleistung zu gering.	Schleifblatt abgenutzt?	

Können Sie den Fehler nicht selbst beheben, wenden Sie sich bitte direkt an den Händler. Beachten Sie bitte, dass durch unsachgemäße Reparaturen auch der Gewährleistungsanspruch erlischt und Ihnen ggf. Zusatzkosten entstehen.

Entsorgung

Gerät entsorgen

Das Symbol der durchgestrichenen Mülltonne bedeutet: Batterien und Akkus, Elektro- und Elektronikgeräte dürfen nicht in den Hausmüll. Sie können umwelt- und gesundheitsschädigende Stoffe enthalten.



Verbraucher sind verpflichtet, Elektro-Altgeräte, Gerätbatterien und Akkus getrennt vom Hausmüll über eine offizielle Sammelstelle zu entsorgen um eine sachgerechte Weiterverarbeitung zu gewährleisten. Die Rückgabe kann gemäß gesetzlicher Regelung kostenfrei z. B. über einen kommunalen Entsorgungsbetrieb oder über einen Händler erfolgen.

Batterien, Akkus und Lampen, die nicht fest in Elektro-Altgeräten verbaut sind und zerstörungsfrei entnommen werden können, müssen vor der Entsorgung entnommen und getrennt entsorgt werden. Lithiumbatterien und Akkupacks aller Systeme sind nur im entladenen Zustand bei den Rücknahmestellen abzugeben. Die Batterien sind immer durch Abkleben der Pole vor Kurzschlüssen zu sichern. Jeder Endnutzer ist selbst für die Löschung personenbezogener Daten auf den zu entsorgenden Altgeräten verantwortlich.



Verpackung entsorgen

Die Verpackung besteht aus Karton und entsprechend gekennzeichneten Kunststoffen, die wiederverwertet werden können.

- Führen Sie diese Materialien der Wiederverwertung zu.



Technische Daten

Artikelnummer	380591
Nennspannung	230–240 V~, 50 Hz
Nennleistung	350 W
Leerlaufdrehzahl	6000–13000 min ⁻¹
Abmaße Schleifplatte	ø125 mm
Schutzklasse	II
Schalleistungspegel (LWA)*	86,1 dB(A) (K = 3 dB(A))
Schalldruckpegel (LPA)*	78,1 dB(A) (K = 3 dB(A))
Vibration**	< 4,361 m/s ² (K = 1,5 m/s ²)

*) Die angegebenen Geräuschemissionswerte sind nach einem genormten Prüfverfahren gemessen worden und können zum Vergleich eines Elektrowerkzeugs mit einem anderen verwendet werden. Die angegebenen Geräuschemissionswerte können auch zu einer vorläufigen Einschätzung der Belastung verwendet werden. Ein Warnhinweis: Die Geräuschemissionen können während der tatsächlichen Benutzung des Elektrowerkzeugs von den Angabewerten abweichen, abhängig von der Art und Weise, in der das Elektrowerkzeug verwendet wird, insbesondere, welche Art von Werkstück bearbeitet wird. Es ist notwendig, Sicherheitsmaßnahmen zum Schutz des Bedieners festzulegen, die auf einer Abschätzung der Schwingungsbelastung während der tatsächlichen Benutzungsbedingungen beruhen (hierbei sind alle Anteile des Betriebszyklus zu berücksichtigen, beispielsweise Zeiten, in denen das Elektrowerkzeug abgeschaltet ist, und solche, in denen es zwar eingeschaltet ist, aber ohne Belastung läuft).

Angaben zur Geräuschemission gemäß Produktsicherheitsgesetz (ProdSG) bzw. EC-Maschinenrichtlinie: Der Schalldruckpegel am Arbeitsplatz kann 80 dB(A) überschreiten. In dem Fall sind Schutzmaßnahmen für den Bediener erforderlich (z. B. Tragen eines geeigneten und dafür vorgesehenen Gehörschutzes sowie eine Einhaltung von regelmäßigen Pausen).

**) Der angegebene Schwingungsemissionswert ist nach einem genormten Prüfverfahren gemessen worden und kann zum Vergleich eines Werkzeugs mit einem anderen verwendet werden; Der angegebene Schwingungsemissionswert kann auch zu einer einleitenden Einschätzung der Aussetzung verwendet werden. Der Schwingungsemissionswert kann sich während der tatsächlichen Benutzung des Werkzeugs von dem Angabewert unterscheiden, abhängig von der Art und Weise, in der das Werkzeug verwendet wird; Versuchen Sie, die Belastung durch Vibrationen so gering wie möglich zu halten. Eine Maßnahme zur Verringerung der Vibrationsbelastung ist z. B. die Begrenzung der Arbeitszeit. Dabei sind alle Anteile des Betriebszyklus zu berücksichtigen (beispielsweise Zeiten, in denen das Werkzeug abgeschaltet ist, und solche, in denen es zwar eingeschaltet ist, aber ohne Belastung läuft). Ermittlung der Schwingungsemissionswerte nach .

Zubehör

- Händler kontaktieren.

Indice

Prima di cominciare...	10
Per la vostra sicurezza	10
Panoramica del Suo apparecchio	13
Messa in servizio	13
Funzionamento	13
Pulizia	13
Problemi e aiuto	14
Smaltimento	14
Dati tecnici	14
Reclami per difetti	76

Prima di cominciare...

Utilizzo conforme alla destinazione d'uso

Il dispositivo è pensato esclusivamente per la levigatura di legno, plastica e superfici verniciate.

L'apparecchio non è adatto per rettificare materiali gessosi.

Questo apparecchio non è destinato all'uso commerciale. Osservare le norme generali relative alla prevenzione degli incidenti e le indicazioni di sicurezza in dotazione. Eseguire unicamente le attività descritte nel presente manuale di istruzioni. Qualsiasi altro impiego verrà considerato come un utilizzo improprio. Il produttore non risponde per eventuali danni derivanti da tale utilizzo.

Cosa significano i simboli usati?

Indicazioni di pericolo e note sono contraddistinte chiaramente nel manuale di istruzioni. Si utilizzano i simboli seguenti:



PERICOLO! Elevato pericolo di lesioni gravi o mortali! Situazione altamente pericolosa che può comportare lesioni gravi o mortali.



AVVERTENZA! Probabile pericolo di lesioni gravi o mortali! Situazione generalmente pericolosa che può comportare lesioni gravi o mortali.



ATTENZIONE! Potenziale pericolo di lesioni! Situazione pericolosa che può comportare lesioni.



AVVISO! Pericolo di danni all'apparecchio! Situazione che può comportare danni materiali.



Nota: Informazioni indicate per una migliore comprensione dei procedimenti.

Questi simboli indicano l'equipaggiamento di sicurezza personale necessario:



Per la vostra sicurezza

Precauzioni generali

- Per lavorare e gestire questo apparecchio in sicurezza è necessario che l'utilizzatore se ne serva per la prima volta dopo aver letto e ben compreso le presenti istruzioni per l'uso.

- In caso di vendita o di cessione dell'apparecchio, è indispensabile consegnare insieme anche le presenti istruzioni per l'uso.

Avvertenze generali sulla sicurezza per utensili elettrici



AVVERTENZA! Leggere tutte le avvertenze per la sicurezza, le indicazioni, le illustrazioni e i dati tecnici riportati sull'utensile elettrico. Eventuali errori nell'osservanza delle avvertenze per la sicurezza e delle seguenti indicazioni possono provocare scosse elettriche, incendi e/o gravi lesioni.

- Conservare tutte le istruzioni per l'uso e le avvertenze di sicurezza per poterle consultare in futuro. Il termine «utensile elettrico» utilizzato nelle presenti avvertenze per la sicurezza indica utensili azionati elettricamente (con cavo di rete) e tramite batteria (senza cavo di rete).

Sicurezza sul posto di lavoro

- Mantenere sempre ben pulita e ordinata la zona di lavoro. Il disordine o le zone di lavoro non illuminate possono comportare il verificarsi di incidenti.
- Non lavorare con l'utensile elettrico in ambienti a rischio di esplosione in cui si trovano liquidi, gas o polveri infiammabili. Gli utensili elettrici generano scintille che potrebbero incendiare la polvere o i vapori.
- Tenere a debita distanza i bambini o comunque altre persone quando si utilizza l'utensile elettrico. Una distrazione potrebbe far perdere il controllo dell'utensile elettrico.

Sicurezza elettrica

- La spina dell'utensile elettrico deve essere adatta alla presa. Non modificare per nessun motivo la spina. Non utilizzare alcuna spina adattatrice insieme a utensili elettrici con messa a terra. Le spine non modificate e le prese idonee riducono il rischio di una scossa elettrica.
- Evitare il contatto fra corpo e superfici con messa a terra, quali tubature, riscaldamento, forni e frigoriferi. Qualora il corpo subisse la messa a terra si incorre in un alto rischio di subire una scossa elettrica.
- Non sottoporre gli utensili elettrici dalla pioggia. La penetrazione d'acqua al loro interno aumenta la possibilità di scosse elettriche.
- Non utilizzare erroneamente la linea di allacciamento, ad es. per trainare l'utensile elettrico, appenderlo oppure per scollegare la spina dalla presa di corrente. Tenere la linea di allacciamento lontano da fonti di calore, olio, bordi taglienti o da parti in movimento. Le linee di allacciamento danneggiate o attorcigliate aumentano il rischio di scosse elettriche.
- Se si utilizza l'utensile elettrico all'aperto, utilizzare esclusivamente prolunghie idonee per l'utilizzo in ambiente esterno. L'impiego di prolunghie per esterni riduce il pericolo di scossa elettrica.
- Qualora sia inevitabile l'utilizzo dell'apparecchio in ambienti umidi, utilizzare un interruttore di corrente di dispersione. L'uso di un interruttore di corrente di dispersione riduce il rischio di scosse elettriche.

Sicurezza delle persone

- **Lavorare con attenzione, prestare molta attenzione a ciò che si fa, lavorare assennatamente con l'utensile elettrico. Non utilizzare nessun utensile elettrico se si è stanchi o se si è sotto l'influsso di droghe, alcol o medicinali.** Un attimo di disattenzione durante l'uso dell'utensile elettrico potrebbe comportare severe lesioni.
- **Indossare sempre un equipaggiamento protettivo e, sempre, degli occhiali protettivo.** Indossare un equipaggiamento protettivo personale, quale la mascherina antipolvere, le scarpe antinfortunistiche, il casco protettivo o una protezione per l'udito, a seconda del tipo d'impiego dell'utensile elettrico, riduce il rischio di lesioni.
- **Evitare di mettere in funzione l'apparecchio involontariamente. Prima di collegare l'apparecchio all'alimentazione elettrica o alla batteria, prima di prenderlo in mano o portarlo su di sé, assicurarsi che sia spento.** Se mentre si tiene l'utensile elettrico, il dito poggia sull'interruttore oppure si collega l'utensile elettrico acceso all'alimentazione, si rischia di incorrere in incidenti.
- **Prima di accendere l'utensile elettrico, rimuovere tutti gli utensili di regolazione o le chiavi.** Un utensile o una chiave attaccato ad una parte in movimento dell'apparecchio può comportare lesioni.
- **Evitare di tenere una postura anomala. Assicurarsi quindi di mantenere una postura sicura e mantenere sempre un buon equilibrio.** In questo modo è possibile controllare meglio l'utensile elettrico qualora si dovessero verificare situazioni impreviste.
- **Indossare abiti idonei. Non indossare altri abiti o gioielli. Tenere i capelli e gli abiti lontano dalle parti in movimento.** Gli abiti larghi, i gioielli o i capelli lunghi possono venir catturati dalle parti in movimento.
- **Se è possibile montare dispositivi di aspirazione e raccolta della polvere, questi devono essere collegati e utilizzati correttamente.** L'uso di un aspiratore di polveri riduce i pericoli derivanti dalle polveri stesse.
- **È assolutamente sconsigliabile cedere a un senso di falsa sicurezza e non tenere conto delle norme di sicurezza per gli utensili elettrici, anche se si ha dimestichezza con l'utensile elettrico per averlo utilizzato molte volte.** Un comportamento negligente può portare a lesioni gravi in frazioni di secondo.

Uso e trattamento dell'utensile elettrico

- **Non sovraccaricare mai l'utensile elettrico. Usare l'utensile elettrico adatto per il lavoro che si deve svolgere.** Con l'utensile elettrico adatto si lavora meglio e in condizioni più sicure.
- **Non utilizzare mai un utensile che presenta un interruttore difettoso.** Un utensile elettrico che non si può accendere o spegnere correttamente è pericoloso e deve essere assolutamente riparato.

- **Prima di effettuare regolazioni all'utensile, sostituire componenti dell'utensile impiegato o riporre l'utensile elettrico, estrarre la spina dalla presa e/o estrarre la batteria rimovibile.** Questa misura precauzionale impedisce che l'utensile elettrico possa accendersi inavvertitamente.
- **Conservare gli utensili elettrici inutilizzati fuori dalla portata dei bambini. Non far utilizzare l'utensile elettrico da persone che non hanno familiarità con esso o che non hanno letto le presenti istruzioni.** Gli utensili elettrici sono pericolosi quando vengono utilizzati da persone inesperte.
- **Sottoporre ad accurata manutenzione gli utensili elettrici e gli utensili impiegati. Controllare che le parti mobili funzionino correttamente e che non si inceppino, che non vi siano componenti rotti o danneggiati e che le funzioni dell'apparecchio non siano compromesse. Prima di utilizzare l'apparecchio riparare le parti danneggiate.** La causa di molti incidenti va ricercata negli utensili elettrici sottoposti a cattiva manutenzione.
- **Tenere gli utensili di taglio sempre puliti ed affilati.** Gli utensili di taglio ben mantenuti, con bordi taglienti acuminati, si inceppano con minor frequenza e sono più facili da gestire.
- **Utilizzare gli utensili elettrici, gli accessori, gli utensili vari, ecc. conformemente alle presenti istruzioni per l'uso. Considerare sempre le condizioni di lavoro e l'attività che dovranno svolgere.** L'uso di utensili elettrici per scopi diversi da quelli previsti può comportare situazioni a rischio.
- **Mantenere le impugnature e le relative superfici asciutte e pulite da olio e grasso.** Impugnature e relative superfici scivolose non consentono di utilizzare l'utensile elettrico in sicurezza e compromettono il controllo dello stesso nelle situazioni impreviste.

Assistenza

- **Far riparare l'utensile elettrico esclusivamente da personale qualificato. Utilizzare inoltre solo ricambi originali.** Solo in questo modo è possibile garantire la sicurezza dell'utensile elettrico.

Indicazioni di sicurezza per levigatrice rotoorbitale

- **Questo utensile elettrico deve essere utilizzato come levigatrice. Osservare tutte le indicazioni di sicurezza, le altre indicazioni, le figure e i dati forniti assieme al presente utensile elettrico.** Se le seguenti indicazioni non vengono rispettate possono verificarsi scosse elettriche, incendi e/o lesioni gravi.
- **Utilizzare solo accessori appositamente previsti e raccomandati dal costruttore per questo utensile elettrico.** Il fatto che l'accessorio possa essere fissato all'utensile elettrico, non garantisce un utilizzo sicuro dello stesso.
- **Utilizzare l'apparecchio solo per la levigatura a secco.** Se penetra dell'acqua in un utensile elettrico vi è il rischio di una scossa elettrica.

- **Attenzione: pericolo d'incendio!** Evitare il surriscaldamento della parte abrasiva e della levigatrice. Prima di effettuare pause nel lavoro, svuotare sempre il raccogli-polvere. In presenza di condizioni svantaggiose, la polvere di levigatura presente nel raccogli-polvere (o nel filtro dell'aspiratore) può autoincendiarsi.
- **Informarsi in precedenza sulla superficie da levigare e sulle polveri e i vapori che possono generarsi. In caso di dubbio, non respirare polveri e vapori prodotti durante la levigatura, neppure in quantità minime.** Durante la levigatura di determinate superfici (diversi metalli, minerali o legni, nonché vernici di protezione contro le intemperie) si possono generare polveri dannose e/o tossiche, che possono provocare reazioni allergiche o malattie gravi. Non respirare tali polveri e vapori ed evitare il contatto con essi. Materiali contenenti amianto devono essere lavorati esclusivamente da personale specializzato.

Particolari informazioni di sicurezza per la levigatura con carta vetrata

- **Non utilizzare mai fogli abrasivi troppo grandi ma attenersi alle indicazioni del rispettivo produttore relative alle dimensioni dei fogli abrasivi.** Fogli abrasivi che dovessero sporgere oltre il platorello possono provocare incidenti oppure blocchi, strappi dei fogli abrasivi oppure contraccolpi.

Particolari informazioni di sicurezza per la lucidatura

- **Evitare di montare dei componenti allentati sulla calotta di lucidatura, in particolare il cordone di fissaggio. Stivare o accorciare il cordone di fissaggio.** I cordoni di fissaggio rotanti in sincronia possono colpire le dita o incastrarsi nel pezzo di lavorazione.

Indicazioni di sicurezza supplementari

- **Evitare che l'apparecchio di riaccenda in modo incontrollato.** Se l'alimentazione di corrente viene interrotta, per es. a causa di caduta di tensione o per aver estratto la spina dalla presa, spegnere l'apparecchio.
- **Fissare il pezzo da lavorare.** Il pezzo da lavorare può essere fissato e assicurato contro i contraccolpi o l'espulsione incontrollata (per es. nel caso in cui il pezzo s'incastri) tramite un dispositivo di serraggio o una morsa.
- **Tenere pulita l'area di lavoro.** La sporcizia derivante da materiali diversi mescolati è particolarmente pericolosa. Polveri di metalli leggeri (per es. alluminio) possono infiammarsi facilmente ed esplodere.
- **Non utilizzare l'utensile elettrico in caso di cavo danneggiato. Non toccare un cavo danneggiato e staccare immediatamente la spina.** I cavi danneggiati aumentano il rischio di una scossa elettrica.
- **Evitare il surriscaldamento dell'apparecchio e del pezzo in lavorazione.** Il calore eccessivo può danneggiare l'utensile e l'apparecchio.
- **Le maniglie devono essere asciutte e prive di grassi.** Maniglie scivolose possono provocare incidenti.

- **Attenersi sempre alle norme di sicurezza, sanitarie e di lavoro nazionali e internazionali.** Prima di iniziare a lavorare, informarsi sulle disposizioni vigenti sul luogo di utilizzo dell'apparecchio.
- Si osservi che i componenti mobili possono trovarsi anche dietro i fori di ventilazione e scarico.
- Si osservi che i componenti mobili possono trovarsi anche dietro i fori di ventilazione e scarico.

Aspirazione polvere

Le polveri di materiali come vernici al piombo, alcuni tipi di legno, minerali e metalli possono essere dannosi per la salute. Toccare o respirare le polveri può causare all'operatore o a persone nelle vicinanze reazioni allergiche e/o malattie dell'apparato respiratorio. Determinati tipi di polveri come polvere di quercia e faggio sono considerati cancerogeni, soprattutto in concomitanza con additivi per il trattamento del legno (cromato, protettivi per il legno). Materiali contenenti amianto devono essere lavorati esclusivamente da personale specializzato.

- Utilizzare sempre un dispositivo di aspirazione della polvere.
- Assicurare una buona ventilazione del luogo di lavoro.
- Indossare sempre una mascherina antipolvere.
- Osservare le disposizioni nazionali vigenti per i materiali da lavorare.

Pericolo a causa delle vibrazioni



ATTENZIONE! Rischio di lesioni a causa delle vibrazioni!

Le vibrazioni possono causare, soprattutto nelle persone con disturbi alla circolazione sanguigna, danni ai vasi sanguigni o ai nervi. Se si riscontrano i seguenti sintomi, interrompere immediatamente il lavoro e consultare un medico: torpore in parti del corpo, perdita di sensibilità, prurito, trafitture, dolore, cambiamenti del colore della pelle.

Il valore di vibrazione indicato nei dati tecnici rappresenta gli impieghi principali dell'attrezzo. La vibrazione effettivamente presente durante l'uso può risultare diversa in base ai seguenti fattori:

- impiego non appropriato;
- inserti non appropriati;
- materiale non appropriato;
- manutenzione insufficiente.

Si possono ridurre considerevolmente i rischi attendendosi alle seguenti indicazioni:

- Eseguire la manutenzione dell'attrezzo attenendosi alle indicazioni riportate nelle istruzioni per l'uso.
- Evitare di lavorare a temperature troppo basse.
- Mantenere caldo il corpo e in particolare le mani durante la stagione fredda.
- Fare pause frequenti durante le quali si devono tenere le mani in movimento per stimolare l'irrorazione sanguigna.
- Non si possono rimuovere o coprire i simboli che si trovano sul vostro apparecchio. Le indicazioni non più leggibili sull'apparecchio devono essere immediatamente sostituite.

Prima della messa in esercizio leggere e osservare le istruzioni per l'uso.



Dotazione personale di protezione



In caso di lavori con forte creazione di polvere portare una maschera respiratoria.



In caso di lavoro con levigatrici portare occhiali protettivi.



Quando si lavora con l'apparecchio si deve indossare la protezione per l'udito.

Panoramica del Suo apparecchio



Nota: L'aspetto reale dell'apparecchio può essere diverso da quanto riportato nelle illustrazioni.

► P. 3, fig. 1

1. Interruttore on-off
2. Regolatore numero di giri
3. Bocchettone di aspirazione
4. Piastra levigatrice

Fornitura

- Levigatrice rotoorbitale
- Raccogli-polvere
- Fogli abrasivi (3x)
- Istruzioni per l'uso

Messa in servizio

Applicare il foglio abrasivo



Nota: si possono utilizzare fogli abrasivi forati e fogli abrasivi non forati. Misure:
► *Dati tecnici* – p. 14



Nota: Montare i fogli forati in maniera tale che i fori nel piano abrasivo e nel foglio abrasivo siano sovrapposti a filo.

Il foglio abrasivo viene fissato tramite velcro.

- Posizionare con cura il foglio abrasivo e premerlo con forza sulla piastra di levigazione.

Aspirazione polvere



ATTENZIONE! Danni per la salute causati dalla polvere! per l'aspirazione di polveri particolarmente dannose per la salute o secche utilizzare un aspiratore apposito.



Nota: L'aspirapolvere deve essere adatto al materiale da lavorare.

► P. 3, fig. 2

- Funzionamento con aspirazione della polvere: collegare l'aspirapolvere all'attacco (3).
- Funzionamento senza aspirazione della polvere: inserire il contenitore della polvere (5) sul raccordo (3).

Funzionamento



Controllare prima di accendere!

Controlli che l'apparecchio sia in uno stato sicuro:

- Controlli se vi sono difetti visibili.
- Controlli se tutte le parti dell'apparecchio sono montate in maniera stabile.
- Si assicuri che il tasto on/off non sia bloccato.

Accensione/spegnimento

- Accensione: Portare l'interruttore on-off (1) in posizione [1].
- Spegnimento: Mettere l'interruttore on-off (1) in posizione [0].

Comando elettronico del numero di giri



AVVISO! Pericolo di danni all'apparecchio! Il motore può surriscaldarsi in caso di carico permanentemente forte e bassi numeri di giri. Lasciare raffreddare il motore in caso di numero di giri alto.

L'apparecchio è dotato di comando numero di giri elettronico.

Il numero di giri può essere comandato a regolazione continua. (Campo numero di giri: ► *Dati tecnici* – p. 14).

- la rotazione del regolatore del numero di giri (2) in senso orario aumenta il numero di giri.
- Girando il regolatore del numero di giri in senso anti-orario si riduce il numero di giri.

Rettifica



PERICOLO! Pericolo di morte da scariche elettriche! L'apparecchio può essere utilizzato solo per rettificazione a secco.



Nota: Durante i lavori su superfici verticali tenere l'apparecchio in modo che il sacchetto per la polvere sia rivolto verso il basso.



Nota: Una pressione esagerata non porta ad una potenza di rettificazione più alta, ma ad un'usura più forte di apparecchio e foglio.

- Fissare il pezzo da lavorare o afferrarlo saldamente.
- Accendere l'apparecchio ed esercitare una pressione uniforme sulla superficie da levigare.
- Lavorare sempre con un movimento costante e una leggera pressione.

Pulizia

Panoramica della pulizia

Regolarmente, a seconda delle condizioni di utilizzo

Cosa?

Come?

Pulire le fessure per l'aerazione del motore dalla polvere.

Utilizzare aspirapolvere, spazzola o pennello.

Pulire l'apparecchio.

Passare sull'apparecchio un panno leggermente inumidito.

Svuotamento del raccogli polvere



Nota: svuotare sempre il contenitore della polvere tempestivamente in modo che la polvere venga aspirata sempre in modo ottimale.

- ▶ P. 3, fig. 2
 - Staccare completamente verso la parte posteriore il contenitore della polvere (5) dall'apparecchio.
- ▶ P. 4, fig. 3
 - Premere e tenere premuti i tasti di sblocco (6).
 - Rimuovere il coperchio (7) completamente dal contenitore della polvere.
- ▶ P. 4, fig. 4
 - Rimuovere il filtro (8).
 - Svuotare il raccogli polvere.

- Rimontare il raccogli polvere con procedimento inverso. Assicurarsi che il filtro sia posizionato correttamente.

Problemi e aiuto

Se qualcosa non funziona...



PERICOLO! Pericolo di lesioni! Riparazioni inadeguate possono causare un funzionamento non più sicuro del Suo apparecchio. Così Lei si mette in pericolo e mette in pericolo anche il Suo ambiente.

Spesso sono solo piccoli difetti che portano a un guasto. Di solito essi possono essere risolti facilmente dall'utente stesso. Si prega di controllare nella seguente tabella prima di rivolgersi al rivenditore. In tal modo si risparmiano molta fatica ed anche eventuali spese.

Problema/Guasto	Causa	Rimedio
L'apparecchio non funziona.	Apparecchio difettoso?	Contattare il rivenditore.
	Foglio abrasivo non adatto per il materiale?	Cambiare il foglio abrasivo (▶ <i>Applicare il foglio abrasivo – p. 13</i>).
Potenza di rettifica troppo bassa.	Foglio di rettifica usurato?	

Se non si è in grado di eliminare l'errore da soli, si prega di rivolgersi direttamente al rivenditore. Le riparazioni inappropriate invalidano la garanzia e possono causare costi aggiuntivi a suo carico.

Smaltimento

Smaltimento dell'apparecchio

Il simbolo del bidone della spazzatura barrato vuol dire che: batterie e accumulatori, apparecchiature elettriche ed elettroniche non vanno smaltiti nei rifiuti domestici. Questi potrebbero contenere sostanze dannose per l'ambiente e la salute.

I consumatori hanno l'obbligo di differenziare le apparecchiature elettroniche, le batterie vecchie delle apparecchiature e gli accumulatori dai rifiuti domestici e di smaltirle presso il centro di raccolta ufficiale per garantire un riutilizzo consono. In conformità con le disposizioni di legge, la restituzione può essere effettuata gratuitamente, ad esempio attraverso un'azienda di smaltimento dei rifiuti urbani o tramite un rivenditore.

Batterie, accumulatori e lampade non integrati in modo fisso nelle apparecchiature elettriche da smaltire, vanno tolti prima dello smaltimento e smaltiti separatamente. Le batterie al litio e gli accumulatori di tutti i sistemi vanno consegnati scarichi ai punti di raccolta. Le batterie vanno sempre assicurate da possibili cortocircuiti applicando del nastro adesivo sui poli. L'utente finale è responsabile della cancellazione dei dati personali dalle apparecchiature da smaltire.

Smaltimento dell'imballaggio

L'imballaggio è composto da cartone e particolari in plastica adeguatamente contrassegnati per essere riciclati.

- Si raccomanda di inviare questi materiali al riciclaggio.



Dati tecnici

Codice articolo	380591
Tensione nominale	230–240 V~, 50 Hz
Potenza nominale	350 W
Numero di giri a vuoto	6000–13000 min ⁻¹
Dimensioni piastra di levigatura	ø125 mm
Classe di isolamento	II
Livello di potenza sonora (LWA)*	86,1 dB(A) (K = 3 dB(A))
Livello di pressione sonora (LPA)*	78,1 dB(A) (K = 3 dB(A))
Vibrazione**	< 4,361 m/s ² (K = 1,5 m/s ²)

*) I valori d'emissione sonora indicati sono stati rilevati secondo un metodo di controllo normalizzato e si possono utilizzare per confrontare un utensile elettrico con un altro. I valori d'emissione sonora indicati si possono usare anche per una valutazione preliminare del carico. Un avvertimento: Le emissioni sonore durante l'effettivo utilizzo dell'utensile elettrico possono variare rispetto ai valori indicati a seconda del modo in cui l'utensile elettrico viene utilizzato, e in particolare del tipo di pezzo che viene lavorato. È necessario stabilire delle misure di protezione per l'operatore basate su una valutazione del carico da vibrazioni durante le condizioni di utilizzo effettive (in proposito è necessario considerare tutte le componenti del ciclo di funzionamento, ad esempio il tempo per cui l'utensile elettrico è spento e quello per cui è acceso ma funziona senza carico).

Informazioni sulle emissioni acustiche in conformità alla legge sulla sicurezza dei prodotti (ProdSG) e alla direttiva macchine CE: il livello di pressione sonora sul luogo di lavoro può essere maggiore di 80 dB(A). In questo caso, sono necessarie misure di protezione dal rumore per l'operatore (ad esempio, indossare adeguate e apposite protezioni dell'udito e fare pause regolari).

***) Il valore d'emissione dell'oscillazione indicato è stato rilevato secondo un metodo di controllo normalizzato e si può utilizzare per confrontare un utensile con un altro. Il valore d'emissione dell'oscillazione indicato si può utilizzare anche per stimare inizialmente la sospensione. Il valore d'emissione dell'oscillazione durante l'uso effettivo dell'utensile può differire dal valore indicato a seconda del modo DIN cui viene utilizzato l'utensile. Cercare di mantenere al minimo possibile le sollecitazioni dovute alle vibrazioni. Ad esempio, per ridurre le sollecitazioni dovute alle vibrazioni si può ridurre la durata del tempo di lavoro. Si devono considerare tutte le parti del ciclo di lavoro (ad esempio i tempi nei quali l'utensile è spento e quelli in cui, anche se è acceso, non funziona sotto carico). Rilevamento dei valori di emissione dell'oscillazione secondo .

Accessori

- Contattare il rivenditore.

Table des matières

Avant de commencer...	15
Pour votre sécurité	15
Aperçu de votre machine	18
Mise en service	18
Commande	18
Nettoyage	18
Dépannage et assistance	19
Mise au rebut	19
Spécifications techniques	19
Réclamations	77

Avant de commencer...

Utilisation conforme

L'appareil est conçu exclusivement pour une utilisation non industrielle en vue du ponçage à sec du bois, du métal, du plastique et des surfaces vernies.

L'appareil ne convient pas pour poncer des matériaux contenant du plâtre.

L'objet n'est pas conçu pour une utilisation commerciale. Les directives généralement reconnues en matière de prévention des accidents et les consignes de sécurité jointes doivent impérativement être respectées.

Réalisez uniquement des activités qui sont décrites dans ce mode d'emploi. Toute autre utilisation est une utilisation non conforme et non autorisée. Le fabricant décline toute responsabilité pour les dommages en résultant.

Signification des symboles utilisés

Les mises en garde contre des dangers éventuels et les consignes de sécurité sont distinctement identifiables dans le mode d'emploi. Les symboles suivants seront utilisés :



DANGER ! Danger de mort ou risque de blessure immédiat ! Situation dangereuse directe qui a pour conséquence de graves blessures ou la mort.



AVERTISSEMENT ! Danger de mort ou risque de blessure probable ! Situation dangereuse générale qui peut avoir pour conséquence de graves blessures ou la mort.



ATTENTION ! Eventuelle risque de blessure ! Situation dangereuse qui peut avoir des blessures pour conséquence.



AVIS ! Risque de dommages matériels ! Situation qui peut avoir des dommages matériels pour conséquence.



Remarque : Informations qui aident à une meilleure compréhension des opérations.

Ces symboles signifient que le port d'un équipement de protection individuelle est indispensable :



Pour votre sécurité

Consignes générales de sécurité

- Pour garantir une utilisation sûre de cet appareil, l'utilisateur doit avoir lu et compris le présent mode d'emploi avant la première mise en service de l'appareil.
- Si vous vendez ou donnez l'appareil à un tiers, remettez-lui toujours le manuel d'utilisation correspondant.

Consignes de sécurité générales pour appareils électriques



AVERTISSEMENT ! Lisez toutes les informations de sécurité, les instructions, les illustrations et les données techniques fournies avec cet outil électrique. Le non-respect des consignes de sécurité et des instructions suivantes peut causer un choc électrique, un incendie et/ou des blessures graves.

- **Conservez toutes les consignes de sécurité et instructions afin de pouvoir vous y référer ultérieurement.** Le terme « outil électrique » utilisé dans les consignes de sécurité se rapporte aux outils électriques fonctionnant sur secteur (avec câble secteur) et aux outils électriques alimentés par des accus (sans câble secteur).

Sécurité du lieu de travail

- **Maintenez votre lieu de travail propre et rangé et veillez à un bon éclairage.** Des zones de travail en désordre ou mal éclairées peuvent être la cause d'accidents.
- **Ne travaillez pas avec l'appareil électrique dans un environnement présentant des risques d'explosion dans lequel se trouvent des liquides, gaz ou poussières inflammables.** Les appareils électriques génèrent des étincelles risquant d'enflammer la poussière ou les vapeurs.
- **Gardez les enfants et autres personnes à distance de l'appareil électrique pendant son utilisation.** Vous risquez que l'outil électrique devienne incontrôlable si vous ne faites pas preuve de vigilance.

Sécurité électrique

- **La fiche de raccordement de l'appareil électrique doit être appropriée à la prise. La fiche ne doit être modifiée d'aucune manière. N'utilisez pas d'adaptateur avec des appareils électriques mis à la terre.** Les fiches non modifiées et les prises adéquates réduisent le risque de choc électrique.
- **Évitez un contact physique avec les surfaces mises à la terre telles que tuyaux, chauffages, cuisinières et frigos.** Il existe un risque accru de choc électrique si votre corps est relié à la terre.
- **N'exposez pas les appareils électriques à la pluie ou à l'humidité.** La pénétration d'eau dans un appareil électrique augmente le risque de choc électrique.

- **N'utilisez pas le câble de raccordement à d'autres fins, pour porter l'appareil électrique, le suspendre ou pour retirer la fiche de la prise. Gardez le câble de raccordement loin de la chaleur, des huiles, des arêtes coupantes ou des pièces en mouvement.** Les câbles de raccordement endommagés ou enchevêtrés augmentent le risque d'électrocution.
- **Si vous travaillez en plein air avec un outil électrique, n'utilisez que des rallonges adaptées à l'extérieur.** L'utilisation d'une rallonge appropriée pour l'extérieur réduit le risque de choc électrique.
- **S'il n'est pas possible d'éviter d'employer l'appareil électrique dans un environnement humide, utilisez un disjoncteur différentiel.** L'utilisation d'un disjoncteur différentiel réduit le risque de choc électrique.

Sécurité des personnes

- **Soyez prudent, surveillez ce que vous faites et faites preuve de bon sens lorsque vous travaillez avec un appareil électrique. N'utilisez pas d'appareil électrique si vous êtes fatigué ou sous l'influence de drogues, d'alcool ou de médicaments.** Un moment d'inattention en utilisant l'appareil électrique peut provoquer des blessures graves.
- **Portez un équipement de protection personnelle et portez toujours des lunettes de protection.** Le port d'un équipement de protection personnelle, tel que masque antipoussière, chaussures de sécurité antidérapantes, un casque ou une protection auditive, selon le type et l'utilisation de l'appareil électrique, réduit le risque de blessures.
- **Évitez une mise en service involontaire. Assurez-vous que l'appareil électrique est éteint avant de le raccorder à l'alimentation et/ou aux accus, de le prendre dans les mains ou de le porter.** Le fait d'avoir le doigt sur l'interrupteur pendant que vous portez l'outil électrique ou de brancher l'appareil à l'alimentation quand il est activé peut provoquer des accidents.
- **Retirez les outils de réglage ou les clés avant d'allumer l'appareil électrique.** Un outil ou une clé se trouvant sur un élément rotatif de l'appareil peut entraîner des blessures.
- **Évitez une position anormale de votre corps. Veillez à avoir une position stable et gardez toujours votre équilibre.** Vous pouvez ainsi mieux contrôler l'appareil électrique dans des situations inattendues.
- **Portez des vêtements appropriés. Ne portez pas de vêtements vastes ni de bijoux. Gardez cheveux et vêtements éloignés des pièces en mouvement.** Vêtements lâches, bijoux ou cheveux longs peuvent être happés par les pièces en mouvement.
- **Si des dispositifs d'extraction et de collecte des poussières peuvent être installés, connectez-les et utilisez-les correctement.** L'utilisation d'un dispositif d'aspiration des poussières peut réduire les risques dus à la poussière.
- **Ne vous laissez pas bercer par un faux sentiment de sécurité et n'ignorez pas les règles de sécurité relatives aux outils électriques, même si vous connaissez bien l'outil électrique après l'avoir utilisé de nombreuses fois.** Des actions imprudentes peuvent entraîner des blessures graves en quelques fractions de seconde.

Utilisation et maniement de l'appareil électrique

- **Ne soumettez pas l'appareil électrique à des surcharges. Utilisez l'outil électrique désigné pour votre travail.** Vous travaillez mieux et plus sûrement avec l'appareil électrique adéquat dans la plage de puissance indiquée.
- **N'utilisez pas d'appareil électrique dont l'interrupteur est défectueux.** Un appareil électrique qu'il n'est plus possible d'allumer ou d'éteindre est dangereux et doit être réparé.
- **Débranchez l'outil électrique et/ou retirez une batterie amovible avant d'effectuer tout réglage, de changer des pièces de l'outil ou de ranger l'outil.** Ces mesures de précaution évitent le démarrage involontaire de l'appareil électrique.
- **Gardez les appareils électriques non utilisés hors de portée des enfants. Ne laissez pas des personnes qui ne sont pas familiarisées avec l'outil électrique ou qui n'ont pas lu ces instructions.** Les appareils électriques sont dangereux lorsqu'ils sont utilisés par des personnes inexpérimentées.
- **Entretenez soigneusement vos outils électriques ou l'outil insérable. Contrôlez si les parties mobiles fonctionnent correctement et ne coïncent pas, si des pièces sont cassées ou endommagées de sorte que le fonctionnement de l'appareil électrique s'en trouve altéré. Faites réparer les pièces endommagées avant d'utiliser l'appareil.** De nombreux accidents sont causés par des appareils électriques mal entretenus.
- **Veillez à ce que les outils de coupe soient bien affûtés et propres.** Les outils de coupe entretenus soigneusement avec des arêtes tranchantes se coïncent moins souvent et sont plus faciles à guider.
- **Utilisez l'appareil électrique, les accessoires, etc. conformément aux instructions. Tenez compte des conditions de travail et du travail à effectuer.** L'utilisation d'appareils électriques à d'autres fins que celles prévues peut mener à des situations dangereuses.
- **Veillez à ce que les poignées et les surfaces de préhension restent sèches, propres et sans traces de graisse ou d'huile.** Les poignées et surfaces de préhension glissantes ne permettent pas d'utiliser et de contrôler l'outil électrique en toute sécurité dans des situations imprévues.

Entretien

- **Faites réparer votre appareil électrique uniquement par un personnel spécialisé qualifié et uniquement avec des pièces de rechange d'origine.** Il est ainsi sûr que la sécurité de l'appareil électrique est maintenue.

Consignes de sécurité pour la ponceuse excentrique

- **Cet outil électrique doit être utilisé comme ponceuse. Respectez toutes les consignes de sécurité, les instructions, les figures et les caractéristiques qui vous sont fournies avec l'appareil électrique.** Si vous ne respectez pas les instructions suivantes, ceci peut conduire à une électrocution, un incendie et/ou de graves blessures.
- **N'utilisez pas d'accessoires qui n'ont pas été spécialement recommandés ou prévus par le fabricant pour cet outil électrique.** Ce n'est pas uniquement parce que vous pouvez fixer l'accessoire sur votre outil électrique que ceci vous garantit une utilisation sûre.

- **Utilisez l'appareil électrique uniquement pour le ponçage à sec.** La pénétration d'eau dans un appareil électrique accroît le risque d'un choc électrique.
- **Attention risque d'incendie ! Évitez une surchauffe du matériau de ponçage et de la ponceuse. Videz toujours le sac à poussière avant des pauses de travail.** Dans certaines conditions défavorables, la poussière de ponçage peut s'enflammer dans le sac à poussière (ou dans le filtre de l'aspirateur).
- **Informez-vous sur la surface à poncer et les éventuelles poussières et vapeurs formées. En cas de doute, n'inspirez pas les poussières et les vapeurs même si elles sont en faible quantité.** Lors du ponçage de certaines surfaces (différents métaux, minéraux ou bois ainsi que peintures de protection contre les intempéries), des poussières nocives/toxiques peuvent se former et causer des réactions allergiques ou de graves maladies. N'inspirez pas ces poussières et ces vapeurs et évitez tout contact. Les substances contenant de l'amiante peuvent uniquement être manipulées par du personnel spécialisé.

Consignes de sécurité spéciales pour le ponçage au papier de verre

- **N'utilisez pas de feuilles abrasives surdimensionnées, mais respectez la taille de feuille indiquée par le fabricant.** Les feuilles abrasives qui dépassent du disque abrasif peuvent causer des blessures ou se bloquer, se déchirer ou provoquer un rebond.

Consignes de sécurité spéciales pour le polissage

- **Veillez à ce qu'aucune pièce du bonnet de polissage, et particulièrement les cordons de serrage, ne soit lâche. Rangez ou rétrécissez les cordons de serrage.** S'ils sont lâches, les cordons de serrage peuvent happer vos doigts lors de la rotation ou rester coincés dans la pièce à usiner.

Consignes de sécurité supplémentaires

- **Évitez tout redémarrage incontrôlé.** Éteignez l'appareil lorsque l'alimentation électrique est coupée, par exemple suite à une coupure de courant ou au débranchement de la prise.
- **Bloquez la pièce à usiner.** La pièce peut être bloquée grâce à un dispositif de serrage ou un étai afin de ne pas subir de contrecoup ou d'être éjectée de manière incontrôlée (par exemple lorsque la pièce se coince).
- **Maintenez votre poste de travail dans un état propre.** L'encrassement mixte par différentes substances est particulièrement dangereux. De la poussière de métaux légers (comme l'aluminium par ex.) peut s'enflammer facilement ou exploser.
- **N'utilisez pas l'outil électrique avec un câble endommagé. Ne touchez pas un câble endommagé et débranchez immédiatement la fiche secteur.** Les câbles endommagés accroissent le risque d'électrocution.
- **Éviter une surchauffe de l'appareil et de la pièce à usiner.** Une chaleur trop importante peut endommager l'outil et l'appareil.
- **Veillez à ce que les poignées soient sèches et exemptes de graisse.** Des poignées glissantes peuvent conduire à des accidents.

- **Veillez toujours à respecter les directives de travail, de sécurité et sanitaires nationales et internationales en vigueur.** Avant de commencer le travail, informez-vous des directives en vigueur sur le lieu d'utilisation de l'appareil.
- Attention, les pièces mobiles peuvent également se trouver derrière les ouvertures d'arrivée et de sortie d'air.
- Attention, les pièces mobiles peuvent également se trouver derrière les ouvertures d'arrivée et de sortie d'air.

Aspiration de poussière

Des poussières de matières comme des peintures à teneur en plomb, certains types de bois, des minéraux et des métaux peuvent être nocifs pour la santé. Le contact ou l'aspiration de poussières peut provoquer des réactions allergiques et/ou des maladies des voies respiratoires chez les utilisateurs ou de personnes qui se trouvent à proximité. Certaines poussières comme la poussière de hêtre ou de noyer sont considérées comme cancérigènes, en particulier en relation avec des substances complémentaires pour le traitement du bois (chromate, produits de protection du bois). Des matériaux à teneur en amiante peuvent uniquement être travaillés par des personnes spécialisées.

- Utilisez toujours un dispositif d'aspiration de poussières.
- Veillez à une bonne aération de l'emplacement de travail.
- Portez toujours un masque de protection anti-poussière.
- Respectez les directives valables dans votre pays pour les matériaux à traiter.

Danger lié aux vibrations



ATTENTION ! Danger de blessure lié aux vibrations ! Les vibrations peuvent entraîner des dommages sur les vaisseaux sanguins et les nerfs, en particulier pour les personnes souffrant de troubles de la circulation.

Si les symptômes suivants surviennent, cessez immédiatement le travail et consultez un médecin : endormissement de parties du corps, perte de sensation, démangeaisons, picotements, douleurs, modification de la couleur de la peau.

Le niveau de vibrations indiqué dans les caractéristiques techniques représente les utilisations principales de l'appareil. Les vibrations effectives pendant l'utilisation peuvent diverger en raison des facteurs suivants :

- utilisation non conforme aux prescriptions ;
- outils inappropriés ;
- matière inappropriée ;
- maintenance insuffisante.

Vous pouvez largement réduire les risques en respectant les consignes suivantes :

- Effectuez la maintenance de l'appareil conformément aux consignes du mode d'emploi.
- Évitez le travail à basse température.
- Tenez votre corps, en particulier les mains, au chaud en cas de conditions météorologiques froides.
- Faites des pauses régulières et agitez les mains pendant ces pauses afin de stimuler la circulation.

- Il est strictement interdit de retirer ou de recouvrir les pictogrammes apposés sur l'appareil. Les indications apposées sur l'appareil qui ne sont plus lisibles doivent être remplacées dans les meilleurs délais.



Lisez et respectez le manuel d'utilisation avant la mise en service de l'appareil.

Équipement personnel de protection



Lorsque vous travaillez dans un environnement bruyant portez un casque anti-bruit.



Portez toujours des lunettes de protection lorsque vous travaillez avec une ponceuse.



Lorsque vous utilisez l'appareil, portez une protection auditive.

Aperçu de votre machine



Remarque : L'apparence réelle de votre appareil peut diverger des illustrations.

► P. 3, fig. 1

1. Commutateur marche-arrêt
2. Régulateur de la vitesse de rotation
3. Manchon d'aspiration
4. Plaque de ponçage

Contenu de la livraison

- Ponceuse excentrique
- Sac à poussière
- Feuille de ponçage (3×)
- Manuel d'utilisation

Mise en service

Mise en place de la feuille de ponçage



Remarque : Vous pouvez utiliser des feuilles de ponçage perforées ou non. Dimensions : ► *Spécifications techniques* – p. 19



Remarque : Disposez les feuilles de ponçage perforées de façon à ce que les orifices d'aspiration du plateau coïncident avec les trous de la feuille.

La fixation de la feuille de ponçage a lieu par le biais d'un raccord collant-autoagrippant.

- Positionner minutieusement la feuille de ponçage et l'appuyer fermement sur la plaque de ponçage.

Aspiration de poussière



ATTENTION ! Danger pour la santé de par la poussière ! Lors de l'aspiration de poussières particulièrement nocives pour la santé ou sèches, utilisez un aspirateur spécial.



Remarque : L'aspirateur doit être approprié pour la matière à traiter.

► P. 3, fig. 2

- Utilisation avec aspiration de poussière : raccorder l'aspirateur au manchon d'aspiration (3).

- Utilisation sans aspiration de poussière : insérez le bac à poussière (5) dans le manchon d'aspiration (3).

Commande



A contrôler avant d'allumer l'appareil !

Vérifier le parfait état de l'appareil :

- Vérifier si des défauts sont visibles.
- Vérifier que toutes les parties de l'appareil sont solidement montées.
- Vérifier que le bouton Marche Arrêt n'est pas verrouillé.

Marche/Arrêt

- Mise en marche : Enfoncer le commutateur marche/arrêt (1) sur la position [1].
- Arrêt : Enfoncer le commutateur marche/arrêt (1) sur la position [0].

Commande électronique de la vitesse de rotation



AVIS ! Risques de détérioration de l'appareil ! S'il est fortement sollicité à basse vitesse, le moteur risque de surchauffer. Laisser refroidir le moteur en le faisant tourner à vide à grande vitesse.

L'appareil est équipé d'une protection électronique contre la surchauffe.

La vitesse de rotation se règle de manière progressive (plage de vitesse : ► *Spécifications techniques* – p. 19).

- Tourner le régulateur de vitesse (2) dans le sens des aiguilles d'une montre pour augmenter la vitesse.
- Tourner le régulateur de vitesse dans le sens contraire à celui des aiguilles d'une montre pour baisser la vitesse.

Poncer



DANGER ! Danger de mort par électrocution ! Cet appareil ne doit pas être employé pour poncer à sec.



Remarque : Lors du travail sur des surfaces verticales, tenez l'appareil de sorte que le sac à poussière soit dirigé vers le bas.



Remarque : Une pression excessive n'améliore pas le ponçage mais use l'appareil et la feuille abrasive.

- Serrer la pièce ou la maintenir fermement.
- Allumer l'appareil et l'appuyer avec une pression uniforme sur la surface à poncer.
- Travailler toujours avec un mouvement permanent et une pression légère.

Nettoyage

Récapitulatif du nettoyage

Régulièrement en fonction des conditions d'utilisation

Quoi ?	Comment ?
Nettoyer la poussière des fentes d'aération du moteur.	Utiliser un aspirateur, une brosse ou un pinceau.
Nettoyage de l'appareil.	Essuyer l'appareil avec un chiffon légèrement humide.

Vider le sac à poussière



Remarque : Videz toujours le bac à poussière suffisamment tôt pour que l'aspiration des poussières reste optimale.

- ▶ P. 3, fig. 2
 - Retirez le bac à poussière (5) vers l'arrière de l'appareil.
- ▶ P. 4, fig. 3
 - Appuyez sur les touches de déverrouillage (6) et maintenez-les enfoncées.
 - Retirez le couvercle (7) complètement du bac à poussière.
- ▶ P. 4, fig. 4
 - Retirer le tapis de filtration (8).
 - Vider le sac à poussière.

- Remonter le sac à poussière dans l'ordre inverse. Veiller au bon positionnement du filtre.

Dépannage et assistance

En cas de problèmes...



DANGER ! Risque de blessure ! Toutes les réparations incorrectes peuvent provoquer anomalies et dysfonctionnements. Vous mettez ainsi en danger votre propre vie, celle d'autrui et votre environnement.

Il s'agit souvent de petits défauts qui conduisent à une défectuosité. Vous pouvez souvent éliminer le problème par vous-même. Veuillez tout d'abord consulter le tableau suivant avant de vous adresser à votre revendeur. Vous économisez ainsi un dérangement et éventuellement aussi des coûts.

Défaut/Panne	Origine	Remède
La machine ne fonctionne pas.	L'appareil est défectueux ?	Contactez votre revendeur.
	La feuille abrasive est inadaptée au matériau à poncer ?	Changer de feuille (▶ <i>Mise en place de la feuille de ponçage</i> – p. 18).
Force de ponçage trop faible.	Feuille de ponçage usée ?	

Si vous n'êtes pas en mesure d'éliminer la panne par vous-même, veuillez vous adresser directement à votre revendeur. Notez que la réalisation de réparations non conformes entraîne l'annulation de la garantie et vous entraîne éventuellement des coûts supplémentaires.

Mise au rebut

Mise au rebut de l'appareil

Le symbole de la poubelle barrée signifie : Les batteries et les accus, les appareils électriques et électroniques ne doivent pas être jetés avec les ordures ménagères car ils pourraient contenir des substances nocives pour l'environnement et la santé.



Les consommateurs sont tenus d'éliminer appareils électriques usagés, les batteries et accus usagés d'appareils électriques séparément en les remettant à un point de collecte officiel afin de garantir un traitement adéquat. Conformément aux dispositions légales, les produits peuvent être retournés gratuitement, p. ex. auprès du service d'élimination communal ou du revendeur.

Les batteries, les accus et les lampes qui ne sont pas intégrés dans les appareils électriques usagés doivent être retirés et éliminés séparément avant l'élimination. Les batteries au lithium et les packs accus de tous les systèmes doivent être remis aux points de collecte uniquement en état déchargé. Les batteries doivent toujours être protégées contre les courts-circuits en collant les pôles. Chaque utilisateur final est responsable pour la suppression des données personnelles qui se trouvent sur les appareils usagés à éliminer.



Mise au rebut de l'emballage

L'emballage se compose de carton et de matières plastiques marquées en conséquence qui peuvent être recyclés.

- Éliminez ces matériaux en les conduisant au recyclage.



Spécifications techniques

Numéro d'article	380591
Tension nominale	230–240 V~, 50 Hz
Puissance nominale	350 W
Régime en marche à vide	6000–13000 min ⁻¹
Dimensions de la plaque de frottement	ø125 mm
Classe de protection	II
Niveau garanti d'émissions sonores (LWA)*	86,1 dB(A) (K = 3 dB(A))
Niveau sonore (LPA)*	78,1 dB(A) (K = 3 dB(A))
Vibration**	< 4,361 m/s ² (K = 1,5 m/s ²)

*) Les valeurs d'émission sonore indiquées ont été mesurées selon une méthode d'essai normalisée et peuvent être utilisées pour comparer un outil électrique avec un autre. Les valeurs d'émission sonore indiquées peuvent également être utilisées pour une évaluation préliminaire de la charge. Avertissement : Les émissions sonores lors de l'utilisation réelle de l'outil électrique peuvent différer des valeurs indiquées, en fonction de la manière dont l'outil électrique est utilisé, en particulier du type de pièce. Il est nécessaire d'établir des mesures de sécurité pour protéger l'opérateur sur la base d'une estimation de l'exposition aux vibrations dans les conditions réelles d'utilisation (en tenant compte de toutes les parties du cycle de fonctionnement, comme les périodes où l'outil électrique est éteint et celles où il est allumé mais fonctionne sans charge). Données relatives aux émissions sonores conformément à la loi sur la sécurité des produits (ProdSG) ou à la directive CE relative aux machines : le niveau de pression acoustique sur le lieu de travail peut dépasser 80 dB(A). Dans ce cas, des mesures de protection de l'opérateur contre le bruit sont nécessaires (p. ex. port d'une protection auditive appropriée et prévue à cet effet, respect de temps de pause réguliers).

***) La valeur d'émissions de vibrations est mesurée suivant une méthode normalisée et peut être utilisée pour la comparaison d'un outil avec un autre : La valeur d'émissions de vibrations peut également être utilisée pour une estimation introduite de l'exposition. La valeur d'émissions de vibrations peut différer de la valeur indiquée pendant l'utilisation effective de l'outil, selon la manière d'utilisation de l'outil. Tenter de maintenir la charge liée aux vibrations aussi basse que possible. Pour réduire la charge liée aux vibrations, il est possible par exemple de limiter le temps de travail. Dans ce cadre, toutes les parts du cycle de fonctionnement (par exemple les périodes pendant lesquelles l'outil est coupé et celles pendant lesquelles il est certes allumé, mais sans charge) doivent être prises en compte. Détermination des valeurs d'émissions de vibrations selon.

Accessoires

- Contactez votre revendeur.

Table of contents

Before you begin..... 20
For your safety 20
Your machine at a glance 22
Commissioning 22
Operation 23
Cleaning 23
Malfunctions and troubleshooting 23
Disposal 23
Technical data 24
Claims for defects 77

Before you begin...

Intended use

The unit is designed exclusively for non-commercial use to dry sand wood, metal, plastic and varnished surfaces.

The appliance is not suitable for sanding plaster-based substrates.

This product is not intended for commercial use. Generally acknowledged accident prevention regulations and enclosed safety instructions must be observed.

Only perform work described in these instructions for use. Any other use is improper. The manufacturer will not assume responsibility for damage resulting from such use.

What are the meanings of the symbols used?

Danger notices and information are clearly marked throughout these instructions for use. The following symbols are used:



DANGER! Direct danger to life and risk of injury! Directly dangerous situation that may lead to death or severe injuries.



WARNING! Probable danger to life and risk of injury! Generally dangerous situation that may lead to death or severe injuries.



CAUTION! Possible risk of injury! Dangerous situation that may lead to injuries.



NOTICE! Risk of damage to the device! Situation that may lead to property damage.



Note: Information to help you reach a better understanding of the processes involved.

These symbols identify the required personal protection equipment:



For your safety

General safety instructions

- To operate this device safely, the user must have read and understood these instructions for use before using the device for the first time.

- If you sell or pass the device on, you must also hand over these operating instructions.

General power tool safety warnings



WARNING! Read all safety warnings, instructions, illustrations and specifications provided with this power tool. Failure to follow all instructions listed below may result in electric shock, fire and/or serious injury.

- **Save all warnings and instructions for future reference.** The term “power tool” in the warnings refers to your mains-operated (corded) power tool or battery-operated (cordless) power tool.

Work area safety

- **Keep work area clean and well lit.** Cluttered or dark areas invite accidents.
- **Do not operate power tools in explosive atmospheres, such as in the presence of flammable liquids, gases or dust.** Power tools create sparks which may ignite the dust or fumes.
- **Keep children and bystanders away while operating a power tool.** Distractions can cause you to lose control.

Electrical safety

- **Power tool plugs must match the outlet. Never modify the plug in any way. Do not use any adapter plugs with earthed (grounded) power tools.** Unmodified plugs and matching outlets will reduce risk of electric shock.
- **Avoid body contact with earthed or grounded surfaces, such as pipes, radiators, ranges and refrigerators.** There is an increased risk of electric shock if your body is earthed or grounded.
- **Do not expose power tools to rain or wet conditions.** Water entering a power tool will increase the risk of electric shock.
- **Do not abuse the cord. Never use the cord for carrying, pulling or unplugging the power tool. Keep cord away from heat, oil, sharp edges or moving parts.** Damaged or entangled cords increase the risk of electric shock.
- **When operating a power tool outdoors, use an extension cord suitable for outdoor use.** Use of a cord suitable for outdoor use reduces the risk of electric shock.
- **If operating a power tool in a damp location is unavoidable, use a residual current device (RCD) protected supply.** Use of an RCD reduces the risk of electric shock.

Personal safety

- **Stay alert, watch what you are doing and use common sense when operating a power tool. Do not use a power tool while you are tired or under the influence of drugs, alcohol or medication.** A moment of inattention while operating power tools may result in serious personal injury.
- **Use personal protective equipment. Always wear eye protection.** Protective equipment such as dust mask, non-skid safety shoes, hard hat, or hearing protection used for appropriate conditions will reduce personal injuries.

- **Prevent unintentional starting. Ensure the switch is in the off-position before connecting to power source and/or battery pack, picking up or carrying the tool.** Carrying power tools with your finger on the switch or energising power tools that have the switch on invites accidents.
- **Remove any adjusting key or wrench before turning the power tool on.** A wrench or a key left attached to a rotating part of the power tool may result in personal injury.
- **Do not overreach. Keep proper footing and balance at all times.** This enables better control of the power tool in unexpected situations.
- **Dress properly. Do not wear loose clothing or jewellery. Keep your hair and clothing away from moving parts.** Loose clothes, jewellery or long hair can be caught in moving parts.
- **If devices are provided for the connection of dust extraction and collection facilities, ensure these are connected and properly used.** Use of dust collection can reduce dust-related hazards.
- **Do not let familiarity gained from frequent use of tools allow you to become complacent and ignore tool safety principles.** A careless action can cause severe injury within a fraction of a second.

Power tool use and care

- **Do not force the power tool. Use the correct power tool for your application.** The correct power tool will do the job better and safer at the rate for which it was designed.
- **Do not use the power tool if the switch does not turn it on and off.** Any power tool that cannot be controlled with the switch is dangerous and must be repaired.
- **Disconnect the plug from the power source and/or remove the battery pack, if detachable, from the power tool before making any adjustments, changing accessories, or storing power tools.** Such preventive safety measures reduce the risk of starting the power tool accidentally.
- **Store idle power tools out of the reach of children and do not allow persons unfamiliar with the power tool or these instructions to operate the power tool.** Power tools are dangerous in the hands of untrained users.
- **Maintain power tools and accessories. Check for misalignment or binding of moving parts, breakage of parts and any other condition that may affect the power tool's operation. If damaged, have the power tool repaired before use.** Many accidents are caused by poorly maintained power tools.
- **Keep cutting tools sharp and clean.** Properly maintained cutting tools with sharp cutting edges are less likely to bind and are easier to control.
- **Use the power tool, accessories and tool bits etc. in accordance with these instructions, taking into account the working conditions and the work to be performed.** Use of the power tool for operations different from those intended could result in a hazardous situation.

- **Keep handles and grasping surfaces dry, clean and free from oil and grease.** Slippery handles and grasping surfaces do not allow for safe handling and control of the tool in unexpected situations.

Service

- **Have your power tool serviced by a qualified repair person using only identical replacement parts.** This will ensure that the safety of the power tool is maintained.

Safety information for random orbital sanders

- **This electrical tool is to be used as a sander. Observe all safety information, instructions, illustrations and data you receive with the electrical tool.** Non-observance of the following instructions can lead to electric shock, fire and/or serious injuries.
- **Do not use any accessory that has not been provided and recommended by the manufacturer specially for this electrical tool.** Just because the accessories can be fixed on your electrical tool, no secured use is ensured.
- **Use the electrical tool for dry sanding only.** The risk of electric shock increases if water penetrates an electrical product.
- **Warning – risk of fire! Avoid overheating of the sander and the material being processed. Always empty the dust container before breaks.** Grinding dust in the dust container (or in the filter of the suction unit) can automatically ignite in unfavourable conditions.
- **Inform yourself with regard to the surface to be sanded and the dusts and vapours potentially arising. If in any doubt, do not inhale even small amounts of arising dusts or vapours.** Harmful/toxic dusts may arise when sanding certain surfaces (various metals, minerals or woods as well as weather protection coatings), which can cause severe allergic reactions or serious illness. Do not inhale these dusts and vapours and avoid contact. Materials containing asbestos may only be processed by specialists.

Special safety notes regarding sandpaper sanding

- **Do not use over dimensioned sanding sheets, instead following the manufacturer's instructions regarding size.** Sanding sheets that protrude beyond the sanding plate may cause injuries, jamming and tearing of the sheets or cause kickback.

Special safety notes regarding polishing

- **Do not permit parts of the polishing hood to be loose, in particular, fixing cords. Conceal or shorten fixing cords.** Loose, rotating fixing cords may catch your fingers or get trapped in the work piece.

Additional safety information

- **Prevent uncontrolled starting up.** Switch the product off or pull out the plug if the power supply is interrupted, e.g. due to a power failure.
- **Secure the workpiece.** The workpiece can be protected from rebounding or from being flung away uncontrollably by a clamping mechanism or a vice (e.g. if the tool becomes jammed).

- **Keep the workplace clean.** Mixed contamination by different substances is particularly dangerous. Light metal dust (e.g. aluminium) can easily ignite or explode.
- **Do not use the electrical tool with a damaged cable. Never touch a damaged cable and immediately pull out the plug.** Damaged cables increase the risk of electric shock.
- **Avoid overheating the device and workpiece.** Excess heat can damage both tool and product.
- **Keep the handles dry and free from grease.** Slippery handles can cause accidents.
- **Always heed the applicable national and international safety, health and labour regulations.** Before commencing work, inform yourself regarding the regulations valid at the location where the product is to be used.
- Remember that moving parts may also be located behind ventilation and venting slots.
- Remember that moving parts may also be located behind ventilation and venting slots.

Dust extraction

Dusts from materials such as lead-containing paint, some types of wood, minerals and metal may be harmful to health. Touching or inhaling the dusts can cause allergic reactions and/or ailments of the respiratory tract of the user or persons in the vicinity. Certain dusts such as oak or beech dust are considered carcinogenic, particularly in combination with wood treatment additives (chromate, wood preservatives). Materials containing asbestos may only be processed by experts.

- Always use a dust extraction facility.
- Make sure the workplace is well ventilated.
- Always wear a dust protection mask.
- Observe the regulations valid in your country for the materials to be processed.

Risks caused by vibrations



CAUTION! Risk of injury due to vibrations! Vibrations may, in particular for persons with circulation problems, cause damage to blood vessels and/or nerves. If you notice any of the following symptoms, stop working immediately and consult a doctor. Numbness of body parts, loss of sense of feeling, itching, pins and needles, pain, changes in skin colour.

The vibration values specified in the technical data represent the main uses of the device. The actual existing vibrations during use may deviate from these as a result of the following factors:

- Incorrect use of the product;
- Unsuitable tools inserted;
- Unsuitable material;
- Insufficient maintenance.

You can reduce the risks considerably by following the tips below:

- Maintain the device in accordance with the instructions in the operating instructions.
- Avoid working at low temperatures.
- When it is cold, make sure your body and your hands, in particular, are kept warm.

- Take regular breaks and move your hands at the same time to promote circulation.
- Symbols appearing on your product may not be removed or covered. Information on the product that are no longer legible must be replaced immediately.



Read and observe the operating instructions before commissioning.

Personal safety equipment



Wear a dust protection mask when the work develops a lot of dust.



Wear protective glasses when using abrading equipment.



Wear ear defenders when working with the device.

Your machine at a glance



Note: The actual appearance of your product may differ from the illustrations.

► P. 3, fig. 1

1. On-Off switch
2. Rotational speed controller
3. Connecting pieces
4. Sanding plate

Scope of supply

- Random orbital sander
- Dust container
- Sanding discs (3x)
- Instructions for use

Commissioning

Fitting the sanding sheet



Note: Both perforated and unperforated sanding sheets can be used. Dimensions: ► *Technical data – p. 24*



Note: Position perforated sanding sheets so that the holes in the sanding plate and the sanding sheet coincide.

The fixture of the sanding disc takes place by means of hook and loop adhesion.

- Carefully align the sanding disc and press it firmly onto the sanding plate.

Dust extraction



CAUTION! Health hazard due to dust! Use a special extractor when extracting particularly harmful or dry dusts.



Note: The vacuum cleaner must be suitable for the material to be processed.

► P. 3, fig. 2

- Operating with dust extraction: Connect the vacuum unit to the connecting piece (3).

- Operating without dust extraction: Push the dust collector (5) onto the connecting piece (3).

Operation



Check before switching on!

Check the safe condition of the appliance:

- Check it for visual defects.
- Check that all parts of the machine have been securely fitted.
- Make sure that the On/Off switch is not locked in position.

Switching on/off

- Switching on: Set the On/Off switch (1) to position [1].
- Switching off: Set the On/Off switch (1) to position [0].

Electronic control of rotational speed



NOTICE! Risk of machine damage! The motor can overheat when running at low speeds under continuous heavy load. Cool off the motor by running at high speed without a load.

The appliance is equipped with an electronic rotational speed control.

The rotational speed is infinitely adjustable (Rotational speed range: ► *Technical data – p. 24*).

- Turning the speed regulator (2) clockwise increases the rotational speed.
- Turning the speed regulator anticlockwise decreases the rotational speed.

Grinding/sanding



DANGER! Risk of death through electric shock! The machine must only be used for dry sanding.



Note: When working vertical surfaces, hold the device in such a manner that the dust sack faces downward.



Note: Excess pressure does not result in improved sanding performance, but increases the wear on the appliance and the sanding sheet.

- Clamp in the workpiece or hold it firmly.
- Switch on the product and press it against the surface to be sanded applying even pressure.
- Always use constant motion and only use light pressure.

Cleaning

Overview of cleaning

Regularly, depending on conditions of use

What?	How?
Remove all dust from the ventilation slits of the motor.	Use a vacuum cleaner or a brush.
Clean the machine.	Wipe the unit with a slightly damp cloth

Empty the dust container



Note: Always empty the dust collector to ensure optimum dust collection.

- *P. 3, fig. 2*
 - Pull the dust collector (5) fully away from the rear of the device.
- *P. 4, fig. 3*
 - Press the unlock push buttons (6) and keep them pressed.
 - Remove the lid (7) from the dust collector.
- *P. 4, fig. 4*
 - Remove the filter mat (8).
 - Empty the dust container.
 - Re-install the dust container in reverse order. Pay attention to the correct position of the filter mat.

Malfunctions and troubleshooting

In the event of a malfunction...



DANGER! Risk of injury! Improperly conducted repairs may prevent your machine from working safely. Such repairs will endanger you and your surroundings.

Malfunctions are often caused by minor faults. You can easily remedy most of these yourself. Please consult the following table before contacting the vendor. You will save yourself a lot of trouble and possibly money too.

Fault/malfunction	Cause	Remedy
Appliance is not running.	Appliance is faulty? Sanding sheet unsuitable for the material?	Contact your local vendor. Replace the sanding sheet (► <i>Fitting the sanding sheet – p. 22</i>).
Sanding performance insufficient.	Sanding sheet worn?	

If you can't fix the fault yourself, contact your nearest vendor. Please be aware that any improper repairs will also invalidate the warranty and additional costs may be incurred.

Disposal

Disposal of the appliance

A crossed-out wheelie bin icon means: Batteries and rechargeable batteries, electrical or electronic devices must not be disposed of



with household waste. They may contain substances that are harmful to the environment and human health.

Consumers must dispose of waste electrical devices, spent portable batteries and rechargeable batteries separately from household waste at an official collection point to ensure that these items are processed correctly. The product can be returned free of charge in accordance with the legal requirements, for example through a municipal waste disposal company or a dealer.

Batteries, rechargeable batteries and lamps that are not permanently installed in waste electrical equipment and can be removed in a non-destructive way must be removed and disposed of separately before disposal of the equipment. Lithium batteries and rechargeable battery packs of all systems are only to be handed in to the waste collection points in a discharged state. The batteries must always be protected against short circuits by taping off the poles.



All end users are responsible for deleting any personal data stored on waste devices prior to their disposal.

Disposal of the packaging

The packaging consists of cardboard and correspondingly marked plastics that can be recycled.



- Make these materials available for recycling.

Technical data

Item number	380591
Rated voltage	230–240 V~, 50 Hz
Rated power	350 W
Idling speed	6000–13000 min ⁻¹
Dimensions of sanding plate	ø125 mm
Protection class	II
Acoustic power (L _{WA})*	86,1 dB(A) (K = 3 dB(A))
Acoustic pressure (L _{PA})*	78,1 dB(A) (K = 3 dB(A))
Vibration**	< 4,361 m/s ² (K = 1,5 m/s ²)

*) The noise emission values indicated have been measured according to a standardized test method and can be used to compare one power tool with another. The noise emission values indicated can also be used for a preliminary assessment of the exposure. Warning: The noise emissions during the actual use of the power tool may differ from the indicated values, depending on the way in which the power tool is used, in particular what type of workpiece is being machined. Safety measures must be defined to protect the operator, based on an estimation of the vibration load during actual conditions of use (taking into consideration all parts of the operating cycle, such as time periods when the power tool is switched off and time periods when it is switched on but running without a load).

Noise emission specifications according to the German Product Safety Act (ProdSG) or the EC Machinery Directive: The sound pressure level at the workplace may exceed 80 dB(A). If this is the case, the user must take noise protection measures (e.g. wearing appropriate hearing protection and taking regular breaks).

**) The specified vibration emission value was measured in accordance with a normed test procedure and can be used in order to compare one tool with another. The specified vibration emission value can also be used for an introductory evaluation of the exposure. The vibration emission value may fluctuate from the specified value during actual use of the power tool. These fluctuations will depend on the way in which the power tool is used. Try to keep vibrations to a minimum. One method of reducing the vibration load is, for example, limiting the length of time you work with the tool. All parts of the operating cycle must be taken into account for this purpose (for example, also including times in which the power tool is switched off and times in which it is switched on, but is running without load). Determination of vibration emission values in accordance with .

Accessories

- Contact your local vendor.

Obsah

Dříve než začnete...	25
Pro Vaši bezpečnost	25
Přehled přístroje	27
Uvedení do provozu	28
Obsluha	28
Čištění	28
Poruchy a náprava	28
Likvidace	29
Technické údaje	29
Reklamace	77

Dříve než začnete...

Použití přiměřené určení

Přístroj je určený pouze k použití v nekomerční sféře na suché broušení dřeva, kovu, plastu a lakových povrchů.

Přístroj není vhodný pro broušení materiálů obsahujících sádku.

Přístroj není určen k použití při podnikání. Musí se dodržovat obecné uznávané předpisy úrazové prevence a příložené bezpečnostní pokyny.

Vykonávejte pouze činnosti popsané v tomto návodu k použití. Jakékoli jiné používání je považováno za neoprávněné chybné použití. Výrobce neodpovídá za škody, které z toho plynou.

Co znamenají použité symboly?

Upozornění na nebezpečí a pokyny jsou v návodu k použití zřetelně vyznačeny. Používají se následující symboly:



NEBEZPEČÍ! Bezprostřední nebezpečí zranění nebo ohrožení života! Bezprostřední nebezpečná situace s následkem těžkého zranění nebo usmrcení.



VAROVÁNÍ! Pravděpodobné nebezpečí zranění nebo ohrožení života! Obecně nebezpečná situace s možným následkem těžkého zranění nebo usmrcení.



UPOZORNĚNÍ! Případné nebezpečí zranění! Nebezpečná situace s možným následkem zranění.



OZNAMENÍ! Nebezpečí poškození přístroje! Situace s možným následkem věcných škod.



Poznámka: Informace, které jsou uvedeny pro lepší pochopení postupů.

Tyto symboly označují potřebné osobní ochranné vybavení:



Pro Vaši bezpečnost

Všeobecné bezpečnostní pokyny

- Pro bezpečné zacházení s tímto přístrojem si jeho uživatel musí před prvním použitím přečíst tento návod k použití a porozumět mu.
- Když přístroj prodáváte nebo předáváte dál, bezpodmínečně předejte i tento návod k použití.

Všeobecné bezpečnostní pokyny pro elektrické nářadí



VAROVÁNÍ! Přečtete si všechny bezpečnostní pokyny, instrukce, ilustrace a technické údaje, kterými je tento elektrický nástroj opatřen. Pokud opomenete dodržovat bezpečnostní pokyny a následující instrukce, může to způsobit zášah elektrickým proudem, požár a/nebo těžká zranění.

- Všechny bezpečnostní pokyny a instrukce uschovejte pro budoucí použití.** Pojem „elektrický nástroj“, který je uveden v bezpečnostních pokynech, se vztahuje na elektrický nástroj (se síťovým kabelem), poháněný proudem ze sítě a na elektrický nástroj poháněný akumulátorem (bez síťového kabelu).

Bezpečnost na pracovišti

- Pracovní oblast udržujte v čistém stavu a dobře osvětlenou.** Nepořádek nebo neosvětlené pracovní oblasti mohou vést k úrazům.
- Elektrické nářadí nepoužívejte ve výbušném prostředí, v němž se nacházejí hořlavé kapaliny, plyny nebo prach.** Elektrické nářadí vytváří jiskry, které mohou zapálit prach nebo páry.
- Během používání elektrického nářadí zabraňte přístupu dětí a jiných osob.** Při nesoustředěnosti můžete ztratit kontrolu nad elektrickým nástrojem.

Elektrická bezpečnost

- Přípojná zástrčka elektrického nářadí musí být kompatibilní se zásuvkou. Zástrčka se nesmí nijak upravovat. Společně s uzemněným elektrickým nářadím nepoužívejte zástrčkové adaptéry.** Nezměněné zástrčky a vhodné zásuvky snižují riziko zásahu elektrickým proudem.
- Zabraňte tělesnému kontaktu s uzemněnými povrchy, jako jsou například trubky, topení, sporáky a chladničky.** Pokud je vaše tělo uzemněné, hrozí zvýšené riziko zásahu elektrickým proudem.
- Elektrické nářadí chraňte před deštěm nebo vlhkem.** Vniknutí vody do elektrického nástroje zvyšuje riziko úderu elektrickým proudem.
- Přípojovací vedení nepoužívejte k přenášení a zavěšení elektrického nástroje, nebo k vytáhnutí zástrčky ze zásuvky. Přípojovací vedení chraňte před horkem, olejem, ostrými hranami nebo pohyblivými díly.** Poškozené nebo zamotané přípojné vedení zvyšuje riziko zasažení elektrickým proudem.

- Používáte-li elektrický nástroj venku, použijte prodlužovací kabely vhodné i pro venkovní použití. Používání vhodného prodlužovacího vedení vhodného pro venkovní použití snižuje riziko zasažení elektrickým proudem.
- Pokud nelze zamezit provoz elektrického přístroje ve vlhkém prostředí, použijte ochranný vypínač proti chybnému proudu. Používání ochranného spínače proti chybnému proudu snižuje riziko zásahu elektrickým proudem.

Bezpečnost osob

- **Buďte opatrní, dávejte pozor na to, co děláte, a k práci s elektrickým nářadím přistupujte uvážlivě. Nepoužívejte elektrické nářadí, pokud jste unavení, nebo jste pod vlivem drog, alkoholu či léků.** Okamžik nepozornosti při používání elektrického nářadí může zapříčinit závažná zranění.
- **Používejte osobní ochranné pomůcky a vždy ochranné brýle.** Používání osobních ochranných pomůcek, jako jsou protiprachová maska, protiskluzová bezpečnostní obuv, ochranná helma nebo ochrana sluchu, v závislosti na typu elektrického nářadí a jeho použití, snižuje riziko zranění.
- **Zabraňte neúmyslnému uvedení do provozu. Než elektrické nářadí připojíte k napájecímu zdroji a/nebo k akumulátoru, zvedněte ho nebo je budete přenášet, přesvědčte se, že je vypnuté.** Pokud máte při přenášení elektrického nástroje prst na spínači, nebo pokud je přístroj zapnutý a připojený k napájecímu zdroji, může dojít k úrazům.
- **Než elektrické nářadí zapnete, odstraňte nastavovací nástroje nebo šroubováky.** Nástroj nebo klíč, který se nachází v otáčející se části přístroje, může vést ke zranění.
- **Vyhýbejte se nepřírozenému držení těla. Zajistěte si bezpečný postoj a vždy udržujte rovnováhu.** Díky tomu budete moci elektrické nářadí v neočekávaných situacích lépe kontrolovat.
- **Noste vhodný oděv. Nenoste volný oděv nebo šperky. Udržujte vlasy a oděv v bezpečné vzdálenosti od pohybujících se dílů.** Pohyblivé díly mohou zachytit volný oděv, šperky nebo dlouhé vlasy.
- **Je-li možné namontovat zařízení pro odsávání a zachycování prachu, je třeba je namontovat a správně používat.** Použití zařízení k odsávání prachu může snížit ohrožení prachem.
- **Nenechte se ukolébat falešným pocitem bezpečí a nepřeskočte bezpečnostní pravidla pro elektrické nástroje, i když je po častém používání elektrického nástroje znáte.** Nedbalé chování může vést ve zlomku sekundy k těžkým zraněním.

Použití a ošetřování elektrického nářadí

- **Nepřetěžujte elektrický nástroj. Pro svou práci používejte vhodný elektrický nástroj.** Vhodné elektrické nářadí umožňuje lepší a bezpečnější práci v uvedeném rozsahu výkonu.
- **Nepoužívejte elektrické nářadí, jehož spínač je vadný.** Elektrické nářadí, které se nedá zapnout nebo vypnout, je nebezpečné a musí se opravit.

- **Než budete provádět nastavení nástroje, měnit díly vložného nástroje nebo elektrický nástroj odložíte, vytáhněte zástrčku ze zásuvky a/nebo vyjměte vyjimatelný akumulátor.** Toto preventivní opatření zabraňuje neúmyslnému zapnutí elektrického nářadí.
- **Nepoužívané elektrické nástroje uchovávejte mimo dosah dětí. Nenechte elektrický nástroj používat osoby, které s ním nejsou seznámeny nebo si nepřečetly tento návod.** Elektrické nářadí je nebezpečné, pokud je používají nezkušené osoby.
- **O elektrické nástroje a nástavec pečlivě pečujte. Kontrolujte, zda pohyblivé díly fungují bezvadně a nejsou vzpříčené, zda nejsou prasklé nebo tak poškozené, že je omezena funkčnost elektrického nástroje. Před použitím přístroje nechejte poškozené díly opravit.** Příčinou mnohých úrazů je nesprávná údržba elektrického nářadí.
- **Řezné nástroje udržujte ostré a čisté.** Pečlivě udržované řezné nástroje s ostrými řeznými hranami se méně zasekávají a snadněji se vedou.
- **Elektrické nářadí, příslušenství, vkládané nástroje atd. používejte v souladu s těmito instrukcemi. Zohledněte přitom pracovní podmínky a vykonávanou činnost.** Používání elektrického nářadí k jiným účelům, než jsou stanovené účely použití, může vést k nebezpečným situacím.
- **Rukojeti a úchopné plochy udržujte suché, čisté a bez oleje a tuku.** Kluzké rukojeti a úchopné plochy neumožňují bezpečnou obsluhu a kontrolu elektrického nástroje v nepředvídatelných situacích.

Servis

- **K opravě elektrického nářadí pověřte pouze kvalifikovaný odborný personál používající výhradně originální náhradní díly.** Tím se zajistí zachování bezpečnosti elektrického nářadí.

Bezpečnostní pokyny pro excentrickou brusku

- **Toto elektrické nářadí se má používat jako bruska. Řiďte se všemi bezpečnostními informacemi a pokyny, obrázky a údaji, které jste s elektrickým nářadím obdrželi.** Pokud nebudete postupovat podle následujících pokynů, může dojít k zasažení el. proudem, požáru a/nebo těžkým zraněním.
- **Nepoužívejte příslušenství, které výrobce neurčil a nedoporučil pro toto elektrické nářadí.** Samotná skutečnost, že můžete příslušenství upnout do elektrického nářadí, není zárukou bezpečného užívání.
- **Používejte elektrické nářadí pouze na suché broušení.** Vniknutí vody do elektrického přístroje zvyšuje riziko zasažení elektrickým proudem.
- **Pozor, nebezpečí požáru! Nedopustěte přehřívání broušeného materiálu a brusky. Před přestávkou v práci vždy vyprázdňte prachovou nádobu.** Brusný prach v prachové nádobě (nebo ve filtru vysavače) se může za nepříznivých podmínek sám vznítit.

- **Zjistěte si informace o broušeném povrchu a případně vznikajícím prachu a výparech. V případě pochybností nevdechujte ani malá množství vzniklého prachu a výparů.** Při broušení určitých povrchů (různé kovy, minerální látky nebo druhy dřeva a barvy na ochranu před povětrnostními vlivy) může vznikat škodlivý/jedovatý prach, který může způsobit alergické reakce nebo těžké onemocnění. Tyto prachy a výpary nevdechujte a vyhýbejte se i kontaktu s nimi. Materiály s obsahem azbestu smí zpracovávat jen odborníci.

Zvláštní bezpečnostní pokyny k broušení brusným papírem

- **Nepoužívejte předimenzované brusné listy; dodržujte údaje výrobce týkající se velikosti brusných listů.** Brusné listy přecňávající přes brusný talíř mohou způsobit poranění a vést k zablokování, roztržení brusných listů nebo ke zpětnému rázu.

Zvláštní bezpečnostní pokyny k leštění

- **Nenechávejte žádné části lešticího poklopu volné, obzvláště upevňovací šňůry. Upevňovací šňůry založte nebo zkratťte.** Volně se otáčející upevňovací šňůry mohou zachytit vaše prsty nebo uvážnout v obrobku.

Dodatečné bezpečnostní pokyny

- **Nedopust'te nekontrolovaný rozběh.** Při přerušení napájení, např. při výpadku proudu, přístroj vypněte nebo vytáhněte zástrčku ze zásuvky.
- **Zajistěte opracovávaný kus.** Pomocí upínacího zařízení nebo svěraku můžete obrobek zajistit proti zpětnému rázu, nebo jeho nekontrolovanému odmrštění (např. při zaseknutí nástroje).
- **Udržujte pracoviště v čistotě.** Kombinované znečištění různými látkami je zvláště nebezpečné. Prach lehkých kovů (např. hliníkový) se může snadno vznítit nebo explodovat.
- **Nepoužívejte elektrické nářadí s poškozeným kabelem. Poškozeného kabelu se nedotýkejte a vytáhněte ihned síťovou zástrčku ze zásuvky.** Poškozené kabely zvyšují riziko zasažení elektrickým proudem.
- **Vyvarujte se přehřátí stroje i opracovávaného předmětu.** Nadměrné teplo může poškodit nástroj i přístroj.
- **Rukojeti udržujte suché a nezamaštěné.** Kluzké rukojeti mohou způsobit nehodu.
- **Čtěte a dodržujte platné národní a mezinárodní předpisy o bezpečnosti práce a ochraně zdraví.** Před zahájením práce se informujte na předpisy platné v místě nasazení.
- Nezapomeňte, že se pohyblivé díly mohou nacházet i za zavzdušňovacími a odvzdušňovacími otvory.
- Nezapomeňte, že se pohyblivé díly mohou nacházet i za zavzdušňovacími a odvzdušňovacími otvory.

Odsávání prachu

Prach z materiálů, jako jsou např. nátěry s obsahem olova, některé druhy dřeva, minerály a kovy, může být zdraví škodlivý. Kontakt s prachem nebo jeho vdechování může vyvolat alergické reakce a/nebo onemocnění dýchacích cest uživatele nebo osob v jeho blízkosti. Některý prach, jako např. dubový nebo

bukový je považován za rakovinotvorný, zvláště ve spojení s přídatnými látkami na ošetřování dřeva (chromáty, ochranné prostředky na dřevo). Materiály s obsahem azbestu smí zpracovávat jen odborníci.

- Vždy použijte odsávání prachu.
- Zajistěte dobré větrání pracoviště.
- Vždy použijte protiprachovou masku.
- Řiďte se podle předpisů pro zpracovávané materiály platné ve vaší zemi.

Nebezpečí vytvářená vibracemi



OPOZORNĚNÍ! Nebezpečí zranění vibracemi!

Vibrace mohou především u osob s poruchami krevního oběhu způsobit poškození krevních cév nebo nervů. Při výskytu následujících příznaků okamžitě přerušete práci a vyhledejte lékařskou pomoc: brnění částí těla, ztráta citlivosti, svědění, píchání, bolest, změny barvy pokožky.

Hodnota vibrací uvedená v technických údajích reprezentuje hlavní použití přístroje. Skutečné vyskytlé vibrace během použití se mohou od toho odlišovat na základě následujících faktorů:

- použití, které není v souladu se stanoveným určením;
- nevhodné vložné nástroje;
- nevhodný materiál;
- nedostatečná údržba.

Budete-li se řídit následujícími pokyny, můžete nebezpečí podstatně snížit:

- Údržbu přístroje provádějte podle pokynů uvedených v návodu k použití.
- Neprovádějte práce při nízkých teplotách.
- Tělo a především ruce udržujte při chladném počasí v teple.
- Pravidelně dělejte přestávky a pohybujte rukama, aby se podnítilo prokrvení.
- Symboly, které se nacházejí na Vašem přístroji, se nesmějí odstraňovat ani zakrývat. Upozornění na přístroji, která už nejsou čitelná, musí být neprodleně nahrazena novými.



Před uvedením do provozu si přečtěte návod k použití, a řiďte se jím.

Osobní ochranné pomůcky



Během prašné práce noste protiprachovou masku.



Během práce s bruskami noste ochranné brýle.



Při práci s přístrojem noste chrániče sluchu.

Přehled přístroje



Poznámka: Skutečná vzhled vašeho přístroje se může od obrázků lišit.

► S. 3, obr. 1

1. Vypínač
2. Regulátor otáček
3. Hrdlo odsávání
4. Brusná deska

Rozsah dodávky

- Excentrická bruska
- Prachová nádoba
- Brusné kotouče (3×)
- Návod k použití

Uvedení do provozu**Nasazení brusného papíru**

Poznámka: Je možné používat děrované i neděrované brusné papíry. Rozměry:
► *Technické údaje* – s. 29



Poznámka: Děrované brusné papíry nasazujte tak, aby otvory v brusné desce a brusném papíru vzájemně souhlasily.

Upevnění brusného listu se provádí suchým zipem.

- Brusný list pečlivě vyrovnejte a pevně přitiskněte na brusnou desku.

Odsávání prachu

UPOZORNĚNÍ! Nebezpečí ohrožení zdraví prachem! Při odsávání zvláště zdraví nebezpečného nebo suchého prachu používejte speciální vysavač.



Poznámka: Vysavač musí být vhodný pro zpracovávaný materiál.

► S. 3, obr. 2

- Provoz s odsáváním prachu: Připojte vysavač na přípojku (3).
- Provoz bez odsávání prachu: Zásobník na prach (5) nasuňte na přípojku (3).

Obsluha**Před zapnutím zkontrolujte!**

Zkontrolujte bezpečný stav přístroje:

- Zkontrolujte, zda nejsou viditelné vady.
- Zkontrolujte, zda jsou všechny části přístroje pevně namontovány.
- Ujistěte se, že spínač ZAP/VYP není aretován.

Zapnutí/vypnutí

- Zapnutí: Vypínač (1) nastavte do polohy [1].
- Vypnutí: Vypínač (1) nastavte do polohy [0].

Elektronické řízení otáček

OZNAMENÍ! Nebezpečí poškození přístroje! Při trvale silném zatížení a nízkých otáčkách se motor může přehřát. Nechte jej vychladit volnoběhem při vyšších otáčkách.

Přístroj je vybaven elektronickým řízením otáček.

Otáčky mohou být plynule řízeny (rozsah otáček:

► *Technické údaje* – s. 29).

- Otáčením regulátoru otáček (2) ve směru hodinových ručiček se otáčky zvyšují.
- Otáčením regulátoru otáček proti směru hodinových ručiček se otáčky snižují.

Broušení

NEBEZPEČÍ! Nebezpečí ohrožení života elektrickým proudem! Přístroj smí být použit pouze pro suché broušení.



Poznámka: Při práci na svislých plochách držte přístroj tak, aby prachový sáček ukazoval dolů.



Poznámka: Nadměrné přitlačování nevede k vyššímu výkonu broušení, nýbrž k silnějšímu opotřebení přístroje a brusného papíru.

- Obrobek upněte nebo pevně držte.
- Zapněte přístroj a tlačte rovnoměrným tlakem na broušený povrch.
- Při práci používejte stále posun a pouze mírný tlak.

Čištění**Přehled čištění**

Pravidelně, podle provozních podmínek

Co?	Jak?
Vyčištění větrací šterbiny motoru od prachu.	Použijte vysavač, kartáč nebo štetec.
Vyčištění přístroje.	Přístroj otírejte mírně navlhčeným hadrem.

Vyprázdnění prachové nádoby

Poznámka: Nádobu na prach vždy zavčas vyprázdňete, aby zachytávání prachu zůstalo optimálně zachované.

► S. 3, obr. 2

- Nádobu na prachu zcela (5) odtáhněte od přístroje dozadu.
- S. 4, obr. 3
- Stiskněte odjišťovací tlačítko (6) a držte je stisknuté.
- Víko (7) z nádoby na prach kompletně sejměte.

► S. 4, obr. 4

- Sejměte filtrační vložku (8).
- Vyprázdňete prachovou nádobu.
- Nasazení prachové nádoby proveďte v obráceném pořadí. Dejte pozor na správnou polohu filtrační vložky.

Poruchy a náprava**Když něco nefunguje...**

NEBEZPEČÍ! Nebezpečí úrazu! Neodborné opravy mohou vést k tomu, že přístroj již nebude bezpečně fungovat. Tím ohrozíte sebe i své okolí.

Často jsou to jen drobné závady, které vedou ke vzniku poruchy. Většinou je můžete snadno sami odstranit. Než se obrátíte na prodejnu, podívejte se do následující tabulky. Ušetříte si tím mnoho námahy a případně i výdajů.

Chyba/porucha	Příčina	Odstranění
Přístroj neběží.	Přístroj je vadný? Brusný papír je pro daný materiál nevhodný?	Kontaktujte prodejnu. Vyměňte brusný papír (► <i>Nasazení brusného papíru – s. 28</i>).
Příliš nízký výkon broušení.	Brusný papír je opotřebován?	

Nemůžete-li závadu odstranit sami, obraťte se přímo na prodejnu. Mějte na paměti, že při neodborné opravě zanikají nároky ze záruky a případně Vám mohou vzniknout i další výdaje.

Likvidace

Likvidace přístroje

Symbol přeškrtnutého kontajneru znamená: Baterie a akumulátory, elektrické a elektronické přístroje nesmějí být likvidovány společně s domovním odpadem; mohou obsahovat látky, které jsou škodlivé pro životní prostředí a zdraví.



Spotřebitelé jsou povinni zneškodnit staré elektrické spotřebiče, spotřebované baterie a akumulátory odděleně od domovního odpadu na oficiálním sběrném místě, aby se zajistilo správné další zpracování. Vrácení výrobku lze dle právních předpisů provést bezplatně, např. prostřednictvím společnosti pro likvidaci komunálního odpadu nebo prostřednictvím prodejce.

Baterie, akumulátory a světelné zdroje, které nejsou ve starých elektrických přístrojích vmontované a které lze odstranit, aniž by došlo k jejich poškození, se před likvidací musí z přístrojů vyjmout a zlikvidovat v rámci tříděného odpadu. Lithiové baterie a akumulátory všech systémů se musí odevzdat na sběrném místě ve vybitém stavu. Pól baterie musí být vždy přelepěný, aby se předešlo vzniku zkratu.



Každý koncový uživatel je sám zodpovědný za vymazání osobních údajů z použitých přístrojů, které se mají zlikvidovat.

Likvidace balení

Balení se skládá z kartonu a příslušně označených plastů, které mohou být recyklovány.

– Předejte tyto části na recyklaci.



Technické údaje

Číslo výrobku	380591
Jmenovité napětí	230–240 V~, 50 Hz
Jmenovitý výkon	350 W
Otáčky naprázdno	6000–13000 min ⁻¹
Rozměry brusné desky	ø125 mm
Stupeň ochrany	II
Hladina akustického výkonu (LWA)*	86,1 dB(A) (K = 3 dB(A))
Hladina hluku (LPA)*	78,1 dB(A) (K = 3 dB(A))

Číslo výrobku	380591
Vibrace**	< 4,361 m/s ² (K = 1,5 m/s ²)

- * Uvedené hodnoty emisí hluku byly naměřeny podle standardizované zkušební metody a lze je použít k porovnání jednoho elektrického nástroje s druhým. Uvedené hodnoty emisí hluku lze použít i pro předběžný odhad zatížení. Varování: Emise hluku při skutečném používání elektrického nástroje se mohou od uvedených hodnot lišit v závislosti na způsobu použití elektrického nástroje, zejména na druhu zpracovávaného obrobku. Je nutné stanovit bezpečnostní opatření k ochraně obsluhy na základě odhadu vystavení vibracím během skutečných podmínek použití (je třeba zohlednit všechny části pracovního cyklu, například doby, kdy je elektrický nástroj vypnutý, a doby, kdy je sice zapnutý, ale pracuje bez zatížení). Údaje o emisích hluku podle zákona o bezpečnosti výrobků (něm. zkr. ProdSG) nebo směrnice ES o strojních zařízeních: Hladina akustického tlaku na pracovišti může přesáhnout 80 dB(A). V tomto případě jsou pro obsluhu vyžadována opatření na ochranu proti hluku (např. nošení vlnodné a k tomu účelu určené ochrany sluchu a pravidelné přestávky).
- ** Uvedená emisní hodnota kmitání byla měřena podle normovaného zkušebního postupu a může se používat k porovnání nářadí s jiným nářadím; uvedená emisní hodnota kmitání se může použít i k počátečnímu odhadu vyzázení. Emisní hodnota kmitání se během používání nářadí může odlišovat od hodnoty údajů, a sice v závislosti na druhu a způsobu používání nářadí. Snažte se udržovat zatížení vibracemi pokud možno na co nejnižším stupni. Opatření ke snížení vibračního zatížení je např. omezení pracovní doby. Přitom se musejí zohlednit všechny prvky provozního cyklu (například doby, během nichž je nástroj vypnutý, a také doby, během nichž je nástroj sice zapnutý, avšak běží bez zatížení). Zjištění emisních hodnot vibrací podle .

Příslušenství

– Kontaktujte prodejnu.

Obsah

Než začnete...	30
Pre vašu bezpečnosť	30
Prehľad o prístroji	33
Uvedenie do prevádzky	33
Obsluha	33
Čistenie	33
Poruchy a náprava	34
Likvidácia	34
Technické údaje	34
Reklamácie	77

Než začnete...

Použitie pre daný účel

Prístroj je určený výhradne na použitie v nekomerčnej sfére na suché brúsenie dreva, kovu, plastu a lakovaných povrchov.

Prístroj nie je vhodný na brúsenie materiálov s obsahom sadry.

Prístroj nie je určený na použitie pri podnikaní. Musí sa dodržiavať všeobecne uznávané predpisy úrazovej prevencie a priložené bezpečnostné pokyny.

Vykonávajú len činnosti opísané v tomto návode na použitie. Akékoľvek iné použitie je považované za neoprávnené chybné použitie. Výrobca nezodpovedá za škody, ktoré z toho plynú.

Čo znamenajú použité symboly?

V návode na použitie sú jasne označené upozornenia na nebezpečenstvo a pokyny. Boli použité tieto symboly:



NEBEZPEČENSTVO! Bezprostredné nebezpečenstvo ohrozenia života alebo poranenia! Bezprostredne nebezpečná situácia, ktorá má za následok smrť alebo ťažké poranenia.



VAROVANIE! Pravdepodobné nebezpečenstvo ohrozenia života alebo poranenia! Všeobecne nebezpečná situácia, ktorá môže mať za následok ťažké poranenia.



UPOZORNENIE! Prípadné nebezpečenstvo poranenia! Nebezpečná situácia, ktorá môže mať za následok poranenia.



OZNAMENIE! Nebezpečenstvo poškodenia zariadenia! Situácia, ktorá môže mať za následok vecné škody.



Poznámka: Informácie, ktoré prispievajú k lepšiemu pochopeniu procesov chodu stroja.

Tieto symboly označujú potrebný osobný ochranný výstroj:



Pre vašu bezpečnosť

Všeobecné bezpečnostné upozornenia

- Pre bezpečné zaobchádzanie s týmto prístrojom si musí užívateľ prístroja pred prvým použitím prečítať tento návod na použitie a porozumieť mu.
- Ak prístroj predáte alebo odovzdáte ďalšej osobe, bezpodmienečne priložte aj tento návod na použitie.

Všeobecné bezpečnostné pokyny platné pre elektrické náradie a nástroje



VAROVANIE! Prečítajte si všetky bezpečnostné upozornenia, pokyny, ilustrácie a technické údaje, ktoré patria k tomuto elektrickému náradu. Nerešpektovanie bezpečnostných pokynov a nasledujúcich pokynov môže zapríčiniť zásah elektrickým prúdom, požiar a/alebo ťažké poranenia.

- **Všetky bezpečnostné pokyny a inštrukcie uschovajte pre prípad neskoršieho použitia.** Pojem „elektrické náradie“ použitý v bezpečnostných pokynoch sa vzťahuje na elektrické náradie napájané zo siete (so sieťovým káblom) a na elektrické náradie napájané z akumulátora (bez sieťového kábla).

Bezpečnosť na pracovisku

- **Pracovnú oblasť udržiavajte v čistom stave a riadne osvetlenú.** Neporiadok alebo neosvetlené pracovné oblasti môžu viesť k úrazom.
- **Elektrické náradie a nástroje nepoužívajte vo výbušnom prostredí, v ktorom sa nachádzajú horľavé kvapaliny, plyny alebo prach.** Elektrické náradie a nástroje môžu produkovať iskry, ktoré eventúálne zapália prach alebo výpary.
- **Počas používania elektrického náradia a nástroja zabráňte prístupu deťom a iným osobám do jeho blízkosti.** Pri odvedení pozornosti môžete stratiť kontrolu nad elektrickým náradím.

Elektrická bezpečnosť

- **Pripojná zástrčka elektrického náradia musí byť kompatibilná so zásuvkou. Zástrčka sa nesmie nijako upravovať.** Nepoužívajte adaptérové zástrčky spolu s uzemneným elektrickým prístrojom. Neupravené zástrčky a vhodné zásuvky znižujú riziko zásahu elektrickým prúdom.
- **Zabráňte telesnému kontaktu s uzemnenými povrchmi, napr. rúry, kúrenie, sporáky a chladničky.** Keď je vaše telo uzemnené, hrozí zvýšené riziko zásahu elektrickým prúdom.
- **Elektrické nástroje chráňte pred dažďom a vlhkom.** Vniknutie vody do elektrického nástroja zvyšuje riziko zásahu elektrickým prúdom.
- **Kábel nepoužívajte na iné účely, na prenášanie elektrického náradia, na vešanie alebo na vytáhovanie zástrčky zo zásuvky.** Kábel chráňte pred vysokými teplotami, olejom, ostrými hranami alebo pohyblivými časťami. Poškodené alebo zamotané káble zvyšujú riziko zásahu elektrickým prúdom.

- **Ak s elektrickým náradím pracujete vonku, používajte len také predlžovacie káble, ktoré sú vhodné aj do exteriéru.** Použitie predlžovacieho kábla vhodného do exteriéru znižuje riziko zásahu elektrickým prúdom.
- **Ak sa nedá vyhnúť prevádzke elektrického nástroja vo vlhkom prostredí, používajte ochranný vypínač proti chybnému prúdu.** Používanie ochranného spínača proti chybnému prúdu znižuje riziko zásahu elektrickým prúdom.

Bezpečnosť osôb

- **Buďte opatrní, dávajte pozor na to, čo robíte, a prístupajte k práci s elektrickým prístrojom uvážlivo.** Elektrický prístroj nepoužívajte vtedy, keď ste unavení alebo pod vplyvom drog, alkoholu či liekov. Jediná chvíľka nepozornosti pri používaní elektrického náradia môže viesť k závažným poraniam.
- **Noste osobné ochranné pomôcky a vždy používajte ochranné okuliare.** Nosenie osobných ochranných pomôcok, ako je protiprachová maska, protišmyková bezpečnostná obuv, ochranná prilba či ochrana sluchu, v závislosti od typu elektrického náradia a jeho použitia, znižuje riziko poranení.
- **Zabráňte neúmyselnému uvedeniu do prevádzky.** Skôr ako elektrický prístroj pripojíte k napájaciemu zdroju a/alebo k akumulátoru, skôr ako ho budete zdvíhať, alebo ho budete prenášať, uistite sa, že je vypnutý. Ak máte pri prenášaní elektrického náradia prst na spínači, alebo ak je prístroj zapnutý a pripojený k napájaciemu zdroju, môže dôjsť k úrazom.
- **Skôr ako elektrické náradie zapnete, odstráňte nastavovacie nástroje alebo skrutkovače.** Náradie alebo kľúč, ktorý sa nachádza v rotujúcej časti nástroja, môže viesť k poraniam.
- **Vyhýbajte sa neprirozenému držaniu tela.** Zaisťte si bezpečný postoj a vždy udržiavajte rovnováhu. Vďaka tomu budete môcť elektrické náradie lepšie kontrolovať pri neočakávaných situáciách.
- **Noste vhodný odev.** Nenoste voľné oblečenie ani šperky. Vlasy a odev sa musia nachádzať mimo dosahu pohybujúcich sa častí. Voľný odev, šperky či dlhé vlasy môžu zachytiť pohybujúce sa časti.
- **Ak je možné nainštalovať zariadenia na odsávanie a zachytávanie prachu, treba ich pripojiť a používať správne.** Používanie odsávania prachu môže znížiť ohrozenie prachom.
- **Nepodávajte sa falošnému pocitu bezpečia a nezanedbávajte bezpečnostné pravidlá pre elektrické náradie, aj keď ho používate často a ste s ním dobre oboznámení.** Neopatrné konanie môže viesť v zlomku sekundy k vážnym zraneniam.

Používanie a zaobchádzanie s elektrickým náradím

- **Elektrické náradie nepreťažujte.** Pri práci používajte elektrické náradie určené na daný účel. Je lepšie a bezpečnejšie pracovať s vhodným elektrickým náradím v udávanom rozsahu výkonu.

- **Nepoužívajte elektrické náradie prístroj s chybným spínačom.** Elektrický prístroj, ktorý sa nedá zapnúť alebo vypnúť, je nebezpečný a musí sa opraviť.
- **Skôr ako vykonáte nastavenia nástroja, vymenite časti príslušenstva alebo nástroj odložite, vytiahnite zástrčku zo zásuvky a/alebo vyberte odnímateľný akumulátor.** Toto bezpečnostné opatrenie zabráni neúmyselnému spusteniu elektrického náradia.
- **Nepoužívané elektrické náradie uschovajte mimo dosahu detí.** Nedovoľte, aby s elektrickým náradím pracovali osoby, ktoré s nimi nie sú oboznámené alebo si neprečítali tento návod. Elektrické nástroje nebezpečné, ak ich používajú neskúsené osoby.
- **Pri údržbe elektrického náradia a častí príslušenstva buďte dôkladní.** Skontrolujte, či pohyblivé časti náradia bezchybne fungujú a nie sú zablokované, či diely nie sú zlomené alebo natoľko poškodené, že môžu negatívne ovplyvniť fungovanie elektrického náradia. **Pred použitím prístroja dajte poškodené diely opraviť.** Priečinou mnohých úrazov je nesprávna údržba elektrického náradia.
- **Rezné nástroje udržiavajte ostré a čisté.** Starostlivo udržiavané rezné nástroje s ostrými reznými hranami sa menej zasekávajú a ľahšie sa vedú.
- **Elektrický prístroj, príslušenstvo, vkladané nástroje atď. používajte v súlade s týmito inštrukciami. Zohľadnite pritom pracovné podmienky a vykonávanú činnosť.** Používanie elektrického náradia na iné účely, ako je vyhradené, môže viesť k nebezpečným situáciám.
- **Rukoväte a úchopové plochy udržiavajte v suchom a čistom stave, očistené od oleja a mastnoty.** Klzké rukoväte a úchopové plochy neumožňujú bezpečnú prevádzku a ovládanie elektrického náradia v nepredvídaných situáciách.

Servis

- **Spravou elektrického náradia poverte len kvalifikovaný odborný personál pri výhradnom použití originálnych náhradných dielov.** Tým sa zabezpečí zachovanie bezpečnosti elektrického náradia.

Bezpečnostné pokyny pre excentrické brúsky

- **Toto elektrické náradie sa používa ako brúska. Dodržujte všetky bezpečnostné pokyny, nariadenia, zobrazenia a údaje, ktoré dostanete spolu s elektrickým náradím.** Ak nebudete dodržiavať nasledujúce pokyny, môže dôjsť k zásahu elektrickým prúdom, požiaru a/alebo ťažkým poraniam.
- **Nepoužívajte žiadne príslušenstvo, ktoré nebolo výrobcom určené a odporúčané špeciálne pre tento elektrický prístroj.** Len to, že môžete príslušenstvo upevniť na váš elektrický prístroj, nezaručuje bezpečné používanie.
- **Elektrické náradie používajte iba na brúsenie za sucha.** Vniknutie vody do elektrického prístroja zvyšuje riziko zásahu elektrickým prúdom.

- **Pozor, nebezpečenstvo požiaru! Zabráňte prehriatiu brúseného predmetu a brúsky. Pred pracovnými prestávkami vždy vyprázdňte zásobník na prach.** Brúsený prach v zásobníku na prach (alebo vo filtri vysávača) sa môže za nepriaznivých podmienok sám vznietiť.
- **Informujte sa o brúsenom povrchu a eventuálne vznikajúcom prachu a výparoch. V prípade pochybností nedýchajte ani malé množstvo vznikajúceho prachu a výparov.** Pri brúsení určitých povrchov (rôzne kovy, nerasty alebo druhy drev, ako aj farby na ochranu proti poveternostným vplyvom) môže vzniknúť škodlivý/jedovatý prach, ktorý môže spôsobovať alergické reakcie alebo ťažké ochorenia. Tento prach a výpary nevdychujte a vyhňte sa kontaktu s nim. Látky obsahujúce azbest smie obrábať iba odborný personál.

Špeciálne bezpečnostné pokyny pre brúsenie brúsny papierom

- **Nepoužívajte žiadne nadmerne nadimenzované brúsne papiere, ale dodržiavajte údaje výrobcu ku veľkosti listu brúsneho papiera.** Listy brúsneho papiera, ktoré vyčnievajú nad brúsený tanier, môžu zapríčiniť poranenia, ako aj môžu viesť k zaseknutiu, roztrhnutiu listov brúsneho papiera alebo k spätnému rázu.

Špeciálne bezpečnostné pokyny pre leštenie

- **Zabráňte kontaktu voľných dielov s leštiacim krytom, predovšetkým upevňovacích šnúr. Upevňovacie šnúry schovajte alebo skráťte.** Voľné, otáčajúce sa upevňovacie šnúry môžu zachytiť vaše prsty alebo sa zachytiť o obrábaný predmet.

Dodatkové bezpečnostné pokyny

- **Zabráňte nekontrolovanému opätovnému rozbeh.** Prístroj vypnite, keď sa preruší napájanie prúdom, napr. vplyvom výpadku prúdu alebo vytiahnutia sieťovej zástrčky.
- **Obrábaný predmet zaistite.** Prostredníctvom upínacieho zariadenia alebo zveráka je možné obrábaný predmet zaistiť pred spätným rázom alebo nekontrolovaným vymrštením (napr. pri vzpričení nástroja).
- **Vaše pracovisko udržiavajte čisté.** Zmiešané znečistenie rôznymi látkami je obzvlášť nebezpečné. Prach z ľahkých kovov (napr. hliníka) sa môže ľahko vznietiť a vybuchnúť.
- **Elektrické náradie s poškodeným káblom nepoužívajte. Poškodeného kábla sa nedotýkajte a ihneď vytiahnite sieťovú zástrčku.** Poškodené káble zvyšujú riziko zásahu elektrickým prúdom.
- **Zabráňte prehriatiu prístroja a opracovávaného dielu.** Nadmerné teplo môže poškodiť nástroj a prístroj.
- **Rukoväte udržiavajte suché a bez mastnoty.** Klzké rukoväte môžu viesť k úrazom.
- **Vždy dodržiavajte platné národné a medzinárodné bezpečnostné predpisy, predpisy na ochranu zdravia a pracovné predpisy.** Pred zahájením práce sa informujte o predpisoch platných na mieste použitia prístroja.

- **Nezabudnite, že pohybujúce sa diely sa môžu nachádzať aj za zavzdušňovacími a odvzdušňovacími otvormi.**
- **Nezabudnite, že pohybujúce sa diely sa môžu nachádzať aj za zavzdušňovacími a odvzdušňovacími otvormi.**

Odsávanie prachu

Prach z materiálov, ako z náteru obsahujúceho olovo, niektorých druhov dreva, minerálov a kovov môže byť zdraviu škodlivý. Dotýkanie sa alebo vdychovanie prachu môže vyvolávať alergické reakcie a/alebo ochorenia dýchacích ciest používateľa alebo osôb nachádzajúcich sa v blízkosti. Určité druhy prachu, ako prach z duba alebo buka sú považované za rakovinotvorné, obzvlášť v spojení s prídavnými látkami na ošetrovanie dreva (chrómom, prostriedky na ochranu dreva). Materiál obsahujúci azbest smú spracovávať iba odborníci.

- Vždy používajte odsávanie prachu.
- Postarajte sa o dobré vetranie pracoviska.
- Vždy noste ochrannú masku proti prachu.
- Dodržiavajte vo vašej krajine platné predpisy pre obrábané materiály.

Nebezpečenstvo spôsobené vibráciami



UPOZORNENIE! Nebezpečenstvo poranenia spôsobené vibráciami! Vplyvom vibrácií môže dôjsť, predovšetkým u osôb s poruchami krvného obehu, k poškodeniam tepien.

Pri nasledujúcich symptómoch ihneď presteňte prácu a vyhľadajte lekára: zmeravanie častí tela, strata citu, svrbenie, bodanie, bolesť, zmeny farby pokožky.

Vibračná hodnota uvedená v technických údajoch reprezentuje hlavné použitia prístroja. Skutočné existujúce vibrácie počas používania sa od nej môžu líšiť na základe nasledujúcich faktorov:

- použitie v rozpore s určením;
- nevhodné vložené nástroje;
- nevhodný materiál;
- nedostatočná údržba.

Riziká môžete výrazne znížiť, ak sa budete riadiť nasledujúcimi pokynmi:

- Prístroj udržiavajte zodpovedajúc pokynom v návode na použitie.
- Vyhňte sa vykonávaniu práce pri nízkych teplotách.
- Telo a najmä ruky držte v chladom počasí v teple.
- Pravidelne si robte prestávky a pritom pohybujte rukami, aby ste podnietili prekrvenie.
- Symboly, ktoré sa nachádzajú na vašom prístroji, sa nesmú odstraňovať ani zakrývať. Pokyny na prístroji, ktoré už nie sú čitateľné, sa musia ihneď vymeniť.



Pred uvedením do prevádzky si prečítajte návod na použitie a dodržiavajte ho.

Osobný ochranný výstroj



Pri prácach spojených so silnou tvorbou prachu noste ochrannú masku proti prachu.



Pri prácach s brúsnyimi nástrojmi noste ochranné okuliare.



Pri práci s prístrojom noste ochranu sluchu.

Prehľad o prístroji



Poznámka: Skutočný vzhľad vášho stroja sa môže líšiť od obrázkov.

► S. 3, obr. 1

1. Zapínač/vypínač
2. Regulátor otáčok
3. Odsávacie hrdlo
4. Brúsna doska

Obsah dodávky

- Excentrická brúska
- Zásobník na prach
- Brúsne listy (3x)
- Návod na použitie

Uvedenie do prevádzky

Pripevnenie brúsneho listu



Poznámka: Môžu sa používať brúsne listy s otvormi a bez otvorov. Rozmery:
► *Technické údaje* – s. 34



Poznámka: Brúsne listy s otvormi pripevnite tak, aby otvory v brúsnej doske lícovali s otvormi v brúsnom liste.

Brúsny list sa upevňuje príhnavým spojením na suchý zips.

- Brúsny list dôkladne vyrovnajte a pritlačte na brúsnu dosku.

Odsávanie prachu



UPOZORNENIE! Ohrozenie zdravia prachom! Pri odsávaní zdraviu obzvlášť škodlivého prachu alebo suchého prachu používajte špeciálny vysávač.



Poznámka: Vysávač musí byť vhodný pre spracovávaný materiál.

► S. 3, obr. 2

- Prevádzka s odsávaním prachu: Pripojte vysávač na pripojovací kus (3).
- Prevádzka bez odsávania prachu: Nasuňte nádobu na prach (5) na pripojovací kus (3).

Obsluha



Pred zapnutím skontrolujte!

Prekontrolujte bezpečný stav prístroja:

- Skontrolujte výskyt viditeľných porúch.
- Skontrolujte, či sú všetky časti prístroja pevne namontované.

- Ubezpečte sa, že zapínač/vypínač nie je zablokovaný.

Zapnutie/vypnutie

- Zapnutie: Zapínač/vypínač (1) nastavte do polohy [1].
- Vypnutie: Zapínač/vypínač (1) nastavte do polohy [0].

Elektronické ovládanie otáčok



OZNAMENIE! Nebezpečenstvo poškodenia prístroja! Motor sa pri pretrvávajúcom silnom zaťažení a pri nízkych otáčkach môže prehriať. Motor nechajte ochladieť pri vyšších otáčkach pri chode naprázdno.

Prístroj je vybavený elektronickým ovládaním otáčok. Otáčky sa dajú plynuo riadiť (rozsah otáčok: ► *Technické údaje* – s. 34).

- Otáčaním regulátora otáčok (2) v smere hodinových ručičiek sa zvyšujú otáčky.
- Otáčaním regulátora otáčok proti smeru hodinových ručičiek sa otáčky znižujú.

Brúsenie



NEBEZPEČENSTVO! Nebezpečenstvo ohrozenia života v dôsledku zásahu elektrickým prúdom! Prístroj sa smie používať len na brúsenie na sucho.



Poznámka: Pri práci na zvislých plochách držte nástroj tak, aby vrecko na prach smerovalo nadol.



Poznámka: Nadmerný tlak nevedie k vyššiemu brúsnemu výkonu, ale k vyššiemu opotrebeniu prístroja a brúsneho listu.

- Uchyťte obrobok alebo ho pevne držte.
- Zapnite prístroj a vyváženým tlakom tlačte na brúsený povrch.
- Pri práci neustále využívajte presúvanie a iba mierny tlak.

Čistenie

Prehľad čistenia

Pravidelne, v závislosti od podmienok používania

Čo?	Ako?
Vetracie štrbiny motora očistite od prachu.	Použite vysávač, kefu alebo štetec.
Prístroj vyčistite.	Náradie očistite jemne navlhčenou handrou.

Vyprázdnenie zásobníka na prach



Poznámka: Zásobník na prach vždy vždy vyprázdnite, aby bolo zabezpečené optimálne zachytávanie prachu.

► S. 3, obr. 2

- Zásobník na prach (5) kompletne stiahnite z nástroja smerom nadol.

► S. 4, obr. 3

- Stlačte tlačidlá odblokovania (6) a podržte ich stlačené.
- Kryt (7) zásobníka na prach kompletne zložte.

► S. 4, obr. 4

- Zložte filtračnú vložku (8).
- Vyprázdňte zásobník na prach.
- Zásobník na prach opäť pripevnite v opačnom poradí. Dbajte na správnu polohu filtračnej vložky.

Poruchy a náprava

Keď niečo nefunguje...



NEBEZPEČENSTVO! Nebezpečenstvo poranenia! Neodborné opravy môžu viesť k tomu, že váš prístroj už nebude bezpečne fungovať. Tým ohrozujete seba a svoje okolie.

Chyba/porucha	Príčina	Odstránenie
Prístroj nefunguje.	Je náradie poškodené? Nevhodný brúsny list pre daný materiál?	Kontaktujte predajcu. Brúsny list vymeňte (► <i>Pripevnenie brúsneho listu</i> – s. 33).
Brúsny výkon je príliš malý.	Opotrebovaný brúsny list?	

Pokiaľ nemôžete chybu odstrániť sami, obráťte sa, prosím, priamo na predajcu. Nezabudnite prosím, že vplyvom neodborných opráv zaniká aj nárok na záručné plnenie a vám vzniknú príp. dodatočné náklady.

Likvidácia

Likvidácia zariadenia

Symbol prečiarknutého kontajnera znamená: Batérie a akumulátory, elektrické a elektronické zariadenia sa nesmú likvidovať spolu s domovým odpadom. Môžu obsahovať látky škodlivé pre životné prostredie a zdravie.



Spotrebiteľia sú povinní zneškodniť staré elektrické spotrebiče, spotrebované batérie a akumulátory oddelene od domového odpadu na oficiálnom zbernom mieste, aby sa zabezpečilo správne ďalšie spracovanie. V súlade s právnymi predpismi sa spätný odber môže uskutočniť bezplatne, napr. prostredníctvom spoločnosti na likvidáciu komunálneho odpadu alebo prostredníctvom predajcu.

Batérie akumulátory a svietidla, ktoré nie sú v starých elektrických zariadeniach vmontované a ktoré je možné vybrať bez poškodenia, musia byť pred likvidáciou vybraté zo zariadenia a zlikvidované v rámci triedeného odpadu. Lítiové batérie a akumulátory všetkých systémov sa musia odovzdávať na zberné miesta iba vo vybitom stave. Pól batérie musí byť vždy prelepený, aby sa predišlo skratu.



Každý koncový používateľ je sám zodpovedný za vymazanie osobných údajov z použitých zariadení, ktoré sa majú zlikvidovať.

Likvidácia obalu

Obal sa skladá z kartónu a príslušným spôsobom označených plastov, ktoré sa dajú recyklovať.



- Odvezte tieto materiály na recykláciu.

Technické údaje

Číslo výrobku	380591
Menovité napätie	230–240 V~, 50 Hz

Často sú to len drobné chyby, ktoré vedú k poruche. Väčšinou ich môžete odstrániť sami. Prv, než sa obrátite na predajcu, pozrite sa, prosím, na nasledujúcu tabuľku. Ušetríte si tak veľa námahy a prípadne aj náklady.

Číslo výrobku	380591
Menovitý výkon	350 W
Otáčky pri chode naprázdno	6000–13000 min ⁻¹
Rozmery brúsnej dosky	Ø125 mm
Trieda ochrany	II
Hladina akustického výkonu (LWA)*	86,1 dB(A) (K = 3 dB(A))
Hladina akustického tlaku (LPA)*	78,1 dB(A) (K = 3 dB(A))
Vibrácia**	< 4,361 m/s ² (K = 1,5 m/s ²)

* Uvedené hodnoty emisie hluku boli namerané podľa normovanej skúšobnej metódy a môžu sa použiť na porovnanie elektrického náradia s iným elektrickým náradím. Uvedené hodnoty emisie hluku sa môžu použiť aj na predbežné posúdenie hlukovej záťaže. Varovanie: Emisie hluku sa pri skutočnom použití elektrického náradia môžu od uvedených hodnôt líšiť v závislosti od spôsobu použitia elektrického náradia, a najmä od druhu obrábaného dielu. Je nevyhnutné zaviesť bezpečnostné opatrenia na ochranu obsluhujúcej osoby, a to podľa odhadu vystavenia vibráciám pri skutočných podmienkach používania (musia sa vziať do úvahy všetky časti pracovného cyklu, napríklad časy, keď je elektrické náradie vypnuté, a časy, keď je zapnuté, ale beží bez záťaže).

Informácie o emisiách hluku v súlade so zákonom o bezpečnosti výrobkov (ProdSG) a smernicou ES o strojových zariadeniach: Hladina akustického tlaku na pracovisku môže presiahnuť 80 dB(A). V tom prípade sa vyžadujú opatrenia na ochranu proti hluku (napr. nosenie vhodnej a určenej ochrany sluchu a dodržiavanie pravidelných prestávok).

** Uvedená emisná hodnota kmitania bola meraná podľa normovaného skúšobného postupu a môže sa používať na porovnanie náradia s iným náradím; uvedená emisná hodnota kmitania sa môže použiť i k počítacému odhadu vysadení. Emisná hodnota kmitania sa počas používania náradia môže odlišovať od hodnoty údajov, a síce v závislosti od druhu a spôsobu používania náradia. Snažte sa udržiavať zaťaženie vibráciami pokiaľ možno na čo najnižšom stupni. Opatrenia na zníženie vibračného zaťaženia je napr. Obmedzenie pracovného času. Pritom sa musia zohľadniť všetky prvky prevádzkového cyklu (napríklad doby, počas ktorých je nástroj vypnutý, a také doby, počas ktorých je nástroj síce zapnutý, ale beží bez zaťaženia). Zistenie emisných hodnôt vibrácií podľa .

Príslušenstvo

- Kontaktujte predajcu.

Spis treści

Przed rozpoczęciem użytkowania...	35
Dla Twego bezpieczeństwa	35
Urządzenie w zarysie	38
Uruchomienie	38
Obsługa	38
Czyszczenie	38
Uszkodzenia i sposób ich usunięcia	39
Utylizacja	39
Dane techniczne	39
Roszczenia gwarancyjne	77

Przed rozpoczęciem użytkowania...

Użytkowanie zgodne z przeznaczeniem

Urządzenie jest przeznaczone wyłącznie do użytku niekomercyjnego i służy do szlifowania na sucho drewna, metalu, tworzyw sztucznych oraz powierzchni lakierowanych.

Urządzenie nie nadaje się do szlifowania materiałów gipsowych.

Urządzenie nie jest przeznaczone do użytku komercyjnego. Konieczne przestrzegać uznanych przepisów o zapobieganiu wypadkom i związanych wskazań bezpieczeństwa.

Wykonywać tylko czynności opisane w niniejszej instrukcji użycia. Każde inne zastosowanie jest niezgodne z przeznaczeniem i niedozwolone. Producent nie ponosi odpowiedzialności cywilnej za wynikające stąd szkody.

Co oznaczają zastosowane symbole?

Ostrzeżenia i informacje w niniejszej instrukcji obsługi są wyraźnie oznaczone. W instrukcji wykorzystano następujące symbole:



NIEBEZPIECZENSTWO! Bezpośrednie zagrożenie życia i zdrowia! Bezpośrednio niebezpieczna sytuacja, która może spowodować śmierć lub ciężkie obrażenia.



OSTRZEŻENIE! Prawdopodobne zagrożenie życia lub odniesienia obrażeń! Sytuacja stanowiąca zagrożenie, która może spowodować śmierć lub ciężkie obrażenia.



PRZESTROGA! Możliwe niebezpieczeństwo zranienia! Niebezpieczna sytuacja, która może spowodować obrażenia.



UWAGA! Niebezpieczeństwo uszkodzenia urządzenia! Sytuacja, która może spowodować straty materialne.



Wskazówka: Informacje pozwalające na lepsze zrozumienie obsługi.

Te symbole oznaczają wymagane środki ochrony osobistej:



Dla Twego bezpieczeństwa

Ogólne wskazówki bezpieczeństwa

- W celu zapewnienia bezpiecznego obchodzenia się z urządzeniem, użytkownik musi przed pierwszym użyciem przeczytać ze zrozumieniem niniejszą instrukcję obsługi.

- W przypadku sprzedaży urządzenia lub przekazania go innym osobom, należy koniecznie dołączyć do niego instrukcję obsługi.

Ogólne wskazówki bezpieczeństwa dotyczące elektronarzędzi



OSTRZEŻENIE! Przeczytać wszystkie wskazówki i zasady bezpieczeństwa, instrukcje, ilustracje i dane techniczne, które znajdują się na elektronarzędziu. Nieprzestrzeganie wskazań bezpieczeństwa i poniższych instrukcji może być przyczyną porażenia prądem elektrycznym, pożaru i/lub ciężkich obrażeń ciała.

- Wszystkie wskazówki bezpieczeństwa i instrukcje należy zachować czystość i ich wykorzystania w przyszłości. Używane we wskazówkach bezpieczeństwa pojęcie „elektronarzędzie” dotyczy elektrycznych narzędzi zasilanych z sieci elektrycznej (z kablem sieciowym) i z akumulatorów (bez kabla sieciowego).

Bezpieczeństwo na stanowisku pracy

- W miejscu pracy należy zachować czystość i zapewnić dobre oświetlenie. Nieporządek lub brak właściwego oświetlenia w miejscu pracy grozi wypadkiem.
- Nie używać elektronarzędzi w środowisku zagrożonym wybuchem, w którym znajdują się ciecze, gazy lub pyły o właściwościach palnych. Podczas pracy elektronarzędzi powstają iskry, które mogą spowodować zapalenie pyłu lub par.
- Podczas eksploatacji elektronarzędzia w strefie wykonywania prac nie mogą przebywać dzieci ani inne osoby. Odwrócenie uwagi grozi utratą kontroli nad urządzeniem.

Bezpieczeństwo elektryczne

- Wtyczka przyłączeniowa elektronarzędzia musi pasować do gniazda wtykowego. Zabrania się wprowadzania jakichkolwiek modyfikacji w konstrukcji wtyczki. Zabrania się stosowania adapterów w przypadku elektronarzędzi wyposażonych w uzziemienie ochronne. Korzystanie z oryginalnych wtyczek i odpowiednich gniazdek wtykowych ogranicza ryzyko porażenia prądem.
- Nie dotykać uzziemionych powierzchni, jak np. rury, urządzenia grzejne, piece i chłodziarki. Ryzyko porażenia prądem zwiększa się, jeśli ciało człowieka jest uzziemione.
- Chronić elektronarzędzia przed deszczem i wilgocią. Wniknięcie wody do wnętrza elektronarzędzia zwiększa ryzyko porażenia prądem.
- Kabla sieciowego nie używać w sposób niezgodny z przeznaczeniem, tzn. do ciągnięcia lub zawieszania urządzenia; nie odłączać urządzenia od sieci, ciągnąc za kabel sieciowy. Chronić kabel sieciowy przed wysoką temperaturą, olejem, ostrymi krawędziami oraz ruchomymi częściami urządzenia. Uszkodzenie lub splątanie kabla sieciowego zwiększa ryzyko porażenia prądem.
- Podczas pracy elektronarzędziem na wolnym powietrzu z użyciem przedłużaczy, muszą być one dopuszczone do stosowania na wolnym powietrzu. Stosowanie przedłużaczy dopuszczonych do użytkowania na wolnym powietrzu zmniejsza ryzyko porażenia prądem.

- Jeśli nie da się uniknąć eksploatacji elektronarzędzia w środowisku wilgotnym, należy zastosować wyłącznik różnicowoprądowy. Wylączniki różnicowoprądowe zmniejszają ryzyko porażenia prądem elektrycznym.

Bezpieczeństwo ludzi

- Podczas pracy z elektronarzędziem należy zachować szczególną ostrożność oraz postępować w sposób przemyślany i rozważny. Nie korzystać z elektronarzędzia w przypadku zmęczenia lub pod wpływem narkotyków, alkoholu lub leków. Chwilowa nieuwaga podczas pracy z elektronarzędziem może prowadzić do poważnych obrażeń.
- Korzystać ze środków ochrony indywidualnej oraz zawsze nosić okulary ochronne. Korzystać nie ze środków ochrony osobistej, takich jak maska przeciwpyłowa, antypoślizgowe obuwie ochronne, kask ochronny, czy środki ochrony słuchu, pozwala, w zależności od rodzaju oraz sposobu zastosowania elektronarzędzia, ograniczyć ryzyko odniesienia obrażeń.
- Unikać przypadkowego załączenia urządzenia. Przed podłączeniem do zasilania sieciowego i/lub akumulatora, przed podniesieniem i przeniesieniem elektronarzędzia należy się upewnić, że jest ono wylączone. Przenoszenie elektronarzędzia z palcem na wylączniku lub też podłączenie źródła zasilania przy załączonym urządzeniu grozi wypadkiem.
- Przed włączeniem elektronarzędzia należy zdemontować/usunąć narzędzia regulacyjne i klucze montażowe. Narzędzie lub klucz pozostawiony w obracającym się elemencie urządzenia stwarzają niebezpieczeństwo odniesienia obrażeń.
- Należy unikać nienaturalnej postawy ciała. Zawsze należy pamiętać o stabilnej postawie i zachowaniu równowagi. Pozwala to lepiej zapamiętać nad urządzeniem w nieoczekiwanej sytuacji.
- Podczas pracy należy nosić odpowiednią odzież. Nie nosić luźnej odzieży ani biżuterii. Chronić włosy i odzież kontaktem z ruchomymi częściami. Luźne ubranie, biżuteria i długie włosy mogą zostać wciągnięte przez poruszające się podzespoły.
- Jeżeli możliwy jest montaż urządzeń odciągających lub wychwytyjących pył, należy je podłączyć i prawidłowo stosować. Stosowanie odkurzacza pozwala ograniczyć zagrożenia powodowane przez pył.
- Nie ulegać fałszywemu poczuciu bezpieczeństwa i nie lekceważyć zasad bezpieczeństwa stosowania elektronarzędzi, nawet gdy ze względu na częste używanie elektronarzędzia użytkownik jest z nimi dobrze obznajomiony. Nieuważne działanie może w ułamku sekundy spowodować ciężkie zranienia.

Eksploatacja i prawidłowe obchodzenie się z elektronarzędziami

- Nie przeciążać elektronarzędzia. Elektronarzędzi należy używać wyłącznie do prac, do których są przeznaczone. Dobór właściwego elektronarzędzia zapewnia bardziej wydajną oraz bezpieczniejszą pracę w podanym zakresie mocy.
- Nie korzystać z elektronarzędzi, które mają uszkodzone włączniki. Eksploatacja elektronarzędzia, którego nie można załączyć/wyłączyć, jest niebezpieczna. Uszkodzone narzędzie należy naprawić.

- Przed zmianą ustawień urządzenia, zmianą przystawek lub odłożeniem elektronarzędzia albo przystąpieniem do jego ustawiania należy odłączyć wtyczkę od gniazda sieciowego i/lub wyjąć z urządzenia akumulator. To profilaktyczne działanie pozwala zapobiec przypadkowemu uruchomieniu urządzenia.
- Nieużywane elektronarzędzia należy przechowywać poza zasięgiem dzieci. Nie dopuszczać do użytkowania urządzenia przez osoby, które nie są zaznajomione z jego obsługą lub nie zapoznały się z niniejszymi instrukcjami. Elektronarzędzia obsługiwane przez osoby niedoświadczone mogą być niebezpieczne.
- Zapewnić staranną pielęgnację elektronarzędzi i jego przystawek. Należy regularnie sprawdzać, czy ruchome elementy i podzespoły działają prawidłowo i nie zacinają się lub nie są pęknięte albo uszkodzone w sposób ujawnie wpływający na sposób działania całego elektronarzędzia. Przed przystąpieniem do pracy z urządzeniem zlecić naprawę uszkodzonych części. Niewłaściwa konserwacja elektronarzędzi jest częstą przyczyną wypadków.
- Narzędzia tnące muszą być ostre i czyste. Prawidłowo konserwowane narzędzia tnące o ostrych krawędziach rzadziej się zacinają i łatwiej pozwalają się prowadzić.
- Podczas korzystania z elektronarzędzia, wyposażenia dodatkowego, narzędzi roboczych itd. należy stosować się do niniejszych instrukcji. Należy przy tym uwzględnić warunki pracy i rodzaj wykonywanych czynności. Używanie elektronarzędzi do zastosowań niezgodnych z ich przeznaczeniem stwarza niebezpieczeństwo wypadku.
- Uchwyty i powierzchnie chwytne muszą być zawsze suche i czyste i nie mogą być zabrudzone olejem ani smarami. Śliskie uchwyty i powierzchnie chwytne nie zapewniają bezpiecznej obsługi i kontroli nad elektronarzędziem w nieprzewidzianych sytuacjach.

Serwis

- Naprawę elektronarzędzi należy powierzać tylko wykwalifikowanym specjalistom przy użyciu wyłącznie oryginalnych części zamiennych. Stanowi to gwarancję zachowania bezpieczeństwa eksploatacji urządzenia.

Zasady bezpieczeństwa dla szlifierki mimosrodowej

- To narzędzie elektryczne należy używać jako szlifierkę. Należy przestrzegać wszystkich zasad bezpieczeństwa, instrukcji, ilustracji i danych otrzymanych wraz z narzędziem elektrycznym. W razie nieprzestrzegania poniższych instrukcji może dojść do porażenia elektrycznego, pożaru i/lub poważnych obrażeń.
- Nie używać akcesoriów, które nie zostały przewidziane i nie są zalecane przez producenta specjalnie do tego narzędzia elektrycznego. Sama możliwość zamocowania akcesoriów na narzędziu elektrycznym nie gwarantuje bezpiecznego użytkowania.
- Narzędzie elektryczne należy używać tylko do szlifowania na sucho. Przenikanie wody do urządzenia elektrycznego zwiększa ryzyko porażenia prądem.

- **Uwaga, niebezpieczeństwo pożaru! Unikać przegrzania szlifowanego materiału i szlifierki. Przed przerwą w pracy zawsze należy opróżnić pojemnik na pył.** Pył szlifierski w pojemniku (lub w filtrze odkurzacza) może sam się zapalić w niekorzystnych warunkach.
- **Należy zasięgnąć informacji o szlifowanej powierzchni i ewentualnie powstających pyłach i oparach. Nie wolno wdychać nawet niewielkich ilości pyłów i oparów.** Podczas szlifowania niektórych powierzchni (różne metale, minerały lub rodzaje drewna oraz farby chłoniące przed warunkami atmosferycznymi) mogą powstawać szkodliwe/trujące pyły, powodujące reakcje alergiczne lub ciężkie zachorowania. Nie wdychać tych pyłów i oparów oraz unikać ich dotykania. Z substancjami zawierającymi azbest może pracować tylko personel specjalistyczny.

Szczególne wskazówki bezpieczeństwa dla pracy z papierem ściernym

- **Nie używać zbyt dużych arkuszy papieru ściernego; przestrzegać danych producenta, dotyczących wielkości arkuszy.** Papier ścierny wystający poza talerz może spowodować obrażenia, a także zablokowanie, rozerwanie arkuszy czy też odrzut.

Szczególne wskazówki bezpieczeństwa dla polerowania

- **Usuwać wszelkie luźne części pokryw głowic polerskich, w szczególności sznurki mocujące. Sznurki mocujące ukryć lub skrócić.** Luźne, obracające się wraz z narzędziem obróbkowym sznurki mocujące mogą uchwycić palce lub zaplątać się w obrabianym detalu.

Dodatkowe zasady bezpieczeństwa

- **Unikać niekontrolowanego ponownego uruchomienia.** Wylączyć urządzenie w przypadku zaniku zasilania, np. w przypadku awarii prądu lub wyciągnięcia wtyczki.
- **Zabezpieczyć obrabiany przedmiot.** Za pomocą urządzenia mocującego lub imadła można zabezpieczyć obrabiany przedmiot przed odbiciem lub niekontrolowanym odrzuceniem (np. w razie zaczepienia się narzędzia).
- **Miejsce pracy należy utrzymywać w czystości.** Szczególnie niebezpieczne jest zabrudzenie różnymi substancjami. Pył z metali lekkich (np. aluminium) może się łatwo zapalić i wybuchnąć.
- **Nie wolno używać narzędzia elektrycznego z uszkodzonym kablem. Nie wolno dotykać uszkodzonego kabla i należy natychmiast wyciągnąć wtyczkę sieciową.** Uszkodzone kable zwiększają ryzyko porażenia prądem.
- **Unikać przegrzania urządzenia i obrabianych przedmiotów.** Nadmierna temperatura może uszkodzić narzędzie i urządzenie.
- **Uchwyty muszą być suche i nie mogą być pokryte smarem.** Śliskie uchwyty mogą spowodować wypadki.
- **Należy zawsze przestrzegać obowiązujących krajowych i międzynarodowych przepisów BHP.** Przed rozpoczęciem pracy należy zaznajomić się z przepisami obowiązującymi w miejscu używania urządzenia.

- Pamiętaj, że części wirujące mogą znajdować się także za otworami na- i wywiewnymi.
- Pamiętaj, że części wirujące mogą znajdować się także za otworami na- i wywiewnymi.

Odsysanie pyłu

Pyły takich materiałów jak: zawierające ołów pokrycia malarskie, niektóre gatunki drewna, minerały i metal mogą być szkodliwe dla zdrowia. Dotykanie i wdychanie pyłów może wywołać reakcje alergiczne i/lub choroby układu oddechowego u osób pracujących z urządzeniem i znajdujących się w pobliżu. Pyły niektórych gatunków drewna jak np. dębowego i bukowego uważa się za rakotwórcze, szczególnie w połączeniu z preparatami do obróbki drewna (chromat, środki ochrony drewna). Materiały zawierające azbest mogą być obrabiane tylko przez fachowy personel.

- Zawsze stosować odkurzacz do usuwania pyłów.
- Zapewnić prawidłowe wietrzenie miejsca pracy.
- Zawsze nosić maskę przeciwpyłową.
- Przestrzegać obowiązujących w danym kraju przepisów dotyczących obróbki danych materiałów.

Niebezpieczeństwo z powodu wibracji



PRZESTROGA! Niebezpieczeństwo obrażeń przez wibracje! Wibracje mogą spowodować szczególnie u osób z zaburzeniami układu krążenia uszkodzenia naczyń krwionośnych lub nerwów.

W przypadku wystąpienia następujących symptomów przerwać natychmiast pracę i udać się do lekarza: drętwienie części ciała, utrata czucia, swędzenie, klucie, ból, zmiany koloru skóry.

Podana w danych technicznych wartość wibracji dotyczy głównego przeznaczenia urządzenia. Faktyczna wartość wibracji podczas pracy może odbiegać od podanej ze względu na wymienione poniżej czynniki:

- użytkowanie niezgodne z przeznaczeniem;
- niewłaściwe narzędzia robocze;
- niewłaściwe tworzywo;
- niedostateczna konserwacja.

Zagrożenia te można znacząco zredukować, postępując według następujących wskazówek:

- Urządzenie konserwować zgodnie ze wskazówkami zawartymi w instrukcji użytkowania.
- Unikać pracy w niskich temperaturach.
- Przy niskich temperaturach chronić całe ciało, a przede wszystkim ręce, przed zamrznięciem.
- Robić regularnie przerwy, gimnastykować ręce w celu poprawienia ukrwienia.
- Symboli znajdujących się na urządzeniu nie wolno usuwać lub zakrywać. Nieczytelne wskazówki znajdujące się na urządzeniu należy natychmiast wymienić.



Przed uruchomieniem przeczytać instrukcję obsługi i przestrzegać jej.

Wyposażenie ochrony osobistej



Podczas prac z silnym zapyleniem nosić maski ochronne.



Podczas prac z urządzeniami szlifierskimi nosić okulary ochronne.



Podczas pracy z urządzeniem należy stosować środki ochrony słuchu.

Urządzenie w zarysie



Wskazówka: Rzeczywisty wygląd urządzenia może się różnić od ilustracji.

► Str. 3, ilustr. 1

1. Włącznik/wyłącznik
2. Regulator prędkości obrotowej
3. Króciec ssący
4. Płyta szlifierska

Zakres dostawy

- Szlifierka mimośrodowa
- Pojemnik na pył
- Tarcze szlifierskie (3×)
- Instrukcja obsługi

Uruchomienie

Założyć papier ścierny.



Wskazówka: Można używać papierów ściernych z otworami i bez nich. Wymiary: ► *Dane techniczne* – str. 39



Wskazówka: Papiery ścierne z otworami tak napinać, aby otwory w płycie szlifierskiej i papierze ściernym pokrywały się.

Mocowanie tarczy szlifierskiej odbywa się za pomocą połączenia na rzep.

- Dokładnie wyrównać tarczę szlifierską i mocno docisnąć do płyty szlifierskiej.

Odsysanie pyłu



PRZESTROGA! Zagrożenie zdrowia spowodowane pyłem! Podczas zasysania pyłów szczególnie niebezpiecznych dla zdrowia lub suchych należy używać zasysacza specjalnego.



Wskazówka: Odkurzacz musi być przeznaczony do danego materiału.

► Str. 3, ilustr. 2

- Praca z odsysaniem pyłu: Podłączyć ssawkę do elementu łączącego (3).
- Praca bez odsysania pyłu: Nasunąć pojemnik na pył (5) na element łączący (3).

Obsługa



Przed włączeniem sprawdzić!

Upewnić się, czy urządzenie jest w bezpiecznym stanie:

- Sprawdzić, czy nie ma widocznych wad.

- Sprawdzić, czy wszystkie części urządzenia są dobrze zamontowane.
- Upewnić się, czy włącznik/wyłącznik nie jest zablokowany.

Włączenie/wyłączenie

- Włączanie: Włącznik/wyłącznik (1) ustawić w pozycji [1].
- Wyłączenie: Włącznik/wyłącznik (1) ustawić w pozycji [0].

Elektroniczne sterowanie prędkością obrotową



UWAGA! Niebezpieczeństwo uszkodzeń urządzenia! W przypadku długo trwającego dużego obciążenia i niskich obrotów silnik może się przegrzać. Ochłodzić silnik przy dużych obrotach na biegu jałowym.

Urządzenie wyposażone jest w elektroniczne sterowanie prędkością obrotową.

Prędkość obrotową można regulować bezstopniowo. (Zakres prędkości obrotowych: ► *Dane techniczne* – str. 39).

- Obracanie regulatora prędkości obrotowej (2) w kierunku zgodnym z ruchem wskazówek zegara powoduje zwiększenie prędkości obrotowej.
- Obracanie regulatora w kierunku przeciwnym do ruchu wskazówek zegara powoduje zmniejszenie prędkości obrotowej.

Szlifowanie



NIEBEZPIECZENSTWO! Ostrożnie – niebezpieczeństwo obrażeń! Urządzenie wolno używać wyłącznie do szlifowania na sucho.



Wskazówka: Podczas obróbki pionowych płaszczyzn, urządzenie należy trzymać w taki sposób, by pojemnik na pył skierowany był ku dółowi.



Wskazówka: Nadmierny docisk nie powoduje zwiększenia wydajności szlifowania, lecz zwiększa się zużycie urządzenia i papieru ściernego.

- Zamocować obrabiany przedmiot lub mocno przytrzymać.
- Włączyć urządzenie i nacisnąć równomiernie na szlifowaną powierzchnię.
- Podczas pracy należy nieustannie wykonywać ruch z jednoczesnym lekkim dociskiem.

Czyszczenie

Przegląd czyszczenia

Regularnie, zależnie od warunków eksploatacji

Co?	Jak?
Szczeliny wentylacyjne silnika oczyścić z pyłu.	Użyć odkurzacza, szczotki lub pędzla.
Czyszczenie urządzenia	Urządzenie przetrzeć lekko zwilżoną szmatką.

Opróżnianie pojemnika na pył



Wskazówka: Pojemnik na pył zawsze opróżniać we właściwym czasie, aby zapewnić optymalny odbiór pyłów.

► Str. 3, ilustr. 2

– Pojemnik na pył (5) ściągnąć z urządzenia kompletnie do tyłu.

► *Str. 4, ilustr. 3*

– Naciśnąć i przytrzymać przyciski odblokowujące (6).
– Całkowicie zdjąć z pojemnika na pył pokrywę (7).

► *Str. 4, ilustr. 4*

– Zdjąć matę filtra (8).
– Opróżnić pojemnik na pył.
– Zamocować pojemnik na pył w odwrotnej kolejności. Zwrócić uwagę na prawidłowe położenie maty filtra.

Uszkodzenia i sposób ich usunięcia

Gdy coś nie działa...



NIEBEZPIECZENSTWO! Niebezpieczeństwo obrażeń! Nieprawidłowe naprawy mogą spowodować, że urządzenie nie będzie bezpiecznie funkcjonowało. Stworzy się zagrożenie dla siebie i środowiska.

Zakłócenia są często powodowane przez drobne usterki. Z reguły można je samodzielnie usunąć. Przed zwróceniem się do sprzedawca należy zasięgnąć informacji w poniższej tabeli. Pozwoli to zaoszczędzić dużo trudu oraz ewentualnych kosztów.

Błąd/uszkodzenie	Przyczyna	Pomoc
Urządzenie nie pracuje.	Czy urządzenie nie jest uszkodzone? Czy papier ścierny nadaje się do materiału?	Skontaktować się ze sprzedawcą. Wymienić papier ścierny (► <i>Założyć papier ścierny. – str. 38</i>).
Wydajność szlifowania jest zbyt mała.	Czy papier ścierny nie jest zużyty?	

Jeżeli usterki nie można usunąć we własnym zakresie, należy skontaktować się bezpośrednio ze sprzedawcą. Należy pamiętać, że nieprawidłowo wykonane naprawy powodują utratę prawa do roszczeń gwarancyjnych i pociągają ew. za sobą dodatkowe koszty.

Utylizacja

Utylizacja urządzenia

Przekreślony symbol kosza na odpady oznacza: Baterii i akumulatorów, sprzętu elektrycznego i elektronicznego nie wolno wyrzucać razem z odpadami domowymi. Mogą one zawierać substancje szkodliwe dla środowiska i zdrowia.



Użytkownicy są zobowiązani do usuwania zużytych urządzeń elektrycznych, starych baterii do urządzeń i akumulatorów oddzielnie od odpadów z gospodarstw domowych w oficjalnym punkcie zbiórki w celu zapewnienia właściwego dalszego przetwarzania. Zwrot zgodnie z ustawowymi regulacjami jest bezpłatny i może nastąpić np. za pośrednictwem komunalnego zakładu utylizacyjnego lub sprzedawcy.

Baterie, akumulatory i lampy które nie są zainstalowane na stałe w zużytych urządzeniach elektrycznych i które można usunąć w sposób nieniszczący, należy usunąć i utylizować oddzielnie przed utylizacją. Baterie litowe i zestawy baterii wszystkich systemów powinny być zwracane do punktów zbiórki tylko po rozładowaniu. Baterie muszą być zawsze chronione przed zwarciami poprzez zaklejenie biegunów.



Każdy użytkownik końcowy jest odpowiedzialny za usunięcie danych osobowych z utylizowanych, zużytych urządzeń.

Utylizacja opakowania

Opakowanie składa się z pudełka i odpowiednio oznakowanych materiałów z tworzywa sztucznego, które poddają się recyklingowi.



– Materiały te należy przekazać do ponownego przetworzenia.

Dane techniczne

Numer produktu	380591
Napięcie znamionowe	230–240 V~, 50 Hz

Numer produktu	380591
Moc znamionowa	350 W
Obroty biegu jałowego	6000–13000 min ⁻¹
Wymiary płyty szlifierskiej	ø125 mm
Klasa ochrony	II
Poziom mocy dźwięków (LWA)*	86,1 dB(A) (K = 3 dB(A))
Poziom ciśnienia dźwięków (LPA)*	78,1 dB(A) (K = 3 dB(A))
Drgania**	< 4,361 m/s ² (K = 1,5 m/s ²)

*) Podane wartości emisji dźwięku zostały zmierzone w oparciu o znormalizowaną procedurę badawczą i mogą być wykorzystywane do porównywania elektronarzędzi. Podane wartości emisji dźwięku można też wykorzystywać do wspólnego szacowania obciążenia hałasem. Ostrzeżenie: W czasie używania elektronarzędzia wartości emisji dźwięku mogą odbiegać od podanych parametrów w zależności od sposobu używania elektronarzędzia, a szczególnie od rodzaju obrabianego przedmiotu. Konieczne jest opracowanie środków bezpieczeństwa mających na celu ochronę operatora, opartych na ocenie narażenia na drgania w rzeczywistych warunkach używania elektronarzędzia (z uwzględnieniem wszystkich etapów cyklu pracy, na przykład okresów, w których elektronarzędzie jest wyłączone oraz okresów, w których jest ono co prawda włączone, ale pracuje bez obciążenia).

Dane dotyczące emisji hałasu zgodnie z ustawą o bezpieczeństwie produktów (Produktsicherheitsgesetz, ProdSG) lub dyrektywą maszynową WE: Poziom ciśnienia akustycznego w miejscu pracy może przekraczać 80 dB(A). W tym przypadku są niektóre środki chroniące operatora przed hałasem (np. noszenie przewidzianych do tego środków ochrony słuchu oraz przestrzeganie regularnych przerw).

**) Podana wartość emisji drgań została zmierzona w oparciu o znormalizowaną procedurę badawczą i może być wykorzystywana do wzajemnego porównywania narzędzi; podana wartość emisji drgań może zostać także użyta do wspólnego oszacowania szkodliwości pracy z narzędziem. Podczas użytkowania narzędzia wartość emisji drgań może odbiegać od podanych wartości w zależności od sposobu jego zastosowania; obciążenie wibracjami należy utrzymywać na możliwie niskim poziomie. Przykładowym działaniem zmniejszającym obciążenie wibracjami jest np. ograniczenie czasu pracy. Należy przy tym także uwzględnić inne elementy cyklu eksploatacji (na przykład czas, w którym narzędzie jest wyłączone lub pozostaje włączony, ale pracuje bez obciążenia). Wyznaczone wartości drgań na podstawie.

Akcesoria

– Skontaktować się ze sprzedawcą.

Vsebina

Pred začetkom.....	40
Za vašo varnost	40
Pregled naprave	42
Vklop	43
Upravljanje	43
Čiščenje	43
Okvare in pomoč	43
Odlaganje med odpadke	44
Tehnični podatki	44
Garancijski list	76

Pred začetkom...

Pravilna uporaba

Naprava je namenjena izključno za domačo uporabo, za suho brušenje lesa, kovine, umetne mase in laki-ranih površin.

Naprava ni primerna na brušenje materiala, ki vsebuje mavce.

Naprava ni namenjena za profesionalno uporabo. Upoštevati je treba splošno veljavne predpise za preprečevanje nesreč in priložena varnostna navodila.

Izvajajte samo dejavnosti, ki so opisane v teh navodilih za uporabo. Vsaka drugačna uporaba je nedovoljena, nepravilna uporaba. Proizvajalec ne prevzema odgovornosti za škodo, do katere pride zaradi nepravilne uporabe.

Kaj pomenijo uporabljeni simboli?

Napotki za nevarnost in navodila so jasno označena v priročniku za uporabo. Uporabljeni so naslednji simboli:



NEVARNOST! Neposredna življenjska nevarnost ali nevarnost poškodb!
Neposredna nevarna situacija, ki ima za posledico smrt ali hude poškodbe.



OPOZORILO! Možna življenjska nevarnost ali nevarnost poškodb! Splošna nevarna situacija, ki lahko povzroči smrt ali hude poškodbe.



POZOR! Morebitna nevarnost poškodb! Nevarna situacija, ki lahko povzroči telesne poškodbe.



OBVESTILO! Nevarnost poškodb na napravi! Situacija, ki lahko povzroči o materialno škodo.



Nasvet: Informacije, ki so navedene za boljše razumevanje poteka.

Ti simboli označujejo potrebno osebno zaščitno opremo:



Za vašo varnost

Splošni varnostni napotki

- Za varno ravnanje s to napravo mora uporabnik naprave navodila prebrati in jih razumeti pred prvo uporabo.
- Če napravo prodate ali daste naprej, nujno priložite tudi ta priročnik za uporabo.

Splošni varnostni napotki za električno orodje



OPOZORILO! Preberite vse varnostne napotke, navodila, slikovne prikaze in tehnične podatke, s katerimi je opremljeno to električno orodje. Če ne upoštevate varnostnih napotkov in v nadaljevanju navedenih navodil, lahko pride do električnega udara, požara in/ali hudih poškodb.

- **Vsa navodila za uporabo in varnostne napotke hranite za prihodnost.** V varnostnih napotkih uporabljen pojem »električno orodje« se nanaša na električno orodje z napajanjem iz električnega omrežja (z omrežnim kablom) in na električno orodje, ki ga poganja akumulator (brez omrežnega kabla).

Varnost na delovnem mestu

- **Vaše delovno območje naj bo čisto in dobro osvetljeno.** Nered in neosvetljenost na delovnih območjih lahko vodita do nesreč.
- **Z električnim orodjem ne delajte v okolici, kjer obstaja nevarnost eksplozije in kjer se nahajajo gorljive tekočine, plini ali prah.** Električna orodja proizvajajo iskre, ki lahko vnamejo prah ali hlape.
- **Med uporabljanjem električnega orodja ne puščajte v bližino otrokom ali drugim osebam.** Če odvrnete pozornost, lahko izgubite nadzor nad električnim orodjem.

Električna varnost

- **Vtiči električnega orodja mora ustrezati vtičnici.** Vtiča ne smete kakorkoli spreminjati. **Ne uporabljajte adapterjev skupaj z ozemljenim električnim orodjem.** Nespremenjeni vtiči in ustrezne vtičnice zmanjšajo tveganje električnega udara.
- **Izogibajte se dotikanju ozemljenih površin kot so cevi, ogrevanje, štedilniki ali hladilniki s telesom.** Če je vaše telo ozemljeno, obstaja povečano tveganje električnega udara.
- **Električno orodje hranite stran od dežja ali vlage.** Vdor vode v električno orodje poveča tveganje električnega udara.
- **Priključnega kabla ne uporabljajte za nošenje ter obežanje električnega orodja ali vlečenje vtiča iz vtičnice.** Priključni kabel hranite stran od toplote, olja, ostrih robov ali premikajočih delov naprave. Poškodovani ali zapleteni priključni kabli zvišajo tveganje električnega udara.

- Če z električnim orodjem delate na prostem, uporabljajte samo podaljške, ki so primerni tudi za uporabo na prostem. Uporaba podaljška, primerne za uporabo na prostem, zmanjšuje nevarnost električnega udara.
- Če se uporabi električnega orodja v vlažnem okolju ne morete izogniti, uporabljajte varnostno stikalo za okvarni tok. Uporaba varnostnega stikala za okvarni tok zmanjša tveganje električnega udara.

Varnost oseb

- **Bodite pozorni, pazite na to kaj delate in ravnajte z električnim orodjem preudarno. Ne uporabljajte električnega orodja, če ste utrujeni ali pod vplivom drog, alkohola ali zdravil.** Trenutek nepazljivosti lahko pri uporabi električnega orodja vodi do resnih poškodb.
- **Zmeraj nosite osebno zaščitno opremo in zaščitna očala.** Nošenje osebne zaščitne opreme kot so zaščitna maska proti prahu, varnostni čevlji, ki so odporni proti drsenju, varnostna čelada ali glušniki, zmanjša, glede na vrsto in uporabo električnega orodja, tveganje poškodb.
- **Preprečite nenameren vklop. Prepričajte se, da je električno orodje izklopljeno, preden ga priključite na napajanje z električnim tokom in/ali priključite akumulator, orodje dvignete ali ga nosite.** Če med prenašanjem električnega orodja držite prst na stikalo ali napravo vklopljeno priključite na električno napajanje, lahko pride do nesreč.
- **Odstranite orodje za nastavljanje ali vijačne ključe, preden vklopite električno napravo.** Orodje ali ključ v vrtečem se delu naprave lahko vodi do poškodb.
- **Izogibajte se nenaravne drže telesa. Poskrbite za varno postavitve in zmeraj obdržite ravnotežje.** Tako lahko električno orodje v nepričakovanih situacijah lažje nadzorujete.
- **Nosite primerna oblačila. Ne nosite ohlapnih oblačil ali nakita. Pazite, da lasje ali oblačila ne zaidejo v bližino premikajočih delov.** Ohlapno obleko, nakit ali lase lahko zagrabijo premičnimi deli.
- **Če je mogoče namestiti naprave za odsesavanje in prestrezanje prahu, jih je treba priključiti in pravilno uporabljati.** Uporaba naprave za sesanje prahu lahko zmanjša nevarnosti zaradi prahu.
- **Ne prepuščajte se lažni varnosti in ne zane-marjajte varnostnih pravil za električna orodja, tudi če ste po večkratni uporabi z električnim orodjem dobro seznanjeni.** Nepazljivo ravnanje lahko v delčku sekunde povzroči hude poškodbe.

Uporaba in ravnanje z električnim orodjem

- **Ne preobremenjujte električnega orodja. Za svoje delo uporabljajte električno orodje, ki je zanj namenjeno.** Z ustreznim električnim orodjem delate boljše in varneje v navedenem območju zmogljivosti.
- **Ne uporabljajte električnega orodja, ki ima okvarjeno stikalo.** Električno orodje, ki se ne da več vklopiti ali izklopiti, je nevarno in mora biti popravljeno.

- **Preden električno orodje nastavljate, menjujete pribor ali orodje odložite, izvlecite vtič iz vtičnice in/ali odstranite odstranljivi akumulator.** Ta varnostni ukrep prepreči nenameren vklop električnega orodja.
- **Neuporabljeno električno orodje hranite izven dosega otrok. Ne dovolite, da bi električno orodje uporabljale osebe, ki z njim niso seznanjene ali niso prebrale teh navodil.** Električno orodje je nevarno, če ga uporabljajo neizkušene osebe.
- **Električno orodje in pribor skrbno vzdržujte. Preverite, ali gibljivi deli delujejo brezhibno in se ne zatikajo, ali so deli zlomljeni ali tako močno poškodovani, da je delovanje električnega orodja ovirano. Poškodovane dele naj vam pred uporabo naprave popravijo.** Veliko nesreč ima za vzrok slabo vzdrževano električno orodje.
- **Rezalno orodje naj bo ostro in čisto.** Skrbno vzdrževano rezalno orodje z ostrimi rezalnimi robovi se manj zatika in ga lažje upravljate.
- **Uporabljajte električno orodje, opremo, obdelovalno orodje itd. skladno s temi navodili. Pri tem upoštevajte delovne pogoje in postopke za izvedbo.** Uporaba električnega orodja za druge namene, kot predvideno, lahko vodi do nevarnih situacij.
- **Ročaja in prijemalne površine morajo biti vedno suhi, čisti in razmaščeni.** Spolzki ročaji in prijemalne površine ne omogočajo varne uporabe in zanesljivega nadzora električnega orodja v nepredvidenih situacijah.

Servis

- **Vaše električno orodje naj popravi kvalificirano strokovno osebje in samo z originalnimi nadomestnimi deli.** Tako zagotovite, da se ohrani varnost električnega orodja.

Varnostni napotki za Ekscentrični brusilnik

- **To električno orodje je treba uporabljati kot brusilnik. Upoštevajte vse varnostne napotke, navodila, prikaze in podatke, ki jih prejmete z električnim orodjem.** Če naslednjih navodil ne upoštevate, lahko pride do električnega udara, požara in/ali težkih poškodb.
- **Ne uporabljajte dodatne opreme, ki je proizvajalec ni posebej predvidel in priporočil za to električno orodje.** Samo dejstvo, da dodatno opremo lahko pritrđite na vaše električno orodje, še ne zagotavlja varne uporabe.
- **Električno orodje uporabljajte samo za suho brušenje.** Vdor vode v električno napravo poveča nevarnost električnega udara.
- **Pozor, nevarnost požara! Preprečite pregrevanje brušenega materiala in brusilnika.** Pred delovnim premorom vedno izpraznite posodo za prah. Brusni prah v posodi za prah (ali v filtru sesalnika) se lahko pri neugodnih pogojih samodejno vžge.
- **Informirajte se o površini, ki jo želite brusiti, in morebitnih prahih in hlapih, ki lahko pri tem nastanejo.** Če ste v dvomih, pazite, da ne vdihnete niti majhnih količin nastalega prahu in hlapov. Pri brušenju določenih površin (različne kovine, minerali ali les ter zaščitne barve proti vremenskim vplivom) lahko nastanejo škodljivi/stru-

peni prahi, ki lahko povzročijo alergične reakcije ali huda obolenja. Teh prahov in hlapov ne vdihujte in preprečite stik z njimi. Snovi, ki vsebujejo azbest, lahko obdelujejo samo strokovnjaki.

Posebna varnostna opozorila za brušenje s smirkovim papirjem

- **Ne uporabljajte prevelikih brusnih papirjev, ampak upoštevajte podatke proizvajalca glede velikosti brusnega papirja.** Brusilni papir, ki sega preko brusilne plošče, lahko povzroči poškodbe kakor tudi vodi do blokiranja, strganja brusilnega papirja ali do povratnega udara.

Posebna varnostna opozorila za poliranje s smirkovim papirjem

- **Preprečite obstoj razrahljanih delov na gladilnem pokrovčku, zlasti to velja za pritrdilne vrvice.** Pritrdilne vrvice zvijete ali jih skrajšajte. Razrahljane pritrdilne vrvice, ki se vrtijo, vam lahko zagrabijo prste ali se zapletejo v obdelovanec.

Dodatni varnostni napotki

- **Preprečite nenadzorovan ponovni zagon.** Napravo izključite, ko prekinete električno napajanje, npr. zaradi izpada toka ali izvlecite električni vtič.
- **Zavarujte obdelovalni kos.** S primerežem ali vpenjalno napravo lahko obdelovanec zavarujete pred povratnim sunkom ali nenadzorovanim izmetom (npr. pri zagozditvi orodja).
- **Delovno mesto vzdržujte čisto.** Mešana umazanija zaradi različnih snovi je še posebej nevarna. Prah lahkih kovin (npr. aluminija) se lahko enostavno zaneti ali eksplozivira.
- **Električnega orodja ne uporabljajte s poškodovanim kablom. Poškodovanega kabla se ne dotikajte in nemudoma izvlecite omrežni vtič.** Poškodovani kabli povečajo tveganje električnega udara.
- **Preprečite pregrevanje naprave in obdelovanca.** Prekomerna toplota lahko poškoduje orodje in napravo.
- **Ročaja morata biti suha in razmaščena.** Spolzki ročaji lahko vodijo do nesreč.
- **Vedno upoštevajte veljavne državne in mednarodne varnostne predpise ter predpise v zvezi z zdravjem in varstvom pri delu.** Pred začetkom dela se pozanimajte o predpisih, ki veljajo na mestu uporabe naprave.
- Pazite, da se premikajoči se deli lahko nahajajo tudi za prezračevalnimi in ventilatorskimi odprtinami.
- Pazite, da se premikajoči se deli lahko nahajajo tudi za prezračevalnimi in ventilatorskimi odprtinami.

Odsesavanje prahu

Prah materialov, ko so premazi, ki vsebujejo svinec, nekatere vrste lesa, minerali in kovine, je lahko zdravju škodljiv. Dotik ali vdihavanje prahu lahko povzroči alergične reakcije in/ali boleznijo dihal uporabnika ali oseb v bližini. Določeni prahi, kot so prah hrastovega ali bukovega lesa, veljajo kot rakotvorni, predvsem v povezavi z dodatki za obdelavo lesa (kromat, zaščitni premaz za les). Material, ki vsebuje azbest, lahko obdelujejo samo strokovnjaki.

- Vedno uporabljajte napravo za odsesovanje prahu.
- Poskrbite za zadostno prezračevanje delovnega mesta.
- Vedno uporabljajte protiprašno masko.
- Upoštevajte veljavne predpise v vaši državi za obdelovane materiale.

Nevarnost zaradi tresenja



POZOR! Nevarnost poškodb zaradi tresenja! Zlasti pri osebah z motnjami v krvnem obtoku lahko tresenje povzroči motnje delovanja krvnih žil ali živcev.

V primeru pojava sledečih simptomov morate nemudoma prekiniti z delom in obiskati zdravnika: mravlčenje določenih delov telesa, otrplost, srbenje, zbadanje, bolečina, spremembe barve kože.

Vrednost tresenja, navedena v tehničnih podatkih, predstavlja temeljne načine uporabe naprave. Dejansko prisotno tresenje med uporabo lahko odstopa zaradi sledečih dejavnikov:

- uporabe, ki ni v skladu s predpisi;
- neustreznih orodij;
- neustreznega materiala;
- nezadostnega vzdrževanja.

Nevarnosti lahko občutno zmanjšate, če upoštevate naslednja opozorila:

- Napravo vzdržujte ustrezno z napotki v navodilih za uporabo.
- Preprečite delo pri nizkih temperaturah.
- Pri hladnem vremenu ohranite svoje telo, še posebej pa roke tople.
- Redno delajte premore in pri tem razgibavajte roke, da spodbujate prekrvavitev.
- Simbolov, ki se nahajajo na napravi, ni dovoljeno odstraniti ali prekriti. Navodila na napravi, ki niso več vidna, je potrebno takoj zamenjati.



Pred uporabo preberite in upoštevajte navodila za uporabo.

Osebna zaščitna oprema



Pri delu s povečanim nastankom praha nosite zaščitno masko za prah.



Pri delu z brusilnimi napravami nosite zaščitna očala.



Pri delu z napravo vedno nosite zaščito za sluh.

Pregled naprave



Nasvet: Dejanski videz vaše naprave lahko odstopa od slik.

► Str. 3, sl. 1

1. Stikalo za vklop/izklop
2. Regulator števila vrtljajev
3. Sesalni nastavek

4. Brusna plošča

Dobavni obseg

- Ekscentrični brusilnik
- Posoda za prah
- Brusni listi (3x)
- Navodila za uporabo

Vklop

Montaža brusilnega papirja



Nasvet: Uporabljati je možno preluknjani in nepreluknjani brusilni papir. Dimenzije:
► *Tehnični podatki – str. 44*



Nasvet: Preluknjani brusilni papir namestite tako, da luknjice v brusilni plošči in brusilnem papirju ležijo poravnano druga na drugi.

Brusni list pritrdite s sprijemalnim ježkom.

- Brusni list skrbno poravnajte in čvrsto pritisnite na brusno ploščo.

Sesanje prahu



POZOR! Nevarnost za zdravje zaradi prahu! Za odsesovanje prahu, ki zelo ogroža zdravje ali je zelo suh, uporabite posebni sesalnik.



Nasvet: Sesalnik mora biti primeren za obdelovan material.

► Str. 3, sl. 2

- Obratovanje z odsesavanjem praha: Sesalnik priključite na priključni del (3).
- Obratovanje brez odsesavanja prahu: Vrečko za prah (5) potisnite na priključni del (3).

Upravljanje



Pred vklopom preverite!

Preverite varno stanje naprave:

- Preverite, če obstajajo vidne poškodbe.
- Preverite, če so vsi deli naprave dobro montirani.
- Prepričajte se, da stikalo za vklop in izklop ni aretirano.

Vklop in izklop

- Vklop: Stikalo za vklop/izklop (1) preklopite na [1].
- Izklop: Stikalo za vklop/izklop (1) preklopite na [0].

Elektronsko krmiljenje števila vrtljajev



OBVESTILO! Nevarnost poškodb naprave! Motor se lahko pregreje pri trajno močni obremenitvi in nizkemu številu vrtljajev. Pri večjemu številu vrtljajev pustite, da se motor ohladi v prostem teku.

Naprava je opremljena z elektronskim krmiljenjem števila vrtljajev.

Število vrtljajev lahko brezstopenjsko krmilite (območje števila vrtljajev: ► *Tehnični podatki – str. 44*).

- Obračanje regulatorja števila vrtljajev (2) v smeri urnega kazalca poveča število vrtljajev.
- Obračanje regulatorja števila vrtljajev v nasprotni smeri urnega kazalca zmanjša število vrtljajev.

Brušenje



NEVARNOST! Življenjska nevarnost zaradi električnega udara! Napravo se lahko uporablja samo za suho brušenje.



Nasvet: Pri delih, ki jih opravljate na navpičnih površinah, morate napravo držati tako, da kaže zbiralnik za prah navzdol.



Nasvet: Prekomerno potiskanje ne pomeni višje brusilne moči, ampak povzroči močno obrabo naprave in brusilnega papirja.

- Vpnite ali čvrsto pridržite obdelovanec.
- Vklopite napravo in jo z enakomernim pritiskom pritisnite ob površino, ki jo boste brusili.
- Vedno delajte s stalnim premikanjem in le rahlim pritiskom.

Čiščenje

Pregled čiščenja

Redno, odvisno od pogojev uporabe.

Kaj?	Kako?
S špranj za zračenje motorja očistite prah.	Uporabite sesalnik, ščetko ali čopič.
Napravo očistite.	Napravo obrišite z rahlo navlaženo krpo.

Izpraznite posodo za prah.



Nasvet: Posodo za prah morate vedno pravočasno izprazniti tako, da ostane zaje-manje prahu optimalno.

► Str. 3, sl. 2

- Posodo za prah (5) v celoti potegnite iz naprave v smeri nazaj.
- *Str. 4, sl. 3*
- Pritisnite in držite sprostitevno tipko (6).
- Pokrov (7) v celoti potegnite iz posode za prah.
- *Str. 4, sl. 4*
- Snemite filtrirno blazino (8).
- Izpraznite posodo za prah.
- Posodo za prah vstavite v obratnem vrstnem redu. Pazite na pravih filtrirne blazine.

Okvare in pomoč

Če nekaj ne deluje...



NEVARNOST! Nevarnost poškodb! Nestrokovna popravila lahko povzročijo, da vaša naprava več ne funkcioniira vamo. Tako ogrožate sebe in okolje okoli sebe.

Vzrok motnje je pogosto samo majhna napaka. To napako lahko pogosto odpravite sami. Preden se za pomoč obrnete na prodajalca, si najprej oglejte naslednjo razpredelnico. S tem se izognete nepotrebni trudu in morebitnim stroškom.

Napaka/motnja	Vzrok	Odprava napak
Naprava ne teče.	Naprava v okvari?	Obrnite se na prodajalca.
	Brusilni papir je neprimeren za material?	Zamenjati brusilni papir (► <i>Montaža brusilnega papirja – str. 43</i>).
Brusilna moč je prenizka.	Brusilni papir je izrabljen?	

Če napake ne morete odpraviti sami, se obrnite neposredno na vašo prodajalca. Upoštevajte, da v primeru nestrokovno izvedenih popravil lahko izgubite pravice, ki izhajajo iz garancije; morebiti boste imeli tudi dodatne stroške.

Odlaganje med odpadke

Odlaganje naprave med odpadke

Simbol prečrtanega koša za smeti pomeni: baterij in akumulatorjev ter elektronskih in električnih naprav ni dovoljeno metati med gospodinjstve odpadke. Vsebujejo lahko namreč okolju in zdravju škodljive snovi.



Potrošniki so dolžni odpadne elektronske naprave ter rabljene baterije in akumulatorje naprav odstraniti ločeno od gospodinjstvih odpadkov prek uradnih zbirnih mest ter tako poskrbeti za pravilno nadaljnjo uporabo in recikliranje teh. Vračilo je v skladu z zakonskimi predpisi mogoče brezplačno, npr. v komunalnem obratu za ravnanje z odpadki ali pri trgovcu.

Baterije, akumulatorje in svetila, ki niso fiksno vgrajeni v odpadno električno opremo in jih je mogoče odstraniti brez poškodovanja, je treba pred odstranitvijo opreme odstraniti in zavreči ločeno. Litijske baterije in akumulatorske pakete vseh sistemov je treba oddati na zbirno mesto samo povsem izpraznjene. Pole baterij je treba vedno prelepti in jih tako zaščititi pred kratkimi stiki.



Vsak končni uporabnik je sam odgovoren za izbris osebnih podatkov z odpadne elektronske naprave.

Odlaganje embalaže med odpadke

Embalaža vsebuje karton in ustrezno označene umetne mase, ki se lahko reciklirajo.

– Te materiale namenite za reciklažo.



Tehnični podatki

Številka izdelka	380591
Napetost	230–240 V~, 50 Hz
Moč	350 W
Število vrtljajev v prostem teku	6000–13000 min ⁻¹
Dimenzije brusilne plošče	ø125 mm
Razred zaščite	II
Raven zvočne moči (LWA)*	86,1 dB(A) (K = 3 dB(A))
Raven zvočnega tlaka (LPA)*	78,1 dB(A) (K = 3 dB(A))
Vibracije**	< 4,361 m/s ² (K = 1,5 m/s ²)

*) Navedene vrednosti emisij hrupa so izmerjene v skladu z normiranim testnim postopkom in jih je mogoče uporabiti za primerjavo električnih orodij med seboj. Navedene vrednosti emisij hrupa se lahko uporabi tudi za prehodno oceno obremenitve. Opozorilo: Emisije hrupa lahko med dejansko uporabo električnega orodja odstopajo od navedenih vrednosti, kar je odvisno od načina uporabe električnega orodja, še posebno od tega, katero vrsto obdelovanca obdelujemo. Treba je določiti varnostne ukrepe za zaš-

čito uporabnika orodja, ki temeljijo na oceni obremenitve z vibracijami v dejanskih pogojih uporabe (pri tem je treba upoštevati vse deleže obratovalnega cikla, na primer čase, v katerih je električno orodje izklopljeno, in čase, v katerih je sicer vklopljeno, vendar deluje brez obremenitve).

Podatki o emisijah hrupa v skladu z Zakonom o varnosti izdelkov (ProdSG) oz. Direktivo EŠ o strojih: Raven zvočnega tlaka na delovnem mestu lahko preseže 80 dB(A). V tem primeru so za upravljalca potrebni zaščitni ukrepi pred hrupom (npr. nošenje ustrezne zaščite za sluh, predvidene za ta namen, in redni odmori).

**) Navedena emisijska vrednost nihanja je izmerjena po normiranem postopku preskušanja in jo lahko uporabite za primerjavo določenega orodja z drugimi. Navedeno emisijsko vrednost lahko uporabite za oceno prekinitve. Emisijska vrednost nihanja se lahko med dejansko uporabo orodja razlikuje od navedene vrednosti glede na vrsto in način uporabe orodja. Poskusite obrzdati obremenitev zaradi vibracij kar se da nizko. Ukrep za znižanje obremenitve zaradi vibriranja je npr. omejitev delovnega časa. Pri tem morate upoštevati vse dele obratovalnega cikla (na primer čase, ko je orodje izklopljeno, in tiste, ko je vklopljeno, vendar deluje brez obremenitve). Določitev emisijske vrednosti nihanja v skladu z .

Dodatna oprema

– Obrnite se na prodajalca.

Tartalomjegyzék

Mielőtt hozzáférése...	45
Biztonsága érdekében	45
A készülék áttekintése	48
Használatba vétel	48
Kezelés	48
Tisztítás	48
Zavarelhárítás	49
Selejtezés	49
Műszaki adatok	49
Jótállási jegy	77

Mielőtt hozzáférése...

Rendeltetészerű használat

A készülék kizárólag házi használatra készült, fa, fém, műanyag és lakozott felületek száraz csiszolására alkalmas.

A készülék nem alkalmas gipszes anyagok csiszolására.

A készüléket nem terveztük ipari használatra. Be kell tartani az általánosan elismert baleset megelőzési előírásokat és a mellékelt biztonsági utasításokat.

Csak az ebben a használati leírásban szereplő tevékenységeket végezze. Minden más felhasználása nem megengedett téves használat. A gyártó nem felelős az ebből fakadó károkért.

Mire utalnak a felhasznált jelek?

Veszély jelzések és a kiemelten megjelölt utasítások. Az alábbi jeleket használjuk:



VESZÉLY! Közvetlen élet- és sérülésveszély! Közvetlen veszélyhelyzet, amely halálos balesetet vagy súlyos sérüléseket okoz.



FIGYELMEZTETÉS! Valószínű élet- és sérülésveszély! Általános veszélyhelyzet, amely halálos balesetet vagy súlyos sérüléseket okozhat.



VIGYAZAT! Esetleges sérülésveszély! Vészhelyzet, amely sérüléseket okozhat.



FIGYELEM! A készülék megsérülhet! Helyzet, amely anyagi károsodásokat okozhat.



Megjegyzés: Információk, amiket a folyamatok jobb megértése céljából közöltünk.

Ez a jel mutatja a szükséges személyi védőfelszerelést:



Biztonsága érdekében

Általános biztonsági előírások

- A készülék csak akkor kezelhető biztonságosan, ha az első használat előtt a kezelő elolvasta és megértette ezt a használati utasítást.

- Ha a készüléket eladja vagy odaadja, feltétlenül adja vele ezt a használati utasítást is.

Általános biztonsági utasítások az elektromos szerszámok kezelésére



FIGYELMEZTETÉS! Olvassa el az elektromos kéziszerszámhoz mellékelt összes biztonsági megjegyzést, utasítást, illusztrációt és műszaki adatot. A biztonsági utasítások és az alábbi útmutatások be nem tartása áramütést, tüzet és/vagy komoly sérüléseket okozhat.

- Őrizze meg a biztonsági utasításokat és útmutatásokat a jövőbeli alkalmazásokhoz. A biztonsági utasításokban használt „elektromos szerzősám” fogalma a hálózati üzemelésű elektromos szerszámokra (hálózati kábellel) és az akkus üzemelésű elektromos szerszámokra (hálózati kábel nélkül) vonatkozik.

A munkaterület biztonsága

- A munkaterületét tartsa tisztán és legyen jól megvilágítva. A rendtelenség vagy a munkaterület rossz megvilágítása balesetekhez vezethet.
- Az elektromos szerszámmal ne dolgozzon robbanásveszélyes környezetben, ahol gyúlékony folyadékok, gázok vagy porok találhatók. Az elektromos készülékek szikrázt képeznek, amelyek meggyújthatják a porokat vagy gőzöket.
- Az elektromos szerzősám használata alatt tartsa távol a gyermekeket és más személyeket. Ha elterelik a figyelmét, elveszítheti uralmát az elektromos kéziszerszám felett.

Elektromos biztonság

- Az elektromos szerzősám csatlakozó dugaszának kell találni a dugaszoló aljzatba. A dugaszon nem szabad semmilyen módon módosítani. Földelések elektromos szerzősámok üzemeltetéséhez ne alkalmazzon átalakító dugaszt. A módosítatlan dugaszok és a megfelelő aljzatok csökkentik az elektromos áramütés kockázatát.
- Kerülje az érintkezést a földelt felületekkel, mint például a csövek, fűtőtestek, tűzhelyek és hűtőszekrények. A földelt elektromos áramütés veszélye, ha az Ön teste földelt.
- Az elektromos szerzősámokat tartsa távol eső vagy nedvesség hatásától. Ha víz kerül az elektromos szerzősámra, nő az áramütés kockázata.
- Ne használja a csatlakozókábelt az elektromos kéziszerszám hordozásához, függesztéséhez vagy a dugó eltávolításához. A vezeték tartsa távol a melegtől, olajtól, éles széléktől vagy a mozgó alkatrészekről. A sérült vagy összezsavarodott csatlakozókábel megnöveli az áramütés kockázatát.
- Ha az elektromos szerzősámot a szabadban használja, akkor csak olyan hosszabbító vezeték használjon, amely kültérre is alkalmas. Amennyiben kültéri használatra alkalmas hosszabbító kábelt használ, csökken az elektromos áramütés veszélye.
- Ha nem kerülhető el az elektromos szerzősám nedves környezetben való használata, akkor alkalmazzon egy FI relét. A FI relé alkalmazása csökkenti az elektromos áramütés veszélyét.

Személyek biztonsága

- **Legyen figyelmes, figyeljen oda, mit csinál, kezelje óvatosan az elektromos szerszámokat. Ne használja az elektromos szerszámot, ha fáradt vagy kábítószert, alkoholt vagy gyógyszerkezelést befolyásolva áll. Egy pillanatnyi figyelmetlenség az elektromos szerszám használatakor komoly sérülésekhez vezethet.**
- **Munka közben viseljen mindig személyes védőfelszerelést és védőszemüveget.** A személyes védőfelszerelés viselése, a porlárca, csúszásmentes biztonsági lábbeli, védősisak vagy fülvédő, az elektromos szerszám típusától és alkalmazásától függően csökkenti a sérülések kockázatát.
- **Kerülje a véletlenszerű üzembe helyezést. Bizonyosodjon meg, hogy az elektromos szerszám ki van kapcsolva, mielőtt a hálózatra és/vagy az akkora csatlakoztatná, kézbe venné, vagy szállítaná.** Balesetekhez vezethet, ha szállítás közben az újjat az elektromos szerszám kapcsolóján tartja, vagy ha a szerszámot bekapcsolva csatlakoztatja a hálózatra.
- **Az elektromos szerszám bekapcsolása előtt távolítsa el róla minden beállító szerszámot vagy csavarkulcsot.** Egy szerszám vagy kulcs, amely a forgó készülék részében található, sérülésekhez vezethet.
- **Kerülje a nem természetes testtartást. Gondoskodjon a stabil állásról és mindig őrizze meg egyensúlyát.** Ily módon jobban uralhatja az elektromos szerszámot váratlan helyzetekben.
- **Viseljen megfelelő ruházatot. A bő ruhákat vagy az ékszereket használati tilos. Haját és ruháját tartsa a mozgásban lévő részekről távol.** A bő ruhát, ékszert vagy hosszú hajat elkaphatja a szerszám valamelyik mozgó része.
- **Amennyiben porszívó és -gyűjtő berendezések telepíthetők, azokat megfelelően csatlakoztassa és üzemeltesse.** Egy porszívó használata csökkenti a por általi veszélyeztetéseket.
- **Legyen figyelmes és ne hagyja figyelmen kívül az elektromos szerszámokra vonatkozó biztonsági szabályokat, még akkor sem, ha ismeri az elektromos szerszámot, akár számos használat után is.** A figyelmetlen cselekvés másodpercek töredéke alatt súlyos sérülésekhez vezethet.

Az elektromos szerszámok használata és kezelése

- **Az elektromos szerszám túlerhelése tilos. A munkájához megfelelő elektromos szerszámokat használjon.** A megfelelő elektromos szerszámmal jobban és biztonságosabban dolgozik az adott teljesítményzónában.
- **Ne használjon meghibásodott kapcsolójú elektromos szerszámot.** Azon elektromos szerszámot, amelyet nem lehet többé be- vagy kikapcsolni, veszélyes, és meg kell javíttatni.
- **A beállítások meghatározása, a tartozékok cseréje, vagy a készülék tárolása előtt, húzza ki a dugaszt az aljzatról és/vagy távolítsa el az akkumulátort.** Ezek az óvintézkedések meggátolják az elektromos szerszám véletlenszerű elindítását.

- **A nem használt elektromos szerszámokat tartsa gyermekektől távol. A készüléket kizárólag megfelelően képzett személyek használhatják, illetve olyan személyek, akik elővárták az említett utasításokat.** Az elektromos szerszámok veszélyesek, ha tapasztalatlan személyek használják őket.
- **Biztosítsa az elektromos szerszámok és szerszámrészek megfelelő karbantartását. Ellenőrizze, hogy a forgó részek kifogásztalanul működnek-e és nem akadnak meg, hogy az alkatrészek törtek-e el vagy oly mértékben sérültek-e, hogy az elektromos szerszám működését befolyásolják. Mielőtt üzembe helyezné a készüléket, javíttassa meg a meghibásodott alkatrészeket.** Sok balesetet az elektromos szerszámok rossz karbantartása okozza.
- **A vágószerszámokat tartsa élesen és tisztán.** A gondosan ápolott vágószerszámok, éles vágóélelkel kevésbé csipődnek be és könnyebben vezethetők.
- **Az elektromos szerszámot, tartozékot, szerszámfejeket stb. alkalmazza a következő utasítások alapján. Vegye figyelembe ekkor a munkakörülményeket és az elvégzendő tevékenységet.** Az elektromos szerszámok más célra való használata, mint az előírt alkalmazások, veszélyes helyzetekhez vezethet.
- **A fogantyúkat és azok felületeit tartsa szárazon, tisztán, olaj- és zsírtmentesen.** A csúszós fogantyúk és a fogófelületek veszélyeztetik az elektromos szerszám biztonságos kezelését és irányítását előre nem látható helyzetekben.

Szerviz

- **Javíttassa elektromos szerszámát kizárólag szakképzett személyzettel és eredeti cserealkatrészekkel.** Ezzel biztosítja az elektromos szerszám biztonságos használatának megőrzését.

Biztonsági utasítások az excenteres csiszolóhoz

- **Ezt az elektromos kéziszerszámot csiszológépként kell használni. Tartson be minden biztonsági utasítást, vegye figyelembe a leírásokat, ábrákat és adatokat, amelyeket a villamos kéziszerszámával megkap.** Ha nem tartja be a következő utasításokat, a következmény áramütés, tűz és/vagy súlyos sérülés lehet.
- **Ne használjon olyan tartozékokat, amelyeket a gyártó nem kifejezetten ehhez az elektromos kéziszerszámhoz tervezett és javasolt.** Csak az a tény, hogy egy tartozék az elektromos kéziszerszámra erősíthető, nem garantálja a biztonságos használatát.
- **Az elektromos kéziszerszámot csak száraz csiszolásra használja.** Ha víz hatol be egy elektromos készülékbe, az növeli az áramütés kockázatát.
- **Figyelem tűzveszély! Kerülje el a csiszolt áru és a csiszoló túlmelegedését. A munkaszünetek előtt mindig ürítse ki a portartályt.** A portartályban (vagy a porszívó szűrőjében) lévő csiszolási por kedvezőtlen körülmények között képes az öngyulladásra.

- **Tájékozódjon a csiszolni kívánt felületről és az esetleg képződő porokról és gőzökről. Két-séges esetben a képződő porok és gőzök még csekély részét se lélegezze be.** Bizonyos felületek csiszolásakor (különbéféle fémek, ásványok vagy fák, továbbá időjárásvédő mázolások) káros/mérgező gőzök keletkezhetnek, amelyek allergiás reakciót vagy súlyos megbetegedést válthatnak ki. Ne lélegezze be ezeket a porokat és gőzöket és kerülje el velük az érintkezést. Azbeszttartalmú anyagokat csak szakszemélyzet dolgozhat fel.

Dörzspapiros csiszolásra vonatkozó speciális biztonsági utasítások

- **Ne használjon túlméretezett csiszolópapírt, hanem kövesse a gyártók előírásait a csiszolópapír méretére vonatkozóan.** A csiszolóanyagból keletkező csiszolópapírok sérüléseket okozhatnak, illetve megakadályozhatják a papír szakadáshoz vagy visszacsapáshoz vezethetnek.

Polírozásra vonatkozó speciális biztonsági utasítások

- **A polírozóelemhez ne engedjen semmilyen laza tárgyat, különösen rögzítőzsinórt. Tegye el vagy rövidítse le a rögzítőzsinórokat.** A laza, együttforgó rögzítőzsinórok elkapathatják az ujját vagy beleakadhatnak a munkadarabba.

További biztonsági utasítások

- **Akadályozza meg a nem ellenőrzött visszaindulást.** Ha megszakad az áramellátás, pl. áramkimaradásnál, kapcsolja ki a készüléket, vagy húzza ki a hálózati dugót.
- **Rögzítse a munkadarabot.** A munkadarabot egy satuban vagy befogó szerkezetben rögzítve biztosíthatja a visszarúgás vagy kihajtás ellen (pl. ha a szerszám elakad).
- **Tartsa tisztán a munkahelyét.** Különbéféle anyagok által okozott összekeveredő szennyezés különösen veszélyes. A könnyűfém (pl. alumínium) könnyen meggyulladhat vagy felrobbanhat.
- **Ne használja a sérült kábeles elektromos kéziszerszámot. Ne érintse meg a sérült kábelt, és azonnal húzza ki a hálózati dugót.** A sérült kábel megnöveli az áramütés veszélyét.
- **Kerülje el a készülék és a munkadarab túlhevülését.** A túl nagy hő miatt a szerszám és a készülék megsérülhet.
- **A fogantyúkat tartsa szárazon és zsírmentesen.** A csúszós fogantyúk baleseteket okozhatnak.
- **Mindig tartsa be az érvényes nemzeti és nemzetközi biztonsági, egészség- és munkavédelmi előírásokat.** A munka felvétele előtt tájékozódjon a készülék alkalmazási helyén érvényes előírásokról.
- Vegye figyelembe, hogy a mozgatható alkatrészek a szellőző és légtelenítő nyílások mögött is lehetnek.
- Vegye figyelembe, hogy a mozgatható alkatrészek a szellőző és légtelenítő nyílások mögött is lehetnek.

Por elszívása

Káros lehet az egészségére az olyan anyagokból származó por, mint az olomtartalmú festék, néhány fajtája, ásványi anyagok és fém. A porok megérintése vagy belégzése allergiás reakciókat válthat ki, és/vagy a felhasználó vagy a közelében tartózkodó személyek légútjain megbetegedéseket idézhet elő. Bizonyos fatípusokból, pl. a tölgy- vagy bükkfából származó porok rákot is okozhatnak, különösen a fa kezeléséhez használt (kromát, favedőszer) adalékanyagokkal együtt. Azbeszttartalmú anyagokat csak szakemberek dolgozhatnak fel.

– Mindig használjon porelszívást.

– Gondoskodjon a munkahely jó szellőzéséről.

– Mindig viseljen porvédő maszkot.

– Tartsa be a feldolgozandó anyagokra vonatkozó országos előírásokat.

Rezgésveszély



VIGYAZAT! Sérülésveszély rezgés miatt! Mindenekelőtt a keringési zavarokkal rendelkező személyeknél a rezgés a véredények vagy idegek sérülését okozhatja.

A következő tünetek észlelésekor azonnal szakítsa félbe a munkát és forduljon orvoshoz: a testrészek elszibbadása, érzékelésvésztes, viszketés, szúrás, fájdalom, bőrszín elváltozása.

A műszaki adatoknál megadott rezgési érték a készülék fő alkalmazásait jelöli. A tényleges létező rezgés használat alatt eltérő lehet a következő tényezők miatt:

- nem rendeltetésszerű használat;
- nem megfelelő szerszámfejek;
- nem megfelelő anyag;
- elégtelen karbantartás.

A következő utasítások betartásával lényegesen lecsökkentheti a veszélyeket:

- Tartsa karban a készüléket a használati útmutatóban található utasítások szerint.
- Kerülje a készülék használatát alacsony hőmérsékleten.
- A hideg évszakban testét és különösen a kezeit tartsa melegen.
- Tartson időszakos szüneteket, és közben mozgassa a kezeit a vérkeringés serkentésére.
- A készüléken található jelzéseket nem szabad leszedni vagy letakarni. Ha egy felirat már nem olvasható, azt haladéktalanul cserélje le.



Üzembe helyezés előtt olvassa el a használati útmutatót és tartsa be az utasításait.

Személyi védőfelszerelés



Porképződéssel járó munka közben viseljen porárlacot.



Porképződéssel járó munka közben viseljen porárlacot.



A készülékkel végzett munka közben viseljen fülvédőt!

A készülék áttekintése



Megjegyzés: A készüléke tényleges kiné-
zete eltérhet az ábrától.

► 3. old., 1. ábra

1. Be-Ki kapcsoló
2. Fordulatszám szabályzó
3. Elszívócsonk
4. Csiszolólap

Szállítási terjedelem

- Excenteres csiszológép
- Portartály
- Csiszolópapír (3x)
- Használati útmutató

Használatba vétel

A csiszolólap rögzítése



Megjegyzés: Használhat lukasztott és
lukasztás nélküli csiszolólapokat. Méretek:
► *Műszaki adatok – 49. old.*



Megjegyzés: Úgy fogja fel a lukasztott
csiszoló anyagot, hogy lukjai fedjék a
csiszoló lap lukjait.

A csiszolólap rögzítése tépőzárral történik.

- Gondosan igazítsa be a csiszolólapot és szilár-
dan nyomja rá a csiszolólapra.

Por elszívása



**VIGYAZAT! A por az egészséget veszé-
lyezteteti!** Az egészségre különösen veszé-
lyes vagy száraz porok elszíváshoz hasz-
náljon különleges szívókészüléket.



Megjegyzés: A porelszívó legyen alkal-
mas a megmunkálásra váró anyaghoz.

► 3. old., 2. ábra

- Porelszívással való működés: Csatlakoztassa a
porelszívót a csatlakozóelemhez (3).
- Porelszívás nélküli működés: Tolja a porgyűjtőt
(5) a csatlakozóelemre (3).

Kelésés



Bekapcsolás előtt ellenőrzendő!

Ellenőrizze a készülék biztonságos állapotát:

- Ellenőrizze, hogy nincs-e látható sérülés.
- ellenőrizze, hogy minden alkatrész rögzítése
megfelelő-e,
- Győződjön meg arról, hogy a hálózati kapcsoló
nincs rögzítve.

Be-/kikapcsolás

- Bekapcsolás: Állítsa a (1) Be-Ki-kapcsolót
a [1] helyzetbe.
- Kikapcsolás: Állítsa a (1) Be-Ki-kapcsolót
a [0] helyzetbe.

Az elektronikus fordulatszám szabályzás



**FIGYELEM! A készülék károsodásának
veszélye!** Alacsony fordulatszámon, tar-
tósan, erősen terhelve a motor túlmele-
gedhet. A motort magas fordulatszámon,
üresjárásban hagyja kihűlni.

A készülékbe elektronikus fordulatszám szabályzót
építettünk.

A fordulatszám fokozatmentesen állítható be (fordu-
latszám tartomány: ► *Műszaki adatok – 49. old.*)

- Ha a fordulatszám határoló gombot (2) az óramu-
tató járásával megegyező irányba forgatja, emel-
kedik a fordulatszám.
- Ha a fordulatszám határoló gombot az óramu-
tató járásával ellenkező irányba forgatja, csökken a
fordulatszám.

Csiszolás



**VESZÉLY! Az elektromos áramütés
életveszélyt okoz!** A készüléket csak
száraz csiszolásra szabad használni.



Megjegyzés: A függőleges felületeken
végzett munkákhoz tartsa úgy az készülé-
ket, hogy a porgyűjtő doboz lefelé mutas-
son.



Megjegyzés: A túl erős nyomóerőtől nem
nő a csiszolási teljesítmény, csak jobban
kopik a készülék és a csiszoló anyag.

- Fogja be, vagy biztonságosan tartsa meg a mun-
kadarabot.
- Kapcsolja be a készüléket és egyenletes nyo-
mással nyomja rá a csiszolni kívánt felületre.
- Mindig egyenletes mozgással és csak enyhe nyo-
mással dolgozzunk.

Tisztítás

Tisztítási áttekintés

Rendszeresen, a használati körülményektől függően

Mit?	Hogyan?
Portalanítsa a motor lég- beszívó réseit.	Használjon porszívót, ke- fét vagy ecsetet.
Tisztítsa meg a készülé- ket.	A készüléket törölje le nedves ruhával.

Ürítse ki a portartályt



Megjegyzés: Mindig időben ürítse ki a
portartályt, hogy a porfelvétel optimális
maradjon.

► 3. old., 2. ábra

- Húzza teljesen hátra a (5) portartályt a készülék-
ből.

► 4. old., 3. ábra

- Nyomja meg a (6) kireteselő gombokat, és tartsa
meg.
- Vegye le teljesen a fedelet (7) a portartályról.

► 4. old., 4. ábra

- Vegye ki a (8) szűrőpárnát.
- Ürítse ki a portartályt.
- Fordított sorrendben szerelje vissza a portartályt.
Ügyeljen a szűrőfilc megfelelő helyzetére.

Zavarelhárítás

Ha valami nem működik...



VESZÉLY! Sérülésveszély! A szakszerűtlenül elvégzett javítások azt eredményezhetik, hogy a gép már nem működik biztonságosan. Ezzel környezetét is veszélyezteti.

Kis hibák is gyakran vezethetnek üzemzavarhoz. Legtöbbször ezeket saját maga is elháríthatja. Mielőtt az áruházhoz fordulna, nézze át az alábbi táblázatot. Ezzel sok fáradságot, illetve adott esetben költségeket is megtakarít.

Hiba/üzemzavar	Ok	Segítség
A készülék nem működik	Hibás a készülék?	Forduljon az eladóhoz.
	A csiszolóanyag nem megfelelő az adott anyaghoz?	Cseréljen csiszolólapot (► A csiszolólap rögzítése – 48. old.).

Túl alacsony a csiszolási teljesítmény.

Kopott a csiszolólap?

Ha a hibát nem tudja maga elhárítani, forduljon közvetlenül az áruházhoz. Tartsa szem előtt, hogy a szakszerűtlen javítások miatt a szavatossági kötelezettség elvész, és Önnek adott esetben további költségeket okozhat.

Selejtezés

A készülék selejtezése

Az áthúzott kuka szimbólum jelentése a következő: Az elemeket és akkukat, az elektromos és elektronikus készülékeket nem szabad a háztartási hulladékok közé tenni. Ezek a környezetre és egészségre káros anyagokat tartalmazhatnak.



A felhasználó köteles a régi elektromos készülékeket, a készülék használt elemeit és akkumulátorait a háztartási hulladékoktól különválasztva a hivatalos gyűjtőhelyen keresztül ártalmatlanítani a szakszerű további feldolgozás biztosításához. A leadás a jogszabályi előírásoknak megfelelően díjmentesen végezhető, pl. településhulladék-ártalmatlanító társaságon vagy kereskedőn keresztül.

Az olyan elemeket, akkumulátorokat és lámpákat, amelyek nincsenek fixen beépítve a régi elektromos készülékbe és roncsolásmentesen eltávolíthatók belőle, ártalmatlanítás előtt ki kell venni és külön kell ártalmatlanítani. Az összes rendszer lítium elemeit és akkusomagjait csak lemerült állapotban szabad leadni a visszavételi helyen. Az elemeket a pólusok leragasztásával kell védeni a rövidzárlat ellen.



Minden végfelhasználó saját maga felel az ártalmatlanítandó készüléken lévő személyes adatainak törlesztésért.

A csomagolás selejtezése

A csomagolás anyaga karton és megfelelően jelölt műanyag, ami újra hasznosítható.

– Ezeket juttassa el az újrahasznosításba.



Műszaki adatok

Cikkszám	380591
Névleges feszültség:	230–240 V~, 50 Hz
Névleges teljesítmény	350 W
üresjáratú fordulatszám	6000–13000 min ⁻¹
A csiszolólap méretei	ø125 mm
érintésvédelmi osztály	II

Cikkszám	380591
Hangteljesítmény szint (LWA)*	86,1 dB(A) (K = 3 dB(A))
Hangnyomás szint (LPA)*	78,1 dB(A) (K = 3 dB(A))
Rezgés**	< 4,361 m/s ² (K = 1,5 m/s ²)

*) A megadott zajkibocsátási értékek mérése szabványosított vizsgálati eljárással történt, a megadott értékek támogatják az elektromos kéziszerszámok összehasonlítását. A megadott zajkibocsátási értékek a rezgések okozta hatások előzetes becslésére is használhatók. Figyelmeztetés: Használat közben az elektromos szerszám zajkibocsátása eltérhet a megadott értékektől, használat és a megmunkált darab típusának függvényében. A felhasználó biztonságának céljából szükséges a megfelelő óvintézkedések meghatározása a tényleges használati körülmények közötti vibrációs terhelés becslése alapján (szükséges az üzemi ciklus részletes megfigyelése, például az elektromos kéziszerszám be- és kikapcsolásakor, amennyiben az adott szerszám terhelés nélkül működik).

A zajkibocsátásra vonatkozó információk a termékbiztonsági törvény (ProdSG) és az EK gépekre vonatkozó irányelvnek megfelelően: A hangnyomásszint a munkavégzés helyén meghaladhatja a 80 dB(A) értéket. Ebben az esetben zajvédelmi intézkedésekre van szükség a kezelő számára (pl. megfelelő és alkalmas hallásvédő viselése és rendszeres szünetek beiktatása).

***) A megadott rezgés-kibocsátási értéket egy szabványos vizsgálati eljárás során mérték, és alkalmazható egy szerszám összehasonlítására más szerszámmal; a megadott rezgés-kibocsátási érték alkalmazható a kitetséggel bevezető felbecslésére is. A rezgés-kibocsátási érték a szerszám tényleges használata közben eltérhet a megadott értéktől, a szerszám használati típusától és módjától; próbálja a rezgési terhelést minél kisebbre csökkenteni. A rezgési terhelés csökkentésére egy intézkedés lehet pl a munkaidő korlátozása. Az üzemelési ciklus minden részét figyelembe kell venni (például azt az időt, amikor a szerszám ki van kapcsolva, és azt is, amikor be van kapcsolva, de terhelés nélkül fut). A rezgés-kibocsátási értékek meghatározása szerint.

Tartozékok

– Forduljon az eladóhoz.

Kazalo

Prije nego što počnete...	50
Za Vašu sigurnost	50
Pregled Vašeg uređaja	52
Stavljanje u rad	53
Posluživanje	53
Čišćenje	53
Smetnje i pomoć	53
Odlaganje na otpad	54
Tehnički podaci	54
Prava na žalbu	77

Prije nego što počnete...

Namjenska upotreba

Uređaj je isključivo namijenjen za nekomercijalno korištenje za suho brušenje drveta, metala, plastike i lakiranih površina.

Uređaj nije pogodan za brušenje materijala koji sadrže gips.

Uređaj nije koncipiran za komercijalnu upotrebu. Opšte prihvaćeni propisi o sprječavanju nesreća i priložena sigurnosna uputstva moraju se poštovati.

Obavljati samo djelatnosti koje su opisane u ovom uputstvu za upotrebu. Svaka druga primjena je zloupotreba. Proizvođač nije odgovoran za štete nastale po tom osnovu.

Šta znače upotrijebljeni simboli?

U uputstvu za upotrebu su upozorenja na opasnost i ostale upute jasno označene. Koristite se sljedeći simboli:



OPASNOST! Neposredna opasnost po život i opasnost od povreda! Neposredna opasna situacija koja za posljedicu može imati smrt ili teške povrede.



UPOZORENJE! Vjerovatna opasnost po život i opasnost od povreda! Opšta opasna situacija koja za posljedicu može imati smrt ili teške povrede.



OPREZ! Eventualna opasnost od povreda! Opasna situacija koja za posljedicu može imati povrede.



PAŽNJA! Opasnost od oštećenja uređaja! Situacija koja za posljedicu može imati materijalne štete.



Uputa: Informacije koje se daju radi boljeg razumijevanja procesa.

Ovi simboli označavaju potrebnu osobnu zaštitnu opremu:



Za Vašu sigurnost

Opće sigurnosne upute

- Za sigurno rukovanje uređajem korisnik mora pročitati i razumjeti ove upute za uporabu prije prvog korištenja uređaja.

- Ako prodate ili poklonite uređaj, obavezno dajte i upute za uporabu.

Opće sigurnosne upute za električne alate



UPOZORENJE! Pročitajte sve sigurnosne napomene, smjernice, ilustracije i tehničke podatke koje su priložene uz ovaj električni alat. Greške prilikom pridržavanja sigurnosnih napomena i niže navedenih uputa mogu izazvati električni udar, požar i/ili teške ozljede.

- Sve upute za upotrebu i sigurnosne upute pohranite za ubuduće. Pojam „Električni alat“ koji se koristi u sigurnosnim napomenama, odnosi se na električne alate priključene na mrežu (sa mrežnim kablom) i električne alate na akumulatorski pogon (bez mrežnog kabla).

Sigurnost na radnom mjestu

- Svoje područje rada držite čistim i dobro osvijetljenim. Nered ili neosvijetljeno radno područje može prouzrokovati nezgode.
- Sa električnim alatom nemojte raditi u području u kojem postoji opasnost od eksplozija, goruće tekućine, plinovi ili prašine. Električni alati stvaraju iskre, koje mogu zapaliti prašinu ili pare.
- Djecu i druge osobe za vrijeme korištenja električnog uređaja držite podalje. Ako vam je odvraćena pažnja možete izgubiti kontrolu nad električnim alatom.

Električna sigurnost

- Priključni utikač električnog alata mora odgovarati u utičnicu. Utikač se ni u kom slučaju ne smije izmijeniti. Adapterski utikač nemojte koristiti zajedno sa električnim alatima koji su zaštitno uzemljeni. Nepromijenjeni utikači i odgovarajuće utičnice smanjuju rizik električnog udara.
- Izbjegavajte kontakt tijela sa uzemljenim površinama kao što su to cijevi, grijalice, štednjaci i hladnjaci. Postoje povišeni rizik kroz električni udar, ako je Vaše tijelo uzemljeno.
- Električne alate držite dalje od kiše ili vlage. Prodiranje vode u električni alat povećava rizik od električnog udara.
- Priključni vod nemojte koristiti u druge svrhe kako biste električni alat nosili, objesili ili utikač iskopčali iz utičnice. Priključni vod držite dalje od vrućine, ulja, oštih rubova ili rotirajućih dijelova. Oštećeni ili omotani priključni vodovi povećavaju rizik električnog udara.
- Kada radite sa električnim alatom na otvorenom, koristite isključivo produžne kablove koji su pogodni i za rad u vanjskom prostoru. Korištenje produžnog kabla koji je pogodan za vanjski prostor smanjuje rizik od električnog udara.
- Ukoliko se pogon električnog uređaja u vlažnoj okolini ne može izbjeći, koristite zaštitnu sklopku struje kvara. Korištenje sklopke protiv struje kvara smanjuje rizik od električnog udara.

Sigurnost osoba

- **Budite oprezni, pazite na ono što radite i pažljivo postupajte prilikom rada sa električnim alatom. Nemojte raditi sa električnim alatom, ako ste umorni ili ako stojite pod drogama, alkoholom ili medikamentima.** Jedan trenutak nepažnje prilikom korištenja električnog alata može dovesti do ozbiljnih ozljeda.
- **Nosite osobnu zaštitnu opremu i uvijek zaštitne naočale.** Nošenje osobne zaštitne opreme kao što je to zaštitna maska protiv prašine, neklizajuće sigurnosne cipele, zaštitna kaciga ili zaštita za sluh, ovisno o vrsti i korištenju električnog alata, smanjuje rizik od ozljeda.
- **Izbjegavajte nenamjeravano puštanje u pogon. Uvjerite se, da je električni alat isključen prije nego ga prikopčate na napajanje strujom i/ili akumulator, ili ga uzmete ili nosite.** Ukoliko dok nosite električni alat prst držite na prekidaču ili ako uključen uređaj prikopčate na struju, to može prouzrokovati nezgode.
- **Uklonite alate za podešavanje ili odvijanje prije nego uključite električni alat.** Alat ili ključ, koji se nalazi u rotirajućem dijelu uređaja, može dovesti do ozljeda.
- **Izbjegavajte nenormalno držanje tijela. Pobri- nite se za stabilan položaj i uvijek držite ravno- težu.** Kroz to električni alat možete bolje kontrolirati u neočekivanoj situaciji.
- **Nosite prikladnu odjeću. Nemojte nositi široku odjeću ili nakit. Kosu i odjeću držite dalje od pokretnih dijelova.** Labava odjeća, nakit ili duga kosa mogu biti zahvaćeni od rotirajućih dijelova.
- **Ako postoji mogućnost montaže usisivača i uređaja za prihvata, onda se isti trebaju priklju- čiti i pravilno koristiti.** Korištenje usisavača za prašinu može smanjiti ugrožavanje prouzroko- vano prašinom.
- **Nemojte biti pretjerano samouvjereni i nemojte zanemarivati sigurnosne propise za električni alat, čak i ako ste detaljno upoznati sa električnim alatom nakon višestruke upo- trebe.** Nepažljivo djelovanje može u roku od dje- lica sekunde dovesti do teških povreda.

Korištenje i rukovanje sa električnim alatom

- **Nemojte preopterećivati električni alat. Za vaš rad koristite samo za to predviđeni električni alat.** Sa odgovarajućim električnim uređaj radite bolje i sigurno u naznačenom području učinka.
- **Nemojte koristiti električni alat čija je sklopka defektna.** Električni alat, koji se više ne može uključiti ili isključiti, je opasan i mora biti poprav- ljen.
- **Utikač iskopčajte iz utičnice i/ili uklonite aku- mulator prije nego izvršite podešavanja na uređaju, mijenjate dijelove pribora ili odložite električni alat.** Ta mjera opreza sprječava nena- mjeravano pokretanje električnog alata.
- **Nekorištene električne alate čuvajte izvan dosega djece. Nemojte dozvoliti da električni alat koriste osobe, koje sa istim nisu upoznate ili koje nisu pročitale ove smjernice.** Električni alati su opasni ako ih koriste neiskusne osobe.

- **Električne alate i dijelove pribora njegujte pažljivo. Provjerite da li pokretni dijelovi ure- đaja ispravno funkcionišu i da nisu zaglav- ljeni, provjerite da li su dijelovi puknuti ili tako oštećeni, da to utiče na funkciju električnog alata. Oštećene dijelove dajte popraviti prije korištenja uređaja.** Veliki broj nezgoda zasniva ne lošem održavanju električnih uređaja.
- **Alat za rezanje uvijek držite oštar i čist.** Pažljivo njegovani alat za rezanje sa oštrim bridov- ima se manje zaglavljuje i uvijek se lakše vodi.
- **Električni alat, pribor, uložne alate itd. koristite prema ovim uputama. Pri tome obratite pozor na uvjete i vrstu rada koji se treba provesti.** Korištenje električnih alata u druge svrhe osim onih namijenjenih može dovesti do opasnih situa- cija.
- **Održavajte ručke i površine ručki suhim, čistim i bez ulja i masti.** Klizave ručke i površine ručki ne omogućavaju bezbjedno rukovanje i kon- trolu električnog alata u nepredvidljivim situaci- jama.

Servis

- **Električni alat za popravak prepustite isklju- čivo kvalificiranom stručnom osoblju uz kori- štenje originalnih zamjenskih dijelova.** Time će se osigurati, da sigurnost električnog alata ostaje održana.

Sigurnosne upute za ekscentarsku brusilicu

- **Ovaj električni alat koristi se kao brusilica. Obratite pozornost na sve sigurnosne upute, naputke, prikaze i podatke koje ćete dobiti sa uređajem.** Ako ne slijedite sljedeće upute može doći do električnog udara, požara i/ili teških ozljeda.
- **Nemojte koristiti pribor, kojeg proizvođač nije specijalno predvidio i preporučio za ovaj elek- trični alat.** Činjenica da pribor možete pričvrstiti na Vašem električnom alatu ne jamči Vam sigurnu upotrebu.
- **Električni alat koristite samo za suho bruše- nje.** Pridanje vode u električni uređaj povećava rizik od električnog udara.
- **Pozor opasnost od požara! Izbjegavajte pre- grijavanje materijala koji brusite i brusilice. Prije stanki u radu uvijek ispraznite spremnik prašine.** Prašina od brušenja u spremniku prašine (ili u filteru usisavača za prašinu) može se sama zapaliti u nepovoljnim uvjetima.
- **Informirajte se o površini koju brusite i prašini i parama koji eventualno nastaju. U slučaju nedoumice ne udišite ni male količine prašina i para koje nastaju.** Pri brušenju određenih povr- šina (razni materijali, minerali ili drva te boje za zaštitu od vremenskih utjecaja) može nastati štetna/otrovna prašina koja može uzrokovati aler- gijske reakcije ili teška oboljenja. Ne udišite tu prašinu i te pare i izbjegavajte dodir s potonjim. Materijale koji sadrže azbest smije obrađivati samo stručno osoblje.

Posebne sigurnosne upute za brušenje pešćanim papirom

- **Nemojte koristiti brusne papire prevelike dimenzije, već slijedite podatke proizvođača o veličini brusnog papira.** Brusni papiri, koji strše preko brusnog tanjura, mogu prouzrokovati ozljede i blokade, pucanje brusnih papira ili dovesti do povratnog udara.

Posebne sigurnosne upute za poliranje

- **Ne pustite labave dijelove poklopca uređaja za poliranje, a posebno pričvrсна užad. Spremite ili skratite pričvršno uže.** Labavo pričvršno uže koje se okrece može zahvatiti prste ili zapetljati se u izratku.

Dodatni sigurnosni napuci

- **Spriječite nekontrolirano ponovno pokretanje.** Isključite uređaj ako je napajanje strujom prekinuto, npr. zbog nestanka struje ili izvlačenja mrežnog utikača.
- **Pričvrstite radni komad.** Zatezna naprava ili škripac mogu osigurati obradke od povratnog udara ili nekontroliranog odbacivanja (npr. zaglavljivanju alata).
- **Održavajte radno mjesto čistim.** Prljavština nastala od različitih materijala posebno je opasna. Prašina od lakog metala (npr. aluminijska) može se lako zapaliti ili eksplodirati.
- **Ne koristiti električni alat, ako je kabel oštećen. Ne dodirujte oštećeni kabel i odmah izvučite mrežni utikač.** Oštećeni kabeli povećavaju rizik od električnog udara.
- **Izbjegavajte pregrijavanje uređaja i izratka.** Prevelika toplina može oštetiti alat i uređaj.
- **Ručke održavajte suhim i bez masnoća.** Klizave ručke mogu uzrokovati nezgode.
- **Uvijek se pridržavajte važećih nacionalnih i međunarodnih propisa u vezi sigurnosti, zdravlja i zaštite na radu.** Prije prihvatanja posla informirajte se o propisima koji vrijede na mjestu uporabe uređaja.
- Uzmite u obzir, da se rotirajući dijelovi mogu nalaziti iza otvora za ventilaciju i odzračivanje.
- Uzmite u obzir, da se rotirajući dijelovi mogu nalaziti iza otvora za ventilaciju i odzračivanje.

Usisavanje prašine

Prašine od materijala, poput premaza koji sadržavaju olovo, nekih vrsta drva, minerala i metala, mogu biti štetne po zdravlje. Doticanje i udisanje tih prašina može izazvati alergijske reakcije i/ili oboljenja dišnih putova korisnika ili osoba koje se nalaze u blizini. Određene prašine, kao što su prašina hrasta ili bukve, smatraju se kancerogenima, posebice u spoju s dodatnim tvarima za obradu drva (kromat, sredstva za zaštitu drva). Materijale koji sadržavaju azbest smiju obrađivati samo stručnjaci.

- Uvijek se koristite usisom prašine.
- Pobrinite se za dobru ventilaciju radnog mjesta.
- Uvijek nosite masku za zaštitu od prašine.
- Poštujte propise koji vrijede u Vašoj državi o materijalima koji se obrađuju.

Opasnost kroz vibracije



OPREZ! Opasnost od ozljeda kroz vibracije! Kroz vibracija prije svega kod osoba sa smetnjama krvotoka može doći do oštećenja krvnih stanica ili živaca. Kod sljedećih simptoma odmah prekinite rad i potražite liječnika: Trnjenje dijelova tijela, gubitak osjećaja, svrbež, ubodi, bol, promjena boje kože.

Vrijednost vibracija navedena u tehničkim podacima predstavlja pretežan način rada uređaja. Stvarno postojeće vibracije za vrijeme korištenja zbog različitih faktora mogu odstupati od ovoga:

- Nenamjenska uporaba;
- Neprikladni priključni alati;
- Neprikladni radni materijali;
- Nedovoljno održavanja.

Opasnosti možete znatno smanjiti ako se pridržavate sljedećih uputa:

- Uređaj održavajte prema uputama u uputi za uporabu.
- Izbjegavajte radove na niskim temperaturama.
- Pri hladnom vremenu održavajte tijelo toplim, a osobito ruke.
- Redovito radite stanke i pritom mičite šakama kako biste potakli cirkulaciju.
- Simboli koji se nalaze na uređaju ne smiju se uklanjati ili pokrивati. Upute na uređaju koje više nisu čitljive potrebno je odmah zamijeniti.



Prije stavljanja uređaja u pogon pročitati i poštivati Priručnik za uporabu.

Osobna zaštitna oprema



Pri radu s puno prašine nosite masku za zaštitu od prašine.



Pri radu s brusilicom nosite zaštitne naočale.



Prilikom rada sa uređajem nosite zaštitu za sluh.

Pregled Vašeg uređaja



Uputa: Stvarni izgled vašeg uređaja može da se razlikuje od slika.

► Str. 3, sl. 1

1. Prekidač za uključivanje/isključivanje
2. Podešivač broja okretaja
3. Usisni nastavak
4. Brusna ploča

Opseg isporuke

- Ekscentarska brusilica
- Spremnik prašine
- Brusni listovi (3×)
- Upute za upotrebu

Stavljanje u rad

Postavljanje brusnog lista



Uputa: Može se koristiti brusni papir sa i bez rupa. Mjere: ► *Tehnički podaci – str. 54*



Uputa: Rupičasti brusni papir postavljajte tako da rupe na ploči i traci za brušenje leže jedne na drugima.

Brusni list se pričvršćuje pomoću čičak prihvata.

- Pažljivo centrirajte brusni list i čvrsto ga pritisnite na brusnu ploču.

Usisavanje prašine



OPREZI! Opasnost od ugrožavanja zdravlja zbog prašine! Pri usisavanju posebno štetnih ili suhih prašina koristite specijalni usisivač.



Uputa: Usisivač mora biti prikladan za materijal koji se obrađuje.

► Str. 3, sl. 2

- Pogon sa usisavanjem prašine: Spojite usisivač na spojni komad (3).
- Pogon bez usisavanja prašine: Gurnite posudu za prašinu (5) na spojni komad (3).

Posluživanje



Provjerite prije uključivanja!

Provjerite stanje uređaja:

- Provjerite postoje li vidna oštećenja.
- Provjerite jesu li svi dijelovi čvrsto postavljeni.
- Budite sigurni da prekidač za uključivanje/isključivanje nije blokiran.

Prekidač za uključivanje/isključivanje

- Uključivanje: Sklopku za uklj./isklj. (1) postavite u položaj [1].
- Isključivanje: Sklopku za uklj./isklj. (1) postavite u položaj [0].

Elektronsko upravljanje brojem okretaja



PAŽNJA! Opasnost od oštećenja uređaja! Motor se može pregrijati pri trajno jakom opterećenju i niskom broju okretaja. Ostavite motor da se hladi dok radi na prazno s visokim brojem okretaja.

Uređaj je opremljen elektronskim upravljanjem broja okretaja.

Brojem okretaja se kontinuirano može upravljati (Područje broja okretaja: ► *Tehnički podaci – str. 54*).

- Okretanje podešivača broja okretaja (2) u smjeru okretanja kazaljki na satu povećava broj okretaja.
- Okretanje podešivača broja okretaja u smjeru suprotnom od okretanja kazaljki na satu smanjuje broj okretaja.

Brušenje



OPASNOST! Životna opasnost od električnog udara! Uređaj se smije koristiti samo za suho brušenje.



Uputa: Kod rada na okomitim površinama uređaj držite tako da je vrećica za prašinu okrenuta prema dolje.



Uputa: Pretjerano pritiskanje ne dovodi do boljih rezultata brušenja, nego do većeg trošenja uređaja i brusnog papira.

- Stegnite obradak i sigurno ga držite.
- Uključite uređaj i ravnomjernim pritiskom pritišćite na površinu koju treba izbrusiti.
- Uvijek radite sa stalnim kretanjem i samo sa laganim pritiskom.

Čišćenje

Pregled radova čišćenja

Redovno, već prema uvjetima uporabe

Što?

Očistite ventilacione proreze motora od prašine.

Očistite uređaj.

Kako?

Koristite usisač, četku ili kist.

Uređaj obrišite lagano navlaženom krpom.

Pražnjenje spremnika prašine



Uputa: Posudu za prašinu uvijek pravovremeno ispraznite, kako bi prihvata prašine ostao i dalje optimalan.

► Str. 3, sl. 2

- Posudu za prašinu (5) kompletno skinite straga sa uređaja.

► Str. 4, sl. 3

- Pritisnite tipke za otključavanje (6) i držite ih pritisnutim.
- Poklopac (7) kompletno skinite sa posude za prašinu.

► Str. 4, sl. 4

- Skinite podlogu filtera (8).
- Isprazniti spremnik prašine.
- Spremnik prašine ponovo montirati obrnutim redoslijedom. Obratiti pozornost na pravilan položaj materijala filtera.

Smetnje i pomoć

Kada nešto ne radi...



OPASNOST! Opasnost od ozljede! Nestručne popravke mogu dovesti do toga da Vaš uređaj više ne radi sigurno. Tako ugrožavate sebe i svoju okolinu.

Često su to samo male greške koje dovode do smetnje. Većinom ih sami lahko možete otkloniti. Molimo prvo pogledajte sljedeću tabelu prije nego što se obratite trgovcu. Tako ćete uštedjeti mnogo truda i eventualno i troškova.

Neispravnost/smetnja	Uzrok	Pomoć
Uređaj ne radi.	Uređaj je neispravan?	Kontaktirajte trgovca.
	Brusni papir ne odgovara materijalu?	Zamijenite ga (► <i>Postavljanje brusnog lista – str. 53</i>).
Snaga brušenja je premalena.	Brusni papir je istrošen?	

Ako ne možete sami popraviti grešku, molimo da se direktno obratite trgovcu. Molimo da vodite računa i o tome da neprimjerene popravke poništavaju garanciju i da Vam uzrokuju dodatne troškove.

Odlaganje na otpad

Odlaganje uređaja na otpad

Simbol precrtane kante za smeće znači: baterije i akumulatori, električni i elektronski uređaji ne smiju se odlagati s kućnim otpadom. Mogu sadržavati supstance štetne za okoliš i zdravlje.



Potrošači su dužni stare električne uređaje, baterije i stare baterije od uređaja, odlagati odvojeno od kućnog otpada na službenom mjestu skupljanja kako bi se osigurala pravilna daljnja obrada. Povrat se može izvršiti u skladu sa zakonskom regulativom npr. preko komunalnog pogona za odlaganje u otpad ili preko nekog trgovca.

Baterije, akumulatori i lampe, koje nisu čvrsto ugrađene u stare električne uređaje i mogu da se skidaju bez potrebe za uništavanjem, moraju se ukloniti prije odlaganja i odvojeno odložiti u otpad. Litijumske baterije i akumulatorska pakovanja svih sistema moraju se predati u zbirna mjesta samo u ispraznjenoj stanju. Baterije moraju uvijek biti sa odlijepljenim polovima kako biste se osigurali od kratkog spoja.



Svaki je krajnji korisnik odgovoran za brisanje ličnih podataka na starim uređajima za odlaganje.

Odlaganje pakovanja na otpad

Pakovanje se sastoji od kartona i odgovarajuće označenih umjetnih materijala koji se mogu reciklirati.



– Ove materijale dajte na ponovnu preradu i upotrebu.

Tehnički podaci

Broj artikla	380591
Nominalni napon	230–240 V~, 50 Hz
Nominalna snaga	350 W
Broj okretaja na prazno	6000–13000 min ⁻¹
Dimenzije ploče za brušenje	ø125 mm
Zaštitna klasa	II
Razina snage buke (LWA)*	86,1 dB(A) (K = 3 dB(A))
Razina pritiska buke (LPA)*	78,1 dB(A) (K = 3 dB(A))
Vibracija**	< 4,361 m/s ² (K = 1,5 m/s ²)

*) Navedene vrijednosti emisije buke su izmjerene u skladu sa normiranim postupkom ispitivanja i mogu se koristiti za upoređivanje jednog električnog alata sa drugim. Navedene vrijednosti emisije buke se takođe mogu koristiti za privremenu procjenu opterećenja. Napomena upozorenja: Emisije buke mogu u toku stvarnog korištenja električnog alata odstupati od navedenih vrijednosti, ovisno o vrsti i načinu upotrebe alata, a posebno ovisno o vrsti radnog komada koji se obrađuje. Neophodno je utvrditi sigurnosne mjere za

zaštitu rukovoaca, koje se temelje na procjeni vibracionog opterećenja tokom realnih uvjeta upotrebe (ovdje treba uzeti u obzir sve dijelove radnog ciklusa, na primjer vremena tokom kojih je električni alat isključen i vremena tokom kojih je uključen, ali radi bez opterećenja).

Podaci o emisiji buke u skladu sa Zakonom za sigurnost proizvoda (ProdSG) odn. Direktivom o mašinama EZ: Nivo zvučnog pritiska na radnom mjestu može prekoraciiti 80 dB(A). U tom slučaju su neophodne mjere za zaštitu rukovoaca od zvučnog pritiska (npr. nošenje odgovarajuće i za to predviđene zaštite za sluh, kao i redovno pravljenje pauzi).

**) Navedene vrijednosti emisije vibracije izmjerene su prema normiranom postupku ispitivanja i mogu se koristiti za uspoređivanje jednog alata sa drugim. Navedena vrijednost emisije vibracije može se koristiti i za uvodnu procjenu prekidanja. Vrijednost emisija vibracije se i za vrijeme stvarnog korištenja uređaja može razlikovati od navedene vrijednosti, ovisno o vrsti i načinu na koji se alat koristi; Opterećenje kroz vibracije pokušajte držati što je moguće manjim. Mjera za smanjenje opterećenja vibracijama je npr. ograničenje radnog vremena. Svi udjeli pogonskog ciklusa moraju se uzeti u obzir (primjerice vremena, u kojima je alat, i takvi, u kojima je alat uređaj uključen, ali ne radi pod opterećenjem). Određivanje emisione vrijednosti vibracija prema .

Pribor

– Kontaktirajte trgovca.

Πίνακας περιεχομένων

Πριν ξεκινήσετε...	55
Για την ασφάλειά σας	55
Το μηχανήμά σας συνοπτικά	58
Θέση σε λειτουργία	58
Χειρισμός	58
Καθαρισμός	59
Βλάβες και αντιμετώπιση	59
Διάθεση στα απορρίμματα	59
Τεχνικά στοιχεία	60
Εγγύηση	76

Πριν ξεκινήσετε...

Ενδεδειγμένη χρήση

Η συσκευή προορίζεται αποκλειστικά για τη μη επαγγελματική χρήση για την ξηρή λείανση ξύλου, μετάλλων, πλαστικών και βαμμένων επιφανειών.

Η συσκευή δεν ενδεκνυται για τη λείανση υλικών που περιέχουν γύψο.

Η συσκευή δεν έχει σχεδιαστεί για επαγγελματική χρήση. Οι γενικά αναγνωρισμένες προδιαγραφές πρόληψης ατυχημάτων και οι εσώκλειστες υποδείξεις ασφαλείας πρέπει να λαμβάνονται υπόψη.

Να πραγματοποιείτε μόνο τις εργασίες που περιγράφονται σε αυτές τις οδηγίες χρήσης. Κάθε άλλη εφαρμογή είναι μία ανεπίτρεπτη λανθασμένη χρήση. Ο κατασκευαστής δεν ευθύνεται για τις ζημιές που τυχόν θα προκύψουν.

Τι σημαίνουν τα χρησιμοποιημένα σύμβολα;

Οι υποδείξεις κινδύνων και οι υποδείξεις επισημάνονται στις οδηγίες χρήσης με σαφήνεια. Χρησιμοποιούνται τα παρακάτω σύμβολα:



ΚΙΝΔΥΝΟΣ! Άμεσος κίνδυνος-θάνατος ή κίνδυνος τραυματισμού! Άμεσα επικίνδυνη κατάσταση, που θα έχει ως συνέπεια θάνατο ή σοβαρούς τραυματισμούς.



ΠΡΟΕΙΔΟΠΟΙΗΣΗ! Πιθανός κίνδυνος-θάνατος ή κίνδυνος τραυματισμού! Γενικά επικίνδυνη κατάσταση, που ενδέχεται να έχει ως συνέπεια θάνατο ή σοβαρούς τραυματισμούς.



ΠΡΟΦΥΛΑΞΗ! Πιθανός κίνδυνος τραυματισμού! Επικίνδυνη κατάσταση, που ενδέχεται να έχει ως συνέπεια τραυματισμούς.



ΠΡΟΣΟΧΗ! Κίνδυνος ζημιών στη συσκευή! Κατάσταση, που ενδέχεται να έχει ως συνέπεια υλικές ζημιές.



Υπόδειξη: Πληροφορίες που συμβάλλουν στη βαθύτερη κατανόηση των διαδικασιών.

Τα σύμβολα αυτά σημαίνουν τον αναγκαίο προσωπικό προστατευτικό εξοπλισμό:



Για την ασφάλειά σας

Γενικές υποδείξεις ασφαλείας

- Για τον ασφαλή χειρισμό αυτής της συσκευής, ο χρήστης της συσκευής πρέπει να έχει διαβάσει και να έχει κατανοήσει τις παρούσες οδηγίες χρήσης πριν από την πρώτη χρήση.
- Σε περίπτωση που πουλήσετε ή δώσετε τη συσκευή αυτή σε τρίτους, πρέπει να τους δώσετε οπωσδήποτε και αυτές τις οδηγίες χρήσης.

Γενικές υποδείξεις ασφαλείας για ηλεκτρικά εργαλεία



ΠΡΟΕΙΔΟΠΟΙΗΣΗ! Μελετήστε όλες τις οδηγίες ασφαλείας, τις οδηγίες χρήσης, τα σχήματα και τα τεχνικά στοιχεία που συνοδεύουν αυτό το ηλεκτρικό εργαλείο. Παραλείψεις στην τήρηση των υποδείξεων ασφαλείας και των ακόλουθων οδηγιών μπορούν να οδηγήσουν σε ηλεκτροπληξία, πυρκαγιά ή και σε σοβαρούς τραυματισμούς.

- **Φυλάξτε όλες τις υποδείξεις ασφαλείας και τις οδηγίες για μελλοντική χρήση.** Η έννοια «ηλεκτρικά εργαλεία», που χρησιμοποιείται στις υποδείξεις ασφαλείας, αναφέρεται σε ηλεκτρικά εργαλεία που λειτουργούν με ηλεκτρικό ρεύμα (με ηλεκτρικό καλώδιο) και σε ηλεκτρικά εργαλεία μπαταρίας (δίχως ηλεκτρικό καλώδιο).

Ασφάλεια θέσης εργασίας

- **Διατηρείτε το χώρο εργασίας καθαρό και καλά φωτισμένο.** Ακαταστασία ή ένας χώρος εργασίας, ο οποίος δεν φωτίζεται καλά, μπορούν να οδηγήσουν σε ατυχήματα.
- **Μην εργάζεστε με το ηλεκτρικό εργαλείο σε επικίνδυνο για έκρηξη περιβάλλον, στο οποίο βρίσκονται εύφλεκτα υγρά, αέρια ή εύφλεκτες σκόνης.** Ηλεκτρικά εργαλεία δημιουργούν σπινθήρες, οι οποίοι μπορούν να προκαλέσουν ανάφλεξη στη σκόνη ή στους ατμούς.
- **Κατά τη διάρκεια της χρήσης του ηλεκτρικού εργαλείου φροντίστε να βρίσκονται μακριά παιδιά και άλλα άτομα.** Σε περίπτωση απόσπασης της προσοχής μπορεί να χάσετε τον έλεγχο του εργαλείου.

Ηλεκτρική ασφάλεια

- **Το φως σύνδεσης του ηλεκτρικού εργαλείου πρέπει να ταιριάζει στην πρίζα. Το φως δεν επιτρέπεται να υποστεί κανενός είδους μετατροπή. Μην χρησιμοποιείτε φως προσαρμογής μαζί με ηλεκτρικά εργαλεία που διαθέτουν προστασία γείωσης.** Φως που δεν έχουν υποστεί καμία μετατροπή και κατάλληλες πρίζες μειώνουν τον κίνδυνο μιας ηλεκτροπληξίας.
- **Αποφύγετε τη σωματική επαφή με γειωμένες επιφάνειες, όπως σωλήνες, συσκευές θέρμανσης, κουζίνες και ψυγεία.** Υπάρχει αυξημένος ο κίνδυνος μιας ηλεκτροπληξίας, όταν το σώμα σας είναι γειωμένο.

- Κρατάτε τα ηλεκτρικά εργαλεία μακριά από τη βροχή και την υγρασία. Η εισχώρηση νερού στο ηλεκτρικό εργαλείο αυξάνει τον κίνδυνο μιας ηλεκτροπληξίας.
- Μην χρησιμοποιείτε το ηλεκτρικό καλώδιο για άλλη χρήση, για να μεταφέρετε το εργαλείο, για να το κρεμάσετε ή για να αποσυνδέσετε το φως από την πρίζα. Το ηλεκτρικό καλώδιο πρέπει να παραμένει μακριά από θερμότητα, λάδια, αιχμηρές γωνίες και από κινούμενα μέρη. Ελαττωματικά ή πλεγμένα ηλεκτρικά καλώδια αυξάνουν τον κίνδυνο ηλεκτροπληξίας.
- Όταν εργάζεστε στο ύπαιθρο με ηλεκτρικά εργαλεία, χρησιμοποιείτε αποκλειστικά καλώδια προέκτασης, κατάλληλα για εξωτερικούς χώρους. Η χρήση καλωδίων προέκτασης κατάλληλων για εξωτερικούς χώρους μειώνει τον κίνδυνο ηλεκτροπληξίας.
- Εάν δεν μπορεί να αποφευχθεί η λειτουργία του ηλεκτρικού εργαλείου σε υγρό περιβάλλον, χρησιμοποιήστε διακόπτη ΔΔΕ. Η χρήση ενός διακόπτη ΔΔΕ μειώνει τον κίνδυνο ηλεκτροπληξίας (ΔΔΕ: Διακόπτης Διαφυγής Έντασης).

Ασφάλεια προσώπων

- Να είστε προσεκτικοί, προσέχετε αυτό που κάνετε και χρησιμοποιείτε λογική και σύνεση κατά την εργασία με το ηλεκτρικό εργαλείο. Μην χρησιμοποιείτε κανένα ηλεκτρικό εργαλείο, εάν είστε κουρασμένοι ή βρίσκεστε κάτω από την επιρροή ναρκωτικών, αλκοόλ ή φαρμάκων. Μία στιγμή απροσεξίας κατά τη χρήση του ηλεκτρικού εργαλείου μπορεί να οδηγήσει σε σοβαρούς τραυματισμούς.
- Φοράτε μέσα ατομικής προστασίας και πάντα προστατευτικά γυαλιά. Η χρήση μέσων ατομικής προστασίας, όπως μάσκα κατά της σκόνης, αντιολισθητικά υποδήματα ασφαλείας, προστατευτικό κράνος ή ινστιχάδες, ανάλογα με το είδος και την χρήση του ηλεκτρικού εργαλείου, μειώνει τον κίνδυνο τραυματισμών.
- Αποφεύγετε μια ακούσια έναρξη λειτουργίας. Βεβαιωθείτε ότι το ηλεκτρικό εργαλείο είναι απενεργοποιημένο πριν το συνδέσετε στην ηλεκτρική προφοδοσία και/ή στη μπαταρία, το σηκώσετε ή το μεταφέρετε. Εάν κατά τη μεταφορά του ηλεκτρικού εργαλείου έχετε το δάκτυλο στον διακόπτη ή συνδέσετε τη συσκευή ενεργοποιημένη στην παροχή ρεύματος, μπορεί να προκληθούν ατυχήματα.
- Απομακρύνετε τα εργαλεία ρύθμισης ή το γερμανικό κλειδί, πριν ενεργοποιήσετε το ηλεκτρικό εργαλείο. Εργαλείο ή κλειδί, που βρίσκεται σε περιτρεφόμενο εξάρτημα της συσκευής, μπορεί να οδηγήσει σε τραυματισμούς.
- Αποφεύγετε μια αφύσικη στάση του σώματος. Φροντίστε για μια ασφαλή στάση του σώματος και διατηρείτε ανά πάσα στιγμή την ισορροπία σας. Με τον τρόπο αυτό μπορείτε να ελέγξετε καλύτερα το εργαλείο σας σε μη αναμενόμενες καταστάσεις.
- Φοράτε κατάλληλο ρουχισμό. Μην φοράτε φαρδιά ρούχα ή κοσμήματα. Κρατάτε τα μαλλιά και τα ρούχα σας μακριά από κινούμενα μέρη. Φαρδιά ρούχα, κοσμήματα ή μακριά μαλλιά θα μπορούσαν να πιαστούν στα κινητά εξαρτήματα.
- Αν μπορούν να τοποθετηθούν συστήματα αναρρόφησης και συλλογής σκόνης, αυτά πρέπει να συνδέονται και να χρησιμοποιούνται σωστά. Η χρήση μιας αναρρόφησης σκόνης μπορεί να μειώσει τους κινδύνους από τη σκόνη.
- Μην επαφίστε σε λανθασμένη αντίληψη ασφαλείας και μην αγνοείτε τους κανόνες ασφαλείας για ηλεκτρικά εργαλεία, ακόμη και όταν έχετε εξοικειωθεί με αυτά μετά από πολλές χρήσεις. Η απρόσεκτη χρήση μπορεί μέσα σε κλάσματα δευτερολέπτου να οδηγήσει σε σοβαρούς τραυματισμούς.

Χρήση και αντιμετώπιση του ηλεκτρικού εργαλείου

- Μην υπερφορτώνετε το ηλεκτρικό εργαλείο. Χρησιμοποιείτε το κατάλληλο ηλεκτρικό εργαλείο για την εργασία σας. Με το κατάλληλο ηλεκτρικό εργαλείο εργάζεστε καλύτερα και με περισσότερη ασφάλεια στην αναφερόμενη περιοχή ισχύος.
- Μην χρησιμοποιείτε κανένα ηλεκτρικό εργαλείο, του οποίου ο διακόπτης είναι χαλασμένος. Ένα ηλεκτρικό εργαλείο, το οποίο δεν μπορεί πλέον να ενεργοποιηθεί και να απενεργοποιηθεί είναι επικίνδυνο και πρέπει να επισκευαστεί.
- Αποσυνδέστε το φως από την πρίζα ή βγάλετε την μπαταρία, πριν προβείτε στη ρύθμιση της συσκευής, πριν αντικαταστήσετε εξαρτήματα και πριν αποθηκεύσετε το ηλεκτρικό εργαλείο. Αυτά τα προστατευτικά μέτρα αποτρέπουν μια ακούσια εκκίνηση του ηλεκτρικού εργαλείου.
- Φυλάσσετε τα ηλεκτρικά εργαλείο που δεν χρησιμοποιούνται μακριά από παιδιά. Μην επιτρέπτε τη χρήση του ηλεκτρικού εργαλείου σε κανέναν, που δεν έχει εξοικειωθεί με αυτό ή που δεν έχει διαβάσει αυτές τις οδηγίες χρήσης. Ηλεκτρικά εργαλεία είναι επικίνδυνα, όταν χρησιμοποιούνται από άπειρα άτομα.
- Φροντίστε τα ηλεκτρικά και τα συνοδευτικά εργαλεία με επιμέλεια. Ελέγχετε αν τα κινούμενα μέρη λειτουργούν σωστά και δεν φθινώνουν, αν υπάρχουν σπασμένα ή χαλασμένα μέρη, που μειώνουν τη λειτουργία του ηλεκτρικού εργαλείου. Πριν τη χρήση της συσκευής, επισκευάστε τυχόν χαλασμένα εξαρτήματα. Πολλά ατυχήματα έχουν για αιτία τα κακώς συντηρημένα ηλεκτρικά εργαλεία.
- Διατηρείτε τα κοπτικά εργαλεία κοφτερά και καθαρά. Με επιμέλεια φροντισμένα κοπτικά εργαλεία με κοφτερές ακμές κοπής μπλοκάρουν λιγότερο και μπορούν να χειριστούν με περισσότερη ευκολία.
- Χρησιμοποιείτε το ηλεκτρικό εργαλείο, τα πρόσθετα εξαρτήματα, τα εργαλεία εφαρμογής κτλ. σύμφωνα με αυτές τις οδηγίες. Λαμβάνετε υπόψη τις συνθήκες εργασίας και την εργασία που πρέπει να εκτελεστεί. Η χρήση των ηλεκτρικών εργαλείων για διαφορετικές από τις προβλεπόμενες χρήσεις μπορεί να οδηγήσει σε επικίνδυνες καταστάσεις.
- Οι λαβές και οι επιφανείες τους πρέπει να είναι στεγνές, καθαρές και χωρίς λάδια ή γράσα. Σε απρόβλεπτες καταστάσεις οι ολισθηρές λαβές δεν επιτρέπουν τον ασφαλή χειρισμό και έλεγχο του ηλεκτρικού εργαλείου.

Σέρβις

- **Αναθέστε την επισκευή του ηλεκτρικού εργαλείου μόνο σε εκπαιδευμένο εξειδικευμένο προσωπικό και μόνο με γνήσια ανταλλακτικά.** Με τον τρόπο αυτό εξασφαλίζετε ότι διατηρείτε η ασφάλεια του ηλεκτρικού εργαλείου.

Υποδείξεις ασφαλείας για έκκεντρα τριβεία

- **Αυτό το ηλεκτρικό εργαλείο προορίζεται για χρήση ως συσκευή λείανσης (τριβείο). Λάβετε υπόψη σας όλες τις υποδείξεις ασφαλείας, οδηγίες, παρουσιάσεις και στοιχεία, τα οποία λαμβάνετε μαζί με τη συσκευή.** Εάν δεν τηρήσετε τις παρακάτω οδηγίες, μπορεί να προκληθούν ηλεκτροπληξία, πυρκαγιά και/ή σοβαροί τραυματισμοί.
- **Μη χρησιμοποιείτε εξαρτήματα, τα οποία δεν προβλέπονται και συνιστούνται από τον κατασκευαστή ειδικά για το ηλεκτρικό εργαλείο αυτό.** Η δυνατότητα και μόνο στερέωσης ενός εξαρτήματος στο ηλεκτρικό σας εργαλείο, δεν εγγυάται την ασφαλή χρήση.
- **Χρησιμοποιείτε το ηλεκτρικό εργαλείο μόνο για ξηρή λείανση.** Η είσοδος νερού σε ηλεκτρικό μηχάνημα αυξάνει το κίνδυνο ηλεκτροπληξίας.
- **Προσοχή κίνδυνος πυρκαγιάς! Αποφεύγετε την υπερθέρμανση του υλικού προς λείανση και της συσκευής λείανσης. Πριν από τις παύσεις εργασίας αδειάζετε πάντα το δοχείο συλλογής σκόνης.** Η σκόνη λείανσης στο δοχείο συλλογής σκόνης (ή στο φίλτρο του απορροφητήρα σκόνης) μπορεί, υπό δυσμενείς συνθήκες να αυτοαναφλεγεί.
- **Ενημερωθείτε σχετικά με την επιφάνεια προς λείανση και τις σκόνες και τους ατμούς που ενδεχομένως δημιουργούνται. Αν δεν είστε σίγουροι, μην εισπνέετε τις σκόνες και τους ατμούς που δημιουργούνται ούτε σε μικρές ποσότητες.** Κατά τη λείανση συγκεκριμένων επιφανειών (διάφορα μέταλλα, ορυκτά ή ξύλα καθώς και βαφές προστασίας από καιρικές συνθήκες) μπορεί να δημιουργηθούν βλαβερές/δηλητηριώδεις σκόνες, οι οποίες ενδεχομένως να προκαλέσουν αλλεργικές αντιδράσεις ή βαριές ασθένειες. Μην εισπνέετε αυτές τις σκόνες και αυτούς τους ατμούς και αποφεύγετε την επαφή. Υλικά που περιέχουν αμίαντο επιτρέπεται να υπόκεινται επεξεργασία μόνο από εξειδικευμένο προσωπικό.

Ειδικές υποδείξεις ασφαλείας σχετικά με τη λείανση με γυαλόχαρτο

- **Μη χρησιμοποιείτε υπερμεγέθη φύλλα λείανσης, αλλά τηρείτε τα στοιχεία του κατασκευαστή για το μέγεθος φύλλων λείανσης.** Φύλλα λείανσης, τα οποία προεξέχουν από το δίσκο λείανσης, μπορεί να προκαλέσουν τραυματισμούς και να οδηγήσουν σε εμπλοκή και θραύση του φύλλου λείανσης ή σε αναπήδηση.

Ειδικές υποδείξεις ασφαλείας σχετικά με τη στίλβωση

- **Μην αφήνετε τμήματα του καλύμματος στίλβωσης, ιδιαίτερα τα νήματα στερέωσης, ελεύθερα. Μαζεύετε ή κονταίνετε τα νήματα στερέωσης.** Τα ελεύθερα νήματα στερέωσης που στρέφονται μαζί με τη συσκευή μπορεί να σας πιάσουν τα δάχτυλα ή να πιαστούν τα ίδια στο τεμάχιο προς επεξεργασία.

Επιπλέον υποδείξεις ασφαλείας

- **Εμποδίζετε την ανεξέλεγκτη επανενεργοποίηση.** Απενεργοποιείτε τη συσκευή αν διακοπεί η τροφοδοσία ηλεκτρικού ρεύματος, π.χ. σε περίπτωση διακοπής ρεύματος ή αν τραβηχτεί το φις από την πρίζα.
- **Ασφαλίστε το τεμάχιο προς κατεργασία** Μέσω μιας διάταξης τάνυσης ή μιας μεγένης μπορείτε να ασφαλίσετε το τεμάχιο προς κατεργασία έτσι ώστε να αποφευχθεί ενδεχόμενη αναπήδηση ή ανεξέλεγκτη εκσφενδόνιση (π.χ. αν το εργαλείο μαγκώσει).
- **Διατηρείτε το χώρο εργασίας σας καθαρό.** Οι μικτοί ρύποι από διάφορα υλικά μπορεί να είναι ιδιαίτερα επικίνδυνοι. Η σκόνη ελαφρών μετάλλων (π.χ. αλουμινίου) αναφλέγεται και εκρήγνυται εύκολα.
- **Μη χρησιμοποιείτε το ηλεκτρικό εργαλείο αν το καλώδιο έχει υποστεί ζημιά. Μη χρησιμοποιείτε φθαρμένα καλώδια και βγάζετε αμέσως το φις από την πρίζα.** Ελαττωματικά καλώδια αυξάνουν τον κίνδυνο ηλεκτροπληξίας.
- **Αποφεύγετε την υπερθέρμανση του μηχανήματος και του κατεργαζόμενου τεμαχίου.** Η υπερβολική θερμότητα μπορεί να προκαλέσει ζημιά στο εργαλείο και τη συσκευή.
- **Κρατάτε τις λαβές στεγνές και ελεύθερες από λίπη.** Οι λαβές που γλιστρούν μπορεί να προκαλέσουν ατυχήματα.
- **Τηρείτε πάντα τις ισχύουσες εθνικές και διεθνείς διατάξεις ασφαλείας, υγείας και εργασίας.** Πριν την ανάληψη εργασίας ενημερωθείτε για τις ισχύουσες προδιαγραφές στον τόπο χρήσης της συσκευής.
- **Λαμβάνετε υπόψη σας πως τα κινούμενα τμήματα μπορεί να βρίσκονται και πίσω από σπές αερισμού και εξαερισμού.**
- **Λαμβάνετε υπόψη σας πως τα κινούμενα τμήματα μπορεί να βρίσκονται και πίσω από σπές αερισμού και εξαερισμού.**

Αναρρόφηση σκόνης

Η σκόνη από υλικά όπως σοβάς με αμίαντο, μερικά είδη ξυλείας, ορυκτά και μέταλλα μπορεί να είναι επιβλαβής στην υγεία. Η επαφή ή η εισπνοή της σκόνης μπορεί να προκαλέσει αλλεργικές αντιδράσεις και/ή παθήσεις των αναπνευστικών οδών του χρήστη ή ατόμων που βρίσκονται κοντά. Συγκεκριμένα είδη σκόνης, όπως η σκόνη από δρυ ή οξιά, θεωρούνται ως καρκινογόνα, ιδίως σε συνδυασμό με πρόσθετα υλικά για την κατεργασία ξύλου (χρωμικό, υλικά προστασίας ξύλου). Η κατεργασία υλικού με περιεκτικότητα σε αμίαντο επιτρέπεται μόνο από ειδικούς.

- Χρησιμοποιείτε πάντα ένα σύστημα αναρρόφησης σκόνης.
- Φροντίστε για καλό αερισμό του χώρου εργασίας.
- Φοράτε πάντα μάσκα προστασίας από τη σκόνη.
- Λάβετε υπόψη τις διατάξεις που ισχύουν στη χώρα σας για τα προς επεξεργασία υλικά.

Κίνδυνος από δόνηση



ΠΡΟΦΥΛΑΞΗ! Κίνδυνος τραυματισμού από δόνηση! Από δόνηση ενδέχεται να προκληθούν βλάβες στα αιμοφόρα αγγεία, ιδίως σε πρόσωπα με κυκλοφορικές διαταραχές.

Σε περίπτωση εμφάνισης των ακόλουθων συμπτωμάτων, σταματήστε αμέσως την εργασία και επισκεφθείτε γιατρό: Μούδιασμα μερών του σώματος, απώλεια συνείδησης, κνησμός, τσίμπημα, άλγος, αλλαγές του χρώματος της επιδερμίδας.

Η τιμή δόνησης που αναφέρεται στα τεχνικά χαρακτηριστικά αντιπροσωπεύει τις κύριες εφαρμογές της συσκευής. Η πραγματική δόνηση κατά την χρήση ενδέχεται να διαφέρει λόγω των εξής παραγόντων:

- μη ενδεδειγμένη χρήση,
- ακατάλληλα εργαλεία χρήσης,
- ακατάλληλο υλικό,
- ανεπαρκής συντήρηση.

Μπορείτε να μειώσετε σημαντικά τους κινδύνους, εάν ακολουθείτε τις ακόλουθες υποδείξεις:

- Συντηρείτε τη συσκευή σύμφωνα με τις οδηγίες στις οδηγίες χρήσης.
- Αποφύγετε την εργασία σε χαμηλές θερμοκρασίες.
- Διατηρείτε το σώμα σας και ιδίως τα χέρια ζεστά, ιδίως όταν ο καιρός είναι κρύος.
- Κάνετε συχνά διαλείμματα και κουνάτε τα χέρια, για διέγερση της αιμάτωσης.
- Σύμβολα, που βρίσκονται στο μηχανήμα σας, δεν επιτρέπεται να απομακρύνονται ή να επικαλύπτονται. Υποδείξεις επάνω στο μηχανήμα, που έγιναν μη αναγνώσιμες, πρέπει να αντικαθίστανται άμεσα.



Πριν τη θέση σε λειτουργία διαβάζετε και λαμβάνετε υπόψη σας τις οδηγίες χειρισμού.

Ατομικός εξοπλισμός προστασίας



Σε περίπτωση εργασιών με υψηλή πρόκληση σκόνης να φοράτε μάσκα προστασίας από τη σκόνη.



Κατά την εργασία με μηχανήματα λείανσης να φοράτε προστατευτικά γυαλιά.



Κατά την εργασία με το μηχανήμα να φοράτε προστατευτικά ακοής.

Το μηχανήμα σας συνοπτικά



Υπόδειξη: Η πραγματική εικόνα της συσκευής σας μπορεί να αποκλίνει από αυτή των απεικονίσεων.

► Σελ. 3, εικ. 1

1. Διακόπτης ON/OFF
2. Ρυθμιστής αριθμού στροφών
3. Στόμιο αναρρόφησης
4. Πλάκα λείανσης

Παραδιδόμενο υλικό

- Έκκεντρο τριβείο
- Δοχείο συλλογής σκόνης
- Φύλλα λείανσης (3)
- Οδηγίες χρήσης

Θέση σε λειτουργία

Τοποθέτηση φύλλου λείανσης



Υπόδειξη: Μπορείτε να χρησιμοποιήσετε φύλλα λείανσης με ή δίχως οπές. Διαστάσεις: ► *Τεχνικά στοιχεία – σελ. 60*



Υπόδειξη: Τοποθετήστε τα διάτρητα φύλλα λείανσης κατά τέτοιον τρόπο, ώστε οι οπές στην πλάκα λείανσης και το φύλλο λείανσης να εφαρμόζουν εντελώς το ένα πάνω στο άλλο.

Το φύλλο λείανσης στερεώνεται με σύνδεση τύπου βέλκρο.

- Διευθετήστε προσεκτικά το φύλλο λείανσης και πιέστε το γερά στην πλάκα λείανσης.

Απορρόφηση σκόνης



ΠΡΟΦΥΛΑΞΗ! Κίνδυνος για την υγεία από τη σκόνη! Για την αναρρόφηση σκόνης ιδιαίτερα επικίνδυνος για την υγεία ή ξηρής σκόνης χρησιμοποιείτε ειδικό αναρροφητήρα.



Υπόδειξη: Ο αναρροφητήρας πρέπει να είναι κατάλληλος για το υλικό προς επεξεργασία.

► Σελ. 3, εικ. 2

- Λειτουργία με αναρρόφηση σκόνης: Συνδέστε την ηλεκτρική σκούπα στον σύνδεσμο (3).
- Λειτουργία χωρίς αναρρόφηση σκόνης: Σπρώξτε το δοχείο συλλογής σκόνης (5) στον σύνδεσμο (3).

Χειρισμός



Ελέγχετε πριν την ενεργοποίηση!

Ελέγχετε την ασφαλή κατάσταση του μηχανήματος:

- Ελέγχετε, εάν υπάρχουν ορατές βλάβες.
- Ελέγχετε, εάν όλα τα εξαρτήματα του μηχανήματος είναι σταθερά συναρμολογημένα.
- Βεβαιωθείτε πως ο διακόπτης ON/OFF δεν είναι σταθερά ρυθμισμένος.

Ενεργοποίηση/απενεργοποίηση

- Ενεργοποίηση: Τοποθετήστε το διακόπτη ON/OFF (1) στη θέση [1].
- Απενεργοποίηση: Τοποθετήστε το διακόπτη ON/OFF (1) στη θέση [0].

Ηλεκτρονική ρύθμιση αριθμού στροφών



ΠΡΟΣΟΧΗ! Κίνδυνος βλαβών στο μηχανήμα! Ο κινητήρας μπορεί να υπερθερμανθεί σε περίπτωση διαρκούς φορτίου και χαμηλών αριθμών στροφών. Αφήστε τον κινητήρα με υψηλό αριθμό στροφών να κρυώσει στο ρελαντί.

Το μηχάνημα είναι εξοπλισμένο με μια ηλεκτρονική ρύθμιση αριθμού στροφών.

Ο αριθμός στροφών μπορεί να ρυθμιστεί αδιαβάθμητα (Περιοχή αριθμού στροφών: ► *Τεχνικά στοιχεία – σελ. 60*).

- Στρέψτε το ρυθμιστή αριθμού στροφών (2) προς τα δεξιά για αύξηση του αριθμού στροφών.
- Στρέψτε το ρυθμιστή αριθμού στροφών προς τα αριστερά για μείωση του αριθμού στροφών.

Λείανση



ΚΙΝΔΥΝΟΣ! Κίνδυνος θανάτου από ηλεκτροπληξία! Το μηχάνημα επιτρέπεται να χρησιμοποιείται αποκλειστικά για ξηρή λείανση.



Υπόδειξη: Κατά την εργασία σε κάθετες επιφάνειες κρατάτε τη συσκευή έτσι ώστε ο σάκος συλλογής σκόνης να δείχνει προς τα κάτω.



Υπόδειξη: Υπερβολική προσπάθεια δεν επιφέρει υψηλότερη απόδοση λείανσης, αλλά υψηλότερη φθορά της συσκευής και του φύλλου λείανσης.

- Στερεώστε σφιχτά το τεμάχιο προς επεξεργασία ή κρατήστε το πολύ γερά.
- Ενεργοποιήστε τη συσκευή και πιέστε με ομοιόμορφη πίεση στην επιφάνεια προς λείανση.
- Εργάζεστε πάντα με συνεχή κίνηση και με ελαφρά μόνο πίεση.

Καθαρισμός

Σύνοψη καθαρισμού

Τακτικά, ανάλογα με τις συνθήκες χρήσης

Τι;	Πώς;
Καθαρίστε τις σχισμές αερισμού από σκόνη.	Χρησιμοποιήστε απορροφητήρα σκόνης, βούρσα ή πινέλο.
Καθαρισμός μηχανήματος.	Σκουπίζετε το μηχάνημα με ένα ελαφριά βρεγμένο πανί.

Σφάλμα/βλάβη	Αιτία	Αντιμετώπιση
Το μηχάνημα δε λειτουργεί.	Είναι ελαττωματικό το μηχάνημα; Ακατάλληλο φύλλο λείανσης για το υλικό;	Απευθυνθείτε στον πωλητή. Αλλάξτε το φύλλο λείανσης (► <i>Τοποθέτηση φύλλου λείανσης – σελ. 58</i>).
Πολύ χαμηλή ισχύς λείανσης.	Φύλλο λείανσης φθαρμένο;	

Εάν δεν μπορείτε να αποκαταστήσετε μόνοι σας τη βλάβη, απευθυνθείτε απευθείας στον πωλητή. Λάβετε υπόψη ότι σε περίπτωση ακατάλληλων επισκευών παύει επίσης να ισχύει η εγγύηση και ενδέχεται να προκληθούν πρόσθετα έξοδα.

Διάθεση στα απορρίμματα

Διάθεση συσκευής στα απορρίμματα

Το σύμβολο του διαγραμμένου κάδου απορριμμάτων σημαίνει ότι: Οι μπαταρίες και οι συσσωρευτές, οι ηλεκτρικές και ηλεκτρονικές



Αδειασμα δοχείου συλλογής σκόνης



Υπόδειξη: Αδειάζετε πάντα έγκαιρα το δοχείο συλλογής σκόνης, έτσι ώστε η υποδοχή σκόνης να διατηρηθεί σε άριστη κατάσταση.

- *Σελ. 3, εικ. 2*
 - Αφαιρέστε το δοχείο συλλογής σκόνης (5) εντελώς από τη συσκευή πιέζοντας προς τα πίσω.
- *Σελ. 4, εικ. 3*
 - Πατήστε τα πλήκτρα απασφάλισης (6) και κρατήστε τα πατημένα.
 - Αφαιρέστε εντελώς το καπάκι (7) από το δοχείο συλλογής σκόνης.
- *Σελ. 4, εικ. 4*
 - Αφαιρέστε το πλέγμα φίλτρου (8).
 - Αδειάστε το δοχείο συλλογής σκόνης
 - Τοποθετήστε ξανά το δοχείο συλλογής σκόνης ακολουθώντας την αντίθετη διαδικασία. Προσέχετε τη σωστή θέση του πλέγματος φίλτρου.

Βλάβες και αντιμετώπιση

Εάν κάτι δε λειτουργεί...



ΚΙΝΔΥΝΟΣ! Κίνδυνος τραυματισμού! Εσφαλμένες επισκευές μπορούν να υποβαθμίσουν την ασφάλεια λειτουργίας του μηχανήματος. Κατ' αυτόν τον τρόπο θέτετε σε κίνδυνο τον εαυτό σας και το περιβάλλον.

Συχνά πρόκειται για μικρά λάθη, που οδηγούν σε κάποια βλάβη. Συνήθως μπορείτε να τα αντιμετωπίσετε μόνοι σας. Συμβουλευτείτε πρώτα τον ακόλουθο πίνακα, πριν απευθυνθείτε στον πωλητή. Έτσι θα απαλλαγείτε από πολύ κόπο και ενδεχομένως και από έξοδα.

συσκευές δεν επιτρέπεται να απορρίπτονται στα οικιακά απορρίμματα. Μπορεί να περιλαμβάνουν επικίνδυνες για το περιβάλλον και την υγεία ουσίες.

Οι καταναλωτές είναι υποχρεωμένοι να απορρίπτουν τις παλαιές ηλεκτρικές συσκευές, τις μπαταρίες συσκευών και τους συσσωρευτές ξεχωριστά από τα οικιακά απορρίμματα σε ένα επίσημο σημείο συλλογής, για να διασφαλίεται η κατάλληλη περαιτέρω επεξεργασία. Η επιστροφή μπορεί να γίνει σύμφωνα με τη νομοθεσία δωρεάν π.χ. μέσω μιας δημοτικής επιχείρησης ανακύκλωσης ή μέσω του καταστήματος αγοράς.

Οι μπαταρίες, οι συσσωρευτές και οι λυχνίες που δεν είναι μόνιμα εγκατεστημένες σε παλαιές ηλεκτρικές συσκευές και μπορούν να αφαιρεθούν χωρίς καταστροφή της συσκευής, πρέπει να αφαιρούνται πριν από την απόρριψη και να απορρίπτονται ξεχωριστά. Οι μπαταρίες λιθίου και τα πακέτα συσσωρευτών όλων των συστημάτων πρέπει να παρασείονται πρέπει να προστατεύονται από βραχυκυκλώματα, αποσυνδέοντάς τες πάντα από τους πόλους.



Κάθε τελικός χρήστης είναι ο ίδιος υπεύθυνος για τη διαγραφή προσωπικών δεδομένων στις παλαιές συσκευές που προορίζονται για απόρριψη.

Διάθεση συσκευασίας στα απορρίμματα

Η συσκευασία αποτελείται από χαρτόνι και μεμβράνες με σήμανση, δηλαδή με υλικά που μπορούν να ανακυκλωθούν.



- Διαθέστε αυτά τα υλικά για ανακύκλωση.

Τεχνικά στοιχεία

Αριθμός προϊόντος	380591
Όνομαστική τάση	230–240 V~, 50 Hz
Όνομαστική ισχύς	350 W
Αριθμός στροφών ρελαντί	6000–13000 min ⁻¹
Διαστάσεις πλάκας λείανσης	∅ 125 mm
Κατηγορία προστασίας	II
Στάθμη ηχητικής ισχύος (LWA)*	86,1 dB(A) (K = 3 dB(A))
Στάθμη ηχητικής πίεσης (LPA)*	78,1 dB(A) (K = 3 dB(A))
Δόνηση**	< 4,361 m/s ² (K = 1,5 m/s ²)

*) Οι αναφερόμενες τιμές εκπομπής θορύβου έχουν μετρηθεί σύμφωνα με τυποποιημένη διαδικασία ελέγχου και μπορούν να χρησιμοποιούνται για τη σύγκριση συσκευών. Οι αναφερόμενες τιμές εκπομπής θορύβου μπορεί να χρησιμοποιούνται και για μια πρώτη εκτίμηση της καταπόνησης. Προειδοποίηση: Οι εκπομπές θορύβου κατά τη διάρκεια της πραγματικής χρήσης του ηλεκτρικού εργαλείου μπορεί να αποκλίνουν από τις αναφερόμενες τιμές, ανάλογα με τον τρόπο με τον οποίο χρησιμοποιείται το ηλεκτρικό εργαλείο, και ιδιαίτερα από το είδος του κομματιού κατεργασίας. Είναι απαραίτητο να θεσπιστούν μέτρα ασφαλείας για την προστασία του χειριστή βάσει εκτίμησης της έκθεσης σε κραδασμούς κατά τη διάρκεια πραγματικών συνθηκών χρήσης (εδώ θα πρέπει να ληφθούν υπόψη όλα οι φάσεις του κύκλου λειτουργίας, για παράδειγμα οι χρόνοι που το ηλεκτρικό εργαλείο είναι απενεργοποιημένο και εκείνοι που είναι μεν ενεργοποιημένο, αλλά λειτουργεί χωρίς φορτίο).

Στοιχεία σχετικά με την εκπομπή θορύβου σύμφωνα με τον νόμο περί ασφαλείας προϊόντων (ProdSG) και την οδηγία ΕΚ για τα μηχανήματα: Η στάθμη ηχητικής πίεσης στον χώρο εργασίας μπορεί να υπερβαίνει τα 80 dB(A). Στην περίπτωση αυτή, απαιτούνται μέτρα προστασίας για τον χειριστή (π.χ. χρήση κατάλληλων, προβλεπόμενων υψοσπίδων και τακτικά διαλείμματα).

**) Η αναφερόμενη τιμή ταλάντωσης έχει μετρηθεί σύμφωνα με μια τυποποιημένη μέθοδο ελέγχου και μπορεί να χρησιμοποιηθεί για σύγκριση ενός εργαλείου με κάποιο άλλο. Η αναφερόμενη τιμή ταλάντωσης μπορεί επίσης να χρησιμοποιηθεί και για μια αρχική εκτίμηση της έκθεσης. Η τιμή ταλάντωσης ενδέχεται να διαφέρει κατά την πραγματική χρήση του εργαλείου από την τιμή αναφοράς, ανάλογα με τον τρόπο που χρησιμοποιείται το εργαλείο. Προσπαθήστε να κρατάτε την καταπόνηση από δόνηση όσο το δυνατό πιο χαμηλά. Ένα μέτρο για τη μείωση της καταπόνησης από δονήσεις είναι π.χ. ο περιορισμός του χρόνου εργασίας. Πρέπει να λαμβάνονται υπόψη όλα τα ποσοστά στον κύκλο λειτουργίας (για παράδειγμα, χρόνοι στους οποίους το εργαλείο είναι απενεργοποιημένο, και τέτοιοι στους οποίους και μεν λειτουργεί, αλλά χωρίς καταπόνηση). Προσδιορισμός τιμών εκπομπής ταλαντώσεων σύμφωνα με το πρότυπο .

Εξαρτήματα

- Απευθυνθείτε στον πωλητή.

Inhoudsopgave

Voordat u begint...	61
Voor uw veiligheid	61
Overzicht van het apparaat	64
Inbedrijfstelling	64
Bediening	64
Reiniging	64
Storingen en oplossingen	65
Afvalverwijdering	65
Technische gegevens	65
Reclamaties	77

Voordat u begint...

Reglementair gebruik

Het apparaat is uitsluitend bedoeld voor niet-commercieel gebruik om oppervlakken van hout, metaal, kunststof en gelakte oppervlakken droog te schuren. Het apparaat is niet geschikt voor het slijpen van gipshoudende stoffen.

Het apparaat is uitsluitend voor particulier gebruik bestemd. De algemeen erkende ongevalpreventievoorschriften en bijgevoegde veiligheidsinstructies moeten in acht genomen worden.

Voer alleen werkzaamheden uit, die in deze gebruiksaanwijzing beschreven zijn. Elk ander gebruik is niet toegestaan foutief gebruik. De fabrikant is niet aansprakelijk voor schade die als gevolg hiervan ontstaat.

Wat betekenen de gebruikte symbolen?

In de gebruiksaanwijzing worden de gevaarsaanwijzingen en aanwijzingen duidelijk aangegeven. Onderstaande symbolen worden gebruikt:



GEVAAR! Direct levensgevaar of risico op letsel! Direct gevaarlijke situatie die dodelijk of ernstig lichamelijk letsel tot gevolg zal hebben.



WAARSCHUWING! Waarschijnlijk levensgevaar of risico op letsel! Algemeen gevaarlijke situatie die dodelijk of ernstig lichamelijk letsel tot gevolg zal hebben.



VOORZICHTIG! Eventueel risico op letsel! Gevaarlijke situatie die letsel tot gevolg kan hebben.



LET OP! Risico op schade aan het apparaat! Situatie die schade aan voorwerpen tot gevolg kan hebben.



Aanwijzing: Informatie, die voor een beter begrip van de processen wordt gegeven.

Deze pictogrammen vertegenwoordigen de vereiste persoonlijke beschermingsmiddelen:



Voor uw veiligheid

Algemene veiligheidsinstructies

- Voor een veilige omgang met dit apparaat moet de gebruiker van het apparaat deze gebruiksaanwijzing vóór het eerste gebruik gelezen en begrepen hebben.
- Als u het apparaat verkoopt of doorgeeft, dient u ook deze gebruiksaanwijzing te verstrekken.

Algemene veiligheidsinstructies voor elektrisch gereedschap



WAARSCHUWING! Lees alle veiligheidsvoorschriften, instructies, afbeeldingen en technische gegevens die met dit elektrisch gereedschap zijn meegeleverd. Als u de onderstaande veiligheids- en gebruiksinstructies niet opvolgt, kan dit leiden tot elektrische schokken, brand en/of ernstig letsel.

- **Bewaar alle veiligheidsinstructies en aanwijzingen voor toekomstig gebruik.** De term "elektrisch gereedschap" die in de veiligheidsinstructies wordt gebruikt, verwijst naar elektrisch gereedschap op netvoeding (met een netsnoer) en/of naar elektrisch gereedschap op accu's (zonder netsnoer).

Veiligheid op de werkplek

- **Houd uw werkbereik schoon en goed verlicht.** Rommel of onverlichte werkplekken kunnen tot ongelukken leiden.
- **Gebruik het elektrisch gereedschap niet in explosiegevoelige ruimtes, waarin zich brandbare vloeistoffen, gasen of stoffen bevinden.** Elektrisch gereedschap kunnen vonken genereren die stof of dampen kunnen ontsteken.
- **Houd tijdens het gebruik van elektrisch gereedschap kinderen en andere personen op een afstand.** Bij afleiding kunt u de controle over het elektrisch gereedschap verliezen.

Elektrische veiligheid

- **De aansluitstekker van het elektrisch gereedschap moet in de contactdoos passen. De stekker mag op geen enkele wijze worden gewijzigd. Gebruik geen adapterstekker samen met geaard elektrisch gereedschap.** Ongewijzigde stekkers en passende contactdozen verminderen het risico op een elektrische schok.
- **Vermijd lichamelijk contact met geaarde oppervlakken zoals leidingen, verwarmingen, haarden en koelkasten.** Er bestaat een verhoogd risico op een elektrische schok als uw lichaam geaard is.
- **Houd het elektrisch gereedschap uit de buurt van regen of vocht.** Het indringen van water in een elektrisch gereedschap vergroot het risico op een elektrische schok.
- **Gebruik het aansluitsnoer niet oneigenlijk om het elektrisch gereedschap te dragen, op te hangen of om de stekker uit het stopcontact te trekken. Houd het aansluitsnoer uit de buurt van hitte, olie, scherpe randen of bewegende delen.** Beschadigde of verwarde aansluitsnoeren verhogen het risico van een elektrische schok.

- **Wanneer u buiten met elektrisch gereedschap werkt, gebruik dan alleen verlengsnoeren die ook voor gebruik buiten geschikt zijn.** Het gebruik van een verlengsnoer dat geschikt is voor gebruik buitenshuis vermindert het risico op een elektrische schok.
- **Als het gebruik van elektrisch gereedschap in een vochtige omgeving niet vermijdbaar is, gebruikt u een aardlekschakelaar.** Het gebruik van een aardlekschakelaar beperkt het risico op een elektrische schok.

Veiligheid van personen

- **Let op en wees zorgvuldig met wat u doet, ga verstandig te werk met een elektrisch gereedschap. Gebruik geen elektrisch gereedschap als u moe bent of onder invloed bent van drugs, alcohol of medicijnen.** Een moment van onoplettendheid tijdens het gebruik van elektrisch gereedschap kan tot ernstige letsels leiden.
- **Draag persoonlijke veiligheidsuitrusting en altijd een veiligheidsbril.** Het dragen van persoonlijke veiligheidsuitrusting, zoals stofmasker, anti-slip veiligheidsschoenen, veiligheidshelm of gehoorbescherming, afhankelijk van de soort en het gebruik van het elektrisch gereedschap, beperkt het risico op letsels.
- **Vermijd een onbedoelde bediening. Controleer of het elektrisch gereedschap is uitgeschakeld, voordat u deze op de stroomvoorziening en/of de accu aansluit, vastpakt of draagt.** Als u bij het dragen van het elektrisch gereedschap de vinger op de schakelaar houdt of het apparaat ingeschakeld aansluit op de stroomvoorziening, kan dit leiden tot ongelukken.
- **Verwijder het afstelgereedschap of de Schroefslutels voordat u het elektrisch gereedschap inschakelt.** Een gereedschap of sleutel die zich in een draaiend onderdeel van het apparaat bevindt, kan leiden tot verwondingen.
- **Vermijd een abnormale lichaamshouding. Zorg voor een veilige stand en zorg dat u te allen tijde uw evenwicht behoudt.** Hierdoor kunt u het elektrisch gereedschap in onverwachte situaties beter controleren.
- **Draag geschikte kleding. Draag geen ruim zittende kleding of sieraden. Houd het haar en de kleding uit de buurt van bewegende delen.** Losse kleding, sieraden of lang haar kunnen door de bewegende onderdelen worden ingeklemd.
- **Als er stofafzuig- en opvangvoorzieningen kunnen worden gemonteerd, dienen deze te worden aangesloten en correct te worden gebruikt.** Gebruik van een stofafzuiging kan letsels door stof beperken.
- **Krijg geen vals gevoel van veiligheid en negeer de veiligheidsregels voor elektrisch gereedschap niet, ook niet als u met het elektrisch gereedschap bekend bent omdat u het al vele malen hebt gebruikt.** Onachtzaamheid kan binnen een fractie van een seconde leiden tot ernstig letsel.

Toepassing en behandeling van elektrisch gereedschap

- **Overbelast het elektrisch gereedschap niet! Gebruik voor uw werk het daarvoor bestemde elektrisch gereedschap.** Met het juiste elektrische gereedschap werkt u beter en veiliger in het desbetreffende vermogensbereik.
- **Gebruik geen elektrisch gereedschap als de schakelaar hiervan defect is.** Een elektrisch gereedschap dat niet meer kan in- of uitgeschakeld worden, is gevaarlijk en moet gerepareerd worden.
- **Trek de stekker uit het stopcontact en/of verwijder de afneembare accu voordat u het apparaat afstelt, onderdelen verwisselt of het elektrisch gereedschap weglegt.** Deze voorzorgsmaatregelen voorkomen het onvoorzien starten van het elektrisch gereedschap.
- **Bewaar ongebruikte elektrische gereedschappen buiten het bereik van kinderen. Sta niet toe dat personen die niet met het elektrisch gereedschap vertrouwd zijn of deze aanwijzingen niet hebben gelezen, het elektrisch gereedschap gebruiken.** Elektrisch gereedschap is gevaarlijk als u dit door onervaren personen laat gebruiken.
- **Onderhoud elektrisch gereedschap en instelgereedschap met zorg. Controleer of bewegende onderdelen correct functioneren en niet klemmen, of onderdelen gebroken zijn of zo beschadigd, dat dit afbreuk doet aan het functioneren van het elektrisch gereedschap. Laat beschadigde onderdelen voor gebruik van het toestel eerst repareren.** Een groot aantal ongevallen vindt zijn oorzaak in slecht onderhouden elektrisch gereedschap.
- **Houd het snijgereedschap scherp en schoon.** Zorgvuldig onderhouden snijgereedschap met scherpe snijkanten lopen minder snel vast en zijn soepeler te bedienen.
- **Gebruik het elektrische gereedschap, de accessoires, opzetstukken enz. overeenkomstig deze instructies. Houd hierbij rekening met de werkinstructies en de uit te voeren werkzaamheden.** Het gebruik van elektrisch gereedschap voor andere dan de bedoelde toepassingen kan tot gevaarlijke situaties leiden.
- **Houd de grepen en greepoppervlakken droog, schoon en vrij van olie en vet.** Gladde grepen en greepoppervlakken maken het onmogelijk om het elektrisch gereedschap in onvoorziene situaties veilig te bedienen en onder controle te houden.

Service

- **Laat uw elektrisch gereedschap uitsluitend door gekwalificeerd vakpersoneel en uitsluitend met originele reserveonderdelen repareren.** Hierdoor kan worden gewaarborgd dat de veiligheid van het elektrisch gereedschap behouden blijft.

Veiligheidsinstructies voor excenterslijpers

- **Dit elektrische gereedschap moet worden gebruikt als slijper. Let op alle veiligheidsinstructies, aanwijzingen, beschrijvingen en gegevens die u bij het elektrische gereedschap ontvangt.** Als u de volgende aanwijzingen niet in acht neemt, kan dit tot elektrische schokken, brand en/of zware verwondingen leiden.

- **Gebruik geen accessoires die niet door de fabrikant speciaal voor dit elektrische gereedschap zijn bestemd of worden geadviseerd.** Alleen omdat u de accessoire op uw elektrische gereedschap kunt bevestigen, garandeert dit niet dat dit veilig gebruikt kan worden.
- **Gebruik het elektrische gereedschap enkel voor droog slijpen.** Het indringen van water in een elektrisch gereedschap vergroot het risico op een elektrische schok.
- **Opgepast voor brandgevaar! Vermijd een oververhitting van het slijpmateriaal en de slijper. Maak voor elke werkonderbreking steeds de stofzak leeg.** Slijpstof in de stofzak (of in de filter van de stofzuiger) kan onder ongunstige omstandigheden vuur vatten.
- **Win informatie in over het te slijpen oppervlak en de eventuele stoffen en dampen die ontstaan. Adem in geval van twijfel ook geringe hoeveelheden stoffen en dampen niet in.** Bij het slijpen van bepaalde oppervlakken (verschillende metalen, mineralen of houtsoorten alsook weerbeschermingskleuren) kunnen schadelijke/giftige stoffen ontstaan die allergische reacties of ernstige aandoeningen kunnen veroorzaken. Adem deze stoffen en dampen niet in vermijd alle contact. Asbesthoudende stoffen mogen uitsluitend door vakmensen worden bewerkt.

Bijzondere veiligheidsinstructies voor het schuurpapierlijpen

- **Gebruik geen buitensporig grote slijpbladen, maar consulteer de informatie van de fabrikant voor de grootte van het slijpblad.** Slijpbladen, die over de slijpsteen uitsteken, kunnen verwondingen veroorzaken, maar ook leiden tot een blokkering, een scheuring van de slijpbladen of een terugslag.

Bijzondere veiligheidsinstructies voor het polijsten

- **Laat geen losse delen van de polijstkap, vooral dan bevestigingsnoeren toe. Berg de bevestigingsnoeren op of kort ze in.** Losse, meedraaiende bevestigingsnoeren kunnen uw vinger grijpen of in het werkstuk vastraken.

Aanvullende veiligheidsinstructies

- **vermijd een ongecontroleerde herstart.** Schakel het apparaat uit als de stroomvoorziening wordt onderbroken, bijv. door stroomuitval of het lostrekken van de stekker.
- **Blokkeer de positie van het werkstuk.** Door een spanrichting of bankschroef kan het werkstuk tegen een terugslag of ongecontroleerde wegslingering worden beveiligd (vb. bij het blijven vastzitten van het gereedschap).
- **Houd de werkplek schoon.** Gemengde vervuiling door verschillende stoffen is met name gevaarlijk. Lichte metaalstof (bijv. aluminium) kan gemakkelijk ontsteken of explosies veroorzaken.
- **Gebruik het elektrisch gereedschap niet met een beschadigd netsnoer. Raak een beschadigde kabel niet aan en trek direct de stekker los.** Beschadigde kabels vergroten het risico op een elektrische schok.
- **Voorkom oververhitting van apparaat en werkstuk.** Overmatige hitte kan het gereedschap en het apparaat beschadigen.
- **Houd de handgrepen droog en vrij van vet.** Gladde handgrepen kunnen leiden tot ongevallen.

- **Altijd de geldende nationale en internationale veiligheids-, gezondheids- en arbeidsvoorschriften in acht nemen.** Stelt u zich voor het starten van de werkzaamheden op de hoogte van de geldende lokale voorschriften betreffende het apparaat.
- Let erop dat de bewegende delen zich ook achter ventilatieopeningen kunnen bevinden.
- Let erop dat de bewegende delen zich ook achter ventilatieopeningen kunnen bevinden.

Stofafzuiging

Stoffen van materialen als loodhoudende verf, enkele houtsoorten, mineralen en metaal kunnen schadelijk voor de gezondheid zijn. Aanraken of inademen van stoffen kunnen allergische reacties en/of ademhalingsaandoeningen oproepen bij de bediener of personen die zich in de nabijheid bevinden. Bepaalde stoffen als stof van eiken- of beukenhout gelden als kankerverwekkend, met name in combinatie met aanvullende stoffen als houtbehandeling (chromaat, houtbeschermingsmiddelen). Asbesthoudend materiaal mag uitsluitend door vakmensen worden bewerkt.

- Gebruik altijd een stofafzuiging.
- Zorg voor goede ventilatie van de werkplek.
- Draag altijd een stofmasker.
- Neem de in uw land geldende voorschriften betreffende de te bewerken materialen in acht.

Gevaar door trilling



VOORZICHTIG! Gevaar voor verwondingen door trilling! Vooral bij personen met bloedsomloopstoornissen kan het door trilling tot aantasting van bloedvaten of aders komen.

Bij volgende symptomen onderbreekt u onmiddellijk het werk en raadpleegt u een arts: inslapen van lichaamsdelen, gevoelsverlies, jeuk, steken, pijn, veranderingen van de huidskleur.

De in de technische gegevens vermelde trillingswaarde vertegenwoordigt de hoofdzakelijke toepassingen van het apparaat. De effectief tijdens het gebruik aanwezige trilling kan op basis van volgende factoren hiervan afwijken:

- Niet-reglementair voorgeschreven gebruik;
- Ongeschikt inzetgereedschap;
- Ongeschikt materiaal;
- Onvoldoende onderhoud.

U kunt de gevaren duidelijk verminderen als u zich aan volgende aanwijzingen houdt:

- Onderhoud het apparaat in overeenstemming met de in de gebruiksaanwijzing vermelde instructies.
- Vermijd het werken bij lage temperaturen.
- Houd uw lichaam en in het bijzonder de handen bij koud weer warm.
- Las regelmatig een pauze in en beweeg daarbij de handen om de doorbloeding te stimuleren.
- Symbolen die op het apparaat staan, mogen niet worden verwijderd of worden afgedekt. Onleesbare instructies op het apparaat moeten direct worden vervangen.



Voor ingebruikname gebruiksaanwijzing lezen en in acht nemen.

Persoonlijke veiligheidsvoorziening



Bij werkzaamheden met krachtige stofontwikkeling dient u een stofmasker te dragen.



Bij werkzaamheden met slijppapparaten dient u een veiligheidsbril te dragen.



Draag gehoorbescherming bij het werken met de machine.

Overzicht van het apparaat



Aanwijzing: Hoe uw apparaat er daadwerkelijk uitziet, kan van de afbeeldingen afwijken.

► P. 3, *afb. 1*

1. In- en uitschakelaar
2. Toerentalregelaar
3. Afzuigsteun
4. Slijpplaat

Leveringsomvang

- Excenterslijper
- Stofzak
- Slijpbladen (3x)
- Handleiding

Inbedrijfstelling

Breng het slijpblad aan



Aanwijzing: Er kunnen geperforeerde en niet-geperforeerde slijpbladen worden gebruikt. Afmetingen: ► *Technische gegevens – p. 65*



Aanwijzing: Breng de geperforeerde slijpbladen zodanig aan dat de gaten in de slijpplaat en het schijfblad gelijk op elkaar liggen.

De bevestiging van het slijpblad gebeurt via een klitverbinding.

- Richt het slijpblad zorgvuldig en druk het vast op de slijpplaat.

Stofafzuiging



VOORZICHTIG! Stof kan schadelijk zijn voor de gezondheid! Gebruik bij het afzuigen van met name stoffen die gevaarlijk zijn voor de gezondheid of droge stoffen een speciale stofzuiger.



Aanwijzing: De stofzuiger moet geschikt zijn voor de te bewerken grondstof.

► P. 3, *afb. 2*

- Werking met stofafzuiging: Sluit de stofafzuiger aan op het aansluitstuk (3).
- Werking zonder stofafzuiging: Stofbak (5) op aansluitstuk (3) schuiven.

Bediening



Voor het inschakelen controleren!

Controleer de veilige toestand van het apparaat:

- Controleer of er geen zichtbare defecten zijn.
- Controleer of alle onderdelen van het apparaat stevig zijn gemonteerd.
- Wees zeker dat de in- en uitschakelaar niet ver-grendeld is.

In- en uitschakelen

- Inschakelen: Plaats de in- en uitschakelaar (1) in positie [1].
- Uitschakelen: Plaats de in- en uitschakelaar (1) in positie [0].

Elektronische toerentalbediening



LET OP! Risico op schade aan het apparaat! De motor kan bij voortdurend sterke belasting en lage toerentalen oververhit raken. Laat de motor bij een hoger toerental stationair afkoelen.

Het apparaat is uitgerust met een elektronische toerentalbediening.

Het toerental kan traploos worden bediend (toerentalbereik: ► *Technische gegevens – p. 65*).

- Als u de toerentalregelaar (2) met de wijzers mee draait, verhoogt het toerental.
- Als u de toerentalregelaar tegen de wijzers in draait, verlaagt het toerental.

Slijpen



GEVAAR! Levensgevaar door elektrische schokken! Het apparaat mag enkel worden gebruikt voor het droog slijpen.



Aanwijzing: Houd het apparaat bij werkzaamheden op verticale vlakken zodanig vast dat de stofzak naar onder wijst.



Aanwijzing: Het overmatig opdrukken leidt niet tot een hoger slijpvermogen, maar tot een sterkere slijtage van het apparaat en het slijpblad.

- Span het werkstuk of houd het op een veilige manier vast.
- Schakel het apparaat in en druk met gelijkmatige kracht over het te slijpen oppervlak.
- Werk altijd met een constante beweging en met een lichte druk.

Reiniging

Reinigingsoverzicht

Regelmatig, afhankelijk van het desbetreffende gebruik

Wat?	Hoe?
Ventilatieopeningen van de motor stofvrij maken.	Stofzuiger, borstel of penseel gebruiken.
Apparaat reinigen.	Apparaat met licht vochtige doek schoonmaken.

Maak de stofzak leeg



Aanwijzing: Stofzak steeds tijdig leegmaken, zodat de stofopname steeds optimaal behouden blijft.

- ▶ *P. 3, afb. 2*
 - Trek de stofzak (5) van het apparaat volledig naar achteren.
- ▶ *P. 4, afb. 3*
 - Druk de ontgrendelingstoetsen (6) in en houd ze ingedrukt
 - Neem het deksel (7) van de stofzak volledig weg.
- ▶ *P. 4, afb. 4*
 - Verwijder de filtermat (8).
 - Maak de stofzak leeg.

- Breng de stofzak in omgekeerde volgorde weer aan. Let op de juiste positie van de filtermat.

Storingen en oplossingen

Als iets niet werkt...



GEVAAR! Risico op letsel! Reparaties die niet conform de voorschriften zijn, kunnen er toe leiden dat het apparaat niet meer veilig werkt. U brengt hiermee uzelf en uw omgeving in gevaar.

Vaak zijn het slechts kleine defecten die tot een storing leiden. Meestal kunt u deze eenvoudig zelf verhelpen. Raadpleeg hiertoe eerst de onderstaande tabel voordat u zich tot de verkoper wendt. U bespaart zo veel moeite en eventueel ook kosten.

Fout/storing	Oorzaak	Oplossing
Apparaat functioneert niet.	Apparaat is defect?	Contact opnemen met de verkoper.
	Slijpblad ongeschikt voor het materiaal?	Vervang het slijpblad (▶ <i>Breng het slijpblad aan – p. 64</i>).
Slijpprestaties te beperkt.	Slijpblad versleten?	

Kunt u de fout niet zelf oplossen, dient u direct contact op te nemen met de verkoper. Let op dat door onjuist uitgevoerde reparaties ook de aanspraak op garantie vervalt en evt. extra kosten worden berekend.

Afvalverwijdering

Afvalverwijdering van het apparaat

Het symbol van de doorgestreepte vuilnisbak betekent: batterijen en accu's, elektrische en elektronische apparatuur mogen niet als huishoudelijk afval worden afgevoerd. Ze kunnen stoffen bevatten die schadelijk zijn voor het milieu en de gezondheid.



Consumenten zijn verplicht om oude elektrische apparaten, afgedankte batterijen en accu's gescheiden van huishoudelijk afval op een officieel inzamelpunt af te geven om een goede verdere verwerking te waarborgen. Overeenkomstig de wettelijke voorschriften kan de inlevering gratis gebeuren, bijv. via een gemeentelijk afvalverwerkingsbedrijf of via een handelaar.

Batterijen, oplaadbare batterijen en lampen die niet vast in afgedankte elektrische apparatuur zijn ingebouwd en die kunnen worden verwijderd zonder beschadigingen, moeten vóór afvalverwijdering worden verwijderd en afzonderlijk worden afgevoerd. Lithiumbatterijen en accupacks van alle systemen mogen uitsluitend in ontladen toestand aan de inzamelpunten worden overgedragen. De batterijen moeten altijd worden beveiligd tegen kortsluiting door de polen af te plakken. Elke eindgebruiker is verantwoordelijk voor het verwijderen van persoonlijke gegevens op de af te voeren afgedankte apparatuur.



Afvalverwijdering van de verpakking

De verpakking bestaat uit karton en uit dienovereenkomstig gekenmerkte kunststoffen, die gerecycled kunnen worden.



- Bied deze materialen ter recycling aan.

Technische gegevens

Artikelnummer	380591
Nominale spanning	230–240 V~, 50 Hz
Nominaal vermogen	350 W
Stationair toerental	6000–13000 min ⁻¹
Afmetingen slijpplaat	ø125 mm
Beschermingsklasse	II
Niveau geluidsvermogen (LWA)*	86,1 dB(A) (K = 3 dB(A))
Geluidsniveau (LPA)*	78,1 dB(A) (K = 3 dB(A))
Trilling**	< 4,361 m/s ² (K = 1,5 m/s ²)

*) De opgegeven geluidsemisiewaarden zijn gemeten volgens een gestandaardiseerde testmethode en kunnen worden gebruikt om het ene stuk elektrisch gereedschap met het andere te vergelijken. De opgegeven geluidsemisiewaarden kunnen ook voor een voorlopige inschatting van de geluidsblootstelling worden gebruikt. Een waarschuwing: De geluidsemisie tijdens het daadwerkelijke gebruik van het elektrisch gereedschap kan afwijken van de opgegeven waarden, afhankelijk van de manier waarop het elektrisch gereedschap wordt gebruikt, met name het soort werkstuk dat wordt bewerkt. Het is noodzakelijk om veiligheidsmaatregelen te treffen teneinde de bediener te beschermen op basis van een inschatting van de trillingsbelasting tijdens de daadwerkelijke gebruiksomstandigheden (hierbij moet rekening worden gehouden met alle delen van de operationele cyclus, bijvoorbeeld wanneer het elektrisch gereedschap is uitgeschakeld of wanneer het aan staat, maar zonder belasting draait).

Informatie over geluidsemisie volgens de Duitse productveiligheidswet (ProdSG) of de EG-machinerichtlijn: Het geluidsdrukniveau op de werkplek kan 80 dB(A) overschrijden. In dat geval zijn geluidsisolatiemaatregelen voor de bediener noodzakelijk (bijv. het dragen van een geschikte en daarvoorvoorzien gehoorbescherming en het in acht nemen van regelmatige pauzes).

**) De aangegeven trillingsemisiewaarde is conform een genormeerde testprocedure gemeten en kan worden gebruikt voor vergelijking met een ander gereedschap. De aangegeven trillingsemisiewaarde kan ook voor een inleidende inschatting van de blootstelling worden gebruikt. De trillingsemisiewaarde kan zich tijdens het werkelijke gebruik van het gereedschap onderscheiden van de aangegeven waarde, afhankelijk van de manier waarop het gereedschap wordt gebruikt. Probeer de belasting door vibraties zo gering mogelijk te houden. Een maatregel om de vibratiebelasting te verkleinen, is bijvoorbeeld het beperken van de werktijd. Daarbij moet rekening worden gehouden met alle onderdelen van de bedrijfscyclus (bijvoorbeeld tijden waarin het gereedschap is uitgeschakeld en die waarin het weliswaar is ingeschakeld, maar draait zonder belasting). Bepaling van de trillingsemisiewaarden volgens .

Accessoires

- Contact opnemen met de verkoper.

Innehållsförteckning

Innan du börjar...	66
För din egen säkerhet	66
Produkten i översikt	68
Idrifttagning	68
Handhavande	69
Rengöring	69
Störningar och hjälp	69
Bortskaffande	70
Tekniska data	70
Produktansvar	77

Innan du börjar...

Ändamålsenlig användning

Produkten är avsedd endast för icke-kommersiellt bruk för torrslipning av trä, metall, plast och lackade ytor.

Produkten får inte användas till slipning av gipshaltiga material.

Produkten är inte avsedd för professionellt bruk. Allmänna föreskrifter om olycksförebyggande samt bifogade säkerhetsanvisningar måste följas.

Genomför endast de arbeten som beskrivs i den här bruksanvisningen. Produkten får inte användas för några andra ändamål. Tillverkaren ansvarar inte för skador som uppstår på grund av felaktig användning.

Symbolers innebörd

Säkerhetsanvisningar och andra anvisningar är tydligt märkta i bruksanvisningen. Följande symboler används:



FARA! Omedelbar livsfara och skaderisk! En omedelbart farlig situation som leder till dödsfall eller svåra personskador.



WARNING! Sannolik livsfara och skaderisk! En allmänt farlig situation som kan leda till dödsfall eller svåra personskador.



SE UPP! Eventuell skaderisk! En farlig situation som kan leda till personskador.



OBS! Risk för apparatskador! En situation som kan leda till materiella skador.



Märk: Information som ska ge en bättre förståelse av olika processer.

De här symbolerna visar den personliga skyddsutrustning som ska användas:



För din egen säkerhet

Allmänna säkerhetsanvisningar

- För att kunna använda produkten på ett säkert sätt är det viktigt att du läser igenom och förstår den här bruksanvisningen före den första användningen.

- Om du säljer eller ger bort produkten ska du alltid även vidarebefordra den här bruksanvisningen.

Allmänna säkerhetshänvisningar för elverktyg



WARNING! Läs igenom alla säkerhetsinstruktioner, anvisningar, illustrationer och specifikationer som medföljer detta elverktyg. Försummelse att beakta säkerhetsanvisningarna och nedanstående instruktioner kan medföra elektriska stötar, brand och/eller svåra personskador.

- Spara alla säkerhetsanvisningar och instruktioner för framtida bruk. Begreppet "elverktyg" som används i säkerhetsanvisningarna avser eldrivna elverktyg (med nätsladd) och batteridrivna elverktyg (utan nätsladd).

Arbetsplatssäkerhet

- Håll arbetsområdet rent och väl upplyst. Oordning eller oplysta arbetsområden kan innebära en olycksrisk.
- Arbeta inte med elverktyget i explosionsutsatt miljö där det finns antändliga vätskor, gaser eller damm. Elverktyg genererar gnistor som kan antända dammet eller ångorna.
- Håll barn och andra personer borta från elverktyget under användningen. Om du är distraherad kan du förlora kontrollen över elverktyget.

Elsäkerhet

- Elverktygets anslutningskontakt måste passa i uttaget. Kontakten får inte ändras på något som helst sätt. Använd inga adapterkontakter tillsammans med skyddsjordade elverktyg. Icke modifierade kontakter och passande uttag minskar risken för elstötar.
- Undvik kroppskontakt med jordade ytor såsom rör, värmeelement, spisar och kylskåp. Ökad risk för elstötar föreligger om din kropp är jordad.
- Håll elverktyg borta från regn eller väta. Inträngning av vatten i elverktyg ökar risken för elstötar.
- Undvik att använda anslutningskabeln för att bära elverktyget, hänga upp verktyget med eller dra ut kontakten ur uttaget. Håll nätsladden borta från värme, olja, vassa kanter eller rörliga delar. Skadade eller trassliga nätsladdar ökar risken för elektriska stötar.
- Om du arbetar med ett elverktyg utomhus får endast sådana förlängningskablar användas som är godkända för utomhusbruk. Användningen av en utomhuskabel minskar risken för elektriska stötar.
- Om det inte går att undvika att använda elverktyget i en fuktig miljö, använd en jordfelsbrytare. Att använda en jordfelsbrytare minskar risken för elektrisk stöt.

Personssäkerhet

- **Var uppmärksam och fokusera på det du gör, och använd elverktøget med omdöme.** Använd inga elverktøget om du är trött eller under inverkan av droger, alkohol eller läkemedel. Ett ögonblicks oaksamhet vid användning av elverktøget kan medföra svåra personskador.
- **Använd personlig skyddsutrustning och alltid skyddsglasögon.** Användandet av personlig skyddsutrustning såsom dammask, halkskyddande skyddsskor, hjälm eller hörselskydd, beroende på slaget och användningen av elverktøget, minskar risken för personskador.
- **Undvik oavsiktlig igängsättning. Kontrollera att elverktøget är fränslaget innan du ansluter det till strömförsörjningen och/eller batteriet, tar upp det eller bär det.** Om du håller fingret på på/av-knappen när du bär elverktøget, eller ansluter verktøget till strömförsörjningem medan det är tillkopplat kan olycksfall uppstå.
- **Avlägsna inställningsverktøget eller skruvnyckeln innan elverktøget sätts igång.** Ett verktøget eller nyckel som befinner sig i en roterande produkt del kan medföra personskador.
- **Undvik onormala kroppsställningar. Se till att stå stadigt och håll alltid balansen.** Du kan då kontrollera elverktøget bättre i oväntade situationer.
- **Bär lämpliga kläder. Använd inte löst sittande kläder eller smycken. Håll hår och kläder borta från rörliga delar.** Löst sittande kläder, smycken eller långt hår kan fångas upp av rörliga delar.
- **Om dammutvinnings- och uppsamlingsanordningar kan monteras måste de anslutas och användas på rätt sätt.** Användandet av dammutsvag kan minska farorna p.g.a. damm.
- **Invagga dig själv inte i en falsk säkerhet och åsidosätt inte de säkerhetsregler som gäller för elverktøget, även om du är en erfaren användare av elverktøget.** Oansvarig hantering kan resultera i allvarlig skada inom bräkdelen av en sekund.

Användning och hantering av elverktøget

- **Överbelasta inte produktens. Använd det handverktøget som är avsett för arbetsoppgiften.** Med rätt elverktøget jobbar man bättre og säkrare i angivet effektområde.
- **Använd inte elverktøget med defekta brytare.** Ett elverktøget som inte längre går att slå på eller av är farligt og måste repareras.
- **Dra ur kontakten ur uttaget och/eller ta bort batteriet innan du gör inställningar i produktens, byter tillbehör eller legger undan produktens.** Denna försiktighetsåtgärd förhindrar en oavsiktlig start av elverktøget.
- **När elverktøget inte används ska den förvaras utom räckhåll för barn.** Personer som inte vet hur elverktøget används eller som inte har læst igenom bruksanvisningen får inte använda produktens. Elverktøget är farliga om de används av oerfarna personer.

- **Vårda elverktøget med omsorg. Kontrollera att rörliga delar fungerar felfritt og inte fastnar samt om delar är brutna eller så skadade att elverktøgets funktion påverkas.** Låt reparera skadade delar innan produktens används. Många olycksfall orsakas av dåligt underhållna elverktøget.
- **Håll skärverktøgen vassa og rena.** Omsorgsfullt underhållna skärverktøget med vassa eggar fastnar mindre og är lättare att hantera.
- **Använd elverktøget, tillbehör, insatsverktøget o.s.v. enligt dessa anvisningar. Ta hänsyn till arbetsförhållandena og den syssla som skall utföras.** Användning av elverktøget i annat syfte än det avsedda kan leda till farliga situationer.
- **Håll handtagen torra, rena og fria från olja og fett.** Håll grepp og handtag tillåter inte säker drift og kontroll av elverktøget i oförutsedda situationer.

Service

- **Låt endast kvalificerad expertpersonal reparera elverktøget og endast med originalreservdelar.** På det sättet säkerstølls det att elverktøgets sikkerhet opprätthølls.

Sikkerhetskänvisningar för excenterslipar

- **Detta elverktøget skall användas som slip.** Beakta alla säkerhetskänvisningar, instruksjoner, illustrationer og oppgifter som fås med detta elverktøget. Om följande anvisningar inte följs kan elektriska støtar, brand og/eller svåra personskador oppstå.
- **Använd inte tillbehör som inte har levererats og rekommenderats av tillverkaren specifikt för detta elverktøget.** Bara för att det går att montera ett tillbehör på detta elverktøget innebær det ingen garanti för en säker användning.
- **Använd elverktøget endast för torrslibning.** Intringning av vatten i en elektrisk apparat ökar risken för strömstøtar.
- **OBS brandfara! Undvik överhettning av slipgodset og slipmaskinen. Töm alltid dammbehøllaren för rast.** Slipdamm i dammbehøllaren (eller i dammsugarens filter) kan i ogynnsamma fall självantändas.
- **Informera dig om den yta som skall slipas og om vilket damm og ångor som ev. kan avges.** Andas inte in damm og ångor i tveksamma fall, ens i små mängder. Vid bearbetning av vissa material (olika metaller, mineraler eller träslag samt våderskyddsfärger) kan skadligt/giftigt damm oppstå som kan orsaka allergiska reaktioner eller svåra sjukdomar. Andas inte in dessa ångor og detta damm og undvik kontakt med dem. Asbesthaltiga material får bearbetas endast av behørig personal.

Särskilda säkerhetskänvisningar avseende sandpappersslipning

- **Använd inte överdimensionerade slipblad utan följ tillverkarens oppgifter om storleken på slipbladen.** Slipblad som sticker ut över slip-tallriken kan orsaka personskador samt leda till blockering, sönderslitning av slipbladet eller rekyl.

Särskilda säkerhets hänvisningar avseende polering

- **Tillåt inga lösa delar i polerhuvan, i synnerhet fästsnorena. Stuva undan eller korta fästsnorena.** Lösa, medroterande fästsnorena kan fånga upp fingrarna eller fastna i arbetsstycket.

Ytterligare säkerhets hänvisningar

- **Förhindra okontrollerad återstart.** Stäng av produkten när strömförsörjningen bryts, t.ex. vid strömavbrott eller urdragning av kontakten.
- **Säkra arbetsstycket.** Genom en spännanordning eller ett skruvstäd kan man säkra arbetsstycket mot rekylar eller okontrollerade ivägslungande rörelser (t.ex. om verktyget hakar fast).
- **Håll ordning på arbetsplatsen.** Blandad smuts med olika ämnen är mycket farlig. Lättmetall-damm (t.ex. aluminium) kan lätt antändas eller explodera.
- **Produkten får inte användas om nätkabeln är skadad. Vidrör inte en skadad kabel och dra ur kontakten omedelbart.** Skadade kablar ökar risken för elektriska stötar.
- **Undvik överhettning av produkt och arbetsstycke.** Alltför kraftig hetta kan skada verktyget och produkten.
- **Håll handtagen torra och fria från fett.** Kladdiga handtag kan leda till olycksfall.
- **Beakta alltid gällande nationella och internationella säkerhets-, hälso- och arbetsföreskrifter.** Innan arbetet börjar måste du informera dig om vilka föreskrifter som gäller på platsen.
- Tänk på att roterande delar även kan finnas bakom luftnings- och ventilationsöppningar.
- Tänk på att roterande delar även kan finnas bakom luftnings- och ventilationsöppningar.

Dammutsugning

Damm från material som blyhaltig färg, vissa trätyper, mineraler och metall kan vara hälsofarligt. Kontakt med eller inandning av sådant damm kan orsaka allergiska reaktioner och/eller andningsbesvär hos användaren eller andra personer i närheten. Vissa damm som ek- eller bokdamm räknas som cancerframkallande, särskilt i kombination med tillsatser för träbehandling (kromat, träskyddsmedel). Asbesthaltiga material får endast bearbetas av specialistpersonal.

- Använd alltid dammutsug.
- Se till att det finns god ventilation på arbetsplatsen.
- Använd alltid andningsskydd.
- Beakta gällande nationella föreskrifter för de material som bearbetas.

Fara på grund av vibration



SE UPP! Skaderisk på grund av vibration! Vibrationer kan orsaka skador på blodkärl eller nerver, framför allt på personer med cirkulationsproblem.

Om du upplever följande symptom ska du omedelbart avbryta arbetet och uppsöka läkare: domning av kroppsdelar, känsel-förlust, klåda, stickande känsla, smärta, förändringar av hudfärg.

Det vibrationsvärde som anges i de tekniska specifikationerna gäller för enhetens huvudsakliga användningsområden. Den faktiska vibrationen under användning kan avvika från detta värde på grund av följande faktorer:

- Användning för ej avsedda ändamål;
- Olämpliga verktyg;
- Olämpligt material;
- Bristfälligt underhåll.

Du kan minska riskerna genom att beakta följande anvisningar:

- Genomför underhåll på enheten i enlighet med instruktionerna i den här bruksanvisningen.
- Undvik att utföra arbeten i låga temperaturer.
- Håll kroppen och framför allt händerna varma vid kalla temperaturer.
- Ta paus med jämna mellanrum och rör händerna för att främja blodcirkulationen.
- Symboler som befinner sig på produkten får inte avlägsnas eller täckas över. Oläsliga anvisningar på apparaten måste omedelbart bytas ut.



Läs och beakta bruksanvisningen före användning.

Personlig skyddsutrustning



Vid arbete med kraftig dammutveckling skall dammskyddsmask bäras.



Använd skyddsglasögon i arbetet med slipp-produkter.



Använd hörselskydd i arbetet med produkten.

Produkten i översikt



Märk: Det faktiska utseendet hos produkten kan avvika från illustrationerna.

► Sid. 3, fig. 1

1. På-av-reglage
2. Varvtalsregulator
3. Utsugsrör
4. Slipplatta

Leveransomfattning

- Excenterslip
- Dammbehållare
- Slipblad (3×)
- Bruksanvisning

Idrifttagning

Montering av slipblad



Märk: Hålade och ohålade slipblad kan användas. Mått: ► *Tekniska data – sid. 70*



Märk: Placera de hålade slipbladen så att hålen i slipplattan och slipbladet täcker varandra.

Fastsättningen av slipbladet sker med kardborrband.

- Rikta in slipbladet noggrant och tryck fast det på slipplattan.

Dammutsug



SE UPP! Risk för hälsoskador p.g.a. damm! Använd specialdammsugare vid avlägsnande av särskilt hälsofarligt eller torrt damm.



Märk: Dammsugaren måste vara lämplig för det material som skall bearbetas.

► Sid. 3, fig. 2

- Drift med dammutsug: Anslut suganordningen till anslutningsstycket (3).
- Drift utan dammutsug: För på dammbehållaren (5) på anslutningsstycket (3).

Handhavande



Kontrollera före start!

Kontrollera att produkten är i ett säkert skick:

- Kontrollera om det finns synliga defekter.
- Kontrollera att produktens alla delar är fast monterade.
- Säkerställ att på-av-reglaget inte är spärrat.

In-/frånkoppling

- Inkoppling: Ställ på-av-reglaget (1) i position [1].
- Frånkoppling: Ställ på-av-reglaget (1) i position [0].

Elektronisk varvtalsstyrning



OBS! Risk för produktskador! Motorn kan överhettas vid långvarigt kraftig belastning och låga varvtal. Låt motorn svalna vid högre varvtal på tomgång.

Produkten är utrustad med en elektronisk varvtalsstyrning.

Varvtalet kan ställas in steglöst (varvtalsområde:

► *Tekniska data* – sid. 70).

- Vrider man varvtalsregulatorn (2) medsols ökar varvtalet.
- Vrider man varvtalsregulatorn motsols minskar varvtalet.

Slipning



FARA! Livsfara p.g.a. elektriska stötar! Produkten får användas endast till torrslipning.



Märk: Vid arbete på lodräta ytor skall produkten hållas så att dammpåsen pekar nedåt.



Märk: Alltför kraftig nedtryckning ger inte ett bättre slipresultat utan i stället en starkare förslitning av produkt och slipblad.

- Spänn in arbetsstycket eller håll det säkert fast.
- Koppla in produkten och tryck den med ett jämnt tryck med den yta som skall slipas.
- Arbeta alltid med rörelse och endast ett lätt tryck.

Rengöring

Rengöringsöversikt

Regelbundet, beroende på förhållandena

Vad?	Hur?
Rengör motorns ventilationsflötsar från damm.	Använd dammsugare, borste eller pensel.
Rengör produkten.	Torka av produkten med en lätt fuktad trasa.

Tömning av dammbehållaren



Märk: Töm alltid dammbehållaren i tid så att uppsamlingen hålls optimal.

► Sid. 3, fig. 2

- Dra bort dammbehållaren (5) helt bakåt från produkten.

► Sid. 4, fig. 3

- Tryck på upplåsningsknapparna (6) och håll dem intryckta.
- Ta av locket (7) helt från dammbehållaren.

► Sid. 4, fig. 4

- Ta av filtermattan (8).
- Töm dammbehållaren.
- Sätt tillbaka dammbehållaren i omvänd ordningsföljd. Se till att filtermattan sitter rätt.

Störningar och hjälp

Om något inte fungerar...



FARA! Risk för personskador! Felaktiga reparationer kan leda till att produkten inte längre arbetar säkert. Du själv och din omgivning hamnar då i fara.

Ofta är det små fel som leder till en störning. Ofta kan man åtgärda dessa på egen hand. Se först efter i tabellen nedan innan du kontaktar återförsäljaren. Då sparar man jobb och ev. kostnader.

Fel/störning	Orsak	Åtgärd
Produkten går inte.	Produkten defekt?	Kontakta återförsäljaren.
	Olämpligt slipblad för materialet?	Byt slipblad (► <i>Montering av slipblad</i> – sid. 68).
För låg slipeffekt.	Utslitet slipblad?	

Om du själv inte kan åtgärda felet skall du kontakta återförsäljaren direkt. Tänk på att garantianspråket

upphör att gälla vid felaktiga reparationer och att extrakostnader ev. kan uppstå för din del.

Bortskaffande

Bortskaffa produkten

Symbolen med en överstruken soptunna betyder: Batterier och ackumulatörer, el- och elektronikapparater får inte kastas i hushålls-soporna. De kan innehålla miljö- och hälso-farliga ämnen.



Konsumenterna är skyldiga att bortskaffa uttjänta elapparater, uttjänta batterier och ackumulatörer till återvinningscentral för säkerställande av korrekt hantering. Återlämningen kan enligt lagstadgad reglering ske gratis t.ex. via en kommunal avfallsanläggning eller via en återförsäljare.

Batterier, ackumulatörer och lampor som inte är fast monterade i uttjänta elprodukter och som kan tas ur icke-förstörande måste tas ur och bortskaffas separat före bortskaffning. Litiumbatterier och batteripaket för alla system ska lämnas in till återvinning endast i urladdat skick. Batterier skall alltid skyddas mot kortslutning genom att man tejpar över polerna.



Alla slutanvändare är skyldiga att själva se till att radera personuppgifter från uttjänta, skrotmässiga apparater.

Bortskaffa förpackningen

Förpackningen består av kartongpapper och plastdetaljer med motsvarande märkning, vilka alla kan återvinnas.



- Lämna de olika materialen på respektive plats i återvinningsstationen.

Tekniska data

Artikelnummer	380591
Märkspänning	230–240 V~, 50 Hz
Märkeffekt	350 W
Tomgångsvarvtal	6000–13000 min ⁻¹
Mått, slipplatta	ø125 mm
Kapslingsklass	II
Ljudeffektnivå (LWA)*	86,1 dB(A) (K = 3 dB(A))
Ljudtrycksnivå (LPA)*	78,1 dB(A) (K = 3 dB(A))
Vibration**	< 4,361 m/s ² (K = 1,5 m/s ²)

*) En standardiserad provningsmetod har använts vid mätning av de angivna bulleremissionsvärdena och kan användas för att jämföra ett elverktyg med ett annat. De uppmätta bulleremissionsvärdena kan också användas för att preliminärt bedöma belastningen. En varning: Bullerutsläppen kan skilja sig från ingångsvärdena under den faktiska användningen av elverktyget, beroende på hur verktyget används och beroende på vilken typ av arbetsstycke som bearbetas. Det är nödvändigt att bestämma säkerhetsåtgärder för att skydda användaren genom att uppskatta vibrationsexponeringen under faktiska användningsförhållanden (alla olika faser av arbetscykeln måste tas med i beräkningen, t.ex. när elverktyget är avstängt och i vilka det kan vara påslaget, men körs utan last).

Uppgifter om bullerutsläpp enligt produktsäkerhetslagen resp. EG-maskindirektivet: Ljudtrycksnivån på arbetsplatsen kan överskrida 80 dB(A). I detta fall krävs bullerskyddsåtgärder för användaren (t.ex. bära ett lämpligt och därför avsett hörselskydd samt ta regelbundna pauser).

**) Det angivna vibrationsemissionsvärdet har uppmätts i enlighet med ett standardiserat provningsförfarande och kan användas för att jämföra ett verktyg med ett annat; det angivna vibrationsemissionsvärdet kan även användas för en inledande uppskattning av exponeringen. Vid den faktiska användningen av verktyget kan vibrationsemissionsvärdet avvika från det angivna värdet, beroende på hur verktyget används. Försök att hålla vibrationsbelastningen så låg som möjligt. Ett sätt att minska vibrationsbelastningen är att t.ex. begränsa arbetstiden. I detta sammanhang ska hänsyn tas till alla delar av driftscykeln (t.ex. tider då verktyget är fränslaget eller då det visserligen är påslaget, men arbetar utan belastning). Bestämning av vibrationsemissionsvärden enligt .

Tillbehör

- Kontakta återförsäljaren.

Sisällys

Ennen aloittamista...	71
Turvallisuuttasi varten	71
Laitteen yleiskatsaus	73
Käyttöönotto	73
Käyttö	74
Puhdistus	74
Häiriöt ja apu	74
Hävittäminen	74
Tekniset tiedot	75
Tuotevastuu	77

Ennen aloittamista...

Määräystenmukainen käyttö

Laitte on tarkoitettu ainoastaan puun, metallin, muovin, maalattujen pintojen kuiva-hiontaan ei-ammattimaisessa käytössä.

Laitte ei sovi kipsiä sisältävien materiaalien hiontaan. Laitetta ei ole tarkoitettu ammattikäyttöön. Yleiset hyväksytyt tapaturmanestomääräykset ja oheiset turvallisuusohjeet on huomioitava.

Suorita ainoastaan töitä, jotka on kuvattu tässä käyttöohjeessa. Kaikki muu käyttö on kiellettyä väärinkäyttöä. Valmistaja ei vastaa väärinkäytöstä aiheutuvista vaurioista.

Mitä tarkoittavat käytetyt merkit?

Vaarat ja yleiset huomautukset on merkitty näkyvästi käyttöohjeeseen. Käytössä ovat seuraavat tunnusmerkit:



VAARA! Välitön hengen- tai loukkaantumisvaara! Välitön vaaratilanne, joka johtaa kuolemaan tai vakavaan loukkaantumiseen.



VAROITUS! Todennäköinen hengen- tai loukkaantumisvaara! Yleinen vaaratilanne, joka voi johtaa kuolemaan tai vakavaan loukkaantumiseen.



VARO! Mahdollinen loukkaantumisvaara! Vaaratilanne, joka voi johtaa loukkaantumiseen.



HUOMAUTUS! Laittevaurioiden vaara! Tilanne, joka voi johtaa esinevahinkoihin.



Vihje: Tiedot, jotka annetaan toimenpiteiden parempaa ymmärtämistä varten.

Nämä merkit ilmoittavat vaadittavien henkilökohtaisen suojarusteiden tarpeen:



Turvallisuuttasi varten

Yleiset turvallisuusohjeet

- Turvallista käyttöä varten tämän laitteen käyttäjän täytyy lukea ja ymmärtää tämän käyttöohjeen sisältämät ohjeet.

- Mikäli myyt tai luovutat laitteet jollekin toiselle henkilölle, on käyttöohje luovutettava laitteen mukana.

Sähkötyökalujen yleiset turvallisuusohjeet



VAROITUS! Lue kaikki tämän sähkötyökalun mukana toimitetut turvallisuusohjeet, ohjeet, kuvat ja tekniset tiedot. Turvallisuusohjeiden ja seuraavien ohjeistusten laiminlyönti voi aiheuttaa sähköiskun, tulipalon ja/tai vakavia tapaturmia.

- Pidä turvallisuusohjeet ja ohjeistukset tallessa myöhempiä tarvetta varten.** Turvallisuusohjeissa käytetyillä termillä "sähkötyökalu" tarkoitetaan verkkovirralla toimivia sähkötyökaluja (virtajohton kanssa) ja akkukäyttöisiä sähkötyökaluja (ilman virtajohtoa).

Turvallisuus työpaikalla

- Pidä työalue puhtaana ja hyvin valaistuna.** Epäjärjestys ja huonosti valaistut työalueet voivat aiheuttaa onnettomuuksia.
- Älä työskentele sähkötyökalulla räjähdysvaarallisella alueella, missä on syttyviä nesteitä, kaasuja ja pölyjä.** Sähkötyökalut aiheuttavat kipinöitä, jotka voivat sytyttää pölyn tai höyryt.
- Pidä lapset ja muut henkilöt pois sähkötyökalun lähetyiltä sen käytön aikana.** Poikkeama voi johtaa sähkötyökalun hallinnan menettämiseen.

Sähköturvallisuus

- Sähkötyökalun pistokkeen on sovittava pistorasiaan.** Pistoketta ei saa muuttaa millään tavoin. Älä käytä adapteripistoketta yhdessä maadoitettujen sähkötyökalujen kanssa. Muuttamattomat pistokkeet ja sopivat pistorasiat pienentävät sähköiskun riskiä.
- Vältä kosketusta maadoitettuihin pintoihin, kuten putkiin, lämmittimiin, helloihin ja jääkaappeihin.** Kehon toimiessa maana sähköiskun riski on suurempi.
- Pidä sähkötyökalut pois saateesta tai kosteudesta.** Veden päästessä sähkötyökaluun sähköiskun riski on suurempi.
- Älä käytä liitäntäjohtoa sähkötyökalun kantamiseen, ripustamiseen tai pistokkeen vetämiseen pistorasiasta.** Pidä liitäntäjohto etäällä kuumuudesta, öljystä, terävistä reunoista ja liikkuvista osista. Vaurioituneet tai sokeutuneet liitäntäjohdot kasvattavat sähköiskun riskiä.
- Jos työskentelet sähkötyökalulla ulkona, käytä ainoastaan ulkotoiloihin sopivia jatkojohtoja.** Ulkotoiloihin soveltuvan jatkojohton käyttäminen pienentää sähköiskun riskiä.
- Jos sähkölaitteen käyttöä kosteassa ympäristössä ei voida välttää, käytä vikavirtakatkaisijaa.** Vikavirtakatkaisijan käyttö pienentää sähköiskun vaaraa.

Henkilöturvallisuus

- Ole huolellinen, tarkkaile, mitä teet, ja toimi järkevasti sähkötyökalulla työskennellessäsi.** Älä käytä sähkötyökalua, kun olet väsynyt tai olet huumeiden, alkoholin tai lääkkeiden vaikutuksen alaisena. Pienikin huolimattomuus sähkötyökalun käytössä voi aiheuttaa vakavia tapaturmia.

- **Käytä henkilönsuojaimia ja aina suojalaseja.** Henkilönsuojaimien, kuten pölynaamarin, liukumattomien turvajalkineiden, kypärän tai kuulonsuojaimien käyttö, sähkötyökalan tyypistä ja käytöstä riippuen, pienentää tapaturmariskiä.
- **Vältä tahatonta käyttöönottoa. Varmista, että sähkötyökalu on sammutettu, ennen kuin liität sen verkkovirtaan ja/tai akkuun, otat käsiisi tai kannat sitä.** Jos sormesi on sähkötyökalan kanssa katkaisijassa tai liität päällekytetyyn laitteeseen sähkövirtaan, onnettomuudet ovat mahdollisia.
- **Poista käyttötyökalu tai ruuviavaimet ennen kuin käynnistät sähkötyökalan.** Laitteen pyöriässä osassa oleva käyttötarvike tai ruuvauskärki voi aiheuttaa tapaturmia.
- **Vältä epänormaalia asentoa. Huolehdi, että seisot tukevasti ja säilytät tasapainon.** Näin voit kontrolloida sähkötyökalan paremmin odottamattomissa tilanteissa.
- **Käytä sopivia vaatteita. Älä käytä löysiä vaatteita tai koruja. Pidä hiukset ja vaatteet etäällä liikkuvista osista.** Löysät vaatteet, korut tai pitkät hiukset voivat jäädä kiinni liikkuviin osiin.
- **Jos pölynpoisto- ja keruujärjestelmiä on mahdollista asentaa, ne on kytkettävä kiinni ja niitä on käytettävä oikein.** Pölynimurin käyttö voi pienentää pölyn aiheuttamia vaaroja.
- **Älä tuudittaudu väärään turvallisuuden tunteeseen tai jätä sähkötyökaluja koskevia turvallisuussääntöjä huomiotta, vaikka sähkötyökalan käyttö olisikin sinulle lukuisten käyttökertojen jälkeen tuttua.** Huolimaton toiminta voi johtaa sekunnin murto-osissa vakaviin vammoihin.

Sähkötyökalan käyttö ja käsittely

- **Älä ylikuormita sähkötyökaluja.** Käytä työhösi sitä varten tarkoitettua sähkötyökaluja. Sopivalla työkallulla työskentelet paremmin ja turvallisemmin annetulla tehoalueella.
- **Älä käytä sähkötyökaluja, jonka katkaisija on viallinen.** Työkalu, jota ei voida enää kytkeä päälle tai pois, on vaarallinen, ja se on korjattava.
- **Vedä pistoke pistorasiasta ja/tai poista irrotettava akku, ennen kuin teet laiteasetuksia, vaihdat työkalun vaihto-osia tai asetat sähkötyökalan sivuun.** Tämä varoitusmerkki estää sähkötyökalan tahattoman käynnistymisen.
- **Säilytä käyttämättömänä olevia sähkötyökaluja lasten ulottumattomissa. Älä anna sähkötyökaluja sellaisten henkilöiden käyttöön, jotka eivät ole tutustuneet sen toimintaan ja lukeneet näitä ohjeita.** Sähkötyökalat ovat vaarallisia, kun niitä käytetään kokemattomat henkilöt.
- **Hoida sähkötyökaluja ja vaihto-osia huolellisesti.** Tarkista, toimivatko liikkuvat osat moitteettomasti vai ovatko ne jumissa, onko osia murtunut tai vahingoittunut niin, että ne vaikuttavat sähkötyökalan toimintaan. Korjauta vaurioituneet osat ennen laitteen käyttöä. Huonosti hoidetut sähkötyökalat ovat monien onnettomuuksien syytä.
- **Pidä leikkuutyökalu terävinä ja puhtaina.** Huolellisesti hoidetut leikkuutyökalat, joissa on terävät leikkureunat, eivät jää helposti jumiin ja niitä on helpompi ohjata.

- **Käytä sähkötyökaluja, varusteita, käyttötyökaluja jne. näiden ohjeiden mukaisesti. Ota huomioon työolosuhteet ja suoritettava työ.** Sähkötyökaluja käytetään muuhun kuin määrätystenmukaiseen käyttöön voi aiheuttaa vaarallisia tilanteita.
- **Pidä kahvat ja tarttumapinnat kuivina, puhtaina, öljyttöminä ja rasvattomina.** Liukkaat kahvat ja tarttumapinnat estävät sähkötyökalan turvallisen käytön ja hallinnan odottamattomissa tilanteissa.

Korjaus

- **Anna vain pätevän ammattihenkilöstön korjata sähkötyökalu käyttäen alkuperäisiä varaosia.** Näin varmistetaan, että sähkötyökalan turvallisuus säilyy.

Epäkeskiohioimakoneiden turvallisuusohjeet

- **Tätä sähkötyökaluja käytetään hiomakoneena. Ota huomioon kaikki turvallisuusohjeet, ohjeistukset, kuvaukset ja tiedot, jotka saat sähkötyökalan mukana.** Jos et noudata seuraavia ohjeita, seurauksena voi olla sähköisku, tulipalo ja/tai vakava tapaturma.
- **Älä käytä tarvikkeita, joita valmistaja ei ole hyväksynyt eikä suosittelut kyseessä olevalle sähkötyökalulle.** Tarvikkeiden kiinnittämismahdollisuus sähkötyökaluun ei takaa turvallista käyttöä.
- **Käytä sähkötyökaluja vain kuivahiontaan.** Veden päästessä sähkötyökaluun sähköiskun riski on suurempi.
- **Huomio, palovaara! Vältä hiottavan materiaalin ja hiomakoneen ylikuumentamista.** Tyhjennä pölysäiliö aina ennen työtauksia. Pölysäiliössä (tai pölynimurin suodattimessa) oleva hiomapöly voi epäsuotuisissa olosuhteissa syttyä itsestään.
- **Hanki tietoja hiottavasta pinnasta ja mahdollisesti syntyvistä pölyistä ja höyryistä. Älä hengitä edes pieniä määriä pölyä ja höyryä.** Tiettyjen pintojen (eri metallien, mineraalien tai puiden sekä suojamateriaalien) hionnassa voi syntyä vahingollisia/myrkyllisiä pölyjä, jotka voivat aiheuttaa allergisia reaktioita tai vakavia sairauksia. Älä hengitä näitä pölyjä ja höyryjä ja vältä kosketusta niihin. Vain ammattihenkilöstö saa käsitellä asbestipitoisia materiaaleja.

Hiekkapaperihionnan erityiset turvallisuusohjeet

- **Älä käytä liian suuria hiomapapereita, vaan noudata valmistajan hiomapaperin koosta antamia ohjeita.** Hiomalautasen yli ulottuvat hiomapaperit voivat aiheuttaa tapaturmia sekä jumittua, haljeta tai aiheuttaa takaiskun.

Kiillotuksen erityiset turvallisuusohjeet

- **Älä anna kiillotushupussa olla irrallisia osia, etenkin kiinnitysnauhjoja. Aseta kiinnitysnauhat pois tai lyhennä niitä.** Irralliset, mukana pyörivät kiinnitysnauhat voivat jäädä kiinni sormiisi tai työkalupäleeseen.

Lisäturvallisuusohjeet

- **Estä kontrollonimato käynnistyminen.** Sammuta laite, kun virransaanti on keskeytynyt, esim. sähkökatkoksen aikana tai kun virtapistoke on irrotettu.

- **Varmista työkappale.** Työkappaleen takaiskun tai kontrolloimattoman paiskautumisen (esim. terän jäädessä kiinni) voi estää kiinnityslaitteella tai ruuvipuristimella.
- **Pidä työpaikka puhtaana.** Eri aineiden muodostama lika on erittäin vaarallista. Kevytmetallipöly (esim. alumiini) voi syttyä tai räjähtää helposti.
- **Älä käytä työkalua, jos sen johto on viallinen. Älä kosketa vialliseen johtoon ja irrota virtapistoke välittömästi.** Vialliset johdot suurentavat sähköiskun riskiä.
- **Vältä laitteen ja työkappaleen ylikuumentumisen.** Ylikuumentuminen voi vahingoittaa työkalua ja laitetta.
- **Pidä kahvat kuivina ja rasvattomina.** Liukuvat kahvat voivat aiheuttaa onnettomuuksia.
- **Kansallisia ja kansainvälisiä turvallisuus-, terveys- ja työturvallisuussäädöksiä on aina noudatettava.** Hanki ennen töiden aloittamista tietoja laitteen käyttöpaikassa pätevistä määräyksistä.
- Ota huomioon, että ilman tulo- ja poistoaukkojen takana voi olla myös liikkuvia osia.
- Ota huomioon, että ilman tulo- ja poistoaukkojen takana voi olla myös liikkuvia osia.

Pölynimi

Erilaisten materiaalien, kuten lyijyä sisältävän maalin, joidenkin puulajien, mineraalien ja metallien, pölyt voivat olla terveydelle vaarallisia. Pölyjen koskettaminen tai sisäänhengitys voivat aiheuttaa allergisia reaktioita ja/tai aiheuttaa käyttäjän tai lähellä oleskelevien henkilöiden hengitystiesairauksia. Tiettyjen pölyjen, kuten tammen tai pyökien pölyt, katsotaan olevan syöpää aiheuttavia, erityisesti yhdessä puunkäsittelyn lisäaineiden (kromaatti, puunsuoja-aine) kanssa. Asbestipitoisia materiaaleja saa käsitellä vain alan ammattihenkilöt.

- Käytä aina pölynimua.
- Huolehdi työpaikan hyvästä tuuletuksesta.
- Käytä aina suojaanamarua.
- Huomioi maassasi pätevät käsiteltävien materiaalien määräykset.

Vaara tärinästä



VARO! Tärinä aiheuttama loukkaantumisvaara! Tärinä voi aiheuttaa verisuonitai hermovaurioita, varsinkin henkilöille, jotka kärsivät verenkiertohäiriöistä. Keskeytä työskentely välittömästi ja käännä lääkärin puoleen seuraavien oireiden esiintyessä: raajojen puutuminen, tunnon häviäminen, kufina, pistokset, kipu, ihon värin muuttuminen.

Teknisissä tiedoissa ilmoitettu tärinäarvo edustaa laitteen pääasiallista käyttöä. Todellinen tärinä käytön aikana voi poiketa tästä seuraavien tekijöiden vuoksi:

- määräystenvastainen käyttö
- sopimattomat käyttötyökalut
- sopimaton materiaali
- riittämätön huolto.

Voit pienentää vaaroja huomattavasti, kun noudatat seuraavia ohjeita:

- Huolla laite käyttöohjeen ohjeiden mukaan.
- Vältä työskentelyä alhaisissa lämpötiloissa.

- Pidä kehosi ja varsinkin kätesi lämpiminä kylmällä ilmalla.
- Pidä säännöllisesti taukoja ja liikuta käsiäsi verenkierron parantamiseksi.
- Laitteeseen kiinnitettyjä symboleja ei saa poistaa eikä peittää. Huonosti luettavat ohjeet laitteessa on vaihdettava välittömästi.



Lue käyttöohje ennen käyttöönottoa ja noudata sen ohjeita.

Henkilökohtainen suojavarustus



Käytä pölynaamarua, kun pölyä muodostuu paljon.



Käytä suojalaseja, kun työskentelet hiomakoneilla.



Käytä laitteella työskennellessäsi kuulonsuojaimia.

Laitteen yleiskatsaus



Vihje: Sinun laitteesi ulkonäkö voi poiketa kuvista.

► Siv. 3, kuva 1

1. Virtakytkin
2. Kierrosluvun säädin
3. Imusuutin
4. Hiomalevy

Toimituksen sisältö

- Epäkeskiohiomakone
- Pölysäiliö
- Hiomapaperit (3 kpl)
- Käyttöohje

Käyttöönotto

Hiomapaperin asettaminen



Vihje: Rei'itettyjä ja rei'ittämättömiä hiomapapereita voidaan käyttää. Mitat: ► *Tekniset tiedot – siv. 75*



Vihje: Aseta hiomapaperit niin, että hiomalevyn ja hiomapaperin reiät ovat päällekkäin.

Hiomapaperi kiinnitetään tarrakiinnittimellä.

- Kohdista hiomapaperi huolellisesti ja paina se tiukasti hiomalevyyn.

Pölynimi



VARO! Pölyn aiheuttama terveyshaitta! Käytä terveydelle erittäin haitallisten tai kuivien pölyjen immuun erikoisimuria.



Vihje: Pölynimurin täytyy sopia yhteen työstettävän materiaalin kanssa.

► Siv. 3, kuva 2

- Käyttö pölyn poistoimun kanssa: Kytke imuri liitäntään (3).
- Käyttö ilman pölyn poistoimua: Kytke pölypussi (5) liitäntään (3).

Käyttö



Tarkista ennen käynnistystä!

Tarkista laitteen turvallinen kunto:

- Tarkista, onko näkyviä vikoja.
- Tarkista, onko laitteen kaikki osat asennettu tiukasti.
- Varmista, että virtakytkintä ei ole lukittu.

Käynnistys/sammutus

- Käynnistys: Aseta virtakytkin (1) asentoon [1].
- Sammutus: Aseta virtakytkin (1) asentoon [0].

Kierrosluvun elektroninen ohjaus



HUOMAUTUS! Laitteiden vahingoittumisvaara! Moottori voi ylikuumentua, jos sitä kuormitetaan jatkuvasti voimakkaasti tai käytetään pienillä kierrosluvuilla. Anna moottorin jäähtyä suuremmalla kierrosluvulla tyhjäkäynnissä.

Laitteessa on elektroninen kierrosluvun ohjaus.

Kierroslukua voi ohjata portaattomasti (kierrosluvualue: ► *Tekniset tiedot – siv. 75*).

- Kierroslukusäätimen (2) kiertäminen myötäpäivään nostaa kierroslukua.
- Kierroslukusäätimen kiertäminen vastapäivään laskee kierroslukua.

Hionta



VAARA! Sähköiskun aiheuttama hengenvaara! Laitetta saa käyttää vain kuiva-hiontaan.



Vihje: Pidä laitetta pystysuorien pintojen hionnassa niin, että pölypussi osoittaa alaspäin.



Vihje: Liiallinen painaminen ei paranna hiomatulosta, vaan kuluttaa laitetta ja hiomapaperia.

Vika/häiriö

Laite ei toimi.

Syy

Onko laitteessa vika?

Korjaus

Ota yhteyttä jälleenmyyjään.

Onko hiomapaperi sopimaton materiaaliin?

Vaihda hiomapaperi (► *Hiomapaperin asettaminen – siv. 73*).

Hiomateho on liian vähäinen.

Onko hiomapaperi kulunut?

Jos et pysty korjaamaan vikaa itse, ota yhteyttä jälleenmyyjään. Ota huomioon, että asiattomat korjaukset mitätöivät myös takuun ja sinulle aiheutuu lisäkustannuksia.

- Kiinnitä työkappale tai pidä siitä varmasti kiinni.
- Käynnistä laite ja paina se tasaisella paineella hiottavaan pintaan.
- Työskentele aina jatkuvalla liikkeellä ja vain vähäisellä paineella.

Puhdistus

Puhdistuksen yleiskatsaus

Säännöllisesti, käyttöolosuhteiden mukaisesti

Mitä?	Miten?
Puhdista pöly moottorin ilmanvaihtoaukoista.	Käytä pölynimuria, harjaa tai sivellintä.
Puhdista laite.	Pyyhi tuote nihkeällä liinalla.

Pölypussin tyhjennys



Vihje: Tyhjennä pölysäiliö aina ajoissa, jotta pölynkeruu pysyy optimaalisena.

- *Siv. 3, kuva 2*
 - Vedä pölysäiliö (5) kokonaan laitteesta takasuunnassa.
- *Siv. 4, kuva 3*
 - Paina avauspainikkeita (6) ja pidä painettuina.
 - Poista kansi (7) kokonaan pölysäiliöstä.
- *Siv. 4, kuva 4*
 - Poista suodatinmatto (8).
 - Tyhjennä pölypussi.
 - Aseta pölysäiliö paikolleen päinvastaisessa järjestyksessä. Varmista suodatinmaton oikea asento.

Häiriöt ja apu

Jos jokin ei toimi...



VAARA! Loukkaantumisvaara! Epäasiälliset korjaukset voivat aiheuttaa sen, että laite ei toimi enää turvallisesti. Vaaranat näin ympäristösi turvallisuutta.

Häiriön aiheuttavat usein vain pienet virheet. Pystyt usein korjaamaan ne itse. Katso ensin seuraavasta taulukosta, ennen kuin käännyt jälleenmyyjän puoleen. Näin säästät turhaa vaivaa ja mahdollisesti myös kustannuksia.

Hävittäminen

Laitteen hävittäminen

Yliiviivatun roskasäiliön symboli tarkoittaa: Paristoja, akkuja, sähkö- ja elektroniikkalaitteita ei saa laittaa kotitalousjätteen joukkoon. Ne voivat sisältää ympäristölle ja terveydelle haitallisia aineita.



Kuluttajat ovat velvollisia toimittamaan käytetyt sähkölaitteet, laitteiden paristot ja akut sekajätteestä erillään viralliseen keräyspaikkaan, jotta niiden asianmukainen käsittely on varmistettu. Palautus voi tapahtua lakimääräysten mukaan maksutta esim. jonkin kunnallisen jätehuoltoyrityksen tai jälleenmyyjän kautta.

Paristot, akut ja lamput, joita ei ole asennettu sähkölaitteisiin kiinteästi ja jotka on mahdollista irrottaa laitetta rikkomatta, on poistettava laitteesta ennen hävittämistä ja toimitettava erilliseen keräyspisteeseen. Kaikkien laitteiston litiumakut ja akut saa toimittaa keräyspisteeseen vain varaamattomassa tilassa. Paristojen navat ovat peitettävä teipillä, jotta ei pääse syntymään oikosulkuja.



Jokainen loppukäyttäjä vastaa itse hävitettävässä laitteessa olevien henkilökohtaisten tietojen poistamisesta.

Pakkauksen hävittäminen

Pakkaus koostuu pahvilaatikosta ja vastavasti merkityistä muoviosista, mitkä voidaan antaa kierrätettäviksi.



– Vie nämä materiaalit kierrätettäviksi.

Tekniset tiedot

Tuotenumero	380591
Nimellisjännite	230–240 V~, 50 Hz
Nimellisteho	350 W
Tyhjäkäyntikierrosluku	6000–13000 min ⁻¹
Hiomalevyn mitat	Ø125 mm
Suojaluokka	II
Äänitehotaso (LWA)*	86,1 dB(A) (K = 3 dB(A))
Äänenpainetaso (LPA)*	78,1 dB(A) (K = 3 dB(A))
Tärinät**	< 4,361 m/s ² (K = 1,5 m/s ²)

*) Ilmoitetut melupäästöarvot on mitattu standardoidun testamenetelmän mukaisesti, ja niitä voidaan käyttää sähkötyökalun vertailuun toisen sähkötyökalun kanssa. Ilmoitettuja melupäästöarvoja voidaan käyttää myös kuorituksen alustavaan arviointiin. Varoitus: Sähkötyökalun todellisen käytön aikaiset melupäästöt voivat poiketa ilmoitetuista arvoista sen mukaan, miten sähkötyökalua käytetään, ja erityisesti käsiteltävän työkappaleen tyyppistä riippuen. Käyttäjän suojaamiseksi on tarpeen määrittää turvatoimet, jotka perustuvat tärinäkuormituksen arviointiin todellisissa käyttöolosuhteissa (tässä yhteydessä on huomioitava kaikki työajaksi osuudet, kuten ajat, jolloin sähkötyökalu on kytkettyä pois päältä, sekä ajat, jolloin se on kytkettyä päälle mutta käy ilman kuormitusta).

Melupäästöjä koskevat tiedot tuoteturvallisuuslain (ProdSG) tai EY:n kone-direktiivin mukaisesti: Melutaso työskentelypaikalla voi olla yli 80 dB(A). Siinä tapauksessa käyttäjän on toteutettava meluntorjuntatoimenpiteitä (esim. asianmukaisten ja soveltuvien kuulosuojaimien käyttö ja säännöllisten taukoje pito).

**) Ilmoitettu tärinäpäästöarvo on mitattu standardoidun testimenetelmän mukaan ja sitä voidaan käyttää työkalujen väliseen vertailuun; ilmoitettua tärinäpäästöarvoa voidaan käyttää myös alustavaan tauon arviointiin. Tärinäpäästöarvon voi poiketa ilmoitusarvosta työkalun todellisen käytön aikana työkalun käytettävästä riippuen; yrittä pitää tärinäkuormitus mahdollisimman alhaisena. Yksi toimenpiteistä tärinäkuormituksen pienentämiseksi on esim. työajan rajoittaminen. Tällöin on huomioitava kaikki käyttövaiheiden osat (esimerkiksi ajat, jolloin työkalu on sammutettuna, ja jolloin se on kytkettyä päälle, mutta käy ilman kuormitusta). Tärinäpäästöarvon määrittäminen standardin mukaisesti.

Tarvikkeet

– Ota yhteyttä jälleenmyyjään.

SI Garancijski list

Firma dajalca garancije:

Sedež dajalca garancije:

Firma prodajalca:

Sedež prodajalca:

Podatki o blagu/prodaktu:

.....
.....
.....

Datum izročitve blaga/produkta potrošniku:

S tem garancijskim listom jamčimo za lastnosti ali brezhibno delovanje v 1-letnem garancijskem roku, ki začne teči z izročitvijo blaga potrošniku in velja s priloženim originalnim računom. Vzdrževanje, rezervne dele in priklopne aparate nudimo še tri leta po preteku garancije.

Garancija velja na območju Republike Slovenije.

Garancija ne izključuje pravic potrošnika, ki izhajajo iz odgovornosti prodajalca za napake na blagu.

V primeru okvare se obrnite na prodajalca.

GR Εγγύηση

Για αυτό το προϊόν ισχύει εγγύηση με διάρκεια δύο έτη από την ημερομηνία αγοράς, εφόσον αυτό έχει αγοραστεί από τό κατάσταση που αναφέρεται πιο κάτω.

Βλάβες που προέρχονται από ακατάλληλη μεταχείριση ή χειρισμό, λάθος τοποθέτηση ή φύλαξη, ακατάλληλη σύνδεση ή εγκατάσταση, από βία ή άλλες εξωτερικές επιδράσεις, καθώς και σε παρεμβάσεις του αγοραστή ή τρίτων οι οποίες δεν ήταν σύμφωνες με τις οδηγίες χρήσης που συνοδεύουν το προϊόν, δεν καλύπτονται από την εγγύηση. Επίσης, δεν καλύπτεται η φυσιολογική φθορά λόγω χρήσης. Προτείνουμε να διαβάσετε προσεκτικά τις οδηγίες χρήσεως, διότι περιέχουν σημαντικές υποδείξεις.

Για λόγους εξακρίβωσης της ημερομηνίας αγοράς, είναι απαραίτητο να κρατήσετε την απόδειξη αγοράς, που αποτελεί το μόνο αποδεικτικό στοιχείο της ημερομηνίας αγοράς.

Υποδείξεις:

1. Εάν το προϊόν δε λειτουργεί πλέον όπως πρέπει, ελέγξτε παρακαλούμε πρώτα εάν η αιτία είναι άλλοι λόγοι, όπως για παράδειγμα λάθος χειρισμός.
2. Σε περίπτωση που θέλετε να κάνετε χρήση της εγγύησης ή σε περίπτωση βλάβης παρακαλούμε απευθυνθείτε προσωπικά στο κατάστημα αγοράς.

Παρακαλούμε προσέξτε ότι θα επισυνάπτετε, θα έχετε διαθέσιμα, ή θα φέρετε μαζί σας σε κάθε περίπτωση τα ακόλουθα:

- Απόδειξη αγοράς
- Περιγραφή προϊόντος/Τύπος/Μάρκα
- Περιγραφή του εμφανιζόμενου προβλήματος με όσο το δυνατόν πιο ακριβή αναφορά του ελαττώματος.

Εκτός των δικαιωμάτων που παρέχονται με την παρούσα εγγύηση στον καταναλωτή, αυτός έχει σε κάθε περίπτωση και όλα τα δικαιώματα που απορρέουν από τις κείμενες διατάξεις και τους νόμους σχετικά με τη σύμβαση πώλησης.

Διανομή:

DE Mängelansprüche

Sehr geehrte Kundin, sehr geehrter Kunde, unsere Produkte werden in modernen Produktionsstätten gefertigt und unterliegen einem international anerkannten Qualitätsprozess.

Sollten Sie dennoch einen Grund zur Beanstandung haben, bringen Sie bitte diesen Artikel zusammen mit dem Kaufbeleg zu Ihrem Händler.

Für unsere Produkte gelten die gesetzlichen Mängelansprüche ab Kaufdatum.

IT Reclami per difetti

Gentilissima Cliente, gentilissimo Cliente, i nostri prodotti sono fabbricati in moderne officine di produzione e sono sottoposti ad un processo di qualità internazionalmente riconosciuto.

Se Lei dovesse avere tuttavia un motivo di reclamo, porti questo articolo insieme allo scontrino al Suo negoziante.

Per i nostri prodotti valgono i reclami per difetti legali a partire dalla data di acquisto.

FR Réclamations

Chère cliente, cher client, Nos produits sont fabriqués dans des ateliers de production modernes et sont soumis à un processus de qualité reconnu au niveau international.

Si vous avez toutefois le moindre motif de réclamation, veuillez rapporter cet article avec son justificatif d'achat à votre commerçant.

Nos produits sont soumis au droit légal de réclamation en cas de défaut à partir de leur date d'achat.

GB Claims for defects

Dear customer, Our products are manufactured in modern production plants, and are subject to an internationally recognised quality process.

Nevertheless, if you have cause for dissatisfaction, please bring the item together with the proof of purchase to the store from which you bought it.

For our products, legal claims for defects are valid from the date of purchase.

CZ Reklama

Vážená zákaznice, vážený zákazník, naše výrobky jsou vyráběny v moderních závodech a podléhají mezinárodně uznávanému procesu kontroly kvality.

Pokud byste přesto měli důvod ke stížnostem, přineste prosím výrobek společně s dokladem o koupi vašemu prodejci.

Pro naše výrobky platí zákonná reklamační lhůta od datumu koupě.

SK Reklamácia

Vážená zákazníčka, vážený zákazník, naše produkty sa vyrábajú v moderných zariadeniach a podliehajú medzinárodne uznávanému procesu riadenia kvality. Ak máte aj napriek tomu dôvod na reklamáciu, prineste tento tovar spolu s dokladom o zakúpení k vášmu predajcovi.

Pre produkty platia zákonné reklamačné nároky od dátumu zakúpenia.

PL Roszczenia gwarancyjne

Szanowna Klientko, szanowny Kliencie, Nasze wyroby produkowane są w nowoczesnych zakładach produkcyjnych i podlegają pod uznane na świecie procesy jakościowe.

W razie podstawy do reklamacji prosimy dostarczyć ten artykuł wraz z paragonem do sklepu, w którym dokonano zakupu.

Dla naszych produktów obowiązują ustawowe roszczenia gwarancyjne od daty zakupu.

HU Jótállási jegy

Tisztelt Vevőnk!

Termékeink modern gyárbán készülnek, nemzetközileg elismert minőségbiztosítási rendszer alatt.

Üzemzavar esetén a készüléket vigye vissza, a vásárlási számlával együtt, a forgalmazóhoz, ahonnan vásárolta azt.

Termékeinkre a törvényben előírt garanciális feltételek érvényesek, a vásárlás napjától számítva.

BA/HR Prava na žalbu

Štovani kupci!

Naši proizvodi se proizvode u modernim tvornicama i podliježu međunarodno priznatom procesu provjere kakvoće.

Ako ipak postoji razlog za žalbu, molimo Vas da ovaj artikl zajedno s računom odnesete Vašem trgovcu.

Za naše proizvode važe zakonska prava na žalbu od datuma kupovine.

NL Reclamaties

Geachte klant, onze producten worden op moderne productieplaatsen gefabriceerd en zijn onderworpen aan een internationaal erkend kwaliteitsproces.

Wanneer u desondanks een reden tot klagen heeft, breng dit artikel dan samen met de kassabon naar uw verkoper.

Voor onze producten gelden de wettelijke reclamatietermijnen vanaf de datum van aankoop.

LV Reklamācija

Cienītā kliente, godātais klient, mūsu produkcija tiek izgatavota modernās ražotnēs un ir pakļauta starptautiski atzītam kvalitātes kontroles procesam.

Ja Jums tomēr ir iemesls celt iebildumus, lūdzu, nogādājiet šo preci kopā ar pirkumu aplieciņošu dokumentu savam tirgotājam.

Ar likumu noteiktās reklamācijas attiecībā uz mūsu produkciju ir piemērojamas sākot ar tās iegādes datumu.

EE Garantiinõuded

Lugupeetud klient, meie tooted on valmistatud moodulates tootmistehhides ja on allutatud rahvusvaheliselt tunnustatud kvaliteedi tagamise protsessile.

Kui teil on sellest hoolimata põhjust reklamatsiooniks, viige see toode palun koos ostutšekiga turustajale, kellelt selle saite.

Meie toodetele kehtivad alates ostukuupäevast seadusega ettenähtud õigused reklamatsioonide esitamiseks.

SE Produktansvar

Bästa kund! Våra produkter tillverkas i moderna produktionsanläggningar och genomgår en internationellt erkänd kvalitetsprocess.

Skulle det ändå finnas skäl till reklamation, ber vi dig lämna in denna artikel tillsammans med köpkvittot till återförsäljaren.

För våra produkter gäller lagstadgat produktansvar fr.o.m. köpdatumet.

FI Tuotevastuu

Hyvä asiakas, tuotteemme valmistetaan uudenaikaisissa tuotantolaitoksissa ja ne tarkastetaan kansainvälisesti tunnustetun laatuprosessin mukaisesti.

Jos sinulla on kuitenkin aihetta valittaa tuotteesta, tuo tämä laite ostokuitin kanssa myyjällesi.

Tuotteille ovat voimassa ostopäivästä alkaen lakisääteiset takuehdot.

LT Pretenzijos dėl defektų

Gerb. kliente, mūsų produktai gaminami moderniose įmonėse ir jų kokybę tikrinama pagal tarptautiniu mastu pripažintus standartus.

Jei vis dėlto turite priežastį pretenduoti, pristatykite šį gaminį kartu su pirkimo čekiu savo pardavėjui. Nuo pirkimo datos mūsų produktams įsigalioja įstatymų nuostatos dėl pretenzijų reiškimo.



OBI Group Sourcing GmbH
Albert-Einstein-Str. 7-9
42929 Wermelskirchen
GERMANY
info@obisourcing.de
www.lux-tools.com

Art.-Nr. 380591

S-98337 V-131124