

Aventura

126026, 126226,
126227, 126231,
126250, 126255,
210548, 403330,
403331, 403332,
403333, 403334,
403335, 380364,
380365, 380366,
380367, 380368

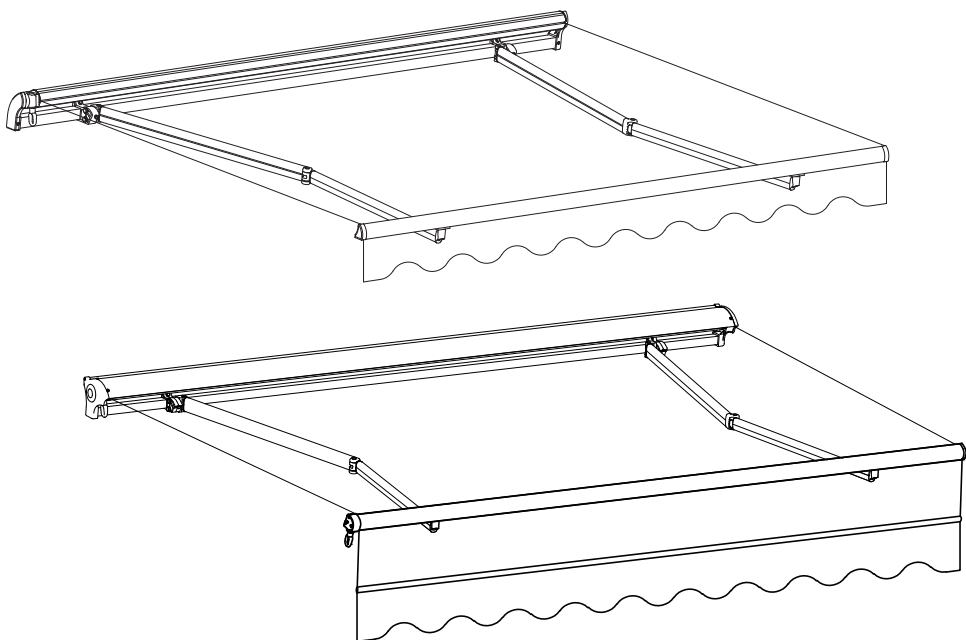

DE Gelenkarmmarkise 2,95 × 2m

IT Tenda con braccio articolato
2,95 × 2m

FR Store à bras articulé 2,95 × 2m

GB Sunblind with jointed arm
2,95 × 2m

CZ markýza s kloubovými rameny
2,95 × 2m

SK markíza s kĺbovými ramenami
2,95 × 2m

PL markiza z przegubowym stelażem
2,95 × 2m

SI Markiza z zgibno ročico
2,95 × 2m

HU Csuklókaros napellenző
2,95 × 2m

BA/HR Tenda sa zglobnim rukama
2,95 × 2m

GR Τέντα με αρθρωτό βραχίονα
2,95 × 2m

NL Knikarmscherm 2,95 × 2m

SE Vikarmsmarkis 2,95 × 2m

FI Nivelvarsimarkiisi 2,95 × 2m

Lieferumfang
Contenu de la livraison
Scope of delivery
Volume di forniture
Rozsah dodávky
Obsah zásielky
Zakres dostawy

Obseg dobave
Szállított alkatrészek
Sadržaj isporuke
Προμηθευόμενος εξοπλισμός
Leveringsomvang
Leveransomfattning
Toimituksen sisältö

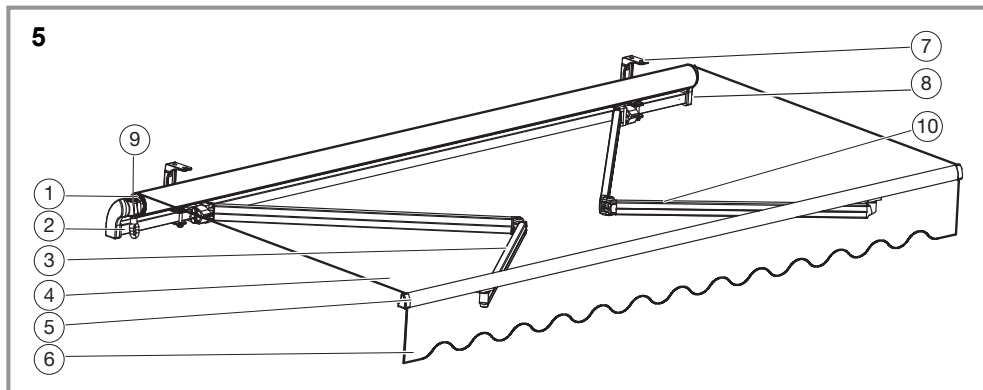
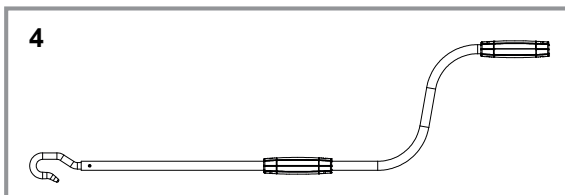
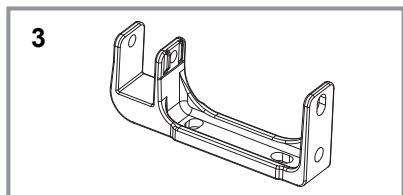
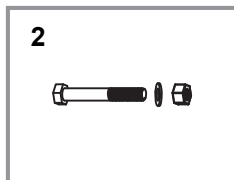
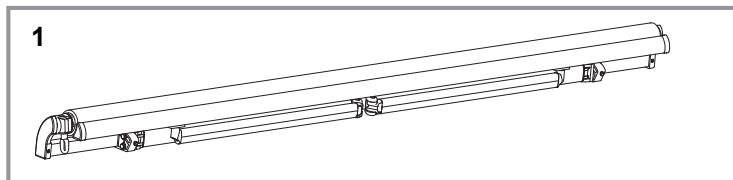

Montage
Montaggio
Assembly
Montáž
Montaż

Szerelés
Montaža
Συναρμολόγηση
Montering
Asennus

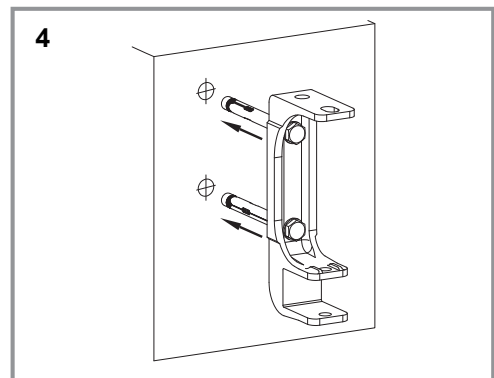
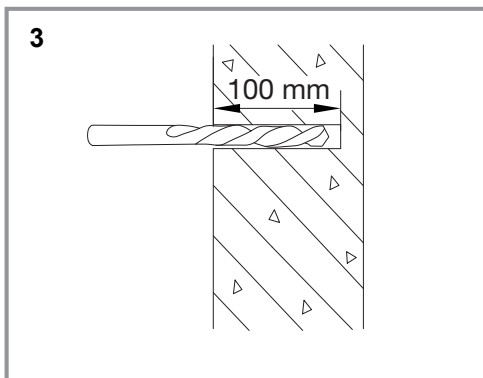
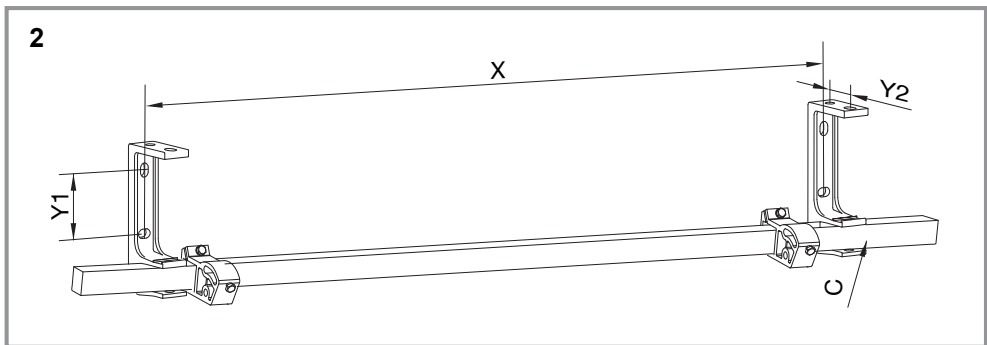
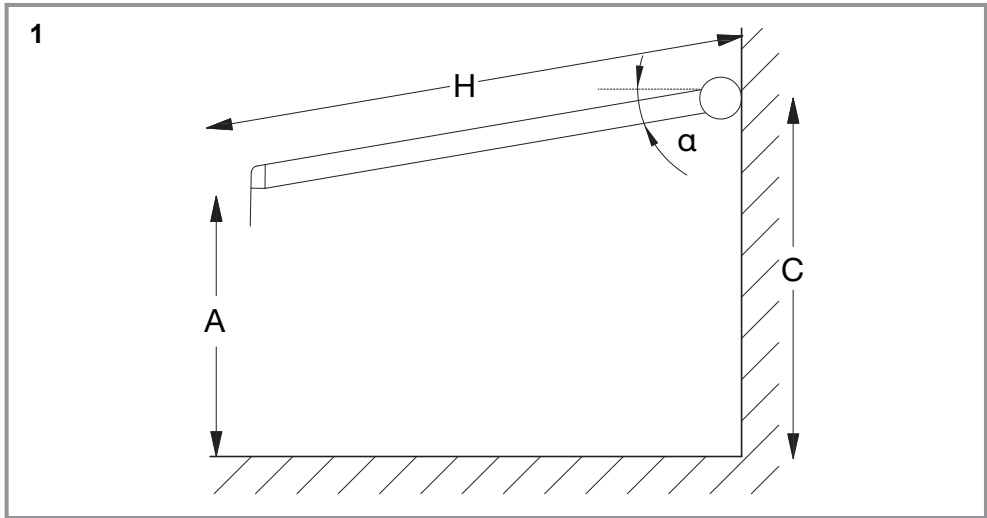

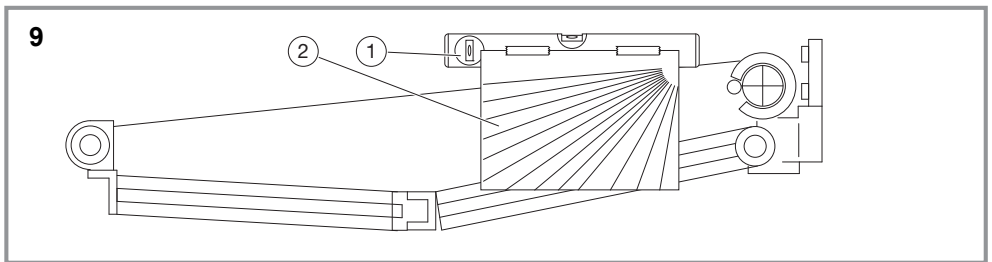
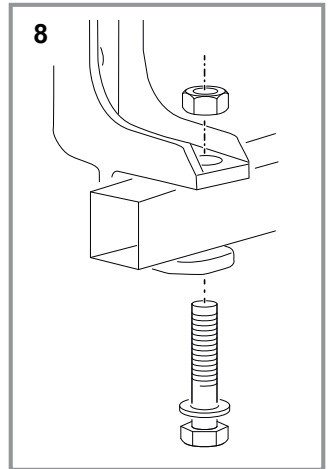
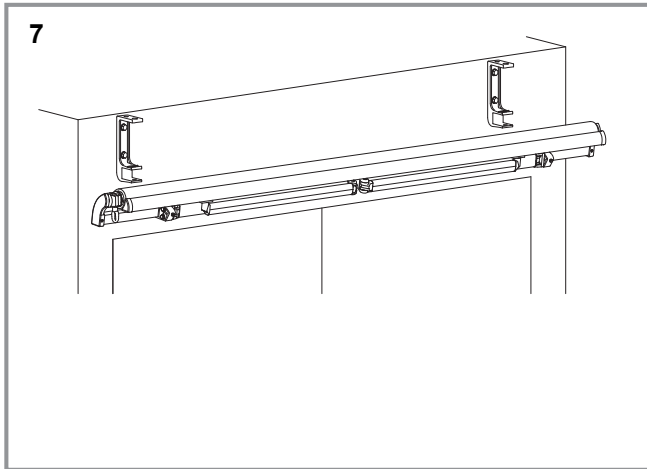
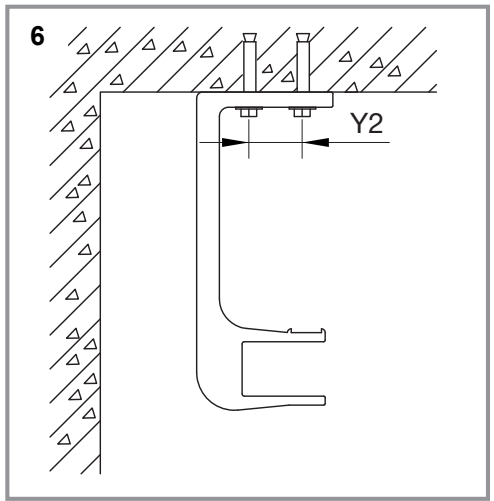
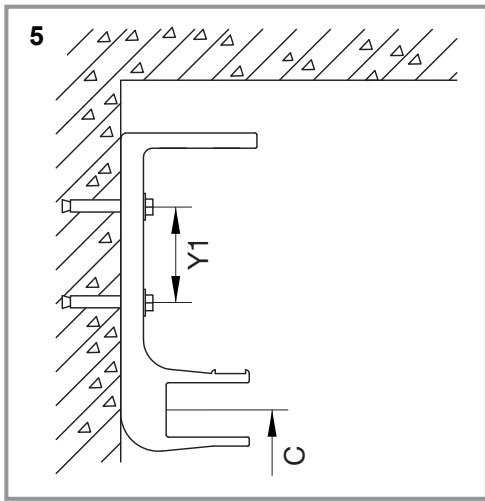

10

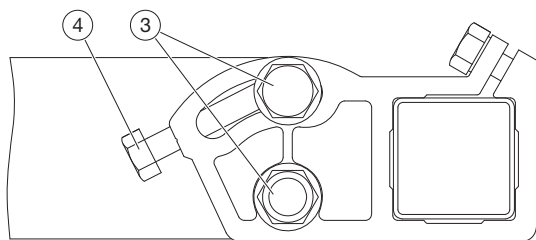

11

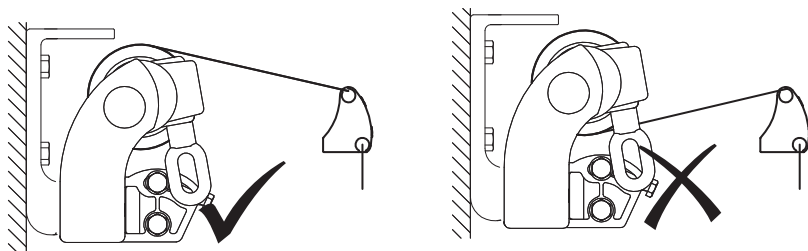

12

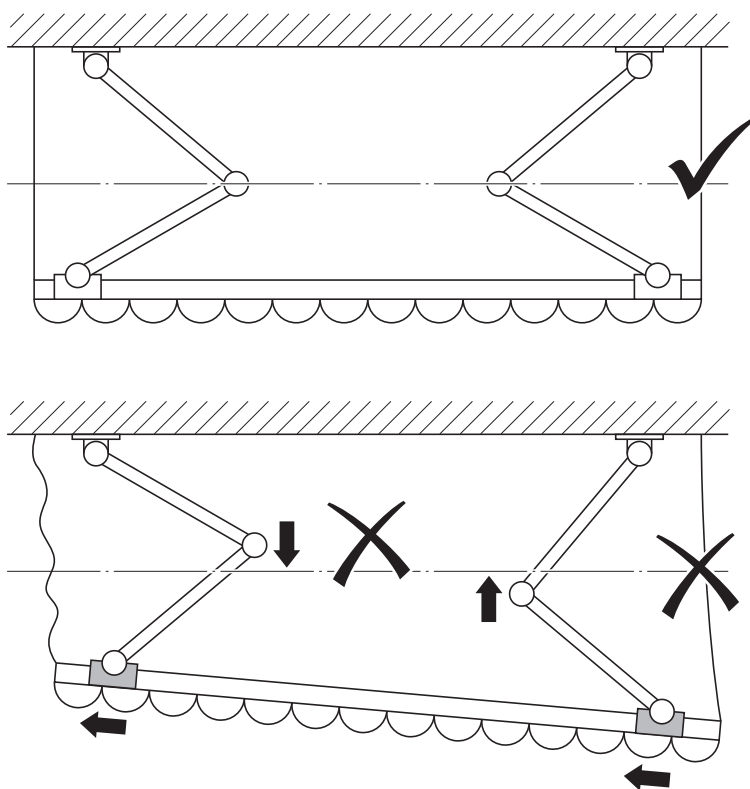

Reinigung
Pulizia
Nettoyage
Cleaning
Čištění
Čistenie
Czyszczenie

Čišćenje
Tisztítás
Čišćenje
Καθαρισμός
Reinigung
Rengöring
Puhdistus

for stitching

Art.-Nr. 126026
Supplier code : 80549
Euromate GmbH
Emil-Lux-Strasse 1
42929 Wermelskirchen
GERMANY



- GB** 100% Polyester
- DE** 100% Polyester
- BA** 100% Poliester
- CZ** 100% Polyester
- FR** 100% Polyester
- HU** 100% Poliészter
- IT** 100% Poliestere
- PL** 100% Poliester
- RU** 100% Полиэстер
- SI** 100% Poliester
- NL** 100% Polyester
- SK** 100% Polyester
- KAZ** 100% Полиэфир
- GR** 100% Πολυεστέρας
- SE** 100% Polyester
- FI** 100% Polyesteri

Sehr geehrter Kunde, wir freuen uns über Ihr Vertrauen!

Ihre neue Markise wurde nach dem Stand der Technik konstruiert und gefertigt.

Lesen Sie vor der Montage unbedingt diese Gebrauchsanweisung! Hier finden Sie alle Hinweise für einen sicheren Gebrauch und eine lange Lebensdauer der Markise. Beachten Sie unbedingt alle Sicherheitshinweise in dieser Anweisung!



Hinweis: Diese Gebrauchsanweisung bezieht sich auf mehrere Artikel mit unterschiedlichen Ausstattungen. Daher kann das abgebildete Produkt in Form und Farbe von Ihrer Markise abweichen.

Inhaltsverzeichnis

| | |
|---|----|
| Bevor Sie beginnen... | 7 |
| Zu Ihrer Sicherheit | 7 |
| Montage und Bedienung | 9 |
| Bedienung | 11 |
| Pflege, Aufbewahrung, Entsorgung | 11 |
| Störungen und Hilfe | 12 |
| Technische Daten | 12 |
| Mängelansprüche | 86 |

Bevor Sie beginnen...

Bestimmungsgemäßer Gebrauch

Das Gerät entspricht dem Stand von Wissenschaft und Technik, sowie den geltenden Sicherheitsbestimmungen zum Zeitpunkt des Inverkehrbringens im Rahmen seiner bestimmungsgemäßen Verwendung. Dieses Produkt darf nur als Sonnenschutz verwendet werden.

Jeder andere Gebrauch ist nicht zulässig! Insbesondere darf dieses Produkt nicht als Schutz gegen Regen, Wind oder Schnee verwendet werden.

Das Gerät ist nicht für den gewerblichen Gebrauch konzipiert.

Jede andere Verwendung ist bestimmungswidrig. Durch bestimmungswidrige Verwendung, Veränderungen am Gerät oder durch den Gebrauch von Teilen, die nicht vom Hersteller geprüft und freigegeben sind, können unvorhersehbare Schäden entstehen!

Jede nicht bestimmungsgemäße Verwendung bzw. alle nicht in dieser Gebrauchsanweisung beschriebenen Tätigkeiten am Gerät sind unerlaubter Fehlgebrauch außerhalb der gesetzlichen Haftungsgrenzen des Herstellers.

Was bedeuten die verwendeten Symbole?

Gefahrenhinweise und Hinweise sind in der Gebrauchsanweisung deutlich gekennzeichnet. Es werden folgende Symbole verwendet:



GEFAHR! Unmittelbare Lebens- oder Verletzungsgefahr! Unmittelbar gefährliche Situation, die Tod oder schwere Verletzungen zur Folge haben wird.



WARNUNG! Wahrscheinliche Lebens- oder Verletzungsgefahr! Allgemein gefährliche Situation, die Tod oder schwere Verletzungen zur Folge haben kann.



VORSICHT! Eventuelle Verletzungsgefahr! Gefährliche Situation, die Verletzungen zur Folge haben kann.



ACHTUNG! Gefahr von Geräteschäden! Situation, die Sachschäden zur Folge haben kann.



Hinweis: Informationen, die zum besseren Verständnis der Abläufe gegeben werden.

Persönliche Schutzausrüstung



Tragen Sie bei der Montage (Bohrungen) eine Staubschutzmaske.



Tragen Sie bei der Montage einen Schutzhelm.



Bei der Montage (Bohrungen) des Produktes besteht Gefahr durch umherfliegende Splitter! Tragen Sie eine Schutzbrille.



Tragen Sie bei der Montage Sicherheitsschuhe.



Tragen Sie bei der Montage Schutzhandschuhe.

Zu Ihrer Sicherheit

Allgemeine Sicherheitshinweise

- Für eine sichere Montage der Markise muss der Benutzer diese Gebrauchsanweisung vor der Montage gelesen und verstanden haben.
- Beachten Sie alle Sicherheitshinweise! Wenn Sie die Sicherheitshinweise missachten, gefährden Sie sich und andere.
- Bewahren Sie alle Gebrauchsanweisungen und Sicherheitshinweise für die Zukunft auf.
- Wenn Sie das Gerät verkaufen oder weitergeben, händigen Sie unbedingt auch diese Gebrauchsanweisung aus.
- Das Gerät darf nur benutzt werden, wenn es einwandfrei in Ordnung ist. Ist das Gerät oder ein Teil davon defekt, muss es von einer Fachkraft instandgesetzt werden.
- Die Markise darf nicht über Wintergärten angebracht werden.
- Auf eine Markise wirken in ausgefahrenem Zustand die unterschiedlichsten, von Wind oder Regen herrührenden Kräfte ein. Diese zum Teil erheblichen Kräfte müssen von der Markise aufgenommen und über die Befestigungskonsolen auf die Montageebene übertragen werden. Stellen Sie daher vor dem ersten Gebrauch sicher, dass sämtliche Schrauben fest angezogen sind.
- Bei extremer Belastung können an den Befestigungsschrauben hohe Zugkräfte auftreten. Stellen Sie daher sicher, dass die Montagefläche ausreichend tragfähig ist. Befragen Sie bei Unsicherheiten eine Fachkraft.
- Eine sichere und gefahrlose Nutzung der Markise kann nur gewährleistet werden, wenn sie regelmäßig überprüft und gewartet wird. Die Markise ist regelmäßig auf Anzeichen von Verschleiß oder Beschädigungen an Bespannung und Gestell zu untersuchen.

- Um Beschädigungen zu vermeiden, darf die Markise bei starkem Wind nicht ausgefahren werden.
- Verwenden sie zur Installation des Produktes nur geeignetes Befestigungsmaterial. Die Art und Dimension des Befestigungsmaterial hängt von der Art des Mauerwerkes sowie vom Gewicht des Produktes ab. Zur korrekten Auswahl befragen sie bitte einen Fachmann.
- Fertige Markisen sind schwer. Führen Sie die Montage der Gelenkarmmarkise unbedingt mit mindestens zwei Personen durch.
- Lassen Sie während der Installation weder Kinder noch Haustiere im Montagebereich spielen.
- Vergewissern Sie sich, dass Ihre Hände während der Montage sauber bleiben, so dass ein Verschmutzen des Markisentuches ausgeschlossen ist.
- Kunststofftüten in der Verpackung können für Kleinkinder gefährlich sein. Halten Sie Ihre Kinder davon fern, um Risiken auszuschließen.
- Verwenden Sie nur Original-Ersatzteile. Nur diese Ersatzteile sind für das Gerät konstruiert und geeignet. Andere Ersatzteile führen nicht nur zu einem Verlust der Garantie, sie können auch Sie und Ihre Umwelt gefährden.
- Kinder oder Personen, die aufgrund mangelnder physischer, psychischer oder sensorischer Eigenschaften nicht in der Lage sind, das Produkt sicher und umsichtig zu bedienen, dürfen das Produkt nicht benutzen oder montieren.
- Immer die erforderliche persönliche Schutzausrüstung benutzen.
- Immer mit Umsicht und nur in guter Verfassung arbeiten: Müdigkeit, Krankheit, Alkoholgenuß, Medikamenten- und Drogeneinfluss sind unverantwortlich, da Sie das Produkt nicht mehr sicher benutzen können.

Qualifikation



Installation nur durch Fachpersonal

- Die Montageanleitung richtet sich an den qualifizierten Monteur, der über versierte Kenntnisse in folgenden Bereichen verfügt:
 - Arbeitsschutz, Betriebssicherheit und Unfallverhütungsvorschriften
 - Umgang mit Leitern und Gerüsten
 - Handhabung und Transport von langen, schweren Bauteilen
 - Umgang mit Werkzeugen und Maschinen
 - Einbringung von Befestigungsmitteln
 - Beurteilung der Bausubstanz (Wenden Sie sich mit Fragen diesbezüglich an Ihren Händler.)
 - Inbetriebnahme und Betrieb des Produktes
- Wird über eine dieser Qualifikationen nicht verfügt, muss ein fachkundiges Montageunternehmen beauftragt werden.

Hochziehen mit Seilen

- Muss die Markise in einen höheren Bereich mit Hilfe von Seilen hochgezogen werden, so ist die Markise
 - aus der Verpackung zu nehmen,

- mit den Zugseilen so zu verbinden, dass diese nicht herausrutschen kann,
- in waagerechter Lage gleichmäßig hoch zu ziehen.
- Der Bereich unter schwebenden Lasten ist abzusperren.

Montagekonsolen

- Vor Beginn der Montage ist zu prüfen,
 - ob die gelieferten Montagekonsolen in Art und Anzahl mit dem Lieferumfang übereinstimmen,
 - ob die bei der Bestellung gemachten Angaben über den Befestigungsuntergrund mit dem tatsächlich vorgefundenem Befestigungsuntergrund übereinstimmen.
- Sollten hierbei Abweichungen festgestellt werden, welche die Sicherheit beeinträchtigen, so darf die Montage nicht durchgeführt werden.

Befestigungsmittel

- Die Markise erfüllt die wie in den Technischen Daten angegebene Windwiderstandsklasse (► *Technische Daten* – S. 12).
- Im montierten Zustand erfüllt sie diese Anforderungen nur, wenn
 - die Markise mit in dieser Betriebsanleitung aufgeführten Art und Anzahl von Konsolen montiert ist,

Aufstiegshilfen

- Aufstiegshilfen dürfen nicht an der Markise angelehnt oder befestigt werden. Sie müssen einen festen Stand haben und genügend Halt bieten. Verwenden Sie nur Aufstiegshilfen, die eine ausreichend hohe Tragkraft haben.

Absturzsicherung

- Bei Arbeiten in größeren Höhen besteht Absturzgefahr. Es sind geeignete Absturzsicherungen zu nutzen.

Unkontrollierte Bedienung

- Bei manueller Bedienung muss die Bedienkurbel ausgehängt und sicher verwahrt werden.

Probelauf

- Beim ersten Ausfahren darf sich niemand im Fahrbereich oder unter der Markise befinden. Die Befestigungsmittel und Konsolen sind nach dem ersten Ausfahren einer optischen Kontrolle zu unterziehen.

Nutzung bei Wind

- Bei vorschriftsmäßiger Montage erfüllt die Markise die Anforderungen der in den Technischen Daten angegebenen Windwiderstandsklasse (► *Technische Daten* – S. 12).
- Die Markise darf nur bis zu den in der deklarierten Windwiderstandsklasse genannten Windschwindigkeiten genutzt werden.

Nutzung bei Regen

- Ist die Neigung der Markise geringer als 25% = 14°, gemessen von der Waagerechten, so darf diese im Regen nicht ausgefahren werden. Es besteht die Gefahr einer Wassersackbildung im Markisentuch, durch den die Markise beschädigt werden oder abstürzen kann.

Nutzung bei Schnee und Eis

- Die Markise darf bei Schneefall oder Frostgefahr nicht ausgefahren werden. Es besteht die Gefahr, dass die Markise beschädigt wird oder abstürzt.

Laub und Fremdkörper

- Laub und sonstige auf dem Markisentuch, im Markisenkasten und in den Führungsschienen liegende Fremdkörper sind sofort zu beseitigen. Es besteht die Gefahr, dass die Markise beschädigt wird oder abstürzt.

Hindernisse/Quetschgefahr

- Im Ausfahrbereich der Markise dürfen sich keine Hindernisse befinden. Es besteht die Gefahr, dass Personen dort eingequetscht werden.
- Es bestehen Quetsch- und Scherbereiche zwischen den beweglichen Teilen der Markise. Kleidungsstücke bzw. Körperteile können eingezo-gen werden.
- Zusätzliche Belastungen der Markise durch angehängte Gegenstände oder durch Seilabspannungen können zu Beschädigungen oder zum Absturz der Markise führen und sind daher nicht zulässig.

Reinigungs- und Wartungsarbeiten im Ausfahrbereich der Markise

- Es ist sicherzustellen, dass die Markise bei Reinigungs- und Wartungsarbeiten (z. B. Gebäuderei-niger) nicht ausgefahren werden können.

Wartung

- Eine sichere und gefahrlose Nutzung der Markise kann nur gewährleistet werden, wenn die Anlage regelmäßig geprüft und gewartet wird. Die Markise ist regelmäßig auf Anzeichen von Verschleiß oder Beschädigung an Bespannung und Gestell zu untersuchen.
- Sollten Beschädigungen festgestellt werden, so ist eine Fachkraft mit der Reparatur zu beauftra-gen. Reparaturbedürftige Markisen dürfen nicht verwendet werden.
- Untersuchen Sie die Markise regelmäßig auf Anzeichen von Verschleiß oder Beschädigungen

Montage und Bedienung

Lieferumfang

► *Lieferumfang* – S. 2

- Markise
- Schraube, Scheibe, Mutter (2×)
- Wand-/Deckenkonsole (2×)
- Handkurbel
- Gebrauchsanweisung
- Neigungswinkelmesser



Hinweis: Sollte eines der Teile fehlen oder beschädigt sein, wenden Sie sich bitte an den Verkäufer.

Bezeichnung der Markisenteile (allgemein)

► S. 2, *Punkt 5*

- Tuchwelle
- Tragrohr/Konsolrohr
- linker Gelenkarm
- Markisentuch
- Fallstange/Ausfallprofil

- Volant
- Befestigungskonsole
- Tuchwellenhalter
- Getriebe
- rechter Gelenkarm

Montage

Folgende Hilfsmittel/Werkzeuge sollten Sie für die Montage bereithalten:

- Wasserwaage
- Richtschnur
- Maßband
- Kreide oder Bleistift
- Schraubenschlüssel SW 13, 16, 17, 18, 19
- Gummihammer
- Trittleiter
- (Schlag-) Bohrmaschine
- geeigneten Bohrer für den Montageuntergrund (Ø entsprechend Dübel wählen)

► *Montage* – S. 3



Hinweis: Zur Montage der Markise sind zwei Personen notwendig. Es wird eine Leiter benötigt. Die Markise muss exakt waage-recht angebracht werden, um ein reibungs-loses Aus- und Einfahren zu gewährleisten.



Hinweis: Beachten Sie, dass die Konsole ca. 10 cm (Z) vom Ende der Markise an-gebracht werden muss (► S. 3, *Punkt 2*).



GEFAHR! Verletzungsgefahr! Setzen Sie das ausgewählte Befestigungsmaterial nie-mals in Mörtelfugen. Beachten Sie vorge-schriebene Randabstände. Stellen Sie sicher, dass oberhalb der Befestigungslö-cher noch genügend Auflast (Mauerwerk/Wandmasse) vorhanden ist, damit es infolge der Kräfte an einer ausgefahrenen Markise nicht zu Mauerwerks-/Wandausbrüchen kommt.



GEFAHR! Verletzungsgefahr! Achten Sie bei niedriger Montage darauf, dass sich keine Gegenstände im Schwenkbereich befinden.



GEFAHR! Verletzungsgefahr! Auf eine Markise wirken bei Wind große Kräfte ein. Eine unsachgemäß montierte Markise kann sich losreißen und zu schweren Verletzun-gen führen.



WARNUNG! Sturzgefahr! Bei der Montage auf sicheren Stand achten.

Bestimmen Sie die Höhe, in welcher die Markise an der Wand befestigt werden soll. Soll die Markise über einer Tür montiert werden, muss sie mindestens 20 cm über der Tür angebracht werden. Beachten Sie auch den Neigungswinkel der Markise. Der Mindest-neigungswinkel des Tuches zum Wasserablauf bei Regen muss 14° betragen. Der Winkel kann nach der Montage bei Bedarf leicht verstellt werden. Die vordere Fallstange (Ausfallprofil) sollte im ausgefahrenen Zustand eine Durchgangshöhe von mindestens 2,5 m haben.

- Montagehöhe: ► S. 3, Punkt 1
 - $\alpha = 10^\circ$ $C = A + H \times 0,17$
 - $\alpha = 30^\circ$ $C = A + H \times 0,5$
 - $\alpha = 45^\circ$ $C = A + H \times 0,71$
- Abmaße an vorgesehener Stelle an die Wand übertragen (► S. 3, Punkt 2).
 - $X = 2400\text{--}2450$ mm
 - $Y1 = 90$ mm
 - $Y2 = 50$ mm
- Zeichnen Sie hierfür eine exakt horizontale Linie in der gewünschten Höhe an die Wand. Verwenden Sie hierfür ein langes Maßband und kontrollieren Sie die Lage der Linie mit Hilfe einer Wasserwaage.
- Zur Bestimmung der Positionen der Bohrlöcher stecken Sie jeweils eine Konsole im Nahbereich eines Armhalters (20 cm links oder rechts neben einem Armhalter) auf das Tragrohr. Wenn genug Montagefreiraum vorhanden ist, sollten Sie den jeweils äußeren Bereich (20 cm) neben einem Armhalter für die Montage nutzen. Eine vorhandene dritte Konsole wird in der Markisenmitte positioniert.
- Die gewählten Positionen der Konsolen werden jetzt auf dem Tragrohr markiert. Messen Sie die Positionen in Bezug zu einem Fixpunkt (z.B. Markisenende) aus und übertragen Sie die Messwerte entlang der horizontalen Linie auf den Befestigungsuntergrund als Markierungen. An diese Markierungen legen Sie jetzt jeweils eine Konsole als Schablone an und übertragen Sie die Lage der Befestigungslöcher auf die Wand.
- An angezeichneten Positionen bohren; dabei etwas tiefer bohren, als Befestigungsmittel lang sind (► S. 3, Punkt 3).
- Befestigungsmittel in Bohrungen einsetzen (► S. 3, Punkt 4).
- Konsolen horizontal und vertikal zueinander ausrichten und mit Befestigungsmittel verschrauben.
 - Wandmontage: ► S. 4, Punkt 5
 - Deckenmontage: ► S. 4, Punkt 6
- Montagereihenfolge: Konsole, Unterlegscheiben, Sicherungsring, Muttern.



ACHTUNG! Gefahr von Produktschäden

Überstehende Befestigungsschrauben oder Gewindestangen so weit kürzen, dass eine Beschädigung von Markisenteilen und Markisentuch ausgeschlossen ist.

- Die Markise mit zwei Personen in die Konsolen einhängen (► S. 4, Punkt 7). Dazu das Tragerohr der Markise in die Konsolen hängen, Mutter von oben aufsetzen, Schraube mit Unterlegscheibe von unten eindrehen und festziehen (► S. 4, Punkt 8).



ACHTUNG! Gefahr von Produktschäden

Schraubenanzugsdrehmoment max. 27 Nm.

Der kleinste Abstand zwischen Konsole und Armhalter sollte 1 cm betragen.



GEFAHR! Verletzungsgefahr! Überprüfen Sie vor Inbetriebnahme unbedingt den festen Sitz aller Schrauben und anderer Befestigungsmittel.

Neigungswinkel messen

- S. 4, Punkt 9
 - Zum einfacheren Anhalten Neigungswinkelmessers (2) mit Klebestreifen auf Wasserwaage (1) befestigen.
 - Neigungswinkelmesser (2) mit Wasserwaage (1) seitlich an Markisentuch anhalten und Neigungswinkel von Skala ablesen.

Tuchneigung der Markise einstellen

- S. 5, Punkt 10



Hinweis: Markise 0,5 Meter ausfahren.

Je nach Bedarf können Sie die Tuchneigung zwischen 0° und 45° einstellen. Achten Sie darauf, dass zum Ablauf von Regenwasser mindestens 14° Tuchneigung notwendig sind. Zum Einstellen der Tuchneigung tätigen Sie folgende Arbeitsschritte:

- Am linken Armhalter die Befestigungsschrauben (3) 1-2 Umdrehungen lösen. Achtung, nicht entfernen!
- Sicherungsschraube (4) so weit lösen, dass der linke Gelenkarm in seiner gewünschten Neigung eingestellt werden kann.
- Den linken Gelenkarm mit der Hand anheben (entlasten) und durch Rechts- oder Linksdrehen der Stellschraube (5) die Fallstange (Ausfallprofil) in die gewünschte Neigungshöhe anheben oder absenken.
- Ist die gewünschte Neigung erreicht, die Sicherungsschraube und die Befestigungsschrauben wieder festziehen.
- Die gleichen Arbeitsschritte am rechten Armhalter durchführen.



ACHTUNG! Mögliche Schäden am Markisentuch! Die Tuchneigung muss auf beiden Seiten gleich eingestellt sein. Bei nicht waagerechter Fallstange rollt das Markisentuch ungleichmäßig auf, was zu Beschädigungen führen kann.

- Fallstange der Markise mit Wasserwaage auf waagerechte Lage prüfen.
- Bei Bedarf einseitig nachstellen, bis Fallstange waagerecht ist.
 - Neigungswinkel: ► *Technische Daten* – S. 12

Gelenkarme ausrichten

- S. 5, Punkt 12
 - Markise zur Hälfte ausfahren.
 - Ausrichtung der Gelenkarme überprüfen: die Knickgelenke müssen auf einer Ebene sein.
 - Das Fallrohr zu den Gelenkarmen soweit verschieben, bis die Knickgelenke der Gelenkarme auf einer Ebene sind.
 - Markise zum Testen vollständig aus- und einfahren.
 - Verschieben des Fallrohres so lange wiederholen bis die Gelenkarme parallel zu Fallrohr und Tuchwelle schließen.

Bedienung



GEFAHR! Verletzungsgefahr! Jährlich alle Schrauben auf festen Sitz prüfen.

Kurbelgetriebe der Markise

► S. 5, Punkt 12

Unbedingt beachten:

Das Kurbelgetriebe der Markise besitzt keinen Anschlag zur Begrenzung der Umdrehungen der Tuchwelle. Um Beschädigungen am Tuch zu vermeiden, ist daher darauf zu achten, dass das Markisentuch immer oben herum auf die Tuchwelle gewickelt wird.

- Bei vorhandener falscher Wickelrichtung das Tuch komplett abwickeln. Es ist dann vollkommen schlaff und wird nun beim Weiterwickeln in die gleiche Drehrichtung wieder oben herum aufgewickelt.
- Das Tuch muss stramm gewickelt sein!
- Zur Vermeidung von großem Verschleiß an der Kurbel und der Kurbelöse des Getriebes halten Sie die Handkurbel beim Drehen senkrecht.

Pflege, Aufbewahrung, Entsorgung

Reinigung und Pflege



ACHTUNG! Mögliche Schäden am Markisentuch! Setzen Sie die Markise nicht unnötig feuchter Witterung aus!



ACHTUNG! Mögliche Schäden am Markisentuch! Eine Welligkeit im Saum-, Naht- und Bahnenbereich entsteht durch Mehrfachlagen des Gewebes und unterschiedlichen Wickelstärken auf der Tuchwelle. Dadurch entstehende Stoffspannungen können Muster auf dem Gewebe auslösen.

Wickelwellen neben der Naht, auf dem auf- und abgerollten Tuch werden durch doppelte Stofflagen im Nahtbereich verursacht.

Bei kurzer Abwesenheit und aufkommendem Wind sollte die Markise eingefahren werden.

Ist die Markise einmal nass geworden, lassen Sie sie so bald wie möglich in ausgefahrener Stellung trocknen. Bleibt das Markisentuch über längere Zeit feucht aufgerollt, können sich leicht unansehnliche Flecken bilden.

Zur Reinigung das Markisentuch trocken abbürsten. Hartnäckigere Verschmutzungen mit warmem Seifenwasser und einer Bürste entfernen. Vor dem Einfahren trocknen lassen.

Benutzen Sie auf keinen Fall Reinigungsmittel, die Lösungsmittel enthalten. Diese bleichen das Gewebe aus und beschädigen die Webart.

Um mögliche Beschädigungen zu vermeiden, benutzen Sie nie alkalische sowie säurehaltige Reinigungsmittel oder Dampfstrahler zum Säubern des Gewebes. Um eine Ermüdung des Materials zu verhindern, ist es notwendig, die Bildung von Wasserrassen (Wasseransammlung auf dem Tuch) durch das Ableiten des Regenwassers zu verhindern.

Nachfolgende Erscheinungen sind nicht als Fehler anzusehen, solange sie sich nicht in unzumutbaren Ausmaßen häufen:

- Ein Durchhängen des Markisenstoffes infolge Eigengewichts ist möglich.
- Farbabweichungen zwischen einzelnen Stoffbahnen können aus fertigungstechnischen Gründen auftreten.
- Schattierungen sind lediglich optische Erscheinungen. Sie beruhen auf verschiedenen Lichtbrechungen zwischen glatten und gefalteten Stellen.
- Ein ungerader Fadenverlauf kann beim Konfektionieren auftreten.

Allgemeine Hinweise zum Markisentuch

Markisentücher sind Hochleistungsprodukte. Dennoch sind auch nach dem heutigen Stand der Technik und durch die Anforderungen des Umweltschutzes ihrer Perfektion Grenzen gesetzt. Bestimmte Erscheinungen im Tuch, die mitunter beanstandet werden, sind trotz ausgereifter Produktions- und Verarbeitungstechnik möglich. Grundsätzlich treten diese Effekte in unterschiedlichen Stärken bei fast allen Markisentüchern auf. Sie mindern aber in keiner Weise die Qualität der Tücher.

- Knickfalten entstehen bei der Konfektion und beim Falten der Markisentücher. Dabei kann es, speziell bei hellen Farben, im Knick zu Oberflächeneffekten (Pigmentverschiebungen) kommen, die im Gegenlicht dunkler (wie Schmutzstreifen) wirken. Sie mindern den Wert und die Gebrauchstauglichkeit der Markise nicht.
- Kreideeffekte sind helle Streifen, die bei der Verarbeitung auf veredelter Ware entstehen und sich auch bei größter Sorgfalt nicht immer völlig vermeiden lassen. Sie sind daher ebenfalls kein Reklamationsgrund.
- Regenbeständigkeit: Polyester-Sonnenschutzmarkisenstoffe sind wasserabweisend imprägniert und halten bei einer Mindestneigung von 14° Grad einem leichten, kurzen Regen stand. Bei stärkerem oder längerem Regen müssen Markisen eingefahren werden, um Schäden zu vermeiden. Nass eingerollte Markisen sind baldmöglichst zum Trocknen wieder auszufahren.
- Welligkeiten im Saum-, Naht- und Bahnenbereich entstehen durch Mehrfachlagen des Gewebes und unterschiedliche Wickelstärken auf der Tuchwelle. Dadurch entstehende Stoffspannungen können Welligkeiten (z.B. Waffel- oder Fischgrätenmuster) auslösen.
- Das Nähgarn des Tuches muss nicht die gleiche Farbe haben wie das Tuchteil, in welchem sich die Naht befindet.

Aufbewahrung

Bewahren Sie die Markise bei längerer Lagerung in einer trockenen Umgebung auf.

Entsorgung

Verpackung entsorgen

Die Verpackung besteht aus Karton und entsprechend gekennzeichneten Kunststoffen, die wiederverwertet werden können.

- Führen Sie diese Materialien der Wiederverwertung zu.



Markise entsorgen

Entsorgen Sie die Markise am Ende ihrer Lebenszeit gemäß den in Ihrem Land gültigen Vorschriften.

Störungen und Hilfe

Wenn etwas nicht funktioniert...



GEFAHR! Verletzungsgefahr! Die Gelenkarme der Markise stehen unter sehr hoher Federspannung. Eine Demontage der Markise kann schwere Verletzungen zur Folge haben. Wenden Sie sich bei Störungen an den Gelenkarmen an Ihren Händler.

Im Falle einer Demontage wenden Sie sich an ein Fachunternehmen.



ACHTUNG! Mögliche Schäden am Markisentuch! Nach mehrmaligen Benutzen der Markise können ein oder beide Gelenkarme der Markise schief bzw. ungleichmäßig hängen. In diesem Fall müssen die Gelenkarme nachjustiert werden (► *Tuchneigung der Markise einstellen* – S. 10).



Hinweis: Für einen einwandfreien Betrieb der Markise müssen die Knickgelenke der Gelenkarme in regelmäßigen Abständen mit einem harz- und säurefreien Öl geölt werden.

Oft sind es nur kleine Fehler, die zu einer Störung führen. Meistens können Sie diese leicht selbst beheben. Bitte sehen Sie zuerst in der folgenden Tabelle nach, bevor Sie sich an den Händler wenden. So ersparen Sie sich viel Mühe und eventuell auch Kosten.

| Fehler/Störung | Ursache | Abhilfe |
|--|--|--|
| Markise fährt nicht aus oder ein. | Getriebe defekt? | Händler kontaktieren. |
| Markisentuch rollt sich ungleichmäßig auf. | Tuchneigung nicht korrekt eingestellt? | Tuchneigung einstellen (► <i>Tuchneigung der Markise einstellen</i> – S. 10) |
| | Gelenkarme nicht korrekt ausgerichtet? | Gelenkarme ausrichten (► <i>Gelenkarme ausrichten</i> – S. 10) |

Können Sie den Fehler nicht selbst beheben, wenden Sie sich bitte direkt an den Händler. Beachten Sie bitte, dass durch unsachgemäße Reparaturen auch der Gewährleistungsanspruch erlischt und Ihnen ggf. Zusatzkosten entstehen.

Technische Daten

| | |
|------------------------|--|
| Artikelnummer | 126026, 126226, 126227, 126231, 126250, 126255, 210548, 403330, 403331, 403332, 403333, 403334, 403335, 380364, 380365, 380366, 380367, 380368 |
| Breite | 295 cm |
| Länge (ausgefahren) | 200 cm |
| Neigungswinkel | 0 –45° |
| Gewicht | 18 kg |
| Windwiderstandsklasse* | 2 |

*) Windwiderstandsklasse 2: Die Markise darf bis maximal Windstärke 5 ausgefahren bleiben. Definition nach Beaufort: frische Brise, frischer Wind. Kleine Laubbäume beginnen zu schwanken. Schaumkronen bilden sich auf Seen. Geschwindigkeit 28–37 km/h = 7,5–10,4 m/s

Gentilissimo Cliente,

Ci ralleghiamo della Sua fiducia! La Sua nuova tenda avvolgibile è stata costruita ed approntata secondo lo stato della tecnica.

Prima del montaggio, legga assolutamente questo manuale delle istruzioni! Qui Lei trova tutte le indicazioni per un utilizzo sicuro ed una lunga durata della tenda avvolgibile. Osservi assolutamente tutte le indicazioni di sicurezza di questo manuale!



Nota: Questo manuale delle istruzioni si riferisce a più articoli con diversi allestimenti. Per questo motivo il prodotto raffigurato può essere diverso dalla Sua tenda avvolgibile per forma e colore.

Indice

| | |
|--|-----------|
| Prima di cominciare... | 13 |
| Per la Sua sicurezza | 13 |
| Montaggio e utilizzo | 15 |
| Funzionamento | 17 |
| Manutenzione, conservazione, smaltimento .. | 17 |
| Problemi e aiuto | 18 |
| Specifiche tecniche | 18 |
| Reclami per difetti | 86 |

Prima di cominciare...

Uso consentito

L'apparecchio corrisponde allo stato dell'arte della scienza e della tecnica, nonché alle prescrizioni di sicurezza in vigore al momento della commercializzazione nell'ambito del suo utilizzo convenzionale.

Questo prodotto può essere utilizzato solo come protezione dal sole.

Qualsiasi altro utilizzo non è permesso! In particolare questo prodotto non può essere utilizzato come protezione da pioggia, vento o neve.

L'apparecchio non è stato progettato per uso a livello industriale.

Qualsiasi altro impiego è da considerarsi non conforme alla destinazione d'uso. L'impiego non conforme alla destinazione d'uso, le modifiche all'apparecchio o l'utilizzo di pezzi non collaudati né autorizzati dal costruttore possono causare danni imprevedibili.

Qualsiasi utilizzo differente da quello per lo scopo per cui l'apparecchio è stato progettato e realizzato e qualsivoglia attività sullo stesso non descritta nelle presenti istruzioni equivalgono ad uso improprio non consentito, al di fuori dei limiti legali di responsabilità del fabbricante.

Cosa significano i simboli utilizzati?

Indicazioni di pericolo ed altre indicazioni sono contraddistinte chiaramente nel manuale delle istruzioni. Si utilizzano i simboli seguenti:



PERICOLO! Elevato pericolo di lesioni gravi o mortali! Situazione altamente pericolosa che può comportare lesioni gravi o mortali.



AVVERTENZA! Probabile pericolo di lesioni gravi o mortali! Situazione generalmente pericolosa che può comportare lesioni gravi o mortali.



ATTENZIONE! Potenziale pericolo di lesioni! Situazione pericolosa che può comportare lesioni.



AVVISO! Pericolo di danni all'apparecchio! Situazione che può comportare danni materiali.



Nota: Informazioni indicate per una migliore comprensione dei procedimenti.

Equipaggiamento di protezione personale



Durante il montaggio (forature) si deve indossare una mascherina antipolvere.



Durante il montaggio si deve indossare un casco protettivo.



Durante il montaggio (forature) del prodotto, le schegge volanti costituiscono una fonte di pericolo! Indossare occhiali protettivi.



Durante il montaggio si devono indossare guanti di sicurezza.



Durante il montaggio si devono indossare guanti protettivi.

Per la Sua sicurezza

Avvertenze generali di sicurezza

- Per un montaggio sicuro della tenda avvolgibile l'utente deve leggere e comprendere, prima dello stesso, questo manuale delle istruzioni.
- Osservare tutte le precauzioni! Se non si osservano le indicazioni di sicurezza, si mettono in pericolo se stessi e gli altri.
- Conservare tutti i documenti con le istruzioni per l'uso e le precauzioni per il futuro.
- In caso di vendita o di cessione dell'apparecchio, è indispensabile consegnare insieme anche le presenti istruzioni per l'uso.
- L'apparecchio può essere utilizzato esclusivamente se si trova in perfette condizioni operative. Se l'apparecchio, o parti di esso, dovessero essere difettosi, occorre farli sottoporre a manutenzione da un tecnico specializzato.
- Non applicare la tenda avvolgibile al di sopra di una veranda.
- Sulla tenda aperta agiscono le più varie forze, provocate da vento o pioggia. Queste forze, a volte notevoli, devono essere prese dalla tenda e trasmesse alla piattaforma di montaggio tramite le console di fissaggio. Si assicuri perciò prima del primo utilizzo, che tutte le viti siano serrate.
- In caso di carico estremo, possono verificarsi elevate forze di trazione sulle viti di fissaggio. Assicurarsi che il piano di montaggio abbia una portata sufficiente. Consultare eventualmente un esperto.
- Un impiego sicuro e senza pericoli della tenda avvolgibile può essere garantito solo con una regolare attività di controllo e manutenzione. La tenda avvolgibile deve essere esaminata con regolarità per escludere la presenza di tracce di usura o danneggiamenti nell'intelaiatura e nella trazione.

- Per evitare danni, la tenda avvolgibile non deve essere aperta in presenza di vento forte.
- Per l'installazione del prodotto, utilizzare solo un sistema di fissaggio idoneo. Il tipo e le dimensioni del sistema di fissaggio dipendono dal tipo di muratura e dal peso del prodotto. Per la scelta corretta consultare un tecnico.
- Le tende avvolgibili montate sono pesanti. Il montaggio della tenda avvolgibile con bracci articolati deve essere eseguito da almeno due persone.
- Evitare che bambini o animali domestici giochino nell'area di montaggio durante l'installazione.
- Eseguire il montaggio solo con le mani perfettamente pulite, in modo da non sporcare il telo della tenda avvolgibile.
- Le buste di plastica presenti nella confezione possono essere pericolose per i bambini piccoli. Tenere lontano dalla portata dei bambini per evitare rischi.
- Utilizzare solo ricambi originali. Solo i pezzi originali sono progettati e, quindi, sono idonei per l'apparecchio. L'utilizzo di altri ricambi può mettere in pericolo sia la propria incolumità sia l'ambiente, oltre a compromettere il diritto alla garanzia.
- Le persone che, a causa di insufficienza fisica, psichica o sensoriale, non sono in grado di utilizzare il prodotto con sicurezza e prudenza non devono utilizzarlo.
- Utilizzare sempre il necessario equipaggiamento di sicurezza personale.
- Operare sempre con prudenza e in perfette condizioni fisiche: stanchezza, malattie, uso di alcol, influenze di medicinali o droghe non permettono di avere un comportamento responsabile poiché non consentono di utilizzare il prodotto con sicurezza.

Qualificazione



L'installazione è riservata al personale tecnico.

- Le istruzioni per il montaggio si riferiscono ad installatori qualificati, che siano in possesso di nozioni versate nelle materie seguenti:
 - Protezione sul lavoro, sicurezza di esercizio e norme antinfortunistiche
 - Utilizzo di scale e impalcature
 - Manipolazione e trasporto di componenti costruttivi lunghi e pesanti
 - Utilizzo di utensili e macchinari
 - Applicazione dei materiali di fissaggio
 - Tenere in considerazione il materiale di costruzione (per qualsiasi dubbio, rivolgersi al proprio rivenditore).
 - Messa in funzione e utilizzo del prodotto
- Qualora non si fosse in possesso di una di queste qualificazioni, sarà necessario incaricare un'impresa di montaggio specializzata in tali attività.

Sollevamento con le funi

- Qualora fosse necessario sollevare la tenda ad un livello più alto con l'ausilio delle funi, si

- raccomanda di estrarla innanzitutto dall'imballaggio,
- collegarla quindi con i tiranti in maniera tale da evitare qualsiasi scivolamento,
- sollevarla infine in posizione perpendicolare uniformemente.
- Chiudere l'accesso all'area al di sotto del carico pesante.

Mensole di montaggio

- Prima di iniziare le operazioni di montaggio è necessario controllare
 - se le mensole di montaggio corrispondono al tipo e alla quantità fornita in dotazione,
 - se le specifiche fornite all'ordinazione relative al fondo di montaggio corrispondono al fondo di montaggio realmente esistente.
- Qualora venissero constatati degli scostamenti, che possano pregiudicare la sicurezza, non sarà consentito procedere con l'operazione di montaggio.

Materiali di fissaggio:

- La tenda soddisfa la classe di resistenza su pareti specificata ai dati tecnici (► *Specifiche tecniche* – p. 18).
- In stato montato soddisfa questi requisiti soltanto, quando la tenda è montata nel modo descritto
 - nelle presenti istruzioni e con la quantità di mensole prevista,

Mezzi di salita

- Non è consentito appoggiare i mezzi di salita alla tenda né fissarli alla stessa. È necessario assumere una posizione stabile e un sufficiente sostegno. Utilizzare esclusivamente mezzi di salita che presentino una sufficiente portata.

Protezione anticaduta

- Durante l'esecuzione di lavori ad altezze maggiori persiste un imminente pericolo di caduta. Sono da utilizzare protezioni adeguate contro la caduta.

Uso incontrollato

- Nell'utilizzo manuale è necessario sganciare la manovella e conservarla in un posto sicuro.

Prova di funzionamento

- Alla prima uscita nella zona di movimento o al di sotto della tenda non deve trovarsi nessuna persona. I mezzi di fissaggio e le mensole vanno sottoposti ad un controllo ottico prima della prima uscita.

Uso in condizioni di vento

- A condizione di un corretto montaggio, la tenda soddisfa la classe di resistenza al vento nonché i requisiti specificati ai dati tecnici (► *Specifiche tecniche* – p. 18).
- La tenda può essere utilizzata soltanto con le velocità di vento specificate nel documento della classe di resistenza al vento.

Uso durante la pioggia

- Se l'inclinazione della tenda è inferiore al 25% = 14°, misurata dal livello orizzontale, non sarà consentito farla uscire durante la pioggia. Vi è il rischio di una formazione di sacche d'acqua nel tessuto della tenda, con la conseguenza di un suo probabile danneggiamento o caduta.

Uso in condizioni di neve e ghiaccio

- Non è consentito utilizzare la tenda in condizioni di neve e ghiaccio. Vi è il rischio di danneggiamento o caduta della tenda.

Fogliame e corpi estranei

- Il fogliame e altri corpi estranei depositatisi sul tessuto della tenda, nella cassetta della tenda e nei binari di guida vanno immediatamente eliminati. Vi è il rischio di danneggiamento o caduta della tenda.

Ostacoli/pericolo di schiacciamento

- Nella zona d'uscita dalla tenda non devono trovarsi alcuni ostacoli. Vi è il rischio di schiacciare delle persone che si intrattengono al di sotto.
- Inoltre, fra i componenti mobili della tenda persiste in imminente pericolo di schiacciamento e taglio. Di conseguenza possono incepparsi pezzi di indumenti ossia parti del corpo.
- Altri carichi della tenda, ad esempio, oggetti sospesi o tensioni eccessive delle funi possono causare dei danneggiamenti o perfino una caduta della tenda e sono pertanto inammissibili.

Lavori di pulizia e manutenzione nella zona d'uscita della tenda

- Per i lavori di pulizia e manutenzione (ad esempio imprese di pulizia edifici) è necessario accertarsi che la tenda possa essere fatta rientrare.

Manutenzione

- Un uso sicuro e senza pericoli delle tende può essere garantito solo quando vengono regolarmente controllate e sottoposte a manutenzione. Al primo sintomo di usura o danno occorre controllare a fondo la tela e l'armatura.
- Qualora venissero constatati dei danneggiamenti, si raccomanda di incaricare un tecnico specializzato alla riparazione. Le tende richiedenti riparazioni non possono essere ulteriormente utilizzate.
- Controllare periodicamente la tenda sulla presenza di segni di usura o danneggiamento

Montaggio e utilizzo

Dotazione

► *Volume di fornitura – p. 2*

1. Tenda avvolgibile
2. Vite, rondella, dado (2x)
3. Mensola a parete/a soffitto (2x)
4. Manovella
- Istruzioni per l'uso
- Clinometro



Nota: se una delle parti mancasse o fosse danneggiata, rivolgersi al venditore.

Descrizione delle parti della tenda avvolgibile (generale)

► *P. 2, punto 5*

1. Tubo di avvolgimento del telo
2. Tubo portante/tubo della mensola
3. braccio articolato sinistro
4. Telo della tenda avvolgibile
5. Barra di sicurezza anticaduta/frontale
6. Volant

7. Mensola di fissaggio
8. Supporto albero di avvolgimento del telo
9. Riduttore
10. braccio articolato destro

Montaggio

Tenere a portata di mano per il montaggio gli utensili/ausili seguenti:

- Livella a bolla
- Filo di livello
- Metro
- Gesso o matita
- Chiavi inglesi SW 13, 16, 17, 18, 19
- Martello di gomma
- Scala
- Trapano (trapano a percussione)
- punte da trapano idonee per il sottofondo di montaggio (selezionare il Ø in base al tassello)

► *Montaggio – p. 3*



Nota: Per il montaggio della tenda sono necessarie due persone. È necessaria una scala. La tenda deve essere esattamente orizzontale, per garantire un'apertura ed una chiusura senza problemi.



Nota: Tenere presente che la mensola deve essere montata a una distanza di circa 10 cm (Z) dall'estremità finale della tenda avvolgibile (► *P. 3, punto 2*).



PERICOLO! Pericolo di lesioni! Non impiegare il materiale di fissaggio selezionato nei giunti di malta. Rispettare le distanze dal bordo prescritte. Accertarsi che sia presente un carico supplementare sufficiente al di sopra dei fori di fissaggio (muratura/massa della parete) in modo da evitare rotture della muratura/massa della parete dovute alle forze presenti durante l'estensione della tenda avvolgibile.



PERICOLO! Pericolo di lesioni! In caso di montaggio a un'altezza inferiore, prestare attenzione affinché non siano presenti oggetti nell'area di rotazione.



PERICOLO! Pericolo di lesioni! Su una tenda agiscono, in presenza di vento, forze importanti. Una tenda montata in maniera inadeguata può lacerarsi e causare ferimenti seri.



AVVERTENZA! Rischio di cadute! Al montaggio, assicurare una posizione sicura.

Determinare l'altezza di fissaggio della tenda avvolgibile alla parete. Se la tenda avvolgibile viene montata al di sopra di una porta, dovrà essere applicata almeno 20 cm al di sopra della porta. Prestare anche attenzione all'angolo di inclinazione della tenda. L'angolo di inclinazione minimo del telo per lo scarico dell'acqua in caso di pioggia deve essere di 14°. L'angolo può anche essere regolato leggermente dopo il montaggio, se necessario. La barra di sicurezza anticaduta anteriore (frontale) deve trovarsi ad un'altezza di passaggio di almeno 2,5 m.

- Altezza di montaggio: ► *P. 3, punto 1*
 - $\alpha = 10^\circ$ $C = A + H \times 0,17$
 - $\alpha = 30^\circ$ $C = A + H \times 0,5$
 - $\alpha = 45^\circ$ $C = A + H \times 0,71$
- Riportare le dimensioni sui punti previsti della parete (► *P. 3, punto 2*).
 - $X = 2400-2450$ mm
 - $Y1 = 90$ mm
 - $Y2 = 50$ mm
- A questo fine tracciare una linea orizzontale esatta all'altezza desiderata sulla parete. Utilizzare un metro lungo e controllare la posizione della linea con l'ausilio della livella ad acqua.
- Per determinare le posizioni dei fori, inserire una mensola in prossimità di un supporto del braccio (20 cm a sinistra o a destra accanto a un braccio) sul tubo portante. Se è disponibile uno spazio sufficiente per il montaggio, utilizzare per il montaggio l'area più esterna (20 cm) accanto a un supporto del braccio. La terza mensola in dotazione viene montata al centro della tenda avvolgibile.
- Le posizioni selezionate per le mensole devono quindi essere contrassegnate sul tubo portante. Misurare le posizioni in relazione a un punto fisso (ad es. estremità della tenda) e trasferire il valore misurato lungo la linea orizzontale sul sottofondo di fissaggio come contrassegni. Posizionare quindi una consolle come sagoma su questi contrassegni e trasferire la posizione dei fori di fissaggio sulla parete.
- Praticare i fori nei punti indicati; forare in profondità, poiché gli elementi di fissaggio sono lunghi (► *P. 3, punto 3*).
- Inserire nei fori gli elementi di fissaggio (► *P. 3, punto 4*).
- Orientare le console in senso orizzontale e verticale l'una rispetto all'altra e fissarle con il sistema di fissaggio.
 - Montaggio a parete: ► *P. 4, punto 5*
 - Montaggio a soffitto: ► *P. 4, punto 6*
- Sequenza di montaggio: Console, rondelle, anello di fissaggio, dadi.



AVVISO! Pericolo di danni al prodotto

Accorciare le viti di fissaggio e le barre filettate sporgenti in modo da evitare danni ai componenti della tenda e al telo.

- Appendere la tenda, con due persone, nelle console (► *P. 4, punto 7*). A tale scopo appendere il tubo portante della tenda nelle console, applicare il dado da sopra, avvitare la vite con rondella dal basso e serrare (► *P. 4, punto 8*).



AVVISO! Pericolo di danni al prodotto

Coppia di torsione max delle viti 27 Nm.
La distanza minima tra la console e il supporto del braccio deve essere di 1 cm.



PERICOLO! Pericolo di lesioni! Prima della messa in funzione, verificare assolutamente la perfetta tenuta delle viti e degli altri mezzi di fissaggio.

- Per facilitare il posizionamento fissare il clinometro (2) sulla livella a bolla d'aria (1) con il nastro adesivo.
- Tenere il clinometro (2) con la livella (1) lateralmente sul tessuto della tenda e leggere sulla scala l'angolo di inclinazione.

Impostare l'inclinazione della tenda avvolgibile

► *P. 5, punto 10*



Nota: Estendere la tenda avvolgibile di 0,5 metri.

A seconda delle esigenze, è possibile regolare l'inclinazione del telo tra 0° e 45° . Prestare attenzione a mantenere un'inclinazione del telo di almeno 14° per lo scarico dell'acqua piovana. Per la regolazione dell'inclinazione del telo, attenersi ai passaggi di lavoro seguenti:

- Sul supporto del braccio sinistro, allentare di 10-2 giri le viti di fissaggio (3). Attenzione, le viti non devono essere rimosse!
- Allentare la vite di sicurezza (4) fino a quando sia possibile regolare l'inclinazione desiderata per il braccio articolato sinistro.
- Sollevare manualmente il braccio articolato sinistro (scaricarlo) e sollevare o abbassare la barra di sicurezza anticaduta (frontale) all'altezza di inclinazione desiderata, ruotando a sinistra o a destra la vite di regolazione (5).
- Una volta raggiunta l'inclinazione desiderata, serrare nuovamente la vite di sicurezza e le viti di fissaggio.
- Eseguire gli stessi passaggi di lavoro sul supporto del braccio destro.



AVVISO! Possibili danni al tessuto

tenda! L'inclinazione del tessuto deve essere regolata in modo identico in ambedue i lati. Con l'asta di caduta non orizzontale il tessuto della tenda si arrotola irregolarmente, con la conseguenza di danneggiamenti.

- Controllare che il rullo avvolgibile sia orizzontale con una livella a bolla d'aria.
- In caso di necessità, regolare unilateralmente fino a che il rullo non è orizzontale.
- Angolo di inclinazione: ► *Specifiche tecniche – p. 18*

Allineare i bracci snodati

► *P. 5, punto 12*

- Aprire la tenda a metà.
- Controllare l'allineamento dei bracci snodati: i giunti articolati devono trovarsi su un unico piano.
- Spostare il tubo discendente sui bracci snodati finché i giunti articolati dei bracci snodati non si trovano su un unico piano.
- Eseguire un test aprendo e chiudendo completamente la tenda.
- Ripetere lo spostamento del tubo discendente finché i bracci snodati non si chiudono in posizione parallela rispetto al tubo discendente e all'asta del tessuto.

Misurazione del angolo di inclinazione

► *P. 4, punto 9*

Funzionamento



PERICOLO! Pericolo di lesioni! Controllare annualmente che tutte le viti siano saldamente serrate.

Riduttore a manovella della tenda avvolgibile.

► P. 5, punto 12

Prestare attenzione affinché:

sul riduttore a manovella non sia presente una battuta che limiti le rotazioni dell'albero di avvolgimento del telo. Al fine di evitare danni al telo, prestare attenzione affinché il telo della tenda avvolgibile venga sempre avvolto in alto intorno all'albero di avvolgimento del telo.

- Se la direzione di avvolgimento è errata, srotolare completamente il telo. In questo caso sarà completamente allentato e dovrà essere ora nuovamente riavvolto nella stessa direzione di rotazione verso l'alto.
- Il telo deve essere teso durante l'avvolgimento.
- Al fine di evitare un'eccessiva usura sulla manovella e sugli occhielli della manovella dell'azionamento, mantenere la manovella manuale in verticale durante la rotazione.

Manutenzione, conservazione, smaltimento

Pulizia e manutenzione



AVVISO! Possibili danni al tessuto tenda! Non esponga la tenda alle intemperie se non è necessario!



AVVISO! Possibili danni al tessuto tenda! A causa degli strati multipli del tessuto e dei differenti spessori di avvolgimento sull'albero del tessuto non è da escludere una formazione di onde nella zona delle sagome, cuciture e della linea della tenda. Le tensioni del tessuto risultanti possono causare ondulazioni.

A causa della doppia stratificazione nella zona delle cuciture, possono formarsi altrettanto delle onde di avvolgimento sulle cuciture, in particolare nella parte arrotolata e srotolata del tessuto.

In caso di breve assenza e in presenza di vento, è opportuno chiudere la tenda.

Se la tenda diventa umida, la faccia asciugare al più presto in posizione aperta. Se la tenda rimane chiusa per molto tempo quando umida, possono crearsi brutte macchie.

Per la pulizia della tenda, spazzolarla quando asciutta. Rimuovere lo sporco ostinato con acqua saponata ed una spazzola. Lasciare asciugare prima di chiudere.

Non utilizzare in alcun caso detersivi che contengano solventi. Essi potrebbero sbiancare il tessuto e danneggiarne la trama,

Al fine di evitare ulteriori danni, non utilizzare mai detersivi alcalini e contenenti acidi, né getti di vapore per la pulizia del tessuto. Per impedire l'indebolimento del materiale, è necessario, evitare la formazione di macchie d'acqua (accumulo di acqua sul telo) mediante lo scarico dell'acqua piovana.

I segni seguenti non devono essere considerati guasti, laddove non si accumulino in misura irragionevole:

- È possibile un allentamento del tessuto della tenda dovuto al proprio peso.
- Possono verificarsi scostamenti di colore tra le singole righe di tessuto in seguito a motivi tecnici di fabbricazione.
- Le ombreggiature sono segni puramente ottici. Esse dipendono dalle diverse rifrazioni luminose tra i punti lisci e quelli a pieghe.
- Durante la produzione può verificarsi uno scorrimento irregolare del filo.

Indicazioni generali sul telo della tenda avvolgibile

I teli delle tende avvolgibili sono prodotti a prestazioni elevate. Tuttavia vengono posti dei limiti alla loro perfezione, secondo i canoni attuali della tecnica e i requisiti di protezione ambientale. È possibile che sul telo siano presenti determinati segni, talvolta contestati, nonostante una tecnica di lavorazione e di produzione ampiamente collaudata. Fondamentalmente questi effetti si verificano con intensità diverse in quasi tutti i teli delle tende avvolgibili. Essi non pregiudicano in alcun modo la qualità dei teli.

- Possono essere presenti pieghe dovute alla produzione e alla piegatura dei teli delle tende. In questo caso, in particolare in presenza di colori chiari, possono verificarsi effetti superficiali nella piega (spostamento dei pigmenti), che appaiono più scuri in controluce (come strisce di sporco). Essi non riducono comunque il valore e funzionalità della tenda avvolgibile.
- L'effetto gesso è caratterizzato da rigature di colore chiaro che si generano durante la lavorazione di tessuti pregiati e che non è possibile rimuovere anche adottando la massima cura. Esse non costituiscono tuttavia motivo di reclamo.
- Resistenza alle intemperie: I tessuti delle tende avvolgibili parasole in poliestere sono impermeabili e resistono a una pioggia breve e leggera con un'inclinazione minima di 14°. In caso di pioggia battente o prolungata è necessario avvolgere le tende al fine di evitare danni. Estendere nuovamente il prima possibile le tende bagnate per consentirle l'asciugatura.
- I diversi strati di tessuto e le diverse forze di avvolgimento sull'albero possono causare pieghe negli orli, nelle cuciture e nell'area della guida della tenda. Le tensioni del materiale risultanti possono generare ondulazioni (ad esempio a cialda o lisca di pesce).
- Il colore del filo utilizzato per le cuciture non deve essere necessariamente uguale al colore della parte di tessuto in cui si trova la cucitura.

Conservazione

Conservi la tenda, in caso di lunga conservazione, in ambiente asciutto.

Smaltimento

Smaltire l'imballaggio

L'imballaggio è composto da cartone e particolari in plastica adeguatamente contrassegnati per essere riciclati.

- Portare questi materiali alla rivalutazione.



Smaltire la tenda

Smaltisca la tenda, alla fine della sua durata utile, secondo le norme vigenti nel Suo paese.

Problemi e aiuto

Se qualcosa non funziona...



PERICOLO! Pericolo d'infortuni! I bracci articolati della tenda sono sottoposti ad una tensione elastica molto elevata. Lo smontaggio della tenda potrebbe comportare gravi lesioni. In caso di guasto al braccio articolato, rivolgersi al proprio rivenditore. Per lo smontaggio rivolgersi a un'impresa specializzata.



AVVISO! Possibili danni al tessuto tenda! Dopo ripetuti azionamenti della tenda avvolgibile è possibile che uno o entrambi i bracci articolati della tenda siano appesi storti o in modo diseguale. In questo caso è necessario registrare i bracci articolati (► *Impostare l'inclinazione della tenda avvolgibile* – p. 16).



Nota: Per il corretto funzionamento della tenda si devono lubrificare a intervalli regolari i giunti articolati dei bracci snodati con un olio esente da resine ed acidi.

Spesso sono solo piccoli difetti che portano a un guasto. Di solito essi possono essere risolti facilmente dall'utente stesso. Si prega di controllare nella seguente tabella prima di rivolgersi al rivenditore. In tal modo si risparmiano molta fatica ed anche eventuali spese.

| Problema/Guasto | Causa | Rimedio |
|---|---|--|
| La tenda non si apre o non si chiude | Azionamento difettoso? | Contattare il rivenditore. |
| Il tessuto della tenda si avvolge in maniera non uniforme | Inclinazione non correttamente impostata? | Impostare l'inclinazione (► <i>Impostare l'inclinazione della tenda avvolgibile</i> – p. 16) |
| | Bracci snodati non allineati correttamente? | Allineare i bracci snodati (► <i>Allineare i bracci snodati</i> – p. 16) |

Se non si è in grado di eliminare l'errore da soli, si prega di rivolgersi direttamente al rivenditore. Le riparazioni inappropriate invalidano la garanzia e possono causare costi aggiuntivi a suo carico.

Specifiche tecniche

| | |
|------------------------|---|
| Codice articolo | 126026, 126226, 126227, 126231, 126250, 126255, 210548, 403330, 403331, 403332, 403333, 403334, 403335, 380364, 380365, 380366, 380367, 380368 |
|------------------------|---|

| | |
|--------------------------------|--------|
| Larghezza | 295 cm |
| Lunghezza (aperta) | 200 cm |
| Angolo di inclinazione | 0 –45° |
| Peso | 18 kg |
| Classe di resistenza al vento* | 2 |

*) Classe di resistenza al vento 2: La tenda può rimanere in posizione di apertura fino ad una intensità di vento massima di 5. Definizione secondo il luogo di costruzione: brezza fresca, vento fresco. Le latifoglie incominciano ad oscillare. Formazione di corone di schiuma sui laghi. Velocità 28–37 km/h = 7,5–10,4 m/s

Cher client,

Merci de votre confiance ! Votre nouveau store a été conçu et fabriqué selon les normes techniques en vigueur.

Lisez absolument le présent mode d'emploi avant le montage ! Vous y trouverez toutes les informations garantissant une utilisation sûre et durable du store que vous venez d'acheter. Veuillez observer absolument toutes les instructions de sécurité de ce mode d'emploi !



Remarque : Ce mode d'emploi est commun à plusieurs articles comportant des équipements différents. Le produit représenté peut de ce fait différer du store que vous avez acheté dans sa forme et sa couleur.

Table des matières

| | |
|----------------------------------|----|
| Avant de commencer... | 19 |
| Pour votre sécurité | 19 |
| Montage et utilisation | 21 |
| Utilisation | 23 |
| Entretien, stockage, élimination | 23 |
| Dépannage et assistance | 24 |
| Spécifications techniques | 24 |
| Réclamations | 86 |

Avant de commencer...

Utilisation conforme

L'appareil répond aux toutes dernières acquisitions de la technique ainsi qu'aux normes de sécurité en vigueur au moment de sa mise en service dans le cadre de son utilisation conforme.

Ce produit ne doit être utilisé que comme protection contre le soleil.

Aucun autre usage n'est autorisé ! Ce produit ne doit en particulier pas être utilisé comme protection contre la pluie, le vent ou la neige.

L'appareil est conçu pour un travail domestique et non artisanal.

Toute autre utilisation est considérée comme non conforme. Un usage non conforme, des modifications de l'appareil ou l'utilisation de pièces non contrôlées et homologuées par le fabricant peuvent entraîner des dommages imprévisibles !

Toute utilisation non conforme à la destination de l'appareil ainsi que toutes les activités non décrites dans le mode d'emploi sont à considérer comme des utilisations incorrectes non couvertes par la garantie du fabricant.

Que signifient les symboles utilisés ?

Les mises en garde contre des dangers éventuels et les consignes de sécurité sont distinctement identifiables dans le mode d'emploi. Les symboles suivants seront utilisés :



DANGER ! Danger de mort ou risque de blessure immédiat ! Situation dangereuse directe qui a pour conséquence de graves blessures ou la mort.



AVERTISSEMENT ! Danger de mort ou risque de blessure probable ! Situation dangereuse générale qui peut avoir pour conséquence de graves blessures ou la mort.



ATTENTION ! Eventuelle risque de blessure ! Situation dangereuse qui peut avoir des blessures pour conséquence.



AVIS ! Risque de dommages matériels ! Situation qui peut avoir des dommages matériels pour conséquence.



Remarque : Informations qui aident à une meilleure compréhension des opérations.

Équipement de protection personnelle



Portez un masque anti-poussière pendant le montage (les perçages).



Portez un casque de protection pendant le montage.



Lors du montage (des perçages) du produit, les éclats en projection constituent un risque. Portez des lunettes de protection.



Portez des chaussures de sécurité pendant le montage.



Portez des gants de protection pendant le montage.

Pour votre sécurité

Consignes générales de sécurité

- Pour garantir sa sécurité lors du montage du store, l'utilisateur doit avoir lu et compris le présent mode d'emploi avant de commencer le montage.
- Veuillez observer toutes les consignes de sécurité ! La non-observation des consignes de sécurité vous met en danger, vous et votre entourage.
- Conservez soigneusement le mode d'emploi et les consignes de sécurité pour les consulter en cas de besoin.
- Si vous vendez ou donner l'appareil à un tiers, remettez-lui toujours le manuel d'utilisation correspondant.
- L'appareil peut uniquement être utilisé lorsqu'il est en parfait état. Si l'appareil ou une partie de l'appareil est défectueux, il doit être remis en état par le personnel spécialisé.
- Le store ne doit pas être monté au-dessus d'un jardin d'hiver.
- Diverses forces d'intensité variable s'exercent sur un store déployé sous l'effet du vent et de la pluie. Ces forces souvent considérables doivent être absorbées par le store et être transmises au support par les consoles de montage. Avant la première utilisation du store, vérifiez que toutes les vis sont bien serrées.
- En cas de charge extrême, des forces de traction élevées peuvent se produire au niveau des vis de fixation. Assurez-vous que les surfaces de montage sont suffisamment résistantes. En cas de doute, contactez un spécialiste.
- Votre store ne fonctionnera de façon sûre et fiable que si vous le soumettez à une vérification et à une maintenance régulière. Vérifiez en particulier

de façon régulière sur votre store l'apparition de signes d'usure ou de dommages affectant sa toile ou son châssis.

- Pour éviter tout dommage, ne déployez pas le store les jours de grand vent.
- Pour installer le produit, n'utilisez que du matériel de fixation adapté. Le type et les dimensions du matériel de fixation dépendent du type de maçonnerie et du poids du produit. Pour bien choisir, veuillez vous adresser à un spécialiste.
- Des stores complets sont lourds. Réalisez impérativement le montage du store à bras articulé avec au minimum deux personnes.
- Pendant l'installation, ne laissez ni les enfants ni les animaux domestiques jouer dans la zone de montage.
- Assurez-vous que vos mains sont propres pendant le montage, ce qui évite de salir le tissu du store.
- Les poches plastiques de l'emballage peuvent être dangereuses pour les enfants. Maintenez les enfants à l'écart pour exclure des risques.
- N'utilisez que des pièces d'origine. Seules ces pièces de rechange sont conçues et appropriées pour l'appareil. Les autres pièces de rechange annulent toute garantie et peuvent en outre vous mettre en danger, ainsi que votre environnement de travail.
- Cet appareil ne doit pas être utilisé ou monté par des enfants ou des personnes qui, en raison de déficiences physiques, psychiques ou sensorielles, sont considérées comme incapables à l'utilisation du produit.
- Portez systématiquement l'équipement de protection personnelle nécessaire.
- Soyez toujours prudent lors du maniement de l'appareil et veillez à ne l'utiliser que lorsque votre état vous le permet : travailler par fatigue, maladie, sous la consommation d'alcool, l'influence de drogues et de médicaments sont des comportements irresponsables étant donné que vous ne pouvez plus utiliser ce produit avec sécurité.

Qualification



Installation seulement par du personnel spécialisé

- Les instructions d'utilisation s'adressent au monteur qualifié qui dispose de connaissances dans les domaines suivants :
 - protection du travail, sécurité d'exploitation et prescriptions relatives à la prévention des accidents
 - manipulation des échelles et des échafaudages
 - maniement et transport de pièces de construction longues et lourdes
 - manipulation des outils et des machines
 - installation de pièces de fixation
 - Évaluation de la consistance de la construction (si vous avez des questions à ce sujet, adressez-vous à votre revendeur.)
 - Mise en service et utilisation du produit
- Si vous ne disposez pas de ces qualifications, une entreprise de montage spécialisée doit être chargée de l'installation.

Levage avec câbles

- Si le store doit être levé à un niveau supérieur à l'aide de câble, le store doit
 - être retiré de l'emballage,
 - être attaché à l'aide des câbles tracteurs de manière à ne pas pouvoir glisser,
 - être levé de manière régulière en position horizontale.
- La zone où se trouve les charges suspendues doit être interdite.

Consoles de montage

- Vérifiez avant le début du montage
 - si le type et le nombre de consoles de montage fournies sont conformes à l'étendue de la livraison,
 - si les indications fournies à la commande concernant le support de fixation sont conformes au support de fixation effectivement fourni.
- En cas de divergences susceptibles d'entraver la sécurité, le montage ne doit pas être effectué.

Fixation

- Le store correspond à la classe de résistance indiquée dans les caractéristiques techniques (► *Spécifications techniques* – p. 24).
- A l'état monté, il ne satisfait à ces exigences que si
 - le store est monté avec le type et le nombre de consoles de montage indiqués dans les présentes instructions d'utilisation,

Aides à la montée

- Les aides à la montée ne doivent pas être appuyés ou fixés au store. Elles doivent avoir une position fixe et offrir un appui suffisant. Utilisez uniquement des aides à la montée offrant une capacité de charge suffisante.

Protection contre la chute

- Il existe un danger de chute lors des travaux à des hauteurs élevées. Vous devez alors utiliser des protections appropriées contre la chute.

Utilisation non contrôlée

- En cas d'utilisation manuelle, la manivelle doit être décrochée et conservée en toute sécurité.

Essai de fonctionnement

- Personne ne doit se trouver dans la zone de course ou sous le store lors de la première mise en marche. Un contrôle optique des fixations et des consoles doit être effectué après la première mise en marche.

Utilisation en cas de vent

- Si le montage est conforme, le store correspond à la classe de résistance indiquée dans les caractéristiques techniques (► *Spécifications techniques* – p. 24).
- Le store ne doit être utilisé que jusqu'aux vitesses de vent indiquées dans la classe de résistance au vent déclarée.

Utilisation en cas de pluie

- Si l'inclinaison du store est inférieure à 25% = 14°, mesurée depuis l'horizontale, alors il ne doit pas être déployé en cas de pluie. Il existe un danger de dommage ou de chute du store en raison d'une accumulation d'eau dans le tissu du store.

Utilisation en cas de neige et de glace

- Le store ne doit pas être déployé en cas de chute de neige ou de risque de gel. Il existe un risque de dommage ou de chute du store.

Feuilles et corps étrangers

- Les feuilles et autres objets qui se déposent sur le tissu du store, dans le boîtier et dans les rails de guidage, doivent être éliminés immédiatement. Il existe un risque de dommage ou de chute du store.

Obstacles/risque d'écrasement

- Aucun obstacle ne doit se trouver dans la zone de déploiement du store. Il existe un risque d'écrasement des personnes.
- Il existe des zones d'écrasement et de coupure entre les parties mobiles du store. Les vêtements ou parties du corps peuvent s'y coincer.
- Des sollicitations supplémentaires du store dues à des objets accrochés ou dues à des tensions de câble peuvent entraîner des dommages ou une chute du store et ne sont donc pas autorisées.

Travaux de nettoyage et d'entretien dans la zone de déploiement du store

- Lors des travaux de nettoyage et d'entretien (par ex. nettoyage du bâtiment), assurez-vous que le store ne puisse pas être déployé.

Entretien

- La fiabilité de l'utilisation du store sans aucun risque ne peut être assurée que si l'installation est contrôlée et entretenue régulièrement. Contrôlez régulièrement le store afin de détecter tout signe d'usure ou d'endommagement de la toile et de l'armature.
- En cas de dommages, confiez la réparation à un spécialiste. Il est interdit d'utiliser les stores en attente de réparation.
- Contrôlez régulièrement le store afin de détecter tout signe d'usure ou d'endommagement.

Montage et utilisation

Etendue de la livraison

► *Contenu de la livraison – p. 2*

1. Store
2. Vis, rondelles, écrous (2x)
3. Console murale/de plafond (2x)
4. Manivelle
 - Manuel d'utilisation
- Appareil de mesure de l'angle d'inclinaison



Remarque : Si l'un de ces éléments fait défaut ou est détérioré, veuillez vous adresser au vendeur.

Désignation des éléments du store (général)

► *P. 2, point 5*

1. Arbre de tissu
2. Tube porteur/de console

3. Arbre articulé gauche
4. Tissu de store
5. Barre de chute/profil de chute
6. Volant
7. Console de fixation
8. Support d'arbre de tissu
9. Engrenage
10. Arbre articulé droit

Montage

Il est recommandé de tenir les moyens auxiliaires/outils suivants à disposition pour le montage :

- Niveau à bulle d'air
- Cordeau
- Centimètre
- Craie ou crayon de papier
- Clés de dimensions SW 13, 16, 17, 18, 19
- Maillet en caoutchouc
- Escabeau
- Perceuse à percussion
- Perceuse appropriée pour les fondations de montage (Ø choisir les chevilles en correspondance)

► *Montage – p. 3*



Remarque : Deux personnes sont nécessaires pour procéder au montage du store. Une échelle est également nécessaire. Le store doit être posé de façon rigoureusement horizontale pour faciliter son déploiement et son enroulement correct.



Remarque : Notez que la console doit être montée à environ 10 cm (Z) de l'extrémité du store (► *P. 3, point 2*).



DANGER ! Risque de blessures ! Ne montez jamais le matériau de fixation choisi dans les joints de mortier. Respectez les écarts prescrits par rapport aux bords. Assurez-vous que vous disposez de suffisamment de charge (maçonnerie/masse de mur) au-dessus des trous de fixation afin que des ruptures de maçonnerie/mur ne se produisent pas suite aux forces exercées sur un store sorti.



DANGER ! Risque de blessures ! Lors d'un montage à basse hauteur, assurez-vous qu'aucun objet ne se trouve dans la plage de pivotement.



DANGER ! Risque de blessures ! Par grand vent des forces énormes s'exercent sur votre store. Un store monté de façon incorrecte peut s'arracher de son support et occasionner de graves blessures.



AVERTISSEMENT ! Risque de chute ! Veillez à une bonne stabilité lors du montage.

Déterminez la hauteur à laquelle le store doit être monté au mur. Si le store doit être monté au-dessus d'une porte, il doit être au minimum monté 20 cm au-dessus de la porte. Veillez également à l'angle d'inclinaison du store. L'angle d'inclinaison minimum du tissu jusqu'à l'écoulement des eaux de pluie doit être

de 14° minimum. Après le montage, l'angle peut être légèrement de nouveau réglé si nécessaire. La barre de chute avant (profil de chute) doit présenter une hauteur de passage de 2,5 m minimum lorsque le store est sorti.

• Hauteur de montage : ► P. 3, point 1

$$\begin{aligned} - \alpha = 10^\circ & \quad C = A + H \times 0,17 \\ - \alpha = 30^\circ & \quad C = A + H \times 0,5 \\ - \alpha = 45^\circ & \quad C = A + H \times 0,71 \end{aligned}$$

– Reportez les dimensions aux emplacements prévus sur le mur (► P. 3, point 2).

$$- X = 2400-2450 \text{ mm}$$

$$- Y1 = 90 \text{ mm}$$

$$- Y2 = 50 \text{ mm}$$

– Pour cela, tracer une ligne horizontale exacte à la hauteur souhaitée au mur. Utiliser ici un centimètre long pour contrôler la position de la ligne à l'aide d'un niveau à bulle.

– Pour déterminer les positions des trous de perforation, enfichez respectivement une console à proximité d'un support de bras (20 cm à gauche ou à droite à côté d'un support de bras) sur le tube porteur. Lorsqu'il y a suffisamment d'espace pour le montage, il est recommandé d'utiliser la zone respectivement extérieure (20 cm) à proximité d'un support de bras pour le montage. Une troisième console, si présente, est positionnée au milieu du store.

– Les positions choisies des consoles sont maintenant marquées sur le tube porteur. Mesurez les positions par rapport à un point fixe (fin de store par ex.) et transposez les valeurs de mesure le long de la ligne horizontale sur les fondations de fixation comme marquages. Au niveau de ces marquages, posez maintenant une console comme gabarit et transposez la position des trous de fixation sur le mur.

– Percez aux endroits indiqués, toujours un peu plus profondément que la longueur de la pièce de fixation (► P. 3, point 3).

– Placez les pièces de fixation dans les trous (► P. 3, point 4).

– Positionnez les consoles les unes en fonction des autres à l'horizontale et à la verticale et vissez-les avec des pièces de fixation.

– Montage mural : ► P. 4, point 5

– Montage au plafond : ► P. 4, point 6

• Succession des opérations de montage : Console, rondelles, rondelle élastique de fixation, écrous.



AVIS ! Risque de dommages sur le produit Raccourcir les vis de fixation ou les vis filetées qui dépassent de telle manière qu'une détérioration des pièces du store et du tissu soit exclue.

– Le store doit être positionné sur ses consoles par deux personnes (► P. 4, point 7). Pour ce faire, engager le tube porteur du store dans les consoles, positionner l'écrou par le haut, visser la vis et la rondelle par le bas et serrer (► P. 4, point 8).



AVIS ! Risque de dommages sur le produit Couple de serrage de vis 27 Nm maximum.

Le plus petit écart entre la console et le support de bras devrait être de 1 cm.



DANGER ! Risque de blessures ! Avant la mise en service, contrôlez impérativement la bonne fixation de toutes les vis et autres moyens de fixation.

Mesure d'angle d'inclinaison

► P. 4, point 9

– Pour une installation facile, fixer l'appareil de mesure de l'angle d'inclinaison (2) sur le niveau à bulle (1) à l'aide de ruban adhésif.

– Placer l'appareil de mesure de l'angle d'inclinaison (2) avec le niveau à bulle (1) sur le côté de la voile du store et lire l'angle d'inclinaison sur l'échelle.

Réglage de l'inclinaison de la toile du store

► P. 5, point 10



Remarque : Sortir le store de 0,5 m.

Selon les besoins, vous pouvez régler une inclinaison de tissu entre 0° et 45°. Veillez à ce qu'au niveau de l'écoulement des eaux de pluie l'inclinaison du tissu soit de 14° minimum. Pour le réglage de l'inclinaison du tissu, réalisez les étapes de travail suivantes :

– au niveau du support de bras gauche, desserrez les vis de fixation (3) de 1 à 2 tours. Attention, ne pas retirer !

– Desserrez la vis de fixation (4) jusqu'à ce que le bras articulé gauche puisse être réglé à son degré d'inclinaison souhaité.

– Soulevez le bras articulé gauche à la main (décharge) et en faisant tourner la vis de réglage (5) vers la gauche ou vers la droite, abaissez ou monter la barre de chute (profil de chute) à la hauteur d'inclinaison souhaitée.

– Lorsque l'inclinaison souhaitée est atteinte, resserrez de nouveau la vis de blocage et les vis de fixation.

– Réaliser les mêmes étapes de travail sur le support de bras droit.



AVIS ! Détérioration possible de la toile du store ! Le réglage de l'inclinaison du tissu doit être le même des deux côtés. En cas de tige non horizontale, le tissu du store se déroule de manière irrégulière, ce qui peut entraîner des dommages.

– Vérifier au niveau la parfaite horizontalité de la barre du store.

– Si nécessaire, effectuer la correction jusqu'à ce que le store soit parfaitement horizontal.

• Angle d'inclinaison : ► *Spécifications techniques* – p. 24

Orienter les bras articulés

► P. 5, point 12

– Dépliez la marquise à moitié.

– Vérifiez l'alignement des bras articulés : les articulations doivent être au même niveau.

- Décalez le tube de chute vers les bras articulés jusqu'à ce que les articulations des bras soient au même niveau.
- Testez le réglage de la marquise en la dépliant et en la repliant complètement.
- Répétez ce décalage du tube de chute jusqu'à ce que les deux bras articulés soient parallèles au tube de chute et au tube d'enroulement.

Utilisation



DANGER ! Risque de blessures ! Vérifiez la bonne fixation de toutes les vis une fois par an.

Mécanisme à manivelle du store

► P. 5, point 12

A impérativement respecter :

le mécanisme à manivelle du store ne dispose d'aucune butée pour la limitation des tours de l'arbre à tissu. Pour éviter des détériorations sur le tissu, veiller à ce que le tissu du store soit toujours enroulé en haut sur l'arbre du tissu.

- Lorsque le tissu est enroulé dans le mauvais sens, dérouler intégralement le tissu. Il est totalement lâche et lorsqu'on continue à tourner, il est ensuite enroulé de nouveau dans le même sens de rotation en haut.
- Le tissu doit être enroulé bien tendu !
- Pour éviter une usure trop importante sur la manivelle et au niveau de l'œillet de la manivelle de l'engrenage, maintenez la manivelle à la verticale lorsque vous tournez.

Entretien, stockage, élimination

Nettoyage et entretien



AVIS ! Déterioration possible de la toile du store ! N'exposez pas inutilement le store aux intempéries et à l'humidité !



AVIS ! Déterioration possible de la toile du store ! Une ondulation au niveau de l'ourlet, des coutures et des lés se forme au moment de la superposition de plusieurs couches de matière en différents épaisseurs sur l'arbre du dispositif d'enroulement de la toile. Les tensions de la matière se forment de cette manière peuvent entraîner la formation de dessins sur la matière.

Les ondulations se formant à côté des coutures, sur la toile enroulée et déroulée sont provoquées par les doubles couches de matière dans la zone des coutures.

Lors d'une brève absence et lorsque le vent se lève, repliez le store.

Si le store est mouillé, faites-le sécher dès que possible en le laissant ouvert. Si le store reste enroulé alors qu'il est encore mouillé durant un certain temps, il pourrait présenter des tâches de moisissure peu esthétiques.

Pour nettoyer votre store, brossez-le à sec. Enlever les salissures tenaces avec de l'eau chaude savonneuse et une brosse. Laissez sécher le store avant de le replier.

N'utilisez sous aucun prétexte des produits de nettoyage ou des solvants. Ces derniers éclaircissent le tissu et détériorent le tissage.

Pour éviter d'éventuelles détériorations, n'utilisez jamais des produits de nettoyage alcalins et acides ou des appareils à jet de vapeur pour nettoyer le tissu. Pour éviter une fatigue du matériau, il est nécessaire d'empêcher la formation de poches d'eau (rassemblement d'eau sur le tissu) en permettant l'écoulement des eaux de pluie.

Les apparitions suivantes ne doivent pas être considérées comme des erreurs lorsqu'elles ne se produisent pas en quantités intolérables.

- Un fléchissement du tissu du store est possible de par son propre poids.
- Des différences de couleurs entre chaque lé de tissu peuvent se produire pour des raisons techniques de fabrication.
- Des ombres sont simplement des apparitions optiques. Elles reposent sur des réfractions de lumière entre les zones lisses et pliées.
- Un profil de tissu pas droit peut se produire lors de la confection.

Remarques générales relatives au tissu du store

Les tissus de store sont des produits haute performance. Malgré l'état actuel de la technique et par les exigences posées par la protection de l'environnement, des limites sont posées à sa perfection. Certaines apparitions sur le tissu qui sont entre autres réclamées, sont cependant possibles malgré la technique de production et de traitement arrivée à maturité. De principe, ces effets apparaissent à différents niveaux sur quasiment tous les stores. Ils ne réduisent cependant en aucun cas la qualité des tissus.

- Des plis sont produits lors de la confection et lors du pliage des tissus de store. Il est possible, en particulier dans le cas des couleurs claires, que des pliures se produisent et forment des effets sur la surface (décalages de pigments) qui paraissent plus foncés à contre-jour (comme des bandes salies). Ces effets ne réduisent pas la valeur et la qualité d'utilisation du store.
- Des effets de craie sont des bandes claires qui sont produites lors du traitement sur des produits apprêtés et ne peuvent pas être toujours intégralement évités même lors de la plus grande précaution. Pour cette raison, ils ne représentent aucun motif de réclamation.
- Résistance à la pluie. Les tissus des stores de protection solaire en polyester sont imprégnés contre la pluie et résistent à une légère et courte pluie avec une inclinaison minimum de 14 degrés. Lors d'une pluie plus forte et plus longue, les stores doivent être rentrés pour éviter des dommages. Des stores enroulés mouillés doivent être ressortis le plus rapidement possible pour sécher.
- Des ondulations dans la zone de l'ourlet, des coutures et des lés sont produites par les couches superposées du tissu et les différentes épaisseurs d'enroulement sur l'arbre du tissu. Les tensions de tissu ainsi créées peuvent conduire à la formation d'ondulations (apparition de motifs en nids d'abeilles ou de chevrons).

- Le fil du tissu ne doit pas forcément avoir la même couleur que la partie du tissu dans laquelle se trouve la couture.

Entreposage

En cas d'entreposage prolongé, gardez le store dans un endroit sec.

Mise au rebut

Mise au rebut de l'emballage

L'emballage se compose de carton et de matières plastiques marquées en conséquence qui peuvent être recyclés.



- Éliminez ces matériaux en les conduisant au recyclage.

Élimination du store

Lorsque votre store arrive en fin de vie, assurez-en l'élimination conforme à la législation de votre pays.

Dépannage et assistance

En cas de problèmes...



DANGER ! Risque de blessure ! Les bras d'articulation de la marquise sont soumis à une très haute tension de ressort. Un démontage de la marquise peut entraîner des blessures graves. En cas de problèmes avec les bras articulés, merci de vous adresser à votre revendeur.

En cas de démontage, veuillez vous adresser à une entreprise spécialisée.

| Défaut/Panne | Origine | Remède |
|--|--|--|
| Le store ne se déploie pas ou ne se replie pas | Engrenage défectueux ? | Contactez votre revendeur. |
| La toile du store ne s'enroule pas régulièrement | Réglage incorrect d'inclinaison de la toile ? | Ajuster l'angle d'inclinaison de la toile (► <i>Réglage de l'inclinaison de la toile du store – p. 22</i>). |
| | Les bras articulés ne sont pas orientés correctement ? | Orientez les bras articulés (► <i>Orienter les bras articulés – p. 22</i>) |

Si vous n'êtes pas en mesure d'éliminer la panne par vous-même, veuillez vous adresser directement à votre revendeur. Notez que la réalisation de réparations non conformes entraîne l'annulation de la garantie et vous entraîne éventuellement des coûts supplémentaires.

Spécifications techniques

| Numéro d'article | |
|------------------|--|
| | 126026, 126226, 126227, 126231, 126250, 126255, 210548, 403330, 403331, 403332, 403333, 403334, 403335, 380364, 380365, 380366, 380367, 380368 |

| | |
|-------------------------------|---------|
| Largeur | 295 cm |
| Longueur (déployé) | 200 cm |
| Angle d'inclinaison | 0 – 45° |
| Poids | 18 kg |
| Classe de résistance au vent* | 2 |

*) Classe de résistance au vent 2 : La marquise peut rester dépliée jusqu'à un vent de force 5 maximum. Définition selon Beaufort : brise fraîche, vent frais. Les arbres à feuilles commencent à se balancer. De l'écume se forme sur les lacs. Vitesse de 28 à 37 km/h = de 7,5 à 10,4 ms



AVIS ! Détérioration possible de la toile du store ! Après plusieurs utilisations du store, un ou les deux bras articulés(s) du store peuvent être suspendus de travers ou de manière inégale. Dans ce cas, les bras articulés doivent être de nouveau ajustés (► *Réglage de l'inclinaison de la toile du store – p. 22*).



Remarque : Pour un bon fonctionnement de la marquise, les articulations et les bras articulés doivent être lubrifiés à intervalles réguliers avec une huile sans résine ni acide.

Il s'agit souvent de petits défauts qui conduisent à une défectuosité. Vous pouvez souvent éliminer le problème par vous-même. Veuillez tout d'abord consulter le tableau suivant avant de vous adresser à votre revendeur. Vous économisez ainsi un dérangement et éventuellement aussi des coûts.

Dear Customer,
 We thank you for the trust you put in our products!
 Your new awning was designed and manufactured to the current state of the art.

Read these instructions for use carefully before using the product for the first time! These instructions contain all information necessary to safely use the awning and provide for its extended lifespan. Please make sure to observe all safety information included in these instructions!

 **Note:** These instructions for use relate to several models which have differing fitments. The illustrated model may therefore deviate in form and colour from your awning.

Table of contents

Before you begin... 25
For your safety 25
Installation and use 27
Operation 28
Care, storage, disposal 28
Malfunctions and troubleshooting 29
Technical data 30
Claims for defects 86

Before you begin...

Intended use

When used for its intended purpose, this device corresponds to the state of the art, as well as to the current safety requirements at the time of its introduction. This product must be used only as a protection from the sun.

Any other use is not permitted! In particular, this product must not be used as a protection from rain, wind, or snow.

The device is not suitable for commercial or industrial use.

Any other type of use is inappropriate. Improper use or modifications to the device or the use of components that are not tested and approved by the manufacturer may result in unforeseen damage!

Any use that deviates from its intended use and is not included in these instructions is considered unauthorised use and relieves the manufacturer from his or her legal liability.

What do the symbols used mean?

Danger notices and information are clearly marked throughout these instructions for use. The following symbols are used:

 **DANGER! Direct danger to life and risk of injury!** Directly dangerous situation that may lead to death or severe injuries.

 **WARNING! Probable danger to life and risk of injury!** Generally dangerous situation that may lead to death or severe injuries.

 **CAUTION! Possible risk of injury!** Dangerous situation that may lead to injuries.

 **NOTICE! Risk of damage to the device!** Situation that may lead to property damage.



Note: Information to help you reach a better understanding of the processes involved.

Personal protective clothing



When installing (drilling work) wear a dust protection mask.



When installing, wear a protective helmet.



When installing the product (drilling work) there are risks posed by flying slivers! Wear protective goggles.



When installing, wear safety shoes.



When installing, wear protective gloves.

For your safety

General safety instructions

- To assemble the awning safely, the user must have read and understood these instructions for use before assembling the product.
- Observe all safety instructions! Failure to do so may cause harm to you and others.
- Retain all instructions for use, and safety instructions for future reference.
- If you sell or pass the device on, you must also hand over these operating instructions.
- The device must only be used when it functions properly. If the device or part of the device is defective, have it repaired by a specialist.
- The awning may not be installed above conservatories.
- Very varied forces resulting from wind or rain act on an awning when it is extended. These sometimes significant forces must be borne by the awning and transferred via the fixing brackets to the supporting surface. Therefore before using the awning for the first time, ensure that all screws and bolts are fully tightened.
- Extreme loads may exert high tensile forces on the fixing screws. Please make sure that the mounting surface can bear the load safely. If you are unsure, please contact an installation professional.
- The safe and danger-free use of the awning can be guaranteed only if it is regularly checked and maintained. The awning should be checked regularly for signs of wear or damage to the covering and framework.
- To avoid damage, do not extend the awning when the wind is strong.
- Use only suitable fixtures for installing the product. The type and dimensions of the fixtures depends on the type of masonry and the weight of the product. Please ask a specialist to assist in selecting the correct items.
- Awnings are heavy. Make sure that the folding arm awning is installed by at least two people.
- Do not allow children or pets to play in the installation area during assembly.

- Make sure that your hands remain clean during the installation work in order to prevent soiling of the awning cloth.
- Plastic bags in the packaging may be dangerous for infants. Keep children away to rule out any risks.
- Only use original spare parts. Only these replacement parts are designed for the device and therefore suitable. Other replacement parts will not only lead to an invalidation of the warranty, they may also endanger you and your environment.
- Children or any other persons, who are not in a position to operate the product safely and carefully due to insufficient physical, psychic or sensory conditions, are not allowed to use or mount the product.
- Always use the required personal safety equipment.
- Exercise caution and only work when in good condition: If you are tired, ill, if you have ingested alcohol, medication or illegal drugs, do not use the product as you are not in a condition to use it safely.

Qualification



Installation by specialists only

- The assembly instruction is meant for a qualified technician who has thorough knowledge in the following areas:
 - Occupational safety, operational safety and accident prevention regulations
 - Working with ladders and scaffolds
 - Handling and transport of long, heavy components
 - working with tools and machines
 - inserting fixing materials
 - Evaluation of building structure (If you have any questions, consult your dealer.)
 - initial commissioning and operation of the product
- If one of this qualification is not available, then an assembly firm with expertise in this field should be commissioned to carry out the work.

Lifting with ropes

- If the awning had to be lifted to upper area with the help of ropes, then the awning
 - should be removed from the packing,
 - and connected with the ropes in such a way that the ropes do not slip out
 - and should be uniformly in horizontal position.
- Cordon off the area underneath airborne loads.

Mounting brackets

- Before starting the assembly it should be checked,
 - if the mounting brackets supplied match with the delivery scope in type and number,
 - and if the specifications about the base made at the time of ordering the product matches with the actually delivered fixing base.

- If any deviations are identified here which may affect the safety, then the assembly of the product should not be carried out.

Fixing materials

- The awning fulfills the wind resistance class as they have been specified in the technical data (► *Technical data* – p. 30).
- In the assembled condition it satisfied these requirement only, if
 - the awning is assembled with type and number of brackets specified in this operating manual,

Climbing aids

- Mounting aids should not be leaned against the awning or fixed. They must have a firm position and offer sufficient support. Use only the climbing aids that have sufficiently high load-bearing capacity.

Fall protection

- When doing work at great heights there is the hazard of falling down. Appropriate fall protection measures should be used.

Uncontrolled operation

- During manual operation the operating crank must be taken of its hinges and kept safely.

Test run

- When the awning is extended for the first time there should not anyone in the area or under the awning. The fixing materials and brackets should be subjected to a visual inspection after extending the awning for first time.

Usage when there is wind

- If the awning is assembled as per the regulations, it satisfies the requirements of wind resistance class as specified in the technical data (► *Technical data* – p. 30).
- The awning should be used only for wind speeds declared in the wind resistance class.

Usage when there is rain

- If the tilt of the awning is less than $25\% = 14^\circ$, measured horizontally, then the awning should not be extended in the rain. There is hazard of water accumulating in the cloth of the awning, through which the awning can be damaged or fall down.

Usage when there is snow or ice

- The awning should not be extended when there is snowfall or freezing hazard. There is the hazard of awning getting damaged or falling down.

Leaves and foreign bodies

- Leaves and other materials on the awning cloth, in the awning box and the foreign bodies lying on the guide rails should be removed immediately. There is the hazard of awning getting damaged or falling down.

Obstacles/risk of crushing

- There should not be any obstructions in the extension area of the awning. There is the hazard of people being crushed.
- There are crushing and cutting area between the movable parts of the awning. Clothing or body parts can be seized by these moving parts.

- Any additional loads of the awning through attached objects or through rope tensioning may lead to damages and falling of the awning and therefore are not permitted.

Cleaning and maintenance work in the extension area of the awning

- It should be ensured that the awning is not extended when cleaning and maintenance work (e.g. building cleaners) is being carried out.

Maintenance

- Safe and risk-free use of the awning can be guaranteed only if the awning is checked and maintained on a regular basis. Inspect the awning regularly for signs of wear or damage to its covering material or frame.
- If any damages are identified, a professional should be given the tasks of repairing it. Awnings that are in need of repair should not be used.
- Check the awning regularly for any signs of wear or damages

Installation and use

What is included

► Scope of delivery – p. 2

1. Awning
2. Screw, washer, nut (2×)
3. Wall/ceiling bracket (2×)
4. Crank handle
- Instructions for use
- Gauge for angle of tilt



Note: should any part be missing or damaged, please contact your dealer.

Designation of awning components (general)

► P. 2, item 5

1. Cloth shaft
2. Support tube/bracket tube
3. left folding arm
4. Awning cloth
5. Drop rod/front profile
6. Valance
7. Fastening console
8. Cloth shaft holder
9. Gearbox
10. right folding arm

Fitting

Keep the following aids/tools at hand for installation:

- Spirit level
- Plumb line
- Tape measure
- Chalk or pencil
- Wrench A/F 13, 16, 17, 18, 19
- Rubber mallet
- Stepladder
- (Hammer) drill
- select a suitable drill for the installation foundation (Ø corresponding to dowel)

► Assembly – p. 3



Note: Two people must perform the installation. A ladder is necessary. The awning must be installed exactly horizontally to ensure trouble free extension and retraction.



Note: Please note that the bracket must be installed about 10cm (Z) from the end of the awning (► P. 3, item 2).



DANGER! Risk of injury! Never position the selected fastening material in mortar joints. Please observe specified edge distances. Make sure that there is enough load-bearing capacity (masonry/wall material) above the fastening holes to ensure that there is no risk of any damage to the masonry or wall material caused by the forces acting on an extended awning.



DANGER! Risk of injury! In case of low installation, please ensure that there are no objects within the swivel range.



DANGER! Risk of injury! Strong forces act on an awning when it is windy. An incorrectly mounted awning can tear loose and cause serious injuries.



WARNING! Danger of falling! Ensure a stable stance during the installation.

Determine the height at which the awning is to be fastened to the wall. If the awning is to be installed above a door, the clearance above the door must be at least 20 cm. Please also observe the inclination angle of the awning. The minimum inclination angle of the cloth to the water drainage in case of rain must be 14°. After installation, the angle can be easily changed as required. The front drop rod (front profile) should have a clearance height of at least 2.5 m when extended.

- Installation height: ► P. 3, item 1

$$\begin{aligned} - \alpha = 10^\circ & \quad C = A + H \times 0,17 \\ - \alpha = 30^\circ & \quad C = A + H \times 0,5 \\ - \alpha = 45^\circ & \quad C = A + H \times 0,71 \end{aligned}$$

- Transfer the dimensions to the appropriate position on the wall (► P. 3, item 2).
 - X = 2400–2450 mm
 - Y1 = 90 mm
 - Y2 = 50 mm
- For this purpose, draw an exact horizontal line on the wall at the desired height. Use a long tape measure to do so, and check the position of the line using a spirit level.
- To determine the position of the boreholes, slip one bracket respectively onto the support tube in the vicinity of an arm holder (20 cm to the left or right of an arm holder). If enough installation space is available, you should use the outer area (20 cm) next to an arm holder respectively for installation. An existing third bracket is positioned in the centre of the awning.
- The selected positions of the brackets are now marked on the support tube. Measure the positions in relation to a fixed point (e.g. the end of the awning) and transfer the measured values along

the horizontal line as markings onto the fixing substrate. Now position one bracket each onto these markings as a template and transfer the position of the fastening holes onto the wall.

- Drill at the marked positions; in doing so, drill slightly deeper than the fixture length (► P. 3, item 3).
- Insert fixture into the drilled holes (► P. 3, item 4).
- Align the consoles horizontally and vertically and screw into position using the fixtures.
 - wall installation: ► P. 4, item 5
 - ceiling installation: ► P. 4, item 6
- Installation sequence: Bracket, washers, locking ring, nuts.



NOTICE! Danger of product damage!

Shorten protruding fastening screws or threaded rods, such there is no risk of damage to any awning components or awning cloth.

- Insert the awning into the brackets (two people are needed) (► P. 4, item 7). For this, insert the awning's supporting tube into the brackets, place the nut on from the top, screw in the bolt and washer from underneath, and tighten (► P. 4, item 8).



NOTICE! Danger of product damage!

Maximum screw tightening torque 27 Nm. The smallest distance between the bracket and the arm holder should be 1 cm.



DANGER! Risk of injury! Before using for the first time, make absolutely sure that all screws and other fastening elements are firmly seated.

Measuring the angle of inclination

► P. 4, item 9

- Use the adhesive strips to simply affix the gauge for angle of tilt (2) to the spirit level (1).
- Hold the gauge for angle of tilt (2) and spirit level (1) laterally against the awning fabric and read the angle of tilt from the scale.

Setting the angle of the awning

► P. 5, item 10



Note: Extend the awning by 0.5 metres.

Depending on requirements you can set the cloth inclination between 0° and 45°. Please note that a minimum cloth inclination of 14° is required to the rainwater drain. You must perform the following work steps to adjust the cloth inclination:

- Loosen the fastening screws (3) on the left arm holder by 1-2 turns. Caution, do not remove!
- Loosen the locking screw (4) to such an extent that the left folding arm can be adjusted to its desired inclination.
- Lift (relieve) the left folding arm by hand and lift or lower the drop rod (front profile) to the desired angle of inclination by turning the setting screw (5) in clockwise or counter-clockwise direction.

- Once the desired inclination has been reached, tighten the locking screw and the fastening screws again.
- Perform the same work steps on the right arm holder.



NOTICE! Possible damage to the awning fabric! The fabric tilt must be adjusted uniformly on both the sides. If the front rail is not horizontal, the awning cloth will roll unevenly and it may lead to damages.

- Use a spirit level to check that the front cross bar is horizontal.
- Adjust as necessary on one side until the front cross bar is horizontal.
- Angle of inclination: ► *Technical data* – p. 30

Aligning the hinged arms

► P. 5, item 12

- Extend the awning halfway.
- Check the alignment of the hinged arms: the hinged joints should be on a level.
- The fall pipe for the hinged arms should be adjusted until the hinged joints of the hinged arms are on a level.
- Test the awning by extending and retracting it fully.
- Adjust the fall pipe until the hinged arms close parallel to the pipe and the fabric spindle.

Operation



DANGER! Risk of injury! Check all screws once a year for firm seating.

Crank mechanism of the awning

► P. 5, item 12

Please always observe:

The crank mechanism of the awning has no end stop for the limitation of the cloth shaft turns. Therefore, please always ensure that the awning cloth is wound onto the cloth shaft at the top to avoid damage to the cloth.

- If the winding direction is wrong, please completely unwind the cloth. It is then totally slack and is now wound on around the top in case of further winding in the same direction.
- The cloth must be tightly wound!
- When turning the crank handle, please hold it vertically to avoid excess wear to the crank and eyelet of the gear mechanism.

Care, storage, disposal

Cleaning and care



NOTICE! Possible damage to the awning fabric! Do not unnecessarily expose the awning to wet conditions!



NOTICE! Possible damage to the awning fabric! Ripples in the vicinity of the hem, seam and panels is the result of multiple ply fabric and different wrapping thickness on the cloth spindle. The stretching in the material that results can produce patterns on the fabric.

Ripples from wrapping next to the seam on the rolled up and unrolled cloth are caused by double ply material in the vicinity of the stitching.

During periods of short absence, and if the wind increases, the awning should be brought in.

If the awning has become wet, allow it to dry out as soon as possible in its extended position. If the awning is rolled up for an extended period, unsightly stains may easily develop.

For cleaning, use a dry brush on the fabric of the awning. Remove persistent dirt with warm soapy water and a brush. Leave to dry out before retracting.

Never use cleaning agents containing solvents. They cause bleaching of the fabric and damage the weave. In order to avoid damage as far as possible, never use alkaline or acidic cleaning agents or steam jets to clean the fabric. To prevent material fatigue, it is necessary to prevent the formation of water pockets (water accumulation on the cloth) by draining off rainwater.

The following features may not be viewed as faults as long as they do not become unreasonably frequent:

- Sagging of the cloth due to its own dead weight is possible.
- Colour deviations between individual lengths of fabric may occur for production-related reasons.
- Different shades, however, are merely optical phenomena. They occur due to different light refractions on smooth and folded points.
- An uneven thread path can occur when making up.

General notices regarding the awning cloth

Awning cloths are high-performance products. However, there are limits to their perfection arising from the state-of-the-art technology and due to the requirements of environmental protection. Certain features in the cloth, which are occasionally complained about, are possible despite advanced production and processing technology. Basically, these effects occur in different thickness grades in almost all awning cloths. They do not, however, in any way reduce the quality of the cloths.

- Creases are caused during the packaging and folding of the awning cloths. In this case, especially with light colours, surface effects (pigmentation changes) may occur in the crease, which look darker (like dirt streaks) when held against the light source. They do not reduce the value and suitability for use of the awning.
- Chalk effects are light streaks, which occur on refined products during processing, and which cannot always be completely avoided, even though utmost care is taken. They therefore also do not substantiate grounds for complaint.

- Resistance to rain: Polyester sun protection awning cloths have a waterproof impregnation and are capable of withstanding light, short rainfalls at a minimum inclination of 14 degrees. In case of stronger or longer periods of rain, awnings must be retracted to avoid damage. Awnings retracted in wet conditions must be extended again to dry as soon as possible.
- Undulations in the hem, seam and web areas are caused by multiple fabric layers and different winding thicknesses on the cloth shaft. The resulting stresses can cause undulations (e.g. waffle or herringbone patterns).
- The thread used for the cloth need not have the same colour as the part of the material in which the seam is situated.

Storing

Store the awning in a dry environment for long periods of storage.

Disposal

Disposing of the packaging

The packaging consists of cardboard and correspondingly marked plastics that can be recycled.



- Make these materials available for recycling.

Disposal of the awning

At the end of its lifespan, dispose of the awning according to the regulations applicable in your own country.

Malfunions and troubleshooting

In the event of a malfunction...



DANGER! Danger of injury! The awning's hinged arms are under very high spring tension. Disassembly of the awning may cause serious injury. Please contact your dealer if the hinged brackets do not function properly. Please contact a specialised company in case disassembly is required.



NOTICE! Possible damage to the awning fabric! After using the awning for several times, one or both hinged arms may hang unevenly or in slanting position. In this case, the hinged arm must be adjusted (► *Setting the angle of the awning – p. 28*).



Note: To ensure trouble-free operation of the awning, the hinged joints of the hinged arms should be lubricated at regular intervals using a resin-free and acid-free oil.

Malfunions are often caused by minor faults. You can easily remedy most of these yourself. Please consult the following table before contacting the vendor. You will save yourself a lot of trouble and possibly money too.

| Fault/malfunction | Cause | Remedy |
|-----------------------------------|-----------------|----------------------------|
| Awning does not extend or retract | Gearing faulty? | Contact your local vendor. |

| Fault/malfunction | Cause | Remedy |
|---|------------------------------------|--|
| The fabric of the awning rolls up un-evenly | Angle of awning set incorrectly? | Adjust the angle of the awning (► <i>Setting the angle of the awning – p. 28</i>) |
| | Hinged arm is not correctly align? | Align the hinged arms (► <i>Aligning the hinged arms – p. 28</i>) |

If you can't fix the fault yourself, contact your nearest vendor. Please be aware that any improper repairs will also invalidate the warranty and additional costs may be incurred.

Technical data

| | |
|------------------------|---|
| Item number | 126026, 126226, 126227, 126231, 126250, 126255, 210548, 403330, 403331, 403332, 403333, 403334, 403335, 380364, 380365, 380366, 380367, 380368 |
| Width | 295 cm |
| Length (extended) | 200 cm |
| Angle of inclination | 0 –45° |
| Weight | 18 kg |
| Wind resistance class* | 2 |

*) Wind resistance class 2: The awning can be extended maximum up to of wind strength 5. Definition according to Beaufort: Fresh breeze, fresh wind. Small broad-leaved trees begin to sway. White crests form on the seas. Speed 28–37 km/h = 7.5–10.4 m/s.

Vážený zákazníku,
máme radost z Vaší důvěry! Vaše nová markýza byla zkonstruována a vyrobena podle nejnovějšího stavu techniky. Před montáží si bezpodmínečně přečtěte tento návod k použití! Zde naleznete všechny pokyny pro bezpečné používání a dlouhou životnost markýzy. Bezpodmínečně respektujte všechny bezpečnostní pokyny v tomto návodu!



Poznámka: Tento návod k použití se vztahuje k více výrobkům s různým vybavením. Proto se vyobrazený výrobek může tvarem a barvou lišit od Vaší markýzy.

Obsah

| | |
|---------------------------------|-----------|
| Dříve než začnete... | 31 |
| Pro Vaši bezpečnost | 31 |
| Montáž a obsluha | 33 |
| Obsluha | 34 |
| Péče, uložení, likvidace | 34 |
| Poruchy a náprava | 35 |
| Technické údaje | 35 |
| Reklamacce | 86 |

Dříve než začnete...

Použití přiměřené určení

Přístroj odpovídá stavu vědy a techniky i platným bezpečnostním ustanovením v době uvádění do provozu v rámci jeho použití přiměřenému určení.

Tento výrobek smí být používán pouze jako ochrana před sluncem.

Jakékoli jiné použití není povoleno! Zvláště tento výrobek nesmí být používán jako ochrana před deštěm, větrem nebo sněhem.

Přístroj není koncipován pro profesionální použití.

Každé jiné použití je v rozporu se stanoveným účelem. Použitím, které je v rozporu s určením, změnami na přístroji nebo použitím dílů, které nebyly přezkoušeny a schváleny výrobcem, mohou vzniknout nepředvídatelné škody!

Každé nepřiměřené použití popř. všechny v tomto návodu k použití nepopsané činnosti na přístroji jsou nedovoleným zneužitím mimo zákonné hranice ručení výrobce.

Co znamenají použité symboly?

Upozornění na nebezpečí a pokyny jsou v návodu k použití zřetelně vyznačeny. Používají se následující symboly:



NEBEZPEČÍ! Bezprostřední nebezpečí zranění nebo ohrožení života! Obecně nebezpečná situace s následkem těžkého zranění nebo usmrcení.



VAROVÁNÍ! Pravděpodobné nebezpečí zranění nebo ohrožení života! Obecně nebezpečná situace s možným následkem těžkého zranění nebo usmrcení.



UPOZORNĚNÍ! Případné nebezpečí zranění! Nebezpečná situace s možným následkem zranění.



OZNAMENÍ! Nebezpečí poškození přístroje! Situace s možným následkem věcných škod.



Poznámka: Informace, které jsou uvedeny pro lepší pochopení postupů.

Osobní ochranné pomůcky



Při montáži (otvory) noste ochrannou masku proti prachu.



Při montáži noste ochrannou přilbu.



Při montáži (vrtání) výrobku existuje nebezpečí v důsledku odletujících úlomků! Noste ochranné brýle.



Při montáži noste bezpečnostní obuv.



Při montáži noste ochranné rukavice.

Pro Vaši bezpečnost

Všeobecné bezpečnostní pokyny

- Pro bezpečnou montáž markýzy si uživatel musí před montáží přečíst tento návod k použití a porozumět mu.
- Respektujte všechny bezpečnostní pokyny! Pokud nebudete dbát bezpečnostních pokynů, ohrožujete sebe i ostatní.
- Všechny návody k použití a bezpečnostní pokyny si dobře uložte pro pozdější použití.
- Když přístroj prodáváte nebo předáváte dál, bezpodmínečně předejte i tento návod k použití.
- Přístroj se smí používat pouze tehdy, pokud je bez závady. Pokud je přístroj nebo jeho část poškozená, musí ho opravit odborník.
- Markýza se nesmí montovat nad zimními zahradami.
- Na markýzu v rozloženém stavu působí nejrušnější síly, dané větrem nebo deštěm. Tyto někdy značné síly musí markýza pojmout a prostřednictvím upevňovacích konzolí přenést na montážní plochu. Proto se před prvním použitím ujistěte, že veškeré šrouby jsou pevně dotaženy.
- Při extrémním zatížení mohou na upevňovací šrouby působit značné tažné síly. Proto zajistěte, aby montážní plocha měla dostatečnou nosnost. V případě otázek a pochybností se poraďte s odborníkem.
- Bezpečný provoz markýzy může být zaručen pouze tehdy, když bude pravidelně kontrolována a bude se provádět údržba. Markýzu je nutné pravidelně kontrolovat z hlediska opotřebení nebo poškození látky a konstrukce.
- Pro předcházení poškození se s markýzou nesmí vyjíždět při silném větru.
- Pro montáž výrobku používejte jen vhodný upevňovací materiál. Druh a rozměr upevňovacího materiálu závisí na typu zdi a hmotnosti výrobku. Pro správnou volbu se obraťte na odborníka.
- Hotové markýzy jsou těžké. Montáž markýzy s kloubovými rameny musí bezpodmínečně provádět dvě osoby.
- Nenechte děti ani domácí zvířata, aby si během instalace hrály v oblasti montáže.
- Zajistěte, abyste měli během montáže čisté ruce a bylo tak vyloučeno znečištění plátna markýzy.
- Plastové sáčky v balení mohou být pro malé děti nebezpečné. Abyste vyloučili riziko, udržujte děti od nich v patřičné vzdálenosti.

- Používejte pouze originální náhradní díly. Pouze tyto náhradní díly jsou pro přístroj zkonstruovány a vhodné. Jiné náhradní díly mají za následek nejen ztrátu záruky, ale mohou ohrozit vás i vaše okolí.
- Děti a osoby, které nejsou schopny zacházet s přístrojem z důvodu nedostatečných fyzických, psychických nebo smyslových vlastností, nesmějí tento výrobek používat.
- Používejte vždy požadované osobní ochranné vybavení.
- Pracujte vždy opatrně a v dobré fyzické kondici: Pracovat během únavy, onemocnění, požití alkoholu, pod vlivem léků a omamných látek je nezodpovědné, protože v tom případě již nemůžete výrobek bezpečně používat.

Kvalifikace



Montáží pověřit pouze odborný personál.

- Návod na montáž je určen pro kvalifikovaného montéra, který má zkušenosti v následujících oblastech:
 - Bezpečnost práce, provozní bezpečnost a předpisy úrazové prevence
 - Zacházení s žebříky a lešeními
 - Manipulace a přeprava dlouhých, těžkých konstrukčních dílů
 - Zacházení s nářadím a stroji
 - Ukládání upevňovacích prostředků
 - Posouzení stavební substance (V případě dotazů se obraťte na svého prodejce.)
 - Uvedení do provozu a provozování výrobku
- Pokud nemáte některou z uvedených kvalifikací, musíte pověřit odbornou montážní firmou.

Vytahování pomocí lan

- Pokud se markýza musí vytáhnout výše pomocí lan, musí se
 - vyjmout z obalu,
 - uvázat na tažná lana tak, aby nemohla vyklouznout,
 - rovnoměrně vytahovat ve vodorovné poloze.
- Oblast pod zavěšenými břemeny je nutné uzavřít.

Montážní konzoly

- Před začátkem montáže se musí zkontrolovat,
 - zda se dodané montážní konzoly shodují z hlediska typu a počtu s rozsahem dodávky,
 - zda se údaje o upevňovacím podkladu uvedené v objednávce shodují s existujícím upevňovacím podkladem.
- Pokud by se přitom zjistily odchylky, které narušují bezpečnost, nesmí se montáž vykonat.

Upevňovací prostředky

- Markýza splňuje požadavky stanovené pro třídu odolnosti proti větru uvedenou v Technických údajích (► *Technické údaje* – s. 35).
- Ve smontovaném stavu splňuje tyto požadavky pouze tehdy,
 - pokud je smontovaná při použití konzol typu a počtu uvedeného v návodu k použití,

Pomůcky při výstupu

- Pomůcky při výstupu se nesmějí o markýzu opírat ani upevňovat. Musejí poskytovat stabilitu a dostatečnou opěru. Používejte pouze takové pomůcky na výstup, které mají dostatečně vysokou nosnost.

Zajištění proti pádu

- Při vykonávání prací ve větších výškách hrozí nebezpečí pádu. Je nutné nosit vhodná zabezpečení proti pádu.

Nekontrolovaná obsluha

- Při manuální obsluze se ovládací klika musí vyvěsit a bezpečně uschovat.

Zkušební chod

- Při prvním vysouvání se nesmí nikdo zdržovat v oblasti přesouvání nebo pod markýzou. Upevňovací prostředky a konzoly se po prvním vysunutí musejí podrobit optické kontrole.

Používání při větru

- Při montáži v souladu s předpisy splňuje markýza požadavky stanovené pro třídu odolnosti proti větru uvedenou v Technických údajích (► *Technické údaje* – s. 35).
- Markýza se smí používat pouze do rychlostí větru uvedených v deklarované třídě odolnosti proti větru.

Používání při dešti

- Pokud je sklon markýzy měřený od horizontály menší než 25% = 14°, nesmí se v dešti vysouvat. Hrozí nebezpečí tvorby vodních vaků v tkanině markýzy, následkem čehož se markýza může poškodit nebo zřítit.

Použití při sněhu a výskytu ledu

- Markýza se při sněžení nebo nebezpečí výskytu mrazů nesmí vysouvat. Hrozí nebezpečí poškození nebo zřícení markýzy.

Listí a cizí tělesa

- Listí a jiná tělesa nacházející se na tkanině markýzy, v krytu markýzy a ve vodicích lištách se musejí okamžitě odstranit. Hrozí nebezpečí poškození nebo zřícení markýzy.

Překážky/nebezpečí přiskřípnutí

- V oblasti vysouvání markýzy se nesmějí vyskytovat žádné překážky. Hrozí nebezpečí přivření osob.
- Mezi pohyblivými díly markýzy se nacházejí oblasti, na nichž může dojít k sevření nebo pohmoždění. Mohou se vtáhnout části oděvu, příp. těla.
- Dodatečná zatížení markýzy závěsnými předměty nebo ukotvením lan mohou vést k poškozením nebo ke zřícení markýzy, proto jsou nepřijatelná.

Čištění a údržbové práce v oblasti vysouvání markýzy

- Je třeba zajistit, aby se markýza při čistících a údržbových pracích (např. čištění budov) nemohla vysunout.

Údržba

- Bezpečně používání markýzy lze zabezpečit pouze v tom případě, pokud se zařízení pravidelně kontroluje a udržuje. U markýzy je třeba pravidelně kontrolovat náznaky opotřebování nebo poškození potahu a stojanu.
- Pokud by se zjistila poškození, pověřte opravou odborníka. Markýza, které potřebují opravu, se nesmějí používat.
- Markýzy pravidelně kontrolujte ohledně známek opotřebení nebo poškození

Montáž a obsluha

Objem dodávky

► *Rozsah dodávky* – s. 2

1. Markýza
2. Šroub, podložka, matice (2×)
3. Nástěnná/střešní konzola (2×)
4. Ruční klika
 - Návod k použití
 - Sklonoměr



Poznámka: Pokud by některá z částí chyběla nebo byla poškozená, obraťte se na prodejce.

Označení dílů markýzy (obecně)

► S. 2, bod 5

1. Hřídel k navíjení plátna
2. Nosná trubka/trubka konzoly
3. Levé kloubové rameno
4. Látká markýzy
5. Padací tyč/padací profil
6. Volán
7. Připevňovací konzola
8. Držák hřídele na plátno
9. Převodovka
10. Pravé kloubové rameno

Montáž

Pro montáž si připravte následující pomůcky/nářadí:

- vodováhu
- provázek
- měřicí pásmo
- křídu nebo tužku
- klíč na šrouby o velikosti 13, 16, 17, 18, 19
- gumové kladivo
- žebřík
- (přiklepovou) vrtačku
- vhodné vrtáky pro montážní podklad (Ø zvolte podle hmoždinky)

► *Montáž* – s. 3



Poznámka: Pro montáž markýzy jsou potřeba dvě osoby. Je potřeba žebřík. Markýza musí být upevněna přesně vodorovně, aby bylo zaručeno hladké zajíždění a vyjíždění.



Poznámka: Uvědomte si, že konzola se musí namontovat cca 10 cm (Z) před koncem markýzy (► S. 3, bod 2).



NEBEZPEČÍ! Nebezpečí zranění! Zvolené připevňovací materiál nikdy nevsazujte do spár v maltě. Dodržujte předepsané odstupy od okrajů. Zajistěte, aby nad upevňovacími otvory bylo dostatek zdiva/stěny, které odolá užitému zatížení. Jinak by se při vysunutí markýzy mohly působením sil vyломit kusy zdiva/stěny.



NEBEZPEČÍ! Nebezpečí zranění! Při montáži v nízké výšce dávejte pozor, aby se v akčním rádiu nenacházely žádné předměty.



NEBEZPEČÍ! Nebezpečí zranění! Na markýzu působí za větru velké síly. Nesprávně namontovaná markýza se může utrhnout a způsobit těžká zranění.



VAROVANI! Nebezpečí pádu! Při montáži dbejte na bezpečný postoj.

Určete výšku, ve které má být markýza upevněna na stěně. Pokud se markýza montuje nad dveře, musí být umístěna minimálně 20 cm nad dveřmi. Zohledněte také úhel sklonu markýzy. Pro odtok vody při dešti musí minimální úhel sklonu plátna činit 14°. V případě potřeby lze úhel po montáži lehce upravit. Přední padací tyč (padací profil) by měla ve vysunutém stavu mít průchozí výšku minimálně 2,5 m.

• Montážní výška: ► S. 3, bod 1

- $\alpha = 10^\circ$ $C = A + H \times 0,17$
- $\alpha = 30^\circ$ $C = A + H \times 0,5$
- $\alpha = 45^\circ$ $C = A + H \times 0,71$

– Rozměry na příslušném místě přeneste na stěnu (► S. 3, bod 2).

- $X = 2400\text{--}2450$ mm
- $Y1 = 90$ mm
- $Y2 = 50$ mm

– Nakreslete si k tomu účelu v požadované výšce přesnou horizontální čáru na stěnu. Použijte k tomu dlouhé měřicí pásmo a kontrolujte polohu čáry pomocí vodováhy.

– Pro určení polohy otvorů pro vrtání zastrčte na nosnou trubku vždy jednu konzolu v blízkosti jednoho držáku ramena (20 cm vlevo nebo vpravo vedle držáku ramena). Je-li k dispozici dostatečně velký prostor, měl by se pro montáž využít vždy prostor (20 cm) vně držáku ramena. Třetí konzola se umístí do středu markýzy.

– Nyní se na nosné trubce označí zvolené polohy konzol. Vyměřte polohy vzhledem k pevnému bodu (např. ke konci markýzy) a změřené hodnoty vyznačte podél horizontální čáry na připevňovací podklad. K těmto značkám přiložte vždy jednu konzolu jako šablonu a přeneste polohu připevňovacích otvorů na stěnu.

– Vrtajte na označených místech. Otvory by měly být trochu hlubší, než je délka upevňovacího prvku (► S. 3, bod 3).

– Do otvorů vložte upevňovací prvky (► S. 3, bod 4). Konzoly nasměrujte horizontálně a vertikálně k sobě a sešroubujte spojovacím prvkem.

- nástěnná montáž: ► S. 4, bod 5
- stropní montáž: ► S. 4, bod 6

• Pořadí montáže: konzole, podložky, pérové podložky, matice.



OZNÁMENÍ! Nebezpečí poškození výrobku Přečnívací připevňovací šrouby nebo závitové tyče zkratěte natolik, aby se nemohly poškodit součásti markýzy nebo plátna.

– Markýzu pomocí dvou osob zavěste do konzol (► S. 4, bod 7). K tomu zavěste do konzol nosnou trubku markýzy, sešora nasadte matici, zesponu našroubujte šroub s podložkou a dotáhněte jej (► S. 4, bod 8).



OZNAMENÍ! Nebezpečí poškození výrobku
Utahovací moment šroubů max. 27 Nm.
Nejmenší odstup mezi konzolou a držákem ramena by měl činit 1 cm.



NEBEZPEČÍ! Nebezpečí zranění! Před uvedením do provozu bezpodmínečně zkontrolujte pevné utažení všech šroubů a ostatních přípevňovacích prostředků.

Měření úhlu sklonu

► S. 4, bod 9

- Na snadné podržení upevněte sklonoměr (2) na vodováze (1) pomocí lepicích pásek.
- Sklonoměr (2) s vodováhou (1) přidržte na boku textilie markýzy a na měrce odečtěte úhel sklonu.

Nastavení sklonu potahu markýzy

► S. 5, bod 10



Poznámka: Vysuňte markýzu 0,5 metru.

Sklon plátna můžete podle potřeby nastavit v rozmezí 0° až 45°. Uvědomte si, že pro odtok dešťové vody je zapotřebí minimální sklon plátna 14°. Nastavení sklonu plátna proveďte následujícími pracovními kroky:

- Na levém držáku ramena povolte přípevňovací šrouby (3) o 1-2 otáčky. Pozor, neodstraňujte je!
- Povolte pojistný šroub (4) natolik, aby se do požadované polohy mohlo nastavit levé kloubové rameno.
- Rukou nadzvedněte (odlehčete) levé kloubové rameno a otáčením nastavovacího šroubu (5) doleva nebo doprava zvedněte nebo snižte padací tyč (padací profil) do požadované výšky sklonu.
- Je-li dosažen požadovaný sklon, opět pevně utáhněte pojistný šroub a přípevňovací šrouby.
- Stejný pracovní postup proveďte u pravého kloubového ramena.



OZNAMENÍ! Možné škody na tkanině markýzy! Sklon plachty musí být nastaven na obou stranách stejně. Pokud není spouštěcí tyč ve vodorovné poloze, rozvíjí se plachta markýzy nerovnoměrně, což může způsobit poškození.

- Vodováhou zkontrolujte vodorovnost tyče markýzy.
- V případě potřeby proveďte nastavení na jedné straně, dokud nebude tyč vodorovná.
- Úhel sklonu: ► *Technické údaje* – s. 35

Vyrovnat kloubová ramena

► S. 5, bod 12

- Vysuňte markýzu do poloviny.
- Zkontrolujte vyrovnání kloubových ramen: ohybné klouby musejí být v jedné rovině.
- Dešťový svod přesuňte ke kloubovým ramenům tak, dokud nebudou ohybné klouby kloubových ramen v jedné rovině.
- Markýzu kvůli testování úplně vysuňte a zasuňte.
- Přesouvání dešťového svodu opakujte tak dlouho, dokud nebudou kloubová ramena probíhat paralelně s dešťovým svodem a plátnovým hřídelem.

Obsluha



NEBEZPEČÍ! Nebezpečí zranění! Jednou ročně zkontrolujte pevné utažení všech šroubů.

Klikový převod markýzy

► S. 5, bod 12

Bezpodmínečně dodržujte:

Klikový převod markýzy nemá žádný doraz pro omezení otáček hřídele k navijení plátna. Aby se zabránilo poškození plátna, je třeba dávat pozor, aby bylo na hřídel navležené vždy seshora.

- Při nesprávném směru navijení vždy plátno zcela odvířte. Plátno se pak zcela uvolní a při dalším navijení se na hřídel navine ve stejném směru otáčení, zase seshora.
- Plátno se musí navíjet vždy napnuté!
- Při otáčení držte vždy ruční kliku kolmo, aby se zabránilo většímu opotřebení kliky a ovládacího oka převodovky.

Péče, uložení, likvidace

Čištění a péče



OZNAMENÍ! Možné škody na tkanině markýzy! Nevystavujte markýzu zbytečně vlhkému počasí!



OZNAMENÍ! Možné škody na tkanině markýzy! Zvlnění v oblasti lemu, švů a pásů vzniká v důsledku vícenásobného skládání textilie a rozdílných šířek navinutí na hřídel. Takto vzniklé napnutí látky může způsobit vzory na textilií. Zvlnění vedle švu, na navinuté a odvinuté textilií jsou způsobené dvojitou vrstvou látky v oblasti švu.

Při krátké nepřítomnosti a pokud se zvedá vítr, měla by být markýza zatažena.

Pokud markýza zmokla, je nutné ji nechat co nejdříve uschnout v roztažené poloze. Zůstane-li vlhký potah markýzy delší dobu srolován, mohou se snadno vytvořit nepěkné skvrny.

Čištění potahu markýzy provádějte vykartáčováním nasucho. Úporné nečistoty odstraňte teplou mýdlovou vodou a kartáčem. Před zajetím potahu jej nechte uschnout.

V žádném případě nepoužívejte čisticí prostředky, které obsahují rozpouštědla. Vybělují tkaninu a poškozuji způsobem tkaní.

Pro čištění tkaniny nikdy nepoužívejte alkalické čisticí prostředky nebo prostředky s obsahem kyselin nebo parní trysky, aby se zabránilo jejímu případnému poškození. Aby se zabránilo únavě materiálu, je nutné odváděním dešťové vody předcházet vytváření vodních kapes (usazování vody na plátně).

Následující jevy nelze považovat za závady, nevyskytují-li se v nepřiměřeném množství:

- Možné je prověšení látky markýzy v důsledku její vlastní hmotnosti.
- Z výrobně-technických důvodů se mohou vyskytnout barevné odchylky mezi jednotlivými pruhy látky.
- Odstíny jsou pouze optickými jevy. Způsobené jsou různým lomem světla mezi hladkými a skládanými místy.

– V průběhu výroby se může vyskytnout nerovný průběh vlákna.

Všeobecné pokyny k plátnu markýzy

Plátina markýz jsou výrobky s vysokou výkonností. Přesto jsou i v rámci současné technické úrovně a požadavků na ochranu životního prostředí určitá omezení jejich dokonalosti. Navzdory vyspělé výrobě a zpracovatelské technice se mohou vyskytovat určité nedostatky v plátně, které jsou někdy reklamovány. Tyto efekty se v podstatě v různé míře vyskytují téměř u všech pláten markýz. Žádným způsobem však nesnižují kvalitu pláten.

- Viditelné záhyby vznikají při výrobě a při skládání pláten markýz. Přitom může, zejména u světlých barev, docházet k povrchovým efektům (změně pigmentace), které v protisměle způsobují tmavší vzhled (vypadají jako pruhy nečistot). Nesnižují však hodnotu ani využitelnost markýzy.
- Křídové efekty jsou světlé pruhy, které vznikají při zpracování upravených tkanin a i při největší péči jim nelze zcela zabránit. Rovněž tyto efekty nejsou důvodem k reklamaci.
- Odolnost proti dešti: Polyesterové látky markýzy na ochranu proti slunečnímu záření jsou impregnované, takže odpuzují vodu a při sklonu minimálně 14 stupňů odolají lehkému, krátkému dešti. Při silnějším nebo delším dešti se musí markýzy zasunout, aby se zabránilo poškození. Markýzy svinuté v mokřém stavu se musí co nejdříve zase vysunout, aby uschly.
- Zvlnění v oblasti lemů, švů a drah vznikají z důvodu několika vrstev tkaniny a různé tloušťky návinu plátina na hřídle. Napnuté látky, které z tohoto důvodu vzniká, může způsobit zvlnění (např. vaflový nebo rybí vzor).
- Nit, kterou je látka prošitá, nemusí mít stejnou barvu jako každá část látky.

Uložení

Pro delší uskladnění uložte markýzu v suchém prostředí.

| Chyba/porucha | Příčina | Odstranění |
|--------------------------------------|--------------------------------------|--|
| Markýza nezajíždí nebo nevyjíždí | Vadný převod? | Kontaktujte prodejnu. |
| Potah markýzy se odvíjí nerovnoměrně | Je správně nastavený sklon potahu? | Nastavte sklon potahu (► <i>Nastavení sklonu potahu markýzy</i> – s. 34) |
| | Kloubová ramena nesprávně vyrovnaná? | Vyrovnejte kloubová ramena (► <i>Vyrovnaní kloubová ramena</i> – s. 34) |

Nemůžete-li závadu odstranit sami, obraťte se přímo na prodejnu. Mějte na paměti, že při neodborné opravě zanikají nároky ze záruky a případně Vám mohou vzniknout i další výdaje.

Technické údaje

| Číslo výrobku | 126026, 126226, 126227, 126231, 126250, 126255, 210548, 403330, 403331, 403332, 403333, 403334, 403335, 380364, 380365, 380366, 380367, 380368 |
|----------------|--|
| Sířka | 295 cm |
| Délka (vyjetá) | 200 cm |
| Úhel sklonu | 0–45° |
| Hmotnost | 18 kg |

Likvidace

Likvidace balení

Balení se skládá z kartonu a příslušné označených plastů, které mohou být recyklovány.



– Předějte tyto části na recyklaci.

Likvidace markýzy

Na konci její životnosti zlikvidujte markýzu podle předpisů platných ve Vaší zemi.

Poruchy a náprava

Když něco nefunguje...



NEBEZPEČÍ! Nebezpečí zranění! Kloubová ramena markýzy mají integrovány velmi napnuté pružiny. Demontáž markýzy může mít za následek závažné poranění. V případě poruch kloubových ramen se obraťte na svého prodejce. V případě demontáže se obraťte na odbornou firmu.



OZNÁMENÍ! Možné škody na tkanině markýzy mohou obě kloubová ramena markýzy viset nakřivo resp. nestejněměrně. V tom případě se kloubová ramena musí seřadit (► *Nastavení sklonu potahu markýzy* – s. 34).



Poznámka: Pro bezzávadný provoz markýzy se musejí v pravidelných intervalech naolejovat ohybné klouby kloubových ramen olejem bez pryskyřice a kyseliny.

Často jsou to jen drobné závady, které vedou ke vzniku poruchy. Většinou je můžete snadno sami odstranit. Než se obrátíte na prodejnu, podívejte se do následující tabulky. Ušetříte si tím mnoho námahy a případně i výdajů.

| Číslo výrobku | 126026, 126226, 126227, 126231, 126250, 126255, 210548, 403330, 403331, 403332, 403333, 403334, 403335, 380364, 380365, 380366, 380367, 380368 |
|-----------------------------------|--|
| Třída odolnosti proti vět- ru* | 2 |

*) Třída odolnosti proti větru 2: Markýza smí zůstat vysunutá maximálně do síly větru 5. Definice podle Beaufortovy stupnice: čerstvý vítr. Listnaté stromy se začínají hýbat. Na jezerech se tvoří zpěněné hřebeny. Rychlost 28–37 km/h = 7,5–10,4 m/s

Vážený zákazník, tešíme sa z Vašej dôvery!

Vaša nová markíza bola skonštruovaná a vyrobená podľa aktuálneho stavu techniky.

Pred montážou si bezpodmienečne prečítajte tento návod na použitie! Nájdete v ňom všetky pokyny pre bezpečné použitie a dlhú životnosť markízy. Bezpodmienečne sa riadte všetkými bezpečnostnými upozoreniami v tomto návode!



Poznámka: Tento návod na použitie sa vzťahuje na viacero druhov tovaru s rozdielnymi výbavami. Preto sa môže tvar a farba výrobku na obrázku líšiť od vašej markízy.

Obsah

| | |
|-----------------------------|----|
| Skôr ako začnete... | 36 |
| Pre vašu bezpečnosť | 36 |
| Montáž a obsluha | 38 |
| Obsluha | 39 |
| Údržba, úschova, likvidácia | 39 |
| Poruchy a pomoc | 40 |
| Technické údaje | 41 |
| Reklamácie | 86 |

Skôr ako začnete...

Používanie v súlade s určením

Prístroj zodpovedá stavu vedy a techniky, ako aj platným bezpečnostným predpisom v čase uvedenia do obehu v rámci jeho používania v súlade s určením.

Tento výrobok sa smie používať len ako ochrana pred slnkom.

Každé iné použitie je zakázané! Tento výrobok sa predovšetkým nesmie používať ako ochrana pred dažďom, vetrom alebo snehom.

Prístroj nie je určený na komerčné použitie.

Každé iné použitie je v rozpore s určením. Durch bestimmungswidrige Verwendung, Veränderungen am Gerät oder durch den Gebrauch von Teilen, die nicht vom Hersteller geprüft und freigegeben sind, können unvorhersehbare Schäden entstehen!

Akkoľvek používanie v rozpore s určením, resp. všetky činnosti na prístroji, ktoré nie sú opísané v tomto návode na použitie, sú považované za nepovolené a nevhodné použitie mimo zákonných limitov ručenia výrobcu.

Čo znamenajú použité symboly?

Upozornenia na nebezpečenstvá a pokyny sú v návode na použitie zreteľne vyznačené. Použité sú nasledujúce symboly:



NEBEZPEČENSTVO! Bezprostredné ohrozenie života alebo nebezpečenstvo úrazu! Bezprostredne nebezpečná situácia, ktorá bude mať za následok úmrtie alebo ťažké poranenia.



VAROVANIE! Pravdepodobné ohrozenie života alebo nebezpečenstvo úrazu! Všeobecne nebezpečná situácia, ktorá môže mať za následok úmrtie alebo ťažké poranenia.



UPOZORNENIE! Možné nebezpečenstvo úrazu! Nebezpečná situácia, ktorá môže mať za následok poranenia.



OZNAMENIE! Nebezpečenstvo poškodenia prístroja! Situácia, ktorá môže mať za následok škody na majetku.



Poznámka: Informácie, ktoré sú poskytované za účelom lepšieho pochopenia postupu.

Osobný ochranný výstroj



Pri montáži (vŕtanie) noste masku proti prachu.



Pri montáži noste ochranu sluchu.



Pri montáži (vŕtanie) výrobkov existuje nebezpečenstvo v dôsledku poletujúcich úlomkov! Noste ochranné okuliare.



Pri montáži noste ochrannú obuv.



Pri montáži noste ochranné rukavice.

Pre vašu bezpečnosť

Všeobecné bezpečnostné upozornenia

- Kvôli bezpečnosti montáže markízy si užívateľ vopred musí prečítať tento návod na použitie a porozumieť mu.
- Dodržiavajte všetky bezpečnostné pokyny. Ak nebudete rešpektovať bezpečnostné pokyny, ohrozíte sami seba aj iných.
- Všetky návody na použitie a bezpečnostné pokyny uschovajte pre neskoršie použitie.
- Ak prístroj predáte alebo odovzdáte ďalšej osobe, bezpodmienečne priložte aj tento návod na použitie.
- Prístroj sa smie používať len vtedy, keď je v bezpečnom stave. Ak je prístroj alebo jeho časť poškodená, musí ho opraviť odborník.
- Markíza sa nesmie inštalovať nad zimnou záhradou.
- Na markízu v rozloženom stave pôsobia najrozličnejšie sily v dôsledku vetra alebo dažďa. Tieto sily značne sily musí markíza zachytiť a cez upevňovacie konzoly preniesť na montážnu plochu. Preto pred prvým použitím zabezpečte, aby boli všetky skrutky pevne dotiahnuté.
- Pri extrémnom zaťažení môžu na upevňovacích skrutkách vzniknúť vysoké ťažné sily. Zabezpečte, aby montážna plocha mala dostatočnú nosnosť. Ak si nie ste istí, poraďte sa s odborníkom.
- Bezpečné používanie markízy možno zabezpečiť len vtedy, ak sa markíza pravidelne kontroluje a udržiava. U markízy je potrebné pravidelne kontrolovať náznaky opotrebovania alebo poškodenia poľahu a stojana.
- Aby sa zabránilo poškodeniam, nesmie sa markíza rozkladať za silného vetra.
- Na inštaláciu produktu používajte len vhodný upevňovací materiál. Typ a rozmer upevňovacieho materiálu závisí od druhu muriva a od hmotnosti výrobku. Pre správnu voľbu sa obráťte na odborníka.

- Zmontované markízy majú vysokú hmotnosť. Vždy vykonávajte montáž markízy s klbovými ramenami za účasti minimálne dvoch osôb.
- Počas montáže nesmú byť v zóne vykonávania prác deti ani domáce zvieratá.
- Presvedčíte sa, že Vaše ruky počas montáže zostávajú čisté, aby sa predišlo znečisteniu tkaniny markízy.
- Umelohmotné vrecúška, ktoré sú súčasťou balenia, môže predstavovať nebezpečenstvo pre deti. Aby sa vylúčili riziká, zabráňte prístupu deti.
- Používajte iba originálne náhradné diely. Len tieto náhradné diely sú konštruované a vhodné pre náradie. Iné náhradné diely vedú nielen k strate záruky, ale navyše môžu ohroziť vás i vaše okolie.
- Deti a osoby, ktoré nie sú kvôli nedostatočným fyzickým, psychickým alebo zmyslovým vlastnostiam schopné výrobok bezpečne a obozretne obsluhovať, nesmú prístroj používať alebo montovať.
- Vždy používajte potrebný osobný ochranný výstroj.
- Pracujte vždy s obozretnosťou a v dobrom duševnom rozpoležení: pracovať počas únavy, choroby, požívania alkoholu, pod vplyvom liekov a drog je nezodpovedné, pretože výrobok nemôžete bezpečne používať.

Kvalifikácia



Montáž iba prostredníctvom odborného personálu.

- Návod na montáž je určený pre kvalifikovaného montéra, ktorý má skúsenosti v nasledujúcich oblastiach:
 - Bezpečnosť práce, prevádzková bezpečnosť a predpisy úrazovej prevencie
 - Zaobchádzanie s rebríkmi a lešeniami
 - Manipulácia a preprava dlhých, ťažkých konštrukčných dielov
 - Zaobchádzanie s náradím a strojmi
 - Ukladanie upevňovacích prostriedkov
 - Posúdenie stavebnej substancie (V prípade otázok sa obráťte na svojho predajcu.)
 - Uvedenie do prevádzky a prevádzkovanie výrobku
- Ak nemáte niektorú z týchto kvalifikácií, musíte poveriť odbornú montážnu firmu.

Vyťahovanie pomocou lán

- Ak sa markíza musí vytiahnuť vyššie pomocou lán, musí sa
 - vybrať z obalu,
 - uviazať na ťažné laná tak, aby sa nemohla zošmyknúť,
 - rovnomerne vyťahovať vo vodorovnej polohe.
- Zóna pod závesným bremenom musí byť uzatvorená.

Montážne konzole

- Pred začiatkom montáže sa musí skontrolovať,
 - či sa dodané montážne konzoly zhodujú z hľadiska typu a počtu s rozsahom dodávky,

- či sa údaje o upevňovacom podklade uvedené v objednávke zhodujú so skutočne sa vyskytujúcim upevňovacím podkladom.
- Ak sa pritom zistia odchýlky, ktoré narušajú bezpečnosť, nesmie sa montáž vykonať.

Upevňovacie prostriedky

- Markíza spĺňa triedu odolnosti voči vetru uvedenú v Technických údajoch (► *Technické údaje* – s. 41).
- V zmontovanom stave spĺňa markíza tieto požiadavky len vtedy,
 - ak je zmontovaná s použitím konzol typu a počtu uvedeného v návode na použitie,

Pomôcky pre výstup

- Pomôcky pre výstup sa nesmú o markízu opierať ani upevňovať. Musia poskytovať stabilitu a dostatočnú oporu. Používajte len také pomôcky pre výstup, ktoré majú dostatočne vysokú nosnosť.

Zabezpečenia proti pádu

- Pri prácach vo väčších výškach existuje nebezpečenstvo pádu. Je potrebné nosiť vhodné zabezpečenia proti pádu.

Nekontrolovateľná obsluha

- Pri manuálnej obsluhu sa ovládacia kľuka musí zvesiť a bezpečne uschovať.

Skúšobný chod

- Pri prvom vysúvaní sa nesmie nikto nachádzať v oblasti presúvania alebo pod markízou. Upevňovacie prostriedky a konzoly sa po prvom vysunutí musia podrobiť optickej kontrole.

Používanie pri vetre

- Pri montáži v súlade s predpismi spĺňa markíza požiadavky triedy odolnosti voči vetru uvedené v Technických údajoch (► *Technické údaje* – s. 41).
- Markíza sa smie používať len do rýchlostí vetra uvedených v deklarovanej triede odolnosti voči vetru.

Používanie za dažďa

- Ak je sklon markízy meraný od horizontály menší ako 25% = 14°, nesmie sa v daždi vysúvať. Existuje nebezpečenstvo tvorby vodných vakov v tkanine markízy, v dôsledku čoho sa markíza môže poškodiť alebo zruťiť.

Používanie pri snehu a ľade

- Markíza sa pri snežení alebo nebezpečenstve mrazov nesmie vysúvať. Existuje nebezpečenstvo poškodenia alebo zruťenia markízy.

Lístie a cudzie telesá

- Lístie a iné cudzie telesá nachádzajúce sa na tkanine markízy, v kryte markízy a vo vodiaciach lištách musia ihneď odstrániť. Existuje nebezpečenstvo poškodenia alebo zruťenia markízy.

Prekážky/nebezpečenstvo privretia

- V oblasti vysúvania markízy sa nesmú nachádzať žiadne prekážky. Existuje nebezpečenstvo privretia osôb.
- Medzi pohyblivými časťami markízy existujú oblasti privretia a porezania. Môžu byť vťahnuté časti odevu, resp. časti tela.

- Dodatočné zaťaženia markízy zavesenými predmetmi alebo ukotvením lán môžu viesť k poškodeniam alebo k zrúteniu markízy, preto sú neprípustné.

Čistiace a údržbové práce v oblasti vysúvania markízy

- Je potrebné zabezpečiť, aby sa markíza pri čistiacich a údržbových prácach (napr. čistič budov) nemohla vysunúť.

Údržba

- Bezpečné používanie markízy možno zabezpečiť len vtedy, ak sa zariadenie pravidelne kontroluje a udržiava. U markízy je potrebné pravidelne kontrolovať náznaky opotrebovania alebo poškodenia poťahu a stojana.
- Ak sa zistia poškodenia, musí sa opravou poveriť odborník. Markízy, ktoré potrebujú opravu, sa nesmú používať.
- U markízy pravidelne kontrolujte náznaky opotrebovania alebo poškodenia

Montáž a obsluha

Obsah zásielky

► *Obsah zásielky – s. 2*

1. Markíza
2. Skrutka, podložka, matica (2×)
3. Nástenná/stropná konzola (2x)
4. Ručná kľuka
 - Návod na použitie
 - Meradlo uhlu sklonu



Poznámka: Ak niektorý z dielov chýba, alebo je poškodený, obráťte sa na predajcu.

Označenie súčastí markízy (všeobecne)

► *S. 2, bod 5*

1. Hriadeľ tkaniny
2. Nosná rúrka/konzolová rúrka
3. Ľavé kĺbové rameno
4. Plátno markízy
5. Spúšťacia tyč/padací profil
6. Volant
7. Upevňovacia konzola
8. Držiak hriadeľa tkaniny
9. Prevodovka
10. Pravé kĺbové rameno

Montáž

Pre montážne práce mali by ste pripraviť nasledujúce pomôcky/nástroje:

- Vodováha
- Smerová šnúra
- Meracie pásmo
- Krieda alebo ceruzka
- Skrutkový kľúč SW 13, 16, 17, 18, 19
- Gumené kladivo
- Dvojité rebřík
- (Príklopová) vrtáčka
- vhodné vrtáky pre montážny podklad (zvoľte Ø podľa veľkosti hmoždiniek)

► *Montáž – s. 3*



Poznámka: Montáž markízy si vyžaduje dve osoby. Budete potrebovať rebřík. Markíza sa musí namontovať presne vo vodorovnej polohe, aby bolo zaručené bezproblémové vysúvanie a zasúvanie.



Poznámka: Dbajte na to, aby bolo nástenné uchytenie umiestnené vo vzdialenosti cca 10 cm (Z) od konca markízy (► *S. 3, bod 2*).



NEBEZPEČENSTVO! Nebezpečenstvo poranenia! Neosádzajte zvolené upevňovacie prvky do škár s maltou. Dodržujte predpísané vzdialenosti od okraja. Zabezpečte dostatočnú nosnosť (murivo/monolitická konštrukcia steny) nad upevňovacími otvormi tak, aby pri pôsobení síl na vysunutú markízu nedošlo k porušeniu muriva/steny.



NEBEZPEČENSTVO! Nebezpečenstvo poranenia! Pri montáži v malých výškach dbajte na to, aby sa v dosahu otočenia nenachádzali žiadne predmety.



NEBEZPEČENSTVO! Nebezpečenstvo poranenia! Na markízu pôsobia pri vetre značné sily. Neodborne namontovaná markíza sa môže vytrhnúť a spôsobiť ťažké poranenia.



VAROVANIE! Nebezpečenstvo pádu! Pri montáži dbajte na stabilitu.

Určte výšku prípevnenia markízy na stenu. Ak sa markíza montuje nad dverami, musí byť umiestnená v minimálnej vzdialenosti 20 cm nad dverami. Dodržujte okrem toho uhol sklonu markízy. Minimálny uhol sklonu tkaniny musí byť 14° pre zabezpečenie odtoku vody v prípade zrážok. Po vykonaní montážnych prác uhol sa dá v prípade potreby ľahko upraviť. Predná spúšťacia tyč (padací profil) vo vysunutom stave by mala mať priechodovú výšku minimálne 2,5 m.

- Montážna výška: ► *S. 3, bod 1*

$$\begin{aligned} - \alpha = 10^\circ & \quad C = A + H \times 0,17 \\ - \alpha = 30^\circ & \quad C = A + H \times 0,5 \\ - \alpha = 45^\circ & \quad C = A + H \times 0,71 \end{aligned}$$

- Preneste na stenu rozmery v plánovanom mieste (► *S. 3, bod 2*).
 - X = 2400–2450 mm
 - Y1 = 90 mm
 - Y2 = 50 mm
- Pre tento účel nakreslite na stenu presnú vodorovnú čiaru v požadovanej výške. Použite pri tom dlhé meracie pásmo a skontrolujte polohu čiar pomocou vodováhy.
- Na určenie polôh vrtáčich otvorov priložte konkrétnu konzolu v dosahu držiaku ramena (20 cm vľavo alebo vpravo pri držiaku ramena) na nosnú rúrku. Ak je k dispozícii dostatočný montážny priestor, mali by ste využiť na montáž konkrétneho vonkajšieho priestoru (20 cm) vedľa držiaku ramena. Existujúca tretia konzola sa umiestňuje v strede markízy.
- Teraz označte zvolené polohy konzol na nosnej rúrke. Odmerajte polohy voči pevnému bodu (napr. koniec markízy) a preneste odmerané hodnoty

noty pozdĺž vodorovnej čiary na upevňovací podklad ako značky. Teraz priložte k týmto značkám konkrétnu konzolu ako šablónu a preneste polohy upevňovacích otvorov na stenu.

- Vŕtajte na označených miestach. Otvory by mali byť o trochu hlbšie, ako je dĺžka upevňovacieho prvku (► S. 3, bod 3).
- Do otvorov vložte upevňovacie prvky (► S. 3, bod 4).
- Konzoly nasmerujte horizontálne a vertikálne k sebe a zoskrutkujte spojovacím prvkom.
 - Nástenná montáž: ► S. 4, bod 5
 - Stropná montáž: ► S. 4, bod 6
- Postupnosť montáže: Konzola, podložky, poistný krúžok, matice.



OZNÁMENIE! Nebezpečenstvo poškodenia výrobku Vyčnievajúce upevňovacie skrutky alebo závitové tyče by mali skrátene tak, aby sa vylúčilo poškodenie súčastí a tkaniny markízy.

- Markízu zaveste za pomoci dvoch osôb do konzol (► S. 4, bod 7). Za týmto účelom zaveste nosnú rúrku markízy do konzol, zhora nasadte maticu, zdola zatočte skrutku s podložkou a dotiahnite ju (► S. 4, bod 8).



OZNÁMENIE! Nebezpečenstvo poškodenia výrobku Uťahovací moment skrutiek max. 27 Nm.

Minimálna vzdialenosť medzi konzolou a držiakom ramena by mala byť 1 cm.



NEBEZPEČENSTVO! Nebezpečenstvo poranenia! Pred uvedením do prevádzky bezpodmienečne skontrolujte pevné osadenie všetkých skrutiek a iných upevňovacích prvkov.

Odmerajte uhol sklonu

► S. 4, bod 9

- Pre jednoduchšie držanie upevnite meradlo uhlu sklonu (2) lepiacou páskou na vodováhu (1).
- Držte meradlo uhlu sklonu (2) s vodováhou (1) z boku pri tkanine markízy a sledujte hodnotu uhlu sklonu na škále.

Nastavte sklon tkaniny markízy

► S. 5, bod 10



Poznámka: Vysuňte markízu o 0,5 m.

Podľa potreby môžete nastaviť sklon tkaniny v rozpätí 0° a 45°. Majte na zreteli, že odtok dažďovej vody vyžaduje minimálny sklon tkaniny 14°. Za účelom nastavenia sklonu tkaniny vykonajte nasledujúce pracovné kroky:

- Povoľte upevňovacie skrutky (3) na ľavom držiaku ramena o 1-2 otáčky. Pozor, skrutky neodstraňujte!
- Poistnú skrutku (4) uvoľnite natoľko, aby sa dalo vykonať nastavenie ľavého kĺbového ramena do požadovaného sklonu.
- Rukou nadvihnite (odfahčite) ľavé kĺbové rameno a otočením nastavovacej skrutky (5) doľava alebo doprava zodvihnite alebo znížte spúšťaciu tyč (padací profil) na požadovanú výšku sklonu.

- Pri dosiahnutí požadovaného sklonu znovu utiahnite poistnú skrutku a upevňovacie skrutky.
- Vykonajte rovnaký postup na pravom držiaku ramena.



OZNÁMENIE! Možné poškodenia tkaniny markízy! Sklon tkaniny musí byť na oboch stranách nastavený rovnako. Ak spúšťacia tyč nie je vo vodorovnej polohe, tkanina markízy sa navíja nerovnomerne, čo môže viesť k poškodeniam.

- Skontrolujte vodorovnú polohu spúšťacej tyče markízy pomocou vodováhy.
- V prípade potreby ju dodatočne nastavte na jednej strane, až kým nebude vo vodorovnej polohe.
- Uhol sklonu: ► *Technické údaje* – s. 41

Narovnajte kĺbové ramená

► S. 5, bod 12

- Markízu vysuňte na polovicu.
- Skontrolujte narovnanie kĺbových ramien: vzperné kĺby musia byť v jednej rovine.
- Posuňte posuvnú rúrku ku kĺbovým ramenám tak, boli vzperné kĺby kĺbových ramien v jednej rovine.
- V rámci preskúšania úplne vysuňte a stiahnite markízu.
- Posúvajte opakovane posuvnú rúrku tak dlho, až budú kĺbové ramená súbežné s posuvnou rúrkou a hriadeľom tkaniny.

Obsluha



NEBEZPEČENSTVO! Nebezpečenstvo poranenia! Raz ročne skontrolujte všetky skrutky, či sú pevne osadené.

Kľuková prevodovka markízy

► S. 5, bod 12

Bezpodmienečne dodržujte nasledovné pokyny:

Kľuková prevodovka markízy nemá doraz obmedzujúci otáčanie hriadeľa tkaniny. Aby sa predišlo poškodeniam tkaniny treba dbať na to, aby sa tkanina markízy vždy navinovala na hriadeľ tkaniny zhora.

- Pri nesprávnom smere otáčania dôjde k úplnému rozvinutiu tkaniny. Tkanina sa potom úplne uvoľní a navinuje sa znovu pri pokračujúcom navíjaní rovnakým smerom zhora.
- Tkanina sa musí navíjať v napnutom stave!
- Aby sa zamedzilo značnému opotrebeniu kľuky a odpojeniu kľuky prevodovky držte ručnú kľuku pri otáčaní kolmo.

Údržba, úschova, likvidácia

Čistenie a starostlivosť



OZNÁMENIE! Možné poškodenia tkaniny markízy! Markízu zbytočne nevystavujte vlhkému počasiu!



OZNAMENIE! Možné poškodenia tkaniny markízy! Zvlnenie v oblasti lemu, švov a pásov vzniká v dôsledku viacnásobného skladania textilie a rôznych hrúbok navinutia na hriadelí. Takto vzniknuté napnutie látky môže spôsobiť vzory na textílii.

Zvlnenia vedľa švu, na navinutej a odvinutej textílii sú spôsobené dvojistou vrstvou látky v oblasti švu.

V prípade krátkej neprítomnosti a dvíhajúceho sa vetra by sa markíza mala zložiť.

Ak markíza namokla, vysušte ju čo najskôr v rozloženej polohe. Ak zostane tkanina markízy dlhší čas zrolovaná vo vlhkom stave, môžu veľmi ľahko vzniknúť nepekne škvrny.

Pri čistení tkaninu markízy nasucho okefujte. Nepodďajnejšie znečistenie odstráňte teplou mydlovou vodou a kefou. Pred zložením nechajte osušiť.

V žiadnom prípade nepoužívajte čistiace prostriedky obsahujúce rozpúšťacie látky. Tieto látky odfarbujú plátno a poškodzujú tkaninu.

Aby sa zamedzilo možným poškodeniam nepoužívajte na čistenie plátna alkalické alebo kyslé čistiace prostriedky alebo parný ejektor. Aby sa zabránilo starnutiu materiálu je potrebné zamedziť tvorbe vodných vydutín (zhromaždenie vody na tkanine) odvodom dažďovej vody.

Dolu uvedené zjavy nie sú považované za vady, pokiaľ nevyskytujú vo veľkom množstve:

- Možnosť previsnutia textilie markízy v dôsledku pôsobenia vlastnej hmotnosti.
- Výskyt farebných odchýlok medzi jednotlivými pásmi tkaniny z výrobných dôvodov.
- Tieňovania sú iba optickým úkazom. Závisia od rozdielnych podmienok lomu svetla medzi hladkými úsekmi a záhybmi.
- Nepárne plynutie vlákien môže vyskytnúť pri sériovej výrobe.

Všeobecné pokyny k tkanine markízy

Súkno markízy je vysokokvalitným výrobkom. Napriek tomu aj pri súčasnej úrovni technológie a pri zohľadnení požiadaviek na ochranu životného prostredia má jeho dokonalosť svoje hranice. Určité úkazy na súkne, voči ktorým sa občas vznášajú námietky, sú možné aj napriek použitiu technicky vyspelým výrobným a spracovateľským technológiám. V zásade sa tieto efekty vyskytujú v rôznej miere prakticky pri všetkých látkach markízy. Tieto efekty však v žiadnom prípade nezhoršujú kvalitu súkna.

- Záhyby vznikajú pri výrobe a pri skladaní látky markízy. Pritom na záhyboch, hlavne pri svetlých farbách, môže dôjsť k povrchovým efektom (premiestnenie pigmentu), ktoré v protisvetle pôsobia tmavšie (ako špinavé pásy). Tieto efekty neznižujú hodnotu a použiteľnosť markízy.
- Kriedové efekty predstavujú svetlé pásy, ktoré vznikajú pri spracovaní na zjemnenej výrobky a nedajú sa v plnej miere odstrániť aj napriek zvýšenej starostlivosti. Preto nedávajú tieto efekty dôvod na reklamáciu.

- Odolnosť voči zrážkam: Polyesterové látky protisnečných markíz majú vodoodpuďujúcu impregnáciu a pri minimálnom sklone 14° sú odolné voči pôsobeniu neintenzívnych krátkodobých zrážok. Pri intenzívnejších alebo dlhodobých zrážkach treba markízu stiahnuť, aby sa predišlo poškodeniam. Markízy, ktoré boli navinuté zamokra, treba čo najskôr rozťať, aby sa presušili.
- Zvlnenia v oblasti lemu, švov a pásov vznikajú v dôsledku viacnásobného skladania textilie a rôznych hrúbok navinutia na hriadelí. Vznikajúce pritom napnutia látky môžu vyvolať zvlnenia (napr. vaľový vzor alebo vzor rybej kosti).
- Niť súkna nemusí mať rovnakú farbu ako časť súkna, kde sa nachádza šev.

Uschovanie

Markízu uschovajte pri dlhšom uskladnení na suchom mieste.

Likvidácia

Likvidácia obalu

Obal pozostáva z kartónu a zodpovedajúco označených plastov, ktoré sa môžu opätovne použiť.



- Tieto materiály odovzdajte na opätovné využitie.

Likvidácia markízy

Markízu po ukončení životnosti zlikvidujte v súlade s predpismi platnými vo vašej krajine.

Poruchy a pomoc

Keď niečo nefunguje...



NEBEZPEČENSTVO! Nebezpečenstvo poranenia! Kľbové ramená markízy majú integrované veľmi napäté pružiny. Demontáž markízy môže mať za následok závažné poranenia. V prípade porúch kľbových ramien sa obráťte na svojho predajcu. Pri demontáži sa obráťte na odborný servis.



OZNAMENIE! Možné poškodenia tkaniny markízy! Po niekoľkých použitiach markízy môže dôjsť k zošikmeniu alebo nerovnomernému zavedeniu jedného kľbového ramena alebo obidvoch kľbových ramien markízy. V tomto prípade bude potrebné kľbové ramená dodatočne nastaviť (► *Nastavte sklon tkaniny markízy – s. 39*).



Poznámka: Za účelom zaistenia bezporuchovej činnosti markízy treba v pravidelných intervaloch natierať vzperné kľby kľbových ramien olejom neobsahujúcim živicu a kyseľiny.

Často sú to len drobné chyby, ktoré vedú k poruche. Väčšinou ich môžete odstrániť sami. Prv, než sa obrátite na predajcu, pozrite sa, prosím, na nasledujúcu tabuľku. Ušetríte si tak veľa námahy a prípadne aj náklady.

Chyba/porucha

Markíza sa nedá rozložiť alebo zložiť.

Príčina

Je hnací mechanizmus markízy chybný?

Odstránenie

Kontaktujte predajcu.

| Chyba/porucha | Príčina | Odstránenie |
|---|--|--|
| Tkanina markízy sa navíja nerovnomerne. | Je sklon tkaniny nesprávne nastavený? Sú klbové ramená narovnané nesprávne? | Nastavte sklon tkaniny (► <i>Nastavte sklon tkaniny markízy – s. 39</i>) Narovnajzte klbové ramená (► <i>Narovnajzte klbové ramená – s. 39</i>) |

Pokiaľ nemôžete chybu odstrániť sami, obráťte sa, prosím, priamo na predajcu. Nezabudnite prosím, že vplyvom neodborných opráv zaniká aj nárok na záručné plnenie a vám vzniknú príp. dodatočné náklady.

Technické údaje

| | |
|------------------------------|---|
| Číslo tovaru | 126026, 126226, 126227, 126231, 126250, 126255, 210548, 403330, 403331, 403332, 403333, 403334, 403335, 380364, 380365, 380366, 380367, 380368 |
| Šírka | 295 cm |
| Dĺžka (vysunutá) | 200 cm |
| Uhol sklonu | 0 –45° |
| Hmotnosť | 18 kg |
| Trieda odolnosti voči vetru* | 2 |

*) Trieda odolnosti voči vetru 2: Markíza smie zostať vysunutá maximálne do sily vetra 5. Definícia podľa Beaufortovej stupnice: čerstvý vietor. Malé listnaté stromy sa sa začínajú hybať. Na jazerách sa tvoria spenené hrebene. Rýchlosť 28-37 km/h = 7,5-10,4 m/s

Szanowny Kliencie,

Cieszymy się z udzielonego nam zaufania! Państwa nowa markiza została zaprojektowana i wyprodukowana według najnowszego stanu techniki.

Przed montażem należy bezwzględnie przeczytać instrukcję obsługi! Zamieszczono w niej wszystkie wskazówki dla bezpiecznego użytkownika i wysokiej trwałości markizy. Bezwzględnie należy przestrzegać wskazówek bezpieczeństwa pracy podanych w instrukcji obsługi!



Wskazówka: Niniejsza instrukcja obsługi dotyczy kilku artykułów w różnym wyposażeniu. Dlatego pokazany produkt może różnić się kształtem i kolorem od Państwa markizy.

Spis treści

| | |
|---|----|
| Przed rozpoczęciem... | 42 |
| Dla Państwa bezpieczeństwa | 42 |
| Montaż i obsługa | 44 |
| Obsługa | 46 |
| Konserwacja, przechowywanie, utylizacja | 46 |
| Uszkodzenia i sposób ich usunięcia | 47 |
| Dane techniczne | 47 |
| Roszczenia gwarancyjne | 86 |

Przed rozpoczęciem...

Użycie zgodne z przeznaczeniem

Urządzenie odpowiada aktualnemu stanowi nauki i techniki oraz obowiązującym przepisom bezpieczeństwa pracy w chwili ukazania się na rynku w ramach zastosowania zgodnego z przeznaczeniem.

Produkt wolno używać wyłącznie jako osłony przeciwslonecznej.

Każde inne użycie jest niedozwolone! W szczególności tego produktu nie wolno używać jako osłony przed deszczem, wiatrem i śniegiem.

Urządzenie nie nadaje się do zastosowania zawodowego lub przemysłowego.

Każde inne zastosowanie jest niezgodne z przeznaczeniem. Zastosowanie niezgodne z przeznaczeniem, wprowadzanie zmian w urządzeniu lub stosowanie części, które nie są sprawdzone i dopuszczone przez producenta, może być przyczyną nieprzewidywalnych uszkodzeń!

Każde użycie niezgodne z przeznaczeniem lub wszystkie nieopisane w niniejszej instrukcji obsługi czynności przy urządzeniu stanowią użycie niedozwolone poza ustawowymi granicami odpowiedzialności producenta.

Co oznaczają stosowane symbole?

Wskazówki i ostrzeżenia są wyraźnie oznakowane w instrukcji obsługi. Stosuje się następujące symbole:



NIEBEZPIECZENSTWO! Bezpośrednie zagrożenie życia lub niebezpieczeństwo odniesienia obrażeń! Bezpośrednio niebezpieczna sytuacja, która może spowodować śmierć lub ciężkie obrażenia.



OSTRZEŻENIE! Prawdopodobne zagrożenie życia lub niebezpieczeństwo odniesienia obrażeń! Ogólnie niebezpieczna sytuacja, która może spowodować śmierć lub ciężkie obrażenia.



PRZESTROGA! Ewentualne niebezpieczeństwo odniesienia obrażeń! Niebezpieczna sytuacja, która może spowodować obrażenia.



UWAGA! Niebezpieczeństwo uszkodzenia urządzenia! Sytuacja, która może spowodować szkody materiałowe.



Wskazówka: Informacje dla lepszego zrozumienia przebiegów.

Środki ochrony osobistej



Podczas montażu (wiercenia) nosić maskę przeciwpyłową.



Podczas montażu nosić hełm ochronny.



Podczas montażu (wiercenie) produktu istnieje zagrożenie ze strony odrzucanych strużyn! Nosić okulary ochronne.



Podczas pracy zakładać rękawice zabezpieczające.



Podczas pracy zakładać rękawice ochronne.

Dla Państwa bezpieczeństwa

Ogólne reguły dotyczące bezpieczeństwa

- W celu zapewnienia właściwego montażu markizy użytkownik musi przed montażem przeczytać i zrozumieć niniejszą instrukcję obsługi.
- Przestrzegać wszystkich wskazówek bezpieczeństwa pracy! Gdy nie przestrzega się wskazówek bezpieczeństwa, stwarza się zagrożenie dla siebie i innych.
- Przechowywać wszystkie instrukcje obsługi i wskazówki bezpieczeństwa do przyszłego wykorzystania.
- W przypadku sprzedaży lub przekazania urządzenia, należy również bezwzględnie przekazać niniejszą instrukcję obsługi.
- Urządzenia wolno używać tylko w nienagannym stanie technicznym. Jeżeli urządzenie lub jedna z jego części są uszkodzone, to naprawę musi wykonać odpowiedni specjalista.
- Markizy nie wolno mocować na ogrodami zimowymi.
- Na markizę w stanie rozłożonym działają najprzeróżniejsze siły pochodzące od wiatru lub deszczu. Te częściowo znaczne siły muszą zostać przejęte przez markizę i poprzez wsporniki montażowe przeniesione na płaszczyznę montażową. Przed pierwszym użyciem należy upewnić się, czy wszystkie śruby są dobrze dokręcone.
- Przy ekstremalnym obciążeniu na śruby mocujące mogą działać duże siły rozciągające. Dlatego należy się upewnić, że powierzchnia montażowa ma odpowiednią nośność. W razie wątpliwości należy zasięgnąć porady specjalisty.

- Markizę można niezawodnie i bezpiecznie użytkować tylko wtedy, gdy regularnie sprawdza się ją i konserwuje. Korpus i elementy naprężenia markizy należy regularnie sprawdzać, czy nie ma śladów zużycia lub uszkodzeń.
- W celu uniknięcia uszkodzeń markizy nie należy rozkładać przy silnym wietrze.
- Do montażu produktu użyć tylko odpowiednich materiałów montażowych. Rodzaj i wymiary elementów mocujących zależą od rodzaju muru oraz od ciężaru produktu. Aby dokonać właściwego wyboru, należy zasięgnąć informacji u osoby o odpowiedniej wiedzy.
- Gotowe markizy są ciężkie. Montaż markizy z ramionami przegubowymi należy koniecznie wykonywać co najmniej w dwie osoby.
- Podczas instalacji nie wolno pozwolić, aby w strefie montażu bawiły się dzieci lub zwierzęta domowe.
- Upewnić się, że ręce podczas montażu są czyste, aby nie dopuścić do zabrudzenia tkaniny markizy.
- Plastikowe torebki w opakowaniu mogą być niebezpieczne dla małych dzieci. Nie dopuszczać do nich dzieci, aby wykluczyć niebezpieczeństwa.
- Używać wyłącznie oryginalnych części zamiennych. Tylko te części zamienne są specjalnie skonstruowane i odpowiednie dla tego urządzenia. Inne części zamienne prowadzą nie tylko do utraty gwarancji, ale również mogą stanowić zagrożenie dla użytkownika i środowiska.
- Zabrania się używania i montowania produktu przez dzieci lub osoby dorosłe, które nie posiadają wystarczających zdolności fizycznych, psychicznych lub sensorycznych do jego bezpiecznego i ostrożnego użytkowania.
- Zawsze używać koniecznych środków ochrony osobistej.
- Pracować tylko będąc w dobrej kondycji i zachowując należyłą ostrożność – użytkowanie produktu przy zmęczeniu, chorobie, pod wpływem alkoholu, leków i narkotyków to nieodpowiedzialność, gdyż w takim przypadku nie są Państwo w stanie eksploatować urządzenia w bezpieczny sposób.

Kwalifikacje



Instalację powinien wykonać tylko fachowy personel

- Instrukcja montażu jest skierowana do wykwalifikowanych monterów, którzy posiadają profesjonalną wiedzę w zakresie:
 - Bezpieczeństwa pracy i obsługi oraz znajomości przepisów BHP
 - Korzystania z drabin i rusztowań
 - Obchodzenia się z długimi, ciężkimi elementami budowlanymi oraz ich transportem
 - Używania maszyn i narzędzi
 - Osadzania elementów mocujących
 - Ocena substancji budowlanej (Z pytaniami należy zwracać się do właściwego sprzedawcy.)
 - Uruchamiania i obsługi produktu

- W przypadku braku którejkolwiek z wyżej wymienionych wymienionych kwalifikacji, montaż należy powierzyć specjalistycznej firmie montażowej.

Podnoszenie i wciąganie za pomocą lin

- jeżeli zachodzi konieczność wciągnięcia markizy za pomocą lin na wyższy poziom, należy markizę
 - wyjąć z opakowania,
 - przywiązać linami w taki sposób, aby nie mogła się wysunąć,
 - podciągać równomiernie do góry w pozycji poziomej.
- Obszar pod wiszącymi ciężarami należy odgrodzić.

Wsporniki montażowe

- Przed rozpoczęciem montażu należy sprawdzić,
 - czy rodzaj i ilość dostarczonych wsporników montażowych jest zgodna z zakresem dostawy,
 - czy podane w zamówieniu informacje dotyczące podłoża, do którego ma być zamocowana markiza, zgadzają się z faktycznie stwierdzonym podłożem mocowania.
- W przypadku stwierdzenia rozbieżności, które mogłyby zagrozić bezpieczeństwu, nie wolno montować markizy.

Elementy mocujące

- Markiza spełnia wymagania klasy odporności wiatrowej podanej w danych technicznych (► *Dane techniczne* – str. 47).
- W stanie zamontowanym markiza spełnia wymagania tylko wtedy, jeżeli
 - zostanie zamontowana przy użyciu takiego rodzaju i takiej ilości wsporników, jak podano w niniejszej instrukcji,

Drabiny

- Zabronione jest opieranie drabin o markizę bądź mocowanie ich do markizy. Drabiny należy ustawiać na stabilnym podłożu i muszają one zapewniać dostateczne oparcie. Należy używać wyłącznie takich drabin, które charakteryzują się odpowiednią nośnością.

Zabezpieczenie przed upadkiem

- W przypadku prac wykonywanych na większej wysokości istnieje ryzyko upadku. Dlatego należy używać odpowiednich zabezpieczeń przed upadkiem.

Niekontrolowane uruchomienie

- W przypadku obsługi ręcznej należy odczepić korbę obsługową i przechowywać ją w bezpiecznym miejscu.

Próba działania

- Podczas pierwszego wysuwania markizy zabronione jest przebywanie ludzi w obrębie jej otwierania lub pod markizą. Po pierwszym rozłożeniu markizy należy poddać kontroli wzrokowej elementy mocujące oraz wsporniki.

Użytkowanie podczas wiatru

- W przypadku zamontowania markizy zgodnie z zaleceniami instrukcji, markiza spełnia wymagania klasy odporności wiatrowej podanej w danych technicznych (► *Dane techniczne* – str. 47).

- Markizę wolno użytkować wyłącznie do prędkości wiatru określonej w zadeklarowanej klasie odporności wiatrowej.

Użytkowanie podczas deszczu

- Jeżeli nachylenie markizy jest mniejsze niż 25% = 14°, mierzone od linii poziomej, nie wolno jej rozkładać podczas opadów deszczu. Istnieje ryzyko tworzenia się worków wodnych w tkaninie markizy, co może spowodować uszkodzenie lub zerwanie markizy.

Użytkowanie podczas śniegu i mrozu

- Podczas opadów śniegu lub ryzyka przymrozków nie wolno wysuwać markizy. Istnieje ryzyko, że markiza zostanie uszkodzona lub zerwana.

Liście i obce przedmioty

- Należy niezwłocznie usuwać wszelkie liście oraz inne obce przedmioty znajdujące się na poszyciu markizy, w kasecie markizy oraz w szynach prowadnic. Istnieje ryzyko, że markiza zostanie uszkodzona lub zerwana.

Przeszkody/niebezpieczeństwo zgniecenia

- W obszarze wysuwania markizy nie mogą się znajdować żadne przeszkody. Istnieje ryzyko przygniecenia znajdujących się tam osób.
- Między ruchomymi częściami markizy znajdują się strefy ściskania i ścinania. Może dojść do wciągnięcia części garderoby lub części ciała.
- Zabronione jest dodatkowe obciążanie markizy poprzez zawieszanie przedmiotów lub odciąganie liny, ponieważ może to prowadzić do uszkodzenia lub zerwania markizy.

Czyszczenie i konserwacja budynku w strefie wysuwania markizy

- Należy uniemożliwić wysunięcie markizy podczas prac związanych z czyszczeniem i konserwacją (np. podczas mycia i czyszczenia fasady budynku).

Konserwacja

- Pewne i bezpieczne użytkowanie markizy gwarantuje tylko jej regularne kontrolowanie i konserwowanie. Należy regularnie sprawdzać markizę pod kątem oznak zużycia oraz uszkodzeń poszycia lub ramy.
- W przypadku stwierdzenia uszkodzeń naprawę należy powierzyć specjalście. Zabronione jest używanie markiz, które wymagają naprawy.
- Należy regularnie sprawdzać markizę pod kątem oznak zużycia lub uszkodzeń.

Montaż i obsługa

Zakres dostawy

► Zakres dostawy – str. 2

1. Markiza
2. Śruba, podkładka, nakrętka (2×)
3. Wspornik ścienny/sufitowy (2×)
4. Korba ręczna
 - Instrukcja obsługi
 - Miernik kąta pochylenia



Wskazówka: W razie braku lub uszkodzenia części należy zwrócić się do sprzedawcy.

Nazwy części markizy (ogólnie)

► Str. 2, ustęp 5

1. Walek tkaniny
2. Rura nośna/rura wspornikowa
3. Lewe ramię przegubowe
4. Tkanina markizy
5. Walek/profil przedni
6. Falbanka
7. Wspornik mocujący
8. Uchwyt wałka tkaniny
9. Przekładnia
10. prawe ramię przegubowe

Montaż

Do montażu należy przygotować następujące środki pomocnicze/narzędzia:

- Poziomnica
- Sznurek ciesielski
- Taśma miernicza
- Kreda lub ołówek
- Klucz płaski rozv. 13, 16, 17, 18, 19
- Młotek gumowy
- Drabina składana
- Wiertarka (udarowa)
- Wybrać wiertło odpowiednie do podłoża montażowego (zgodnie ze średnicą kołka)

► Montaż – str. 3



Wskazówka: Do montażu markizy potrzebne są dwie osoby. Potrzebna jest jeszcze drabina. Markizę należy dokładnie wypoziomować, aby zapewnić płynne rozkładanie i składanie.



Wskazówka: Należy pamiętać, że wspornik musi być zamocowany ok. 10 cm (Z) od końca markizy (► Str. 3, ustęp 2).



NIEBEZPIECZENSTWO! Niebezpieczeństwo zranienia! Nigdy nie wkładać wybranego materiału mocującego w spoiny z zaprawy. Przestrzegać wyznaczonych odległości krawędzi. Upewnić się, że nad otworami mocującymi jest jeszcze wystarczająca nośność (mur/masa ściany), aby w wyniku sił na wysuniętej markizie nie doszło do wytężeń murów/ściany.



NIEBEZPIECZENSTWO! Niebezpieczeństwo zranienia! Podczas niskiego montażu należy zwrócić uwagę, aby w obszarze obrotu nie znajdowały się żadne przedmioty.



NIEBEZPIECZENSTWO! Niebezpieczeństwo zranienia! Podczas wiatru na markizie działają duże siły. Niewłaściwie zamontowana markiza może wyrywać się i spowodować poważne obrażenia.



OSTRZEŻENIE! Niebezpieczeństwo upadku! Podczas montażu przyjąć stabilną postawę.

Ustalić wysokość, na której należy zamocować markizę na ścianie. Jeśli markiza jest zamontowana nad drzwiami, musi być zamocowana co najmniej 20 cm

nad drzwiami. Przestrzegać również kąta nachylenia markizy. Minimalny kąt nachylenia tkaniny umożliwiający odpływ wody w czasie deszczu musi wynosić 14°. Po zamontowaniu można w razie potrzeby niezależnie zmienić kąt. Przedni wałek (profil przedni) powinien w stanie wysuniętym mieć wysokość przelotową co najmniej 2,5 m.

• Wysokość montażu: ► *Str. 3, ustęp 1*

- $\alpha = 10^\circ$ $C = A + H \times 0,17$
- $\alpha = 30^\circ$ $C = A + H \times 0,5$
- $\alpha = 45^\circ$ $C = A + H \times 0,71$

– Wymiary nanieść w przewidzianym do tego miejscu na ścianę (► *Str. 3, ustęp 2*).

- $X = 2400\text{--}2450$ mm
- $Y1 = 90$ mm
- $Y2 = 50$ mm

– W tym celu należy narysować dokładnie poziomą linię na żądanej wysokości w ścianie. Należy do tego użyć długiej taśmy mierniczej oraz kontrolować położenie linii za pomocą poziomicy.

– W celu ustalenia pozycji otworów wiertniczych należy nałożyć po jednym wsporniku w pobliżu uchwyty ramienia (20 cm z lewej lub prawej strony obok uchwytu ramienia) na rurę nośną. Jeśli jest wystarczająca przestrzeń montażowa, należy wykorzystać obszar zewnętrzny (20 cm) obok uchwytu ramienia. Trzeci wspornik ustawia się na środku markizy.

– Wybrane pozycje wsporników należy teraz oznaczyć na rurze nośnej. Zmierzyć pozycje w odniesieniu do stałego punktu (np. końca markizy) i przenieść wartości pomiarowe wzdłuż poziomej linii na podłożu mocowania jako oznaczenia. Na tych oznaczeniach należy ułożyć po jednym wsporniku jako szablon i przenieść położenie otworów mocujących na ścianę.

– Wierć w wyznaczonych miejscach; głębokość otworów powinna być nieco większa od długości elementu mocującego (► *Str. 3, ustęp 3*).

– Elementy mocujące umieścić w otworach (► *Str. 3, ustęp 4*).

– Konsole ustawić poziomo i pionowo względem siebie i skrócić przy pomocy elementów mocujących.

- Montaż ścienny: ► *Str. 4, ustęp 5*
- Montaż sufitowy: ► *Str. 4, ustęp 6*

• Kolejność montażu: Wspornik, podkładki, podkładka zabezpieczająca, nakrętki.



UWAGA! Niebezpieczeństwo uszkodzenia produktu Wystające śruby mocujące lub wkręty gwintowane należy skrócić tak, aby wykluczyć uszkodzenia części markizy oraz tkaniny markizy.

– Markizę przy pomocy dwóch osób zawiesić na wspornikach (► *Str. 4, ustęp 7*). Rurę nośną markizy zawiesić we wspornikach, nałożyć nakrętkę z góry, wkręcić śrubę z podkładką od dołu (► *Str. 4, ustęp 8*).



UWAGA! Niebezpieczeństwo uszkodzenia produktu Moment dokręcenia śruby maks. 27 Nm.

Najmniejsza odległość między wspornikiem a uchwytem ramienia powinna wynosić 1 cm.



NIEBEZPIECZENSTWO! Niebezpieczeństwo zranienia! Przed uruchomieniem konieczne należy sprawdzić, czy wszystkie śruby i inne materiały mocujące są prawidłowo zamocowane.

Pomiar kąta pochylenia

► *Str. 4, ustęp 9*

- Miernik kąta pochylenia (2) przykleić na poziomnicy (1) paskami samoprzylepnymi.
- Miernik kąta pochylenia (2) z poziomnicą (1) przyłożyć z boku do tkaniny markizy, odczytać na skali kąt pochylenia.

Nastawienie pochylenia tkaniny markizy

► *Str. 5, ustęp 10*



Wskazówka: Wysunąć markizę na 0,5 metra.

W zależności od potrzeby można ustawić nachylenie tkaniny między 0° a 45° stopni. Pamiętać, że w celu umożliwienia odpływu wody deszczowej niezbędne jest nachylenie tkaniny co najmniej 14°. W celu ustawienia nachylenia tkaniny należy wykonać poniższe czynności:

- Na lewym uchwycie ramienia poluzować śruby mocujące (3) o 1-2 obroty. Uwaga, nie wyjmować!
- Śrubę zabezpieczającą (4) poluzować tak, aby można było ustawić lewe ramię przegubowe w żądanym nachyleniu.
- Lewe ramię przegubowe podnieść ręką (odciążyć) oraz poprzez obrót śruby nastawczej (5) w prawo i w lewo podnieść lub opuścić wałek (profil przedni) do żądanej wysokości nachylenia.
- Po uzyskaniu żądanego nachylenia ponownie dokręcić śrubę zabezpieczającą i śruby mocujące.
- Wykonać te same czynności na prawym uchwycie ramienia.



UWAGA! Możliwość uszkodzenia tkaniny markizy! Nachylenie poszycia należy regulować równo po obydwu stronach. Jeżeli listwa obciążająca nie jest zamontowana w poziomie, tkanina markizy zwija się nierówno, co może prowadzić do uszkodzeń.

- Sprawdzić poziomnicą drążek markizy, czy jest ustawiony poziomo.
- W razie potrzeby doregulować z jednej strony, aby drążek był ustawiony poziomo.
 - Kąt pochylenia: ► *Dane techniczne – str. 47*

Ustawić ramiona przegubowe

► *Str. 5, ustęp 12*

- Markizę rozwinąć do połowy.
- Sprawdzić ustawienie ramion przegubowych: przeguby łamane muszą być na jednej wysokości.

- Rurę obciążającą dosunąć do ramion przegubowych na tyle, żeby łamane przeguby i przegubowe ramiona znalazły się w jednej płaszczyźnie.
- Przetestować markizę całkowicie ją rozwijając i zwijając.
- Przesuwanie rury obciążającej powtarzać tak długo, aż przegubowe ramiona zamkną równoległe do rury obciążającej i wału z poszyciem markizy.

Obsługa



NIEBEZPIECZENSTWO! Niebezpieczeństwo zranienia! Co roku sprawdzać stabilne zamocowanie wszystkich śrub.

Przekładnia korbowa markizy

► *Str. 5, ustęp 12*

Konieczne pamiętać:

Przekładnia korbowa markizy nie posiada ogranicznika do ograniczania obrotów wałka tkaniny. Aby uniknąć uszkodzeń tkaniny, należy więc zwrócić uwagę, aby tkanina markizy być zawsze nawinięta na wałek tkaniny do góry.

- Jeśli kierunek nawijania jest nieprawidłowy, całkowicie zwinąć tkaninę. Będzie ona wtedy całkowicie obwisła i podczas dalszego zwijania w tym samym kierunku obrotu zostanie nawinięta ponownie do góry.
- Tkanina musi być nawijana w stanie naprężonym!
- Aby uniknąć dużego zużycia korby oraz zaczepów korby przekładni, należy utrzymywać korbę ręczną podczas obracania w pozycji pionowej.

Konserwacja, przechowywanie, utylizacja

Czyszczenie i konserwacja



UWAGA! Możliwość uszkodzenia tkaniny markizy! Nie narażać niepotrzebnie markizy na wilgotne warunki atmosferyczne!



UWAGA! Możliwość uszkodzenia tkaniny markizy! Pofalowania brzegów, szwów i strefy gładkiej tkaniny powstają przez zakładki w tkaninie oraz różne grubości zwójów na wale. W ten sposób powstające napięcia w materiale mogą spowodować odbicie się wzoru na tkaninie.

Pofalowania w okolicach szwów na zwijanym i rozwijanym materiale są spowodowane zakładkami materiału w tym obszarze.

W razie krótkiej nieobecności i nadchodzących wiatrach markizę należy złożyć.

Jeśli markiza zmoknie, jak najszybciej wysuszyć ją w stanie rozłożonym. Jeśli mokra markiza przez dłuższy czas była zwinięta, mogą powstać nieznaczne plamy.

W celu oczyszczenia tkaniny markizy należy ją szcztokować na sucho. Uporczywe zabrudzenia usuwać szcztoką z wodą i mydłem. Przed złożeniem markizy osuszyć tkaninę.

Nigdy nie stosować środków czyszczących zawierających rozpuszczalniki. Powodują one blaknięcie tkaniny oraz uszkodzenia splotów.

Aby uniknąć możliwych uszkodzeń, do czyszczenia tkaniny nigdy nie wolno stosować alkalicznych ani kwasowych środków czyszczących, ani myjek parowych. Aby nie dopuścić do zmezczenia materiału, konieczne jest zapobieganie powstawania kieszeni wodnych (nagromadzenie wody na tkaninie) poprzez odprowadzanie wody.

Poniższych zjawisk nie należy traktować jako usterki, dopóki nie występują w niedopuszczalnym zakresie:

- Możliwe jest zwisanie materiału markizy w wyniku ciężaru własnego.
- Mogą wystąpić różnice barw poszczególnych pasm materiału z powodów technologii produkcji.
- Cienie są zjawiskami tylko optycznymi. Wynikają one z różnych załamań światła między miejscami płaskimi a zawiniętymi.
- Nie prosty przebieg nici może wystąpić podczas konfekcjonowania.

Informacje ogólne o tkaninie markizy

Tkaniny markizy do produkty wysokiej jakości. Jednak ze względu na dzisiejszy stan techniki i wymagania ochrony środowiska również ta perfekcja ma ograniczenia. Mimo zaawansowanej technologii produkcji i przetwarzania na tkaninie mogą występować zjawiska, których mogłyby dotyczyć reklamacje. Zasadniczo zjawiska te mają różny wymiar na prawie wszystkich tkaninach markiz. Jednak w żaden sposób nie zmniejszają jakości tkanin.

- Faldy zaginane powstają podczas konfekcjonowania i podczas fałdowania tkanin markizy. Dlatego zwłaszcza w przypadku jasnych kolorów na zagięciach może dojść do zjawisk powierzchniowych (przesunięć pigmentów), które pod światło mogą wydawać się ciemniejsze (jak pasma brudu). Nie zmniejszają one wartości ani przydatności do użytku markizy.
- Efekty kredy to jasne pasma, które powstają podczas przetwarzania na wyrobach uszlachetnionych i nawet przy największej staranności nie zawsze można ich uniknąć. Dlatego również one nie są podstawą reklamacji.
- Odporność na deszcz: Poliesterowe materiały markizy chroniące przed słońcem są zaimpregnowane w sposób wodoodporny i przy minimalnym nachyleniu 14° są odporne na lekkie, krótkie deszcz. W przypadku silniejszego lub dłuższego deszczu należy wsuwać markizy, aby uniknąć uszkodzeń. Markizy zwijane w stanie mokrym należy jak najszybciej rozwinąć w celu wysuszenia.
- Falistość w okolicach brzegów, szwów i prowadnic powstaje w wyniku wielokrotnego składania tkaniny oraz różnej siły zwijania na wałku tkaniny. Powstające w ten sposób napięcia materiału mogą spowodować falistość (np. wzorce gofra lub jodełki).
- Nici do szycia tkaniny nie muszą mieć takiego samego koloru jak część tkaniny, w której znajduje się szew.

Przechowywanie

Jeżeli markizę przechowuje się przez dłuższy czas, należy umieścić ją w suchych warunkach.

Utylizacja

Usuwanie opakowania

Opakowanie składa się z kartonu i odpowiednio oznakowanych tworzyw sztucznych, które można ponownie wykorzystać.



- Oddać te materiały do ponownego wykorzystania.

Utylizacja markizy

Po upływie okresu żywotności markizy należy utylizować ją zgodnie z przepisami obowiązującymi w kraju użytkowania.

Uszkodzenia i sposób ich usunięcia

Gdy coś nie działa...



NIEBEZPIECZENSTWO! Niebezpieczeństwo obrażeń! Sprężyny ramion przegubowych markizy są bardzo napięte.

Demontaż markizy może spowodować poważne obrażenia ciała. W przypadku problemów z ramionami przegubowymi należy zwrócić się do punktu handlowego.

W przypadku demontażu należy zwrócić się do specjalistycznej firmy.



UWAGA! Możliwość uszkodzenia tkaniny markizy! Po wielokrotnym wykorzystaniu markizy jedno lub obydwa ramiona przegubowe markizy mogą wisieć krzywo lub nierównomiernie. W takim przypadku trzeba wyregulować ramiona przegubowe (► *Nastawienie pochylenia tkaniny markizy – str. 45*).



Wskazówka: Aby zapewnić bezusterkową pracę markizy, łamane przeguby przegubowych ramion trzeba regularnie smarować olejem niezawierającym żywic ani kwasów.

Zakłócenia są często powodowane przez drobne usterki. Z reguły można je samodzielnie usunąć. Przed zwróceniem się do sprzedawca należy zasięgnąć informacji w poniższej tabeli. Pozwoli to zaoszczędzić dużo trudu oraz ewentualnych kosztów.

| Błąd/uszkodzenie | Przyczyna | Pomoc |
|--|---|--|
| Markiza nie rozkłada się ani nie składa. | Czy przekładnia nie jest uszkodzona? | Skontaktować się ze sprzedawcą. |
| Tkanina markizy nawija się nierównomiernie | Czy nachylenie markizy zostało poprawnie nastawione? Nieprawidłowo ustawione ramiona przegubowe? | Nastawić pochylenie tkaniny markizy (► <i>Nastawienie pochylenia tkaniny markizy – str. 45</i>). Ustawić ramiona przegubowe (► <i>Ustawić ramiona przegubowe – str. 45</i>) |

Jeżeli usterki nie można usunąć we własnym zakresie, należy skontaktować się bezpośrednio ze sprzedawcą. Należy pamiętać, że nieprawidłowo wykonane naprawy powodują utratę prawa do roszczeń gwarancyjnych i pociągają ew. za sobą dodatkowe koszty.

Dane techniczne

| | |
|----------------------------------|---|
| Numer produktu | 126026, 126226, 126227, 126231, 126250, 126255, 210548, 403330, 403331, 403332, 403333, 403334, 403335, 380364, 380365, 380366, 380367, 380368 |
| szerokość | 295 cm |
| Długość (po rozłożeniu) | 200 cm |
| Kąt pochylenia | 0 –45° |
| Waga | 18 kg |
| Klasa odporności wiatro- wej* | 2 |

*) Klasa odporności wiatrowej 2: Markizę wolno pozostawiać wysuniętą przy sile wiatru wynoszącej maksymalnie 5 stopni. Definicja według Beauforta: dość silny wiatr, umiarkowany wiatr. Małe gałęzie kołyszą się. Na wodzie tworzą się gładzienie piany. Prędkość 26–37 km/h = 7,5–10,4 m/s.

Poštovani kupec,

zahvaljujemo se vam za zaupanje! Vaša nova markiza je konstruirana in izdelana v skladu z najnovejšim stanjem tehnike.

Pred montažo nujno preberite ta priročnik za uporabo! Tukaj najdete vse napotke za varno uporabo in dolgo življenjsko dobo markize. Nujno upoštevajte vsa varnostna navodila iz tega priročnika!



Nasvet: Ta priročnik za uporabo se nanaša na več izdelkov z različno opremo. Zato lahko izdelki na sliki odstopa od vaše markize po obliki in barvi.

Vsebina

| | |
|---|-----------|
| Pred začetkom... | 48 |
| Za vašo varnost | 48 |
| Montaža in upravljanje | 50 |
| Upravljanje | 51 |
| Vzdrževanje, shranjevanje, odlaganje med odpadke | 51 |
| Okvare in pomoč | 52 |
| Tehnični podatki | 52 |
| Garancijski list | 87 |

Pred začetkom...

Pravilna uporaba

Naprava ustreza stanju znanosti in tehnike ter veljavnim varnostnim določilom v času, ko je dana na trg v okviru uporabe, skladno z določili.

Ta izdelek se lahko uporablja samo za zaščito pred soncem. Kakršna koli druga uporaba ni dovoljena! Izdelka zlasti ni dovoljeno uporabljati kot zaščito proti dežju, vetru ali snegu.

Naprava ni primerna za obrtne ali industrijske namene.

Kakršnakoli druga uporaba je nenamenska. Zaradi nenamenske uporabe, sprememb na napravi ali uporabe delov, ki jih proizvajalec ni testiral in odobril, lahko pride do nepredvidljivih poškodb!

Vsaka nepravilna uporaba ali vse dejavnosti na napravi, ki niso opisane v tem priročniku za uporabo, so nedovoljene in zanje ne velja garancija proizvajalca.

Kaj pomenijo uporabljeni simboli?

Napotki za nevarnost in navodila so jasno označena v priročniku za uporabo. Uporabljeni so naslednji simboli:



NEVARNOST! Neposredna življenjska nevarnost ali nevarnost poškodb! Neposredna nevarna situacija, ki ima za posledico smrt ali hude poškodbe.



OPOZORILO! Možna življenjska nevarnost ali nevarnost poškodb! Splošna nevarna situacija, ki lahko povzroči smrt ali hude poškodbe.



POZOR! Morebitna nevarnost poškodb! Nevarna situacija, ki lahko povzroči telesne poškodbe.



OBVESTILO! Nevarnost poškodb na napravi! Situacija, ki lahko povzročijo materialno škodo.



Nasvet: Informacije, ki so navedene za boljše razumevanje poteka.

Osebnna zaščitna oprema



Pri montaži (vrtnanju) uporabite protiprašno masko.



Pri montaži nosite zaščitno čelado.



Pri montaži (vrtnanju) izdelka obstaja nevarnost zaradi letečih drobcov! Nosite zaščitna očala.



Pri montaži nosite zaščitne čevlje.



Pri montaži uporabljajte zaščitne rokavice.

Za vašo varnost

Splošna varnostna navodila

- Za varno montažo markize mora uporabnik pred montažo prebrati ta priročnik za uporabo in ga tudi razumeti.
- Upoštevajte vsa varnostna navodila! Če ne upoštevate varnostnih navodil, ogrožate sebe in ljudi okoli sebe.
- Vse priročnike za uporabo in varnostna navodila shranite za prihodnjo uporabo.
- Če napravo prodate ali daste naprej, nujno priložite tudi ta priročnik za uporabo.
- Napravo lahko uporabljate le, ko je v brezhibnem stanju. Če je naprava ali njen del okvarjen, jo/ga mora popraviti strokovnjak.
- Markize ni dovoljeno namestiti prek zimskih vrtov.
- Na izvlečeno markizo vplivajo zelo različni vplivi, npr. veter ali dež. Take deloma nemajhne vplive mora markiza sprejeti in prenesti prek pritrditvenih konzol na raven montaže. Pred prvo uporabo se zato prepričajte, da so vsi vijaki dobro priviti.
- Pri zelo visoki obremenitvi lahko na pritrdilne vijake delujejo velike vlečne sile. Zato se prepričajte, da ima montažna površina zadostno nosilnost. Če niste prepričani, vprašajte strokovnjaka.
- Varno in nenevarno uporabo markize lahko zagotovite samo, če jo redno preverjate in vzdržujete. Markizo je treba redno preveriti za znake obrabe ali okvar na napenjanju in ogroddju.
- Da bi preprečili okvare, markize naj ne bi iztegnili pri močnem vetru.
- Za namestitve izdelka uporabljajte samo primeren pritrdilni material. Vrsta in velikost pritrdilnega materiala sta odvisni od vrste zidu ter teže izdelka. Za pravi izbor se posvetujte s strokovnjakom.
- Pripravljen markize so težke. Za montažo markize z zglobovimi rokami sta obvezno potrebni najmanj dve osebi.
- Med namestitvijo se otroci in domače živali ne smejo zadrževati v območju montaže.
- Med postopkom montaže morajo ostati vaše roke čiste, da je izključena možnost onesnaženja tkanine markize.
- Plastične vrečke so lahko nevarne za majhne otroke. Zato otroke odstranite iz bližine, da izključite tveganje.

- Uporabljajte samo originalne nadomestne dele. Samo takšni nadomestni deli so primerni in izdelani za napravo. Drugi nadomestni deli ne povzročijo le izgube garancije, ampak lahko tudi ogrožajo vas in vašo okolico.
- Otroci ali osebe, ki zaradi pomanjkljivega fizičnega, psihičnega ali senzomotoričnega stanja niso sposobni varno in preudarno upravljati naprave, naprave ne smejo uporabljati ali montirati.
- Vedno uporabljajte potrebno osebno zaščitno opremo.
- Vedno delajte preudarno in v dobrem stanju: Utujenost, bolezen, uživanje alkohola, zdravil in drog je neodgovorno, kajti v tem primeru izdelka ne morete več varno uporabljati.

Usposobljenost



Namestitev s strani strokovnjaka

- Navodila za montažo so namenjena kvalificiranemu monterju, ki ima znanje o naslednjih področjih:
 - varstvo pri delu, varno obratovanje in predpisi o preprečevanju nesreč
 - uporaba lestev in konstrukcij
 - uporaba in transport dolgih, težkih gradbenih delov
 - uporaba orodij in strojev
 - vgradnja pritrdilnih sredstev
 - Ocena gradnje (v primeru vprašanj se obrnite na prodajalca.)
 - Zagon in delovanje izdelka
- Če ne poseduje kakšne iz navedenih usposobljenosti, morate za izvedbo del pooblastiti strokovno podjetje za montažo.

Dvig z vrvjo

- Če morate markizo dvigniti na višja območja, morate markizo
 - vzeti iz embalaže,
 - jo tako povezati z vrvjo, da ne more pasti,
 - in jo morate enakomerno dvigniti v vodoravni legi.
- Območje pod visečimi tovari je potrebno zapreti.

Montažne konzole

- Pred montažo preverite,
 - če dostavljene montažne konzole ustrezajo vrsti in številu, ki bi moralo biti v vsebini embalaže,
 - če podatki, podani ob naročilu, o pritrdilni podlagi ustrezajo dejanski pritrdilni podlagi.
- Če ugotovite, da je prišlo do odstopanj, ki vplivajo na varnost, montaže ne smete izvesti.

Pritrdilno sredstvo

- Markiza izpolnjuje razred odpornosti pred vetrom, ki je podan v tehničnih podatkih (► *Tehnični podatki* – str. 52).
- Ko je montirana izpolnjuje te zahteve le, če
 - če je montirana z vrsto in številom konzol, ki sta podani v teh navodilih za uporabo,

Pripomočki za dvig

- Pripomočkov za dvig ne smete nasloniti ali pritrrditi na markizo. Ti morajo imeti trdno mesto in morajo nuditi zadostno oporo. Uporabite samo tiste pripomočke za dvig, ki imajo zadostno nosilnost.

Zaščita pred padcem

- Pri delih na visokih višinah obstaja nevarnost padca. Uporabite ustrezne zaščite pred padcem.

Nenadzorovana uporaba

- Pri ročnem upravljanju morate odstraniti in skrbno shraniti upravljalno ročico.

Poskusno obratovanje

- Pri prvem odvijanju se ne sme nihče nahajati v območju odvijanja ali pod markizo. Po prvem odvijanju morate vidno pregledati pritrdilna sredstva in konzole.

Uporaba pri vetru

- Markiza izpolnjuje razred odpornosti pred vetrom, ki je podan v tehničnih podatkih, če je montaža izvedena v skladu s predpisi (► *Tehnični podatki* – str. 52).
- Markizo lahko uporabljate le do hitrosti vetra, ki je določena z razredom odpornosti pred vetrom.

Uporaba pri dežju

- Če je nagib markize nižji od $25\% = 14^\circ$, izmerjen na vodoravni površini, je v dežju ne smete odviti. Obstaja nevarnost nastajanja vode na tkanini markize, kar povzroči poškodbe markize ali njen padec.

Uporaba pri snegu in ledu

- Markize ne smete odviti pri sneženju ali slani. Obstaja nevarnost, da se markiza poškoduje ali pade.

Listje in tujki

- Takoj morate odstraniti listje in druge tujke iz tkanine markize, v škatlah markize in iz vodil. Obstaja nevarnost, da se markiza poškoduje ali pade.

Ovire/nevarnost stisnjenja

- V območju odvijanja markize ne sme biti ovir. Obstaja nevarnost zmečkanin delov telesa.
- Obstajajo območja med premikajočimi se deli markize, ki lahko povzročijo zmečkanine in ureznine. Deli oblačila oz. deli telesa se lahko oprimejo teh delov.
- Dodatna obremenitev markize z obešanjem predmetov ali razrahljanje vrvi lahko povzročita poškodbe ali padec markize in sta zato prepovedani.

Čiščenje in vzdrževalna dela na območju odvijanja markize

- Zato morate zagotoviti, da se markize med čiščenjem in izvajanjem vzdrževalnih del (npr. čistilec zgradb) ne morejo odviti.

Vzdrževanje

- Varna uporaba markize je lahko zagotovljena le, če napravo redno pregledujete in dobro vzdržujete. Markizo morate redno pregledovati, če ima znake obrabe ali poškodbe na prevleki in ogrodju.

- Če odkrijete poškodbe, morate pooblastiti strokovno osebo, da izvede popravilo. Markiz, ki morajo biti popravljene, ne smete uporabiti.
- Redno pregledujte markizo, če ima znake obrabe ali poškodb.

Montaža in upravljanje

Obseg dobave

► *Obseg dobave* – str. 2

1. markiza
2. Vijak, podložka, matica (2×)
3. Stenska/stropna konzola (2×)
4. nastavitvena ročica
 - Navodila za uporabo
 - Merilnik naklonskega kota



Nasvet: Če manjka kakšen del ali če je poškodovan, se obrnite na prodajalca.

Oznaka delov markize (splošno)

► *Str. 2, točka 5*

1. Os za tkanino
2. Nosilna cev/cev konzole
3. Leva zglobna roka
4. Tkanina markize
5. Podporna palica/izvlečni profil
6. Naborek
7. Pritrdilna konzola
8. Držalo osi za tkanino
9. Pogon
10. Desna zglobna roka

Montaža

Za montažo pripravite naslednje pripomočke/orodja:

- vodno tehtnico
- vodilo
- merilni trak
- kredo ali svinčnik
- vijajčne ključe velikosti 13, 16, 17, 18, 19
- gumijasto kladivo
- dvostransko lestev
- (udarni) vrtni stroj
- ustrezen sveder za montažno podlago (premer izberite v skladu z vložki)

► *Montaža* – str. 3



Nasvet: Za montažo markize sta potrebni dve osebi. Potrebujete lestev. Markizo je treba pritrditi natančno vodoravno, da bi zagotovili breztežavno iztegnitev in uvlečenje.



Nasvet: Upoštevajte, da je potrebno konzolo namestiti približno 10 cm (Z) pred koncem markize (► *Str. 3, točka 2*).



NEVARNOST! Nevarnost poškodb! Izbrana pritrdilnega materiala nikoli ne vstavljajte v maltne fuge. Upoštevajte predpisane razdalje od robov. Zagotovite, da je nad pritrdilnimi odprtinami še vedno dovolj materiala (zidu/stenskega materiala), da zaradi sil na iztegnjeno markizo ne pride do razpok v zidu/steni.



NEVARNOST! Nevarnost poškodb! Pri nižji montaži pazite, da se v območju vrtenja ne nahajajo nobeni predmeti.



NEVARNOST! Nevarnost poškodb! V primeru vetra delujejo na markizo velike sile. Nestrokovno montirana markiza se lahko odtrga in povzroči težke poškodbe.



OPOZORILO! Nevarnost padca! Pri montaži pazite na varno stojišče.

Določite višino, na kateri je potrebno markizo pritrditi na steno. Če boste markizo montirali nad vrata, jo je potrebno namestiti najmanj 20 cm nad vrati. Upoštevajte tudi naklonski kot markize. Najmanjši naklonski kot tkanine za odvajanje vode v dežju mora znašati 14°. Kot lahko po montaži po potrebi nekoliko spremenite. Sprejema podporna palica (izvlečni profil) mora biti v iztegnjenem stanju na višini najmanj 2,5 m.

• *Montažna višina:* ► *Str. 3, točka 1*

- $\alpha = 10^\circ$ $C = A + H \times 0,17$
- $\alpha = 30^\circ$ $C = A + H \times 0,5$
- $\alpha = 45^\circ$ $C = A + H \times 0,71$

– Mere na predvidenem mestu prenesite na steno (► *Str. 3, točka 2*).

- $X = 2400\text{--}2450$ mm
- $Y1 = 90$ mm
- $Y2 = 50$ mm

– V ta namen narišite na steno natančno vodoravno črto na zeleni višini. Zato uporabite dolg merilni trak in s pomočjo vodne tehtnice preverite položaj črte.

– Za določitev položajev izvrtin postavite posamezno konzolo v bližino držala roke (20 cm levo ali desno poleg držala roke) na nosilno cev. Če je na voljo dovolj prostora za montažo, za montažo uporabite območje (20 cm) poleg držala roke. Pritrdite tretjo konzolo namestite na sredino markize.

– Izbrani položaji konzol so zdaj označeni na nosilni cevi. Izmerite položaje glede na orientacijsko točko (npr. konec markize) ter izmerjene vrednosti prenesite kot oznake vzdolž vodoravne črte na podlago za pritrditev. Na te oznake namestite posamezne konzole kot šablone in prenesite položaje pritrdilnih odprtin na steno.

– Vrtajte na označenih mestih, pri čemer izvrtajte malce globlje izvrtino od dolžine pritrdilnega pripomočka (► *Str. 3, točka 3*).

– Vstavite pritrdilne pripomočke v izvrtine (► *Str. 3, točka 4*).

– Konzole poravnajte medsebojno vodoravno in navpično in jih povežite s pritrdilnim materialom.

- *montaža na steno:* ► *Str. 4, točka 5*
- *montaža na strop:* ► *Str. 4, točka 6*

• *Potek montaže:* konzole, podložke, varovalni obroč, matice.



OBVESTILO! Nevarnost poškodb na izdelku Odvečne dolžine pritrdilnih vijakov oz. navojnih palic skrajšajte toliko, da izključite možnost poškodb delov markize in tkanine markize.

- Markizo naj dve osebi obesita na konzole (► *Str. 4, točka 7*). Nosilno cev markize obesite v konzole, matice natakните od zgoraj, vijak s podložko uvijte od spodaj in privijte (► *Str. 4, točka 8*).



OBVESTILO! Nevarnost poškodbe na izdelku Moment privijanja vijakov je največ 27 Nm.

Najmanjša razdalja med konzolo in držalom roke mora biti 1 cm.



NEVARNOST! Nevarnost poškodb! Pred zagonom obvezno preverite zanesljivo pritrnitev vseh vijakov in drugega pritrilnega materiala.

Merjenje kota nagiba

► *Str. 4, točka 9*

- Za enostavno pritrnitev merilnika naklonskega kota (2) na vodno tehtnico (1) uporabite lepilne trakove.
- Merilnik naklonskega kota (2) z vodno tehtnico (1) pridržite ob strani markize in odčitajte naklon na skali.

Nastavitev nagiba blaga markize

► *Str. 5, točka 10*



Nasvet: Markizo iztegnite za 0,5 m.

Po potrebi lahko naklon tkanine nastavite med 0° in 45°. Upoštevajte, da je za odtok deževnice potreben naklon tkanine najmanj 14°. Za nastavitve naklona tkanine izvedite naslednje postopke:

- Na levem držalu roke odvijte pritrtilna vijaka (3) za 1-2 obrata. Pozor: vijakov ne odstranite!
- Varnostni vijak (4) odvijte toliko, da se levo držalo roke lahko nastavi v želen naklon.
- Z roko dvignite (razbremenite) levo držalo roke in z vrtenjem nastavitvenega vijaka (5) v desno ali levo stran dvignite oz. spustite podporno palico (izvlečni profil) do višine za želen naklon.
- Ko je dosežen želen naklon, ponovno privijte varnostni vijak in pritrtilna vijaka.
- Enake postopke izvedite za desno držalo roke.



OBVESTILO! Možne poškodbe na tkanini markize! Nagib tkanine markize mora biti na obeh straneh enak. Pri nevdoravni postavitvi droga se tkanina markize neenakomerno odvíja, kar povzroči poškodbe.

- Z vodoravno tehtnico preverite, če je padajoča palica markize vodoravno nameščena.
- Po potrebi popravite na eni strani, dokler padajoča palica ni vodoravna.
- Kot nagiba: ► *Tehnični podatki – str. 52*

Naravnava zgibov

► *Str. 5, točka 12*

- Markizo spustite do polovice.
- Preverite naravnava zgibov: členasti zgibi morajo biti na eni ravni.
- Padno cev morate potisniti do zgibov tako, da so vsi členasti zgibi na eni ravni.
- Markizo popolnoma odvijte in zvijte za izvedbo testa.

- Pomik padne cevi ponavljajte tako dolgo, da se zgibi zaprejo vzporedno s padno cevjo in gredjo tkanine.

Upravljanje



NEVARNOST! Nevarnost poškodb! Letno preverite, če so vsi vijaki dobro pritrjeni.

Ročno gonilo markize

► *Str. 5, točka 12*

Obvezno upoštevajte:

Ročno gonilo markize nima prislona za omejitev vrtenja osi za tkanino. Za preprečitev poškodb na tkanini je zato potrebno paziti, da je tkanina markize vedno navita zgoraj okoli osi za tkanino.

- V primeru napačne smeri navijanja je potrebno tkanino do konca odviti. Tedaj je povsem ohlapna in se pri nadaljevanju navijanja v isti smeri ponovno navije z zgornje strani.
- Tkanina mora biti tesno navita!
- Za preprečitev velike obrabe na ročici in ušescu ročice gonila držite ročico pri vrtenju v navpičnem položaju.

Vzdrževanje, shranjevanje, odlaganje med odpadke

Čiščenje in vzdrževanje



OBVESTILO! Možne poškodbe na tkanini markize! Če ni nujno, markize ne izpostavljajte vlažnim vremenskim vplivom!



OBVESTILO! Možne poškodbe na tkanini markize! Valovitost na območju robov, šivov in prog nastane zaradi več slojev tkanine in različnih debelin ovitka na gredi tkanine. Napetosti blaga, ki zaradi tega nastanejo, lahko na tkanini povzročijo vzorce.

Valovitost ovitka ob šivu tkanine, katera se navija in odvíja, povzroča dvojna plast tkanine na območju šiva.

Pri krajši odsotnosti in napovedanem vetru je treba markizo zložiti.

Če je markiza mokra, jo čim prej posušite v iztegnjenem položaju. Če je blago markize dalj časa zvito in hkrati mokro, lahko nastanejo nekoliko neprivlačni madeži.

Blago markize skrtajte na suho. Trdovratno umazano odstranite s toplo milnico in ščetko. Preden napravu pospravite, pustite, da se posuši.

V nobenem primeru ne uporabljajte čistil, ki vsebujejo razredčila. Le-ta povzročijo obledelost tkanine in poškodujejo tkanje.

Za preprečitev morebitnih poškodb za čiščenje tkanine nikoli ne uporabljajte alkalnih čistil in čistil, ki vsebujejo kisline. Za preprečitev utrujenosti materiala je potrebno z odvajanjem deževnice preprečiti nastajanje vodnih žepkov (zbiranje vode na tkanini).

Naslednje pojave ne prištevamo med napake, dokler se ne pojavijo v nespremenljivem obsegu:

- Možno povešanje blaga markize zaradi lastne teže.

- Zaradi tehničnih vzrokov pri izdelavi lahko pride do barvnih odstopanj med posameznimi progami blaga.
- Senčenja so samo optični znaki. So posledica različnega loma svetlobe med gladkimi in nagnanimi mesti.
- Pri izdelavi blaga lahko pride do neravnega poteka nitk.

Splošna navodila za tkanino markize

Tkanine markize so vrhunski izdelki. Kljub temu so tudi pri njihovi izdelavi postavljene določene omejitve z uporabo najnovejših tehnologij ob upoštevanju zahtev glede zaščite okolja. Kljub napredni tehnologiji izdelave in obdelave so občasno možni določeni sporni pojavi v tkanini. Načelno se ti učinki v različni jakosti pojavijo pri skoraj vseh tkaninah markize. V manjši meri poslabšajo kakovost tkanine.

- Pri izdelavi in zlaganju tkanin markize nastajajo pregibni robovi. Pri tem lahko predvsem pri svetlejših barvah pride v pregibu do površinskih pojavov (premik pigmenta), ki v nasprotni svetlobi deluje temneje (kot sledovi umazanije). Ta pojav ne zmanjša vrednosti in uporabnosti markize.
- Učinki krede so svetli pasovi, ki nastajajo pri obdelavi na oplemenitenih tkaninah in se jim tudi z veliko pazljivostjo ni možno vedno povsem izogniti. Zato prav tako niso razlog za reklamacijo.
- Obstočnost na dež: Poliesterka tkanina za zaščito pred soncem je vodoodbojno impregnirana in pri najmanjšem naklonu 14° vzdrži rahel kratkotrajen dež. Pri močnejšem ali dolgotrajnem dežju je za preprečitev poškodb potrebno markize uvleči. Zvite mokre markize čim prej ponovno raztegnite, da se posušijo.
- Valovitost v območju robov, šivov in trakov nastane zaradi več slojev tkanine in različnih sil navijanja na os za tkanino. Napetosti, ki nastanejo v tkanini, lahko povzročijo valovitost (npr. vaflisti ali srtasti vzorec).

- Sukanec tkanine ne sme biti enake barve kot del tkanine, v katerem se nahaja šiv.

Shranjevanje

Pri daljšem hranjenju markizo shranite na suhem.

Odlaganje med odpadke

Odlaganje embalaže med odpadke
Embalaža vsebuje karton in ustrezno označene umetne mase, ki se lahko reciklirajo.



- Te materiale namenite za reciklažo.

Odlaganje markize med odpadke

Po koncu življenjske dobe markize jo odstranite med odpadke v skladu z veljavnimi predpisi v vaši državi.

Okvare in pomoč

Če nekaj ne deluje...



NEVARNOST! Nevarnost poškodb! Zgibi markize so pod zelo močno vzmetno napetostjo. Demontaža markize lahko vodi do hudih poškodb. Ob motnjah na zgibih se obrnite na prodajalca.

V primeru demontaže se obrnite na specializirano podjetje.



OBVESTILO! Možne poškodbe na tkanini markize! Po večkratni uporabi markize lahko ena ali obe zgibni roki markize poševno oz. neenakomerno obvisi(ta). V tem primeru je potrebna ponovna nastavitve zgibnih rok (► *Nastavitev nagiba blaga markize – str. 51*).



Nasvet: Za popolno delovanje markize morate členaste zgibe in zgibe naoljiti z oljem brez smole in kisline v rednih časovnih intervalih.

Vzrok motnje je pogosto samo majhna napaka. To napako lahko pogosto odpravite sami. Preden se za pomoč obrnete na prodajalca, si najprej oglejte naslednjo razpredelnico. S tem se izognete nepotrebni trudu in morebitnim stroškom.

| Napaka/okvara | Vzrok | Odprava napak |
|--|-------------------------------------|--|
| Markize ni mogoče iztegniti ali uvleči | Gonilo je v okvari? | Obrnite se na prodajalca. |
| Blago markize se neenakomerno navije | Nagib blaga ni pravilno nastavljen? | Nastaviti nagib blaga (► <i>Nastavitev nagiba blaga markize – str. 51</i>). |
| | Zgibi niso pravilno naravnani? | Naravnajte zgibe (► <i>Naravnava zgibov – str. 51</i>). |

Če napake ne morete odpraviti sami, se obrnite neposredno na vašo prodajalca. Upoštevajte, da v primeru nestrokovno izvedenih popravil lahko izgubite pravice, ki izhajajo iz garancije; morebiti boste imeli tudi dodatne stroške.

Tehnični podatki

| | |
|------------------|--|
| Številka izdelka | 126026, 126226, 126227, 126231, 126250, 126255, 210548, 403330, 403331, 403332, 403333, 403334, 403335, 380364, 380365, 380366, 380367, 380368 |
|------------------|--|

| | |
|----------------------|--------|
| Širina | 295 cm |
| Dolžina (iztegnjena) | 200 cm |
| Kot nagiba | 0–45° |
| Teža | 18 kg |

| | |
|------------------|--|
| Številka izdelka | 126026, 126226, 126227, 126231, 126250, 126255, 210548, 403330, 403331, 403332, 403333, 403334, 403335, 380364, 380365, 380366, 380367, 380368 |
|------------------|--|

Razred odpornosti pred 2
vetrom*

* Razred odpornosti pred vetrom 2: Markiza je lahko odvita pri vetru, z močjo vetra največ 5. Definicija po Beaufortu: rahla sapica, rahli veter. Majhni listavci se začnejo premikati. Na vodi se začne delati pena. Hitrost 28–37 km/h = 7,5–10,4 m/s

Tisztelt Vevőnk!

Köszönjük a bizalmát! Napellenzőjét a technika legújabb állása szerint terveztük és gyártottuk.

Az összeszerelés előtt figyelmesen olvassa el ezt a használati utasítást! Ebben mindent megtalál, ami a termék biztonságos használata és hosszú élettartama szempontjából fontos. Feltétlenül tartsa be a biztonsági előírásokat!



Megjegyzés: A használati utasítás több, különböző felszereltségű termékre vonatkozik. Így az ábrázolt termék formája és színe eltérhet az Ön által vásárolttól.

Tartalomjegyzék

| | |
|-----------------------------|----|
| Mielőtt hozzáfognak... | 53 |
| Biztonsága érdekében | 53 |
| Szerelés és kezelés | 55 |
| Kezelés | 56 |
| Ápolás, tárolás, selejtezés | 56 |
| Zavarelhárítás | 57 |
| Műszaki adatok | 58 |
| Jótállási jegy | 87 |

Mielőtt hozzáfognak...

Rendeltetészerű használat

A készülék, a forgalomba hozatal időpontjában, megfelel a tudomány és technika aktuális állásának, valamint a hatályos biztonsági előírásoknak, rendeltetészerű használatára keretén belül.

A terméket csak napsütés elleni védelemre szabad használni.

Minden eltérő használata tilos! A termék eső, hó vagy szél elleni védelemként való használata különösen is tilos.

A készülék nem ipari felhasználásra szolgál.

Minden más alkalmazás ellentmond az előírtnak. A nem előírással alkalmazás, a készülék megváltoztatása, vagy a gyártó által nem ellenőrzött és jóváhagyott alkatrészek használata előre láthatatlan károsodásokhoz vezethet.

Minden rendeltetési céltól eltérő használat ill. a használati utasításban fel nem sorolt tevékenység nem megengedettnek számít, és kívül esik a gyártó törvényes szavatossági körén.

Mit jelentenek az alkalmazott szimbólumok?

Veszélyjelzések és a kiemelten megjelölt utasítások. Az alábbi jeleket használjuk:



VESZÉLY! Közvetlen élet- és sérülésveszély! Közvetlen veszélyhelyzet, amely halálos balesetet vagy súlyos sérüléseket okoz.



FIGYELMEZTETÉS! Valószínű élet- és sérülésveszély! Általános veszélyhelyzet, amely halálos balesetet vagy súlyos sérüléseket okozhat.



VIGYAZAT! Esetleges sérülésveszély! Vészhelyzet, amely sérüléseket okozhat.



FIGYELEM! A készülék megsérülhet! Helyzet, amely anyagi károsodásokat okozhat.



Megjegyzés: Információk, amiket a folyamatok jobb megértése céljából közöltünk.

Személyi védőfelszerelés



A szerelés (fúrás) közben viseljen porvédő maszkot.



A szerelés közben viseljen védősisakot.



A termék szerelése (fúrások) közben fennáll a forgács szétrepülésének veszélye! Viseljen védőszemüveget.



Szerelés közben viseljen biztonsági cipőt.



Szerelés közben viseljen védőkesztyűt.

Biztonsága érdekében

Általános biztonsági előírások

- A termék csak akkor szerelhető össze biztonságosan, ha az első használat előtt a kezelő elolvasta és megértette ezt a használati utasítást.
- Tartsa be az összes biztonsági előírást! A biztonsági előírások figyelmen kívül hagyásával önmagát és másokat is veszélyeztet.
- Minden használati utasítást és biztonsági előírást őrizzen meg a későbbi felhasználásra.
- Ha a készüléket eladja vagy odaadja, feltétlenül adja vele ezt a használati utasítást is.
- A készüléket csak akkor szabad használni, ha az kifogástalan állapotban van. A készülék vagy részei meghibásodása esetén, azokat szakemberrel kell helyreállíttatni.
- A napellenzőt nem szabad télikertek fölé helyezni.
- A kinyitott napernyőre, különféle irányokból hat a szél és az eső ereje. Ezeket, a gyakorta jelentős erőket a napellenző fel kell vegye és tartószervezetén keresztül átadja a rögzítési felületnek. Az első használatba vétel előtt ellenőrizze, hogy az összes csavar szilárdan meg van-e húzva.
- Szélsőséges terhelés esetén a rögzítőcsavaroknál nagy húzóerők léphetnek fel. Ezért bizonyosodjon meg arról, hogy a szerelési felület teherbírása megfelelő-e. Ha bizonytalan, forduljon szakemberhez.
- A napellenző akkor használható veszélytelenül, ha azt rendszeresen ellenőrzik és karbantartják. Rendszeresen ellenőrizze a váz és a ponyva sértetlenségét, kopási jeleit.
- A károsodást megelőzendő erős szélben tartsa behúva a napellenzőt.
- A termék szereléséhez csak alkalmas rögzítőanyagot használjon. A rögzítőanyag típusa és mérete a falazat típusától és a termék súlyától függ. A megfelelő kiválasztáshoz kérjük, vegye igénybe szakember segítségét.
- A készre szerelt napellenző nehéz. A csuklós napellenző felszerelését feltétlenül két személy végezze.
- A felszerelés során ne engedjen sem gyermekeket sem háziállatokat a szerelési területre.

- A felszerelés során gondoskodjon, hogy a keze tiszta maradjon, mert így zárhatja ki a napellenző vászon beszennyezését.
- A csomagolás műanyag zsákjai veszélyesek lehetnek a kisgyermekekre. A kockázat kizárása érdekében tartsa távol a gyermekeit.
- Csak eredeti alkatrészeket alkalmazzon. Csak ezek a pótalkatrészek alkalmazhatók a készülékekkel, mivel csak ezek vannak a készüléknek megfelelően konstruálva. Egyéb esetben nemcsak hogy elveszti a garanciát, hanem saját magát és környezetét is veszélyezteti.
- Nem használhatja vagy nem szerelhetik fel a terméket azon személyek, gyermekek, akiknek hiányos fizikai, pszichikai vagy érzékelési képességeik miatt nem áll módjukban biztonságosan és körültekintően kezelni a terméket.
- Használja mindig az előírt személyi védőfelszerelést.
- Mindig megfontoltan, jó testi/lelki állapotban dolgozzon: Felelőtlenség megengedni, hogy fáradtság, betegség, alkohol fogyasztása, gyógyszerek és kábítószer befolyásolja Önt, mivel Ön ilyen esetben már nem tudja biztonságosan használni a terméket.

Képzettség



A szerelés csak szakszemélyzet végezheti el

- A szerelési útmutató képzett szerelőhöz szól, aki a következő területeken megfelelő ismeretekkel bír:
 - Munkavédelem, üzembiztonság és baleset-megelőzési előírások
 - Létrák és állványok kezelése
 - Hosszú, nehéz alkotó elemek kezelése és szállítása
 - Szerszámok és gépek kezelése
 - Rögzítőanyagok felvitele
 - Az építmény anyagának megítélése (Ezzel kapcsolatos kérdéseivel kérjük forduljon az eladóhoz.)
 - A termék üzembe helyezése és üzemeltetése
- Ha valamelyik ezen képesítések közül nem teljesül, akkor a felszereléssel meg kell bízni egy céget.

Felhúzás zsinórral

- Ha a napellenzőt zsinórral fel kell húzni egy magasabb részre, akkor ki kell venni a
 - napellenzőt a csomagolásból,
 - a húzózsinórral úgy kell megkötni, hogy ne tudjon kicsúszni,
 - vízszintes helyzetben, egyenletesen húzza fel.
- A lengő teher alatti területet le kell zárni.

Szerelési konzolok

- A szerelés elkezdése előtt ellenőrizni kell,
 - hogy a szerelési konzolok típusa és száma megfelel a szállítási terjedelemben foglaltakkal,
 - hogy a rendelésben megadott adatok a rögzítési alappal kapcsolatosan megegyeznek a ténylegesen előforduló rögzítési alappal.

- Ha eltéréseket észlel itt, amelyek érintik a biztonságot, akkor nem szabad elvégezni a felszerelést.

Rögzítőanyag

- A napellenző megfelel a Műszaki adatok részben előírt szélellenállási osztálynak (► *Műszaki adatok – 58. old.*).
- Felszerelt állapotban csak akkor teljesíti ezen elvárásokat, ha
 - a napellenzőt a jelen üzemelési útmutatóban leírt konzoltípusokkal és konzolmennyiséggel szerelik fel,

Emelők

- Az emelőket nem szabad a napellenzőnek támasztani vagy hozzá rögzíteni. Stabil állásuk kell legyen, és elégséges tartást kell biztosítaniuk. Csak olyan emelőket használjon, amelyek elégséges tartóerővel bírnak.

Zuhanási biztosíték

- Nagy magasságban való dolgozás esetén zuhanási veszély áll fenn. Megfelelő zuhanási biztosítókat kell alkalmazni.

Ellenőrzetlen kezelés

- Manuális kezelés esetén a kart ki kell függeszteni és biztonságosan le kell zárni.

Próbajárat

- Az első kinyitáskor nem tartózkodhat senki a kinyitási területen vagy a napellenző alatt. Az első kinyitás után vizuálisan ellenőrizni kell a rögzítő elemeket és a konzolokat.

Használat szélben

- Előírásos szerelés esetén a napellenző teljesíti a követelményeket, megfelel a Műszaki adatok részben előírt szélellenállási osztálynak (► *Műszaki adatok – 58. old.*).
- A napellenzőt csak a nyilatkozott szélellenállási osztályban megnevezett szélesebségig szabad használni.

Használat esőben

- Ha a napellenző dőlése kisebb $25^\circ = 14^\circ$, vízszintes helyzetből mérve, akkor esőben nem nyitható ki. Fennáll a veszélye a vízsák-képződésnek a napellenző vásznan, így sérülhet a napellenző vagy lezuhanhat.

Használat hóban és jég esetén

- A napellenzőt havazásban vagy fagyveszély esetén nem szabad kinyitni. Fennáll a veszély, hogy a napellenző megsérül vagy lezuhan.

Lomb és idegentest

- A lombokat vagy hasonlókat a napellenző vásznáról, a napellenző kazettáról, és a vezető síneken lévő idegentesteket azonnal el kell távolítani. Fennáll a veszély, hogy a napellenző megsérül vagy lezuhan.

Akadályok/becsípődés veszélye

- A napellenző kitékerési területén nem lehetnek akadályok. Fenn áll a veszélye, hogy ott személyek szorulhatnak be.
- Becsípési és vágási területek képződnek a napellenző forgó részei között. Ruhadarabok, illetve testrészek csípődhetnek be.

- A napellenző további terhelése ráakasztott tárgyak révén vagy a zsinór kifeszítettségének csökkenése sérülésekhez vagy a napellenző lezuhanásához vezethetnek, ezért nem megengedettek.

Tisztítási és karbantartási munkálatok a napellenző kitekert felületén

- Biztosítani kell, hogy a napellenző tisztítási és karbantartási munkálatok (pl. az épület tisztítása) alatt nem nyithatók ki.

Karbantartás

- Csak a berendezés rendszeres ellenőrzése és karbantartása mellett lehet biztosítani a napellenző biztonságos és veszélymentes használatát. Rendszeresen ellenőrizni kell a napellenzőn a kopás jeleit vagy a vászon és a váz sérülését.
- Ha sérüléseket észlel, akkor a javítással bízzon meg egy szakembert. A javításra szoruló napellenzőket nem szabad alkalmazni.
- Rendszeresen ellenőrizze a napellenző kopását vagy károsodását

Szerelés és kezelés

A csomag tartalma

► Szállított alkatrészek – 2. old.

1. napellenző
2. Csavar, alátét, anya (2x)
3. Fali/mennyezetkar (2x)
4. kurbli
- Használati útmutató
- Dőlésszögmérő



Megjegyzés: Ha valamelyik részegység hiányozna vagy sérült lenne, forduljon az eladóhoz.

A napellenző alkatrészek megjelölése (áttalában)

► 2. old., 5. pont

1. Vászontengely
2. Hordcső/konzolcső
3. Bal csuklóskar
4. Napellenző vászon
5. Ejtőrúd/kiejtő profil
6. Volán
7. Rögzítő konzol
8. Vászontengely tartója
9. Hajtómű
10. Jobb csuklóskar

Szerelés

A szereléshez a következő segédeszközöket/szerszámokat tartsa kéznél:

- Vízmérték
- Csapató zsinór
- Mérőszalag
- Kréta vagy ceruza
- Kny 13, 16, 17, 18, 19-es villáskulcsok
- Gumikalapács
- Fellépő létra
- (Ütve) fűrő
- az alkalmas fűrőt a szerelési alaphoz (a faliék Ø-höz) válassza ki

► Szerelés – 3. old.



Megjegyzés: A felszereléséhez két személy szükséges. Szükség lesz egy létrára. A napellenzőt pontosan vízszintbe állítva kell felszerelni, hogy biztosítva legyen a súrlódásmentes működés.



Megjegyzés: Ne felejtse, hogy a konzolt kb. 10cm-re (Z) szerelje fel a napellenző végétől (► 3. old., 2. pont).



VESZÉLY! Sérülésveszély! A kiválasztott rögzítő anyagokat soha ne tegye a habarcs-fugákba. Tartsa be az előírt peremtávolságokat. Gondoskodjon, hogy a rögzítő furatok felett még elegendő terhelés (falazat/fal mennyiség) maradjon, hogy a kijáratott napellenzőnél fellépő erők ne okozzanak falazat/falkiszakadást.



VESZÉLY! Sérülésveszély! Alacsonyra szereléskor ügyeljen rá, hogy a kijáró tartományban ne legyenek tárgyak.



VESZÉLY! Sérülésveszély! Nagy szélben rendkívüli erők hatnak a napellenzőre. A szakszerűtlenül felszerelt napernyő leszakadhat és súlyos sérülést okozhat.



FIGYELMEZTETÉS! Lezuhanás veszélye! Ügyeljen arra, hogy szerelés közben biztosan álljon a lábán.

Határozza meg a napellenző rögzítési magasságát a falon. Ha a napellenzőt ajtó fölé kell felszerelni, az legyen legalább 20 cm-el az ajtó fölött. Vegye figyelembe a napellenző lejtését is. A vászon legkisebb lejtése az esővíz levezetéséhez legyen 14°. A szöget a felszerelés után szükség szerint könnyen be lehet állítani. A mellső ejtőrúd (kiejtő profil) alatt, kijáratott állapotban legyen legalább 2,5 m közlekedési magasság.

- Szerelési magasság: ► 3. old., 1. pont

$$\begin{aligned} - \alpha = 10^\circ & C = A + H \times 0,17 \\ - \alpha = 30^\circ & C = A + H \times 0,5 \\ - \alpha = 45^\circ & C = A + H \times 0,71 \end{aligned}$$

- Rajzolja fel a falra a méreteket a tervezett helyen (► 3. old., 2. pont).

$$\begin{aligned} - X &= 2400-2450 \text{ mm} \\ - Y1 &= 90 \text{ mm} \\ - Y2 &= 50 \text{ mm} \end{aligned}$$

- Erre a célra húzzon egy pontosan vízszintes vonalat a kívánt magasságban a falra. Ehhez használjon egy hosszú mérőszalagot és vízmértéssel ellenőrizze a vonal elhelyezkedését.
- A furatok helyzetének meghatározásához dugjon fel a hordcsőre egy-egy konzolt a tartókar közelében (egy tartókartól jobbra és balra 20-20 cm-re). Ha elég szabad hely van a szereléshez, Ön a felszereléshez használja fel egy kartartó melletti mindegyik külső területet (20 cm). Ha van harmadik konzol, azt a napellenző középvonalában kell elhelyezni.
- A konzolok kiválasztott helyzetzeit ekkor jelölje fel a hordcsőre. Mérje ki a távolságokat egy rögzített ponthoz képest (pl. a napellenző végéhez), és vigye át ezeket a mérési értékeket mint bejelölést,

a rögzítő alapra húzott vízszintes vonalra. Ezekre a jelölésekre fektessen egy-egy konzolt mint sablont, és jelölje át a rögzítő furatok helyét a falra.

- Fúrjon be a megjelölt pozíciókban; egy kissé mélyebbre fúrjon, mint a rögzítőanyagok hossza (▶ 3. old., 3. pont).
- Tegye be a rögzítőanyagokat a furatokba (▶ 3. old., 4. pont).
- Állítsa be a konzolokat vízszintesen és függőlegesen egymáshoz képest és csavarozza össze őket a rögzítőanyagokkal.
 - szerelés a falra: ▶ 4. old., 5. pont
 - szerelés mennyezetre: ▶ 4. old., 6. pont
- Szerelési sorrend: konzol, alátétek, biztosító alátétek, anyák.



FIGYELEM! A termék sérülésének veszélye Annnyira vágja rövidre a kiálló rögzítő csavarokat vagy menetes rudakat, hogy a napellenző alkatrészek és a napellenző vászon sérülését kizárja.

- Két személy akassza be a napernyőt a tartó konzolokba (▶ 4. old., 7. pont). Ehhez a napernyő tartórúdját akassza be a konzolokba, felülről helyezze rá az anyát, alulról csavarja bele a csavart az alátéttel, majd húzza meg (▶ 4. old., 8. pont).



FIGYELEM! A termék sérülésének veszélye A csavarok meghúzó nyomatéka legfeljebb 27 Nm.

A konzol és a kartartó közötti legkisebb távolság legyen 1 cm.



VESZÉLY! Sérülésveszély! Az üzembevétele előtt ellenőrizze az összes csavar és más rögzítőszer szilárdságát.

Lejtési szöge mérése

▶ 4. old., 9. pont

- Rögzítse a dőlésszögmérőt (2) az egyszerűbb odatarthatáshoz a vízmértékre (1) a ragasztócsikkal.
- Tartsa a dőlésszögmérőt (2) a vízmértékkel (1) a napernyő anyagához oldalról és olvassa le a dőlésszöveget a skálán.

A napellenző ponyvalejtésének beállítása

▶ 5. old., 10. pont



Megjegyzés: 0,5 méterre járassa ki a napellenzőt.

A vászon lejtését szükség szerint 0° és 45° közé tudja beállítani. Ügyeljen rá, hogy az esővíz lefolyásához legalább 14° vászon lejtés szükséges. A vászonlejtés beállításához a következő munkalépéseket végezze el:

- 1-2 fordulattal lazítsa meg a bal kartartó (3) rögzítő csavarjait. Figyelem, ne vegye ki!
- Annnyira lazítsa meg a (4) rögzítőcsavart, hogy a bal csuklóskart a kívánt lejtésre be tudja állítani.
- Kézzel emelje meg (tehermentesítse) a bal csuklóskart és az (5) beállítócsavar jobbra vagy balra forgatásával emelje vagy süllyessze az ejtőrudat (kiejtő profilt) a kívánt lejtés magasságba.
- Ha elérte a kívánt lejtést, húzza meg az összes rögzítőcsavart.

- A jobb kartartón is hajtsa végre ugyanezeket a lépéseket.



FIGYELEM! Lehetséges sérülések a napellenző vászon! A vászon dőlési szögét mindkét oldalon egyformán kell beállítani. Ha nem vízszintes az eső rúd, akkor a vászon egyenetlenül tekeredik fel, ami sérülésekhez vezethet.

- A napellenző mozgó rúdjának vízszintesességét vízmértékkel ellenőrizze.
- Ha szükséges addig állítsa utána az egyik oldalát, amíg a rúd vízszintesé válik.
- Lejtési szöge: ▶ *Műszaki adatok* – 58. old.

A csuklókarok beállítása

▶ 5. old., 12. pont

- Nyissa ki félig a napellenzőt.
- Ellenőrizze a csuklókarok beállítását: a csuklóknak egy síkban kell lenniük.
- Tolja el az ejtőcsövet a csuklókarok irányába annyira, hogy a csuklókarok csuklói egy síkba kerüljenek.
- Tesztelésképpen nyissa ki teljesen a napellenzőt, majd csukja össze.
- Az ejtőcső eltolását addig ismételje, amíg a csuklókarok párhuzamosan nem csukódnak az ejtőcsővel és a tekeréscsővel.

Kezelés



VESZÉLY! Sérülésveszély! Évente vizsgálja meg minden csavar szilárdságát.

A napellenző hajtókaros meghajtása

▶ 5. old., 12. pont

Feltétlenül figyeljen rá:

A napellenző hajtókaros meghajtásának nincs ütközője a napellenző vászon feltekerésének korlátozószára. A vászon károsodásának elkerülésére ezért feltétlenül figyeljen rá, hogy a napellenző vászont mindig felülről tekerje fel a vászontengelyre.

- Ha a vásznot már fordítottan tekerték fel a tengelyre, teljesen tekerje le. Ekkor teljesen lazává válik és a további, azonos irányban hajtott feltekerés során ismét felülről tekeredik a tengelyre.
- A vásznot feszesen kell feltekerelni!
- A hajtókar és a meghajtás hajtókar szeme túlzott elhasználódásának elkerülése végett hajtás közben tartsa a hajtókart függőleges helyzetben.

Ápolás, tárolás, selejtezés

Tisztítás és ápolás



FIGYELEM! Lehetséges sérülések a napellenző vászon! A terméket ne tegye ki szükségtelenül az időjárás viszontagságainak!



FIGYELEM! Lehetséges sérülések a napellenző vászon! Fennáll az anyag hullámosodásának veszélye a hab, varrás és sávok részein a többszörös rétegzés miatt, illetve a szövet különböző erősségű göngyölése miatt. Az ilyen módon keletkezett anyagfeszültségek kivethetik a szövetet a mintát.

A varrat melletti göngyölési hullámokat a vászon fel-le tekerésekor a kettős anyagrétegek okozzák a varrat közelében.

Ha eltávolít a napellenzőtől vagy feltámad a szél, csukja be a napellenzőt.

Ha a napellenző nedves lett, amint lehetséges, hagyja kinyitva megszáradni. Ha a nedves ponyva hosszabb ideig összecsukva marad, a szöveten penészfoltok jelenhetnek meg.

A ponyvát szárazon lekefélve tisztítsa. A makacs szennyeződésekkel meleg szappanoldatos kefével távolítsa el. Behúzás előtt hagyja megszáradni.

Semmi esetre se használjon oldószert tartalmazó tisztítószereket. Ezek kifehérik a szövetet és tönkreteszik a szövetet.

A szövet lehetséges károsodásának elkerülése érdekében a tisztításhoz soha ne használjon lúgos vagy savtartalmú tisztítószert, vagy gőzborotvát. Az anyag kifáradásának megakadályozásához szükséges a vízszákak (a vásznon összegyűlő víz) képződésének megakadályozása az esővíz elvezetésével.

A következő jelenségek nem számítanak hibának, amíg már nem képviselhető mértékig nem gyűlnek össze:

- A napellenző anyag belógása lehetséges a saját súlya következtében.
- Az egyes sávok közötti színeltérés az gyártástechnológia okán előfordulhat.
- Az árnyékok csupán optikai jelenségek. Az ok a lapos és hajtogatott helyek közötti eltérő fényterés.
- A konfekcionálás során egyenetlen szálirány fordulhat elő.

Általános tanácsok a napellenző vászonhoz

A napellenző vásznak nagyteljesítményű termékek. Azonban a technika mai szintje is, és a környezetvédelem követelményei a tökéletességét korlátozzák. A vásznon észlelhető bizonyos jelenségek, amelyeket esetleg felpanaszolnak, lehetségesek a kiértelt gyártási és feldolgozási technika ellenére is. Ezek a hatások alapvetően majdnem minden napellenző vásznon megjelennek. Ezek azonban a vásznak minőségét semmilyen nem csökkentik.

- Éles hajtások a vásznak konfekcionálása és hajtogatása során keletkeznek. Így, különösen a világos színeknél a hajtásnál felületi hatások (színezék eltolódások) keletkezhetnek, amelyek ellenfényben sötétebbnek (mint a szennycsíkok) hatnak. A napellenző értékét és használhatóságát ezek nem csökkentik.
- A krétás hatások világos sávok, amelyek a nemsített árúvá történő feldolgozás során keletkeznek, és a legnagyobb gondosság mellett sem kerülhetők el teljesen. Ezért ezek sem képeznek alapot a reklamációra.
- Esővíz ellenállóság: A poliészter napvédő vásznonanyagok vízlepergető módon lettek impregnálva és a 14°-os legkisebb lejtés betartása esetén

kiállják a kisebb, rövid esőt. Erősebb vagy tartósabb eső esetén a károk elkerülése végett a napellenzőt be kell jártni. A nedvesen felgöngyölt napellenzőt a lehető leghamarabb a száradáshoz újra ki kell hajtani.

- A hullámosság a széle, a varrat és sávok tartományában a szövet több rétegeltisége, és a vászontengely eltérő feltekerési vastagsága folytán támad. Az így kialakuló anyag-feszültségek hullámosságot (pl. osta- vagy halszájka minta) okozhatnak.
- A szövet varrófonalának színe nem szükségszerűen azonos a vászon azon részének színével, amelyben a varrás található.

Tárolás

A napellenzőt hosszabb időn át csak száraz helyen tárolja.

A készülék selejtezése

A csomagolás selejtezése

A csomagolás anyaga karton és megfelelően azonos a vászon azon részének színével, amelyben a varrás található.



- Ezeket juttassa el az újrahasznosításba.

A napellenző selejtezése

A kiöregedett napellenzőt az országában érvényes előírások szerint helyezze hulladékba.

Zavarelhárítás

Ha valami nem működik...



VESZÉLY! Balesetveszély! A napellenző csuklókarja nagyon erős rugófeszítés alatt áll. Ha megpróbálja szétszerelni a napellenzőt, súlyos sérüléseket szenvedhet. Ha hibák merülnének fel a könyökkarokkal kapcsolatosan, forduljon az eladóhoz.

Ha le kívánja szerelni, forduljon egy szakvállalathoz.



FIGYELEM! Lehetséges sérülések a napellenző vászon! A napellenző többszöri használata után az egyik vagy mindkét csuklókarja ferdén vagy egyenetlenül lóg-hat. Ebben az esetben állítsa be a csuklókarokat (► *A napellenző ponyvalejtésének beállítása* – 56. old.).



Megjegyzés: A napellenző kifogástalan működése érdekében a csuklókarok csuklóit rendszeres időközönként meg kell olajozni gyanta- és savmentes olajjal.

Kis hibák is gyakran vezethetnek üzemzavarhoz. Legtöbbször ezeket saját maga is elháríthatja. Mielőtt az áruházhoz fordulna, nézze át az alábbi táblázatot. Ezzel sok fáradságot, illetve adott esetben költséget is megtakarít.

| Hiba/üzemzavar | Ok | Segítség |
|--|---|---|
| A napellenző nem ereszhető ki vagy húzható vissza. | Hibás a hajtómű? | Forduljon az eladóhoz. |
| A ponyva egyenetlenül tekeredik fel. | Nem megfelelő a ponyvalejtés beállítása? Helytelen a csuklókarok beállítása? | Állítsa be a ponyvalejtést (► <i>A napellenző ponyvalejtésének beállítása – 56. old.</i>). Állítsa be a csuklókarokat (► <i>A csuklókarok beállítása – 56. old.</i>) |

Ha a hibát nem tudja maga elhárítani, forduljon közvetlenül az áruházhoz. Tartsa szem előtt, hogy a szakszerűtlen javítások miatt a szavatossági kötelezettség elvesz, és Önnek adott esetben további költségeket okozhat.

Műszaki adatok

| | |
|--------------------------|---|
| Cikkszám | 126026, 126226, 126227, 126231, 126250, 126255, 210548, 403330, 403331, 403332, 403333, 403334, 403335, 380364, 380365, 380366, 380367, 380368 |
| szélesség | 295 cm |
| hossz (kieresztve) | 200 cm |
| Lejtési szöge | 0 –45° |
| súly | 18 kg |
| Szélellenállási osztály* | 2 |

*) 2-es szélellenállási osztály: A napellenző maximum 5-ös erősségű szélben maradhat kinyitva. Meghatározás Beaufort-skála szerint: mérsékelt-élénk szél. A kis lombos fák ágai mozognak. Fehér taraj képződik a vizeken. Sebesség 28–37 km/h = 7,5–10,4 m/s

Štovani kupci,

Radujemo se što ste nam poklonili Vaše povjerenje! Vaša nova tenda je konstruirana i proizvedena prema trenutnom stanju tehnike.

Obvezno prije montaže pročitajte ove upute za uporabu! Ovdje ćete naći sve upute za sigurnu uporabu i dug vijek trajanja tende. Obvezno obratite pažnju na sve sigurnosne upute!



Uputa: Ove upute za uporabu se odnose na više artikala s različitom opremom. Zbog toga naslikani proizvod može odstupati po obliku i boji od Vaše tende.

Sadržaj

| | |
|---|-----------|
| Prije nego počnete s uporabom uređaja... | 59 |
| Za Vašu sigurnost | 59 |
| Montaža i posluživanje | 61 |
| Korišćenje | 62 |
| Njega, skladištenje i odlaganje na otpad | 62 |
| Smetnje i pomoć | 63 |
| Tehnički podaci | 63 |
| Prava na žalbu | 87 |

Prije nego počnete s uporabom uređaja...

Uporaba u skladu s odredbama

Uređaj odgovara stanju nauke i tehnike kao i sigurnosnim odredbama u vrijeme stavljanja u prodaju, u okviru njegove uporabe u skladu s odredbama.

Ovaj proizvod se smije koristiti samo kao zaštita od sunca. Svaka druga vrsta uporabe nije dozvoljena! Posebice se ovaj proizvod ne smije koristiti za zaštitu od kiše, vjetrova ili snijega.

Uređaj nije namijenjen profesionalnoj uporabi.

Svaka druga primjene nije dozvoljena. Korištenjem u nedozvoljene svrhe, kroz promjene na uređaju ili kroz uporabu dijelova, koji nisu kontrolirani i dozvoljeni od proizvođača, mogu nastati nepredvidiva oštećenja!

Svaka uporaba koja nije u skladu s odredbama odnosno svi radovi na uređaju koji nisu opisani u ovim uputama za uporabu spadaju u nedozvoljenu uporabu izvan zakonskih granica odgovornosti proizvođača.

Što znače uporabljivi simboli?

U uputama za uporabu su upozorenja na opasnost i ostale upute jasno označene. Koristite se sljedeći simboli:



OPASNOST! Neposredna životna opasnost i opasnost od ozljeda! Neposredno opasna situacija čije posljedice mogu biti smrt ili teške ozljede.



UPOZORENJE! Vjerojatna životna opasnost i opasnost od ozljeda! Općenito opasna situacija čije posljedice mogu biti smrt ili teške ozljede.



OPREZ! Moguća opasnost od ozljeda! Opasna situacija koja može dovesti do ozljeda.



PAZNJA! Opasnost od oštećenja na uređaju! Situacija čije posljedice mogu biti materijalne štete.



Uputa: Informacije koje se daju radi boljeg razumijevanja procesa.

Osobna zaštitna oprema



Priilikom montaže (bušenja) koristite zaštitnu masku za disanje.



Priilikom montaže koristite zaštitnu kacigu.



Kod montaže (bušenja) proizvoda postoji opasnost od strugotina koje uokolo lete! Nosite zaštitne naočale.



Priilikom montaže nosite zaštitne rukavice.



Priilikom montaže nosite zaštitne rukavice.

Za Vašu sigurnost

Općenite sigurnosne upute

- Radi sigurne montaže tende korisnik mora pročitati i razumjeti ove upute za uporabu prije montiranja.
- Obratite pažnju na sve sigurnosne upute! Ako ne poštujućte sigurnosne upute, sebe i druge osobe dovodite u opasnost.
- Sačuvajte sve upute za uporabu i sigurnosne upute radi buduće uporabe.
- Ako prodate ili poklonite uređaj, obvezno dajte i upute za uporabu.
- Uređaj se smije koristiti samo onda, ako je u ispravnom stanju. Ako je uređaj ili jedan njegov dio defektan, onda isti mora popraviti stručnjak.
- Tendu ne postavljate preko zimskog vrta.
- Na tendu u otvorenom stanju djeluju različite sile, koje potječu od vjetrova i kiše. Ove djelomično jake sile tenda mora preuzeti i prenijeti preko pričvršnih konzola na montažnu ravan. Zbog toga se prije prve uporabe uvjerite da su svi vijci čvrsto pritegnuti.
- Na pričvršnim vijcima se mogu pojaviti snažne vučne sile kao posljedica ekstremnog opterećenja. Stoga se postarajte da montažna površina ima dovoljnu nosivost. Ukoliko niste sigurni raspitajte se kod stručnog lica.
- Sigurna i bezopasna uporaba tende se može samo osigurati ako se ona redovno provjerava i održava. Tenda se redovno mora pregledati i pri tome obratiti pažnju na znakove trošenja ili oštećenja na tkanini i postolju.
- Kako bi se izbjegla oštećenja, tenda se ne smije otvarati pri jakom vjetru.
- Za instalaciju proizvoda koristite samo odgovarajuće sredstvo za pričvršćivanje. Vrsta i dimenzije sredstva za pričvršćivanje ovisi o vrsti zida, kao i težini proizvoda. Za pravilan izbor obratite se stručnjaku.
- Gotove tende su teške. Izvodite montažu ruku zglobova tende obavezno sa najmanje dvije osobe.
- Za vrijeme instalacije djeca i kućni ljubimci ne smiju se nalaziti u području montaže.
- Pobrinite se da vaše ruke ostanu čiste priilikom montaže, tako da je prljanje tkanine tende isključeno.
- Plastične vrećice u pakiranju mogu biti opasne za malu djecu. Svoju djecu držite dalje od njih da se izbjegne rizik.

- Koristite samo originalne rezerve dijelove. Samo su ti rezervni dijelovi konstruirani i prikladni za uređaj. Drugi rezervni dijelovi ne dovode samo do gubitka garancije već mogu ugroziti Vas i Vaš okoliš.
- Djeca ili osobe koje uslijed nedostatka fizičkih, psihičkih ili osjetnih sposobnosti nisu u stanju sigurno i obzirno posluživati proizvod ne smiju ga koristiti ili montirati.
- Uvijek koristiti potrebnu osobnu zaštitnu opremu.
- Uvijek raditi sa oprezom i u dobrom raspoloženju: Umor, bolest, konzum alkohola, utjecaj lijekova i droga su neodgovorni, pošto više niste u stanju proizvod sigurno koristiti.

Kvalifikacija



Instalacija samo od strane stručnog osoblja

- Uputa za montažu vrijedi za kvalificiranog montera, koji raspolaže dovoljnim znanjem u sljedećim područjima:
 - Radna sigurnost, pogonska sigurnost i propisi za sprječavanje nezgoda
 - Rukovanje ljestvama i skelama
 - Rukovanje i transport dugačkih, teških građevinskih dijelova
 - Korištenje alata i strojeva
 - Postavljanje sredstava za pričvršćivanje
 - Procjena građevne konstrukcije (Konsultujte se sa pitanjima u tom pogledu sa Vašim trgovcem.)
 - Puštanje u pogon i pogon proizvoda
- Ukoliko ne raspolaže sa jednom od navedenih kvalifikacija, montaža se mora povjeriti stručnoj tvrtki za montažu.

Dizanje sa užem

- Ako se tenda mora pomoću užeta dići u više područje, istu
 - izvadite iz ambalaže,
 - sa užima ju vežite tako, da ne može ispasti van,
 - u vodoravnom položaju ju ravnomjerno dižite gore.
- Područje ispod podignutih opterećenja blokirati.

Konzole za montažu

- Prije početka montaže se treba provjeriti,
 - da li dostavljene konzole za montažu prema vrsti i broju odgovaraju obujmu dostave,
 - da li podaci o podlozi za pričvršćivanje, dani u narudžbi, odgovaraju stvarno postojećoj podlozi za pričvršćivanje.
- Ukoliko bi se pri tome utvrdila odstupanja, koja bi uticala na sigurnost, montaža se ne smije provesti.

Sredstva za pričvršćivanje

- Tenda odgovara klasu otpornosti na vjetar navedenu u tehničkim podacima (► *Tehnički podaci – str. 63*).
- U montiranom stanju ispunjava te zahtjeve samo onda, ako
 - je tenda montirana sa vrstom i brojem konzola naznačenim u ovoj uputi za uporabu,

Pomagala za penjanje

- Pomagala za penjanje ne smiju se nasloniti ili pričvrstiti na tendu. Ona moraju imati čvrst položaj i jamčiti dovoljnu stabilnost. Koristite samo ona pomagala za penjanje, koja imaju dovoljno nosivosti.

Osiguranje protiv padanja

- Prilikom rada na većim visinama postoji opasnost od padanja. Trebate koristiti prikladno osiguranje protiv padanja.

Nekontrolirano posluživanje

- Prilikom manualnog posluživanja se ručica mora izvaditi i pohraniti na sigurnom mjestu.

Probni rad

- Nakon prvog isklapanja u području isklapanja ili ispod tende se ne smije nitko nalaziti. Sredstva za pričvršćivanje i konzole nakon prvog isklapanja trebaju se podvrgnuti vizualnoj kontroli.

Korištenje na vjetru

- Kod propisne montaže, tenda ispunjava zahtjeve klase otpornosti na vjetar navedene u tehničkim podacima (► *Tehnički podaci – str. 63*).
- Tenda se smije koristiti samo do naznačene brzine vjetra deklarirane u klasi otpornosti na vjetar.

Korištenje po kiši

- Ako je nagib tende manji od $25\% = 14^\circ$, izmjereno od horizontale, onda se ista ne smije isklopiti po kiši. Postoji opasnost od stvaranja lokvi vode na tekstilu tende uslijed čega se tenda može oštetiti ili pasti.

Korištenje po snijegu i ledu

- Tenda se po snijegu ili ako postoji opasnost od mraza ne smije isklopiti. Postoji opasnost da se tenda ošteti ili padne.

Suho lišće i strana tijela

- Suho lišće i drugo na tekstilu tende, strana tijela u kutiji za tendu i u vodećim šipkama odmah se moraju odstraniti. Postoji opasnost da se tenda ošteti ili padne.

Prepreke/opasnost od prignječenja

- U području isklapanja tende ne smiju se nalaziti prepreke. Postoji opasnost da se osobe na tom mjestu prignječe.
- Između pokretnih dijelova tende postoje područja gnječenja i smicanja. Dijelovi odjeće tj. tijela mogu biti zahvaćeni.
- Dodatno opterećenje tende kroz obješene predmete ili kroz vezanje užeta mogu dovesti do oštećenja ili do padanja tende i stoga je zabranjeno.

Radovi čišćenja i održavanja u području isklapanja tende

- Treba se osigurati, da se tende prilikom radova čišćenja i održavanja (npr. poduzeća za čišćenje zgrada) ne mogu isklopiti.

Održavanje

- Sigurno i bezopasno korištenje tende se može jamčiti samo, ako se postrojenje redovno provjerava i održava. Tenda se redovno treba pregledati na postojanje znakova habanja ili oštećenja na platnu i postolju.

- Ako utvrdite oštećenja, popravak odmah povjerite stručnjaku. Tende koje je potrebno popraviti ne smiju se koristiti.
- Tendu redovno pregledajte na postojanje znakovna habanja ili oštećenja.

Montaža i posluživanje

Obim isporuke

► Sadržaj isporuke – str. 2

1. Tenda
2. Vijak, podloška, matica (2×)
3. Zidni-/stropni nosač (2×)
4. Ručica
 - Uputa za upotrebu
 - Mjerač kuta nagiba



Uputa: U slučaju da neki dio nedostaje ili je oštećen, obratite se trgovcu.

Naziv dijelova tende (opšti)

► Str. 2, tačka 5

1. Osovina tkanine
2. Cijevni nosač/konzolni nosač
3. lijeva ruka zgloba
4. Tkanina tende
5. Padajuća šipka/profil prednje komponente
6. Zastor
7. Konzola za pričvršćivanje
8. Nosač osovine tkanine
9. prijenosnici
10. desna ruka zgloba

Montaža

Sljedeća pomoćna sredstva/alate trebate imati pripremljene za montažu:

- libela
- Vrpcu za usmjeravanje
- Mjernu traku
- KREDU ili olovku
- Vijčani ključ SW 13, 16, 17, 18, 19
- gumeni čekić
- Dvostruke merdevine
- (Udarnu-) bušilicu
- odgovarajuće svrdlo za montažnu podlogu (Ø izabrati odgovarajuće tiple)

► Montaža – str. 3



Uputa: Za montažu tende su potrebne dvije osobe. Potrebne su Vam ljestve. Tenda se mora postaviti potpuno vodoravno, kako bi se osiguralo besprijekorno izvlačenje i uvlačenje tende.



Uputa: Obratite pažnju, da konzole moraju biti postavljene 10cm (Z) od kraja tende (► Str. 3, tačka 2).



OPASNOST! Opasnost od ozljede! Nikad ne postavljajte materijal za pričvršćivanje u fuge maltera. Obratite pažnju na propisane udaljenosti za rubove. Pobrinite se da iznad rupe za pričvršćivanje ima još dovoljno za opterećenje (zid/zidna masa), tako da kod izvučene tende ne dođe do pojave zidarskih/zidnih izbijanja kao rezultat sila.



OPASNOST! Opasnost od ozljede! Pripazite na to, da se kod niske montaže nikakvi predmeti ne nalaze u području okretanja.



OPASNOST! Opasnost od ozljede! Pri vjetru na tendu djeluju velike sile. Nestručno montirana tenda se može otkaçiti i dovesti do teških ozljeda.



UPOZORENJE! Opasnost od padanja! Pri montaži obratite pažnju da sigurno stojite.

Odredite visinu, na koju se treba tenda pričvrstiti na zid. Ako se tenda montira iznad vrata, mora biti postavljena iznad vrata najmanje 20 cm. Takođe obratite pažnju na ugao nagiba tende. Minimalni ugao nagiba tkanine za odvod vode prilikom kiše mora iznositi 14°. Ugao se može nakon montaže po potrebi lako promijeniti. Prednja padajuća šipka (profil prednje komponente) treba u izvučenom stanju imati visinu prolaza od najmanje 2,5 m.

• Montažna visina: ► Str. 3, tačka 1

- $\alpha = 10^\circ$ $C = A + H \times 0,17$
- $\alpha = 30^\circ$ $C = A + H \times 0,5$
- $\alpha = 45^\circ$ $C = A + H \times 0,71$

– Dimenzije prenijeti na predviđeno mjesto na zid (► Str. 3, tačka 2).

- $X = 2400 - 2450$ mm
- $Y1 = 90$ mm
- $Y2 = 50$ mm

– Označite za to vodoravnom linijom željenu visinu na zid. Koristite za to dugu mjernu traku i provjerite položaj linije pomoću libele.

– Za određivanje položaja rupa za bušenje, umetnite jednu konzolu u blizini područja nosača ruke (20 cm lijevo ili desno pored nosača ruku) na cijevnom nosaču. Ako je dovoljno dostupno slobodnog prostora za montažu, treba koristiti za montažu odgovarajuće područje (20 cm) uz nosač ruke. Postojeća treća konzola se pozicionira u sredini tende.

– Izabrane pozicije konzole su sada označene na cijevnom nosaču. Izmjerite pozicije u odnosu na fiksnu tačku (npr. kraj tende) i prenesite vrijednosti mjerenja duž horizontalne linije na podlogu za pričvršćenje kao oznake. Na ove oznake postavite sada konzolu kao šablonu i prenesite položaj rupa za pričvršćenje na zid.

– Bušite na označeni pozicijama; pri tome nešto dublje bušite od dužine sredstva za pričvršćivanje (► Str. 3, tačka 3).

– Sredstvo za pričvršćivanje umetnite u bušotinu (► Str. 3, tačka 4).

– Konzole vodoravno i vertikalno poravnati jedne s drugima i zavrtiti sa sredstvom za pričvršćivanje.

- Montiranje na zid: ► Str. 4, tačka 5
- Montiranje na strop: ► Str. 4, tačka 6

• Redoslijed radnji pri montaži: Konzola, podloška, sigurnosni prsten, matice.



PAŽNJA! Opasnost od oštećenja proizvoda Skratite stršeće vijake za pričvršćivanje ili navojne šipke do te mjere, da je isključeno oštećenje dijelova tende i tkanine tende.

- Tendu dvije osobe trebaju zakačiti na konzole (► *Str. 4, tačka 7*). Pri tome noseću cijev tende zakačiti na konzole, s gornje strane postaviti matice, s donje strane naviti vijak sa podloškom i pritegnuti (► *Str. 4, tačka 8*).



PAZNJA! Opasnost od oštećenja proizvoda
Pritezni obrtni moment vijka maks. 27 Nm.
Najmanji razmak između konzole i nosača ruke treba biti 1 cm.



OPASNOST! Opasnost od ozljede! Prije puštanja u rad obavezno provjerite sve vijke i druga sredstva za pričvršćivanje na čvrst dosjed.

Mjerenje kuta nagibanja

► *Str. 4, tačka 9*

- Za jednostavno držanje ljepljivom trakom pričvrstiti mjerač kuta nagiba (2) na libelu (1).
- Držati mjerač kuta nagiba (2) s libelom (1) bočno na platnu tende i sa skale očitati kut nagiba.

Podešavanje nagiba tkanine tende

► *Str. 5, tačka 10*



Uputa: Tendu izvuči 0,5 metra.

Po potrebi možete podesiti nagib tkanine između 0° i 45°. Pazite na to, da je za odvod kišnice potreban nagib tkanine od najmanje 14°. Za podešavanje nagiba tkanine napravite sljedeće radne korake:

- Na lijevom nosaču ruke odvrnite vijke za pričvršćivanje (3) za 1-2 okretaja. Pažnja, nemojte uklanjati!
- Sigurnosni vijak (4) odvrtni do te mjere, da se lijeva ruka zgloba može podesiti u njen željeni nagib.
- Lijevu ruku zgloba sa rukom podignite (rasterežite) i sa desnim ili lijevom okretanjem vijka za podešavanje (5) padajuću šipku (profil prednje komponente) podignite ili spustite u željenu visinu nagiba.
- Kada je željeni nagib dostignut, ponovo čvrsto zategnite sigurnosni vijak i vijke za pričvršćivanje.
- Isti postupak ponovite na desnom nosaču ruke.



PAZNJA! Moguća oštećenja na tkanini tende! Nagib tkanine mora se na obadje strane jednako podesiti. Ako silazna šipka nije vodoravna, platno tende se naravnomojno namata, što može dovesti do oštećenja.

- Provjerite libelom je li donja šipka tende vodoravna.
- Ako je potrebno, podešavajte sa strana, dok donja šipka ne bude vodoravna.
- Kut nagibanja: ► *Tehnički podaci – str. 63*

Centriranje zglobnih krakova

► *Str. 5, tačka 12*

- Rasklopite tendu do polovice.
- Provjerite centriranost zglobnih krakova: pregibni zglobovi trebaju biti u jednoj razini.
- Silaznu cijev gurnite prema zglobnim kracima sve dok pregibni zglobovi zglobnih krakova ne budu u istoj razini.
- Za probu tendu u potpunosti rasklopite i sklopite.

- Ponovo pomičite silaznu cijev toliko puta dok zglojni kraci ne budu paralelni uz silaznu cijev i vratilo platna.

Korišćenje



OPASNOST! Opasnost od ozljede!
Godišnje provjerite sve vijke na čvrst dosjed.

Ručica prijenosnika tende

► *Str. 5, tačka 12*

Obratite pažnju na sljedeće:

Ručica prijenosnika tende nema graničnik za ograničavanje okretaja osovine tkanine. Kako bi izbjegli oštećenja na tkanini, zato obratite pažnju na to, da se tkanina tende uvijek namata oko osovine tkanine.

- Kod prethodnog pogrešnog smjera namatanja tkanina se potpuno odmota. Tada je potpuno mlitava i sada se samo kod daljnjeg namotavanja u istom smjeru okretaja ponovo namota.
- Tkanina treba biti zategnuto namotana!
- Da bi se izbjeglo preveliko trošenje ručice i ušice ručice prijenosnika, držite ručicu pri okretanju vertikalno.

Njega, skladištenje i odlaganje na otpad

Čišćenje i njega



PAZNJA! Moguća oštećenja na tkanini tende! Tendu bez potrebe ne izlažite vlačnim vremenskim uvjetima!



PAZNJA! Moguća oštećenja na tkanini tende! Valovitost u obrubu, šavu i predjelu traka nastaju uslijed višestrukih slojeva materijala i različite jačine namatanja na osovini platna. Kroz tako nastala zatezanja platna mogu nastati uzorci na platnu. Valove uslijed namatanja pored šava na materijalu koji se namata i odmata uzrokuje dvostruki sloj materijala u području šava.

Ako ste kratko odsutni ili ako dolazi vjetar uvucite tendu.

Ako se tenda pokvasila, ostavite je, što je prije moguće, otvorenom da se osuši. Ako tkanina tende duže vrijeme ostane mokra u uvučenom položaju, može doći do nastanka ružnih mrlja.

Pri čišćenju taninu tende išetkajte suhom četkom. Uklonite tvrdokorniju prljavštinu toplom vodom sa sapunom i četkom. Prije uvlačenja ostavite je da se osuši.

Nikada ne koristite sredstva za čišćenje koji sadrže rastvarače. Ovi izbljede tkaninu i oštete tkanje.

Kako bi izbjegli moguću štetu, nikada ne koristite alkalna i kisela sredstva za čišćenje ili mlaznice pare za čišćenje tkanine. U cilju sprečavanja zamora materijala, neophodno je da se spriječi stvaranje džepova vode (akumulacije vode na tkanini) kroz odvod kišnice.

Sljedeće pojave se ne mogu smatrati greškom, dokle god se ne akumulira u nerazumnim razmjerima:

- Opuštenost tkanine tende zbog vlastite težine je moguća.

- Može doći do odstupanja u boji između pojedinih panela, iz tehničko proizvodnih razloga.
- Nijanse su samo optička pojava. Oni se temelje na različitim prelamanjima između glatkih i presa-vijenih mjesta.
- Neravno vođenje niti može nastati prilikom kon-fekcioniranja.

Opšte napomene za tkaninu tende

Tkanine tende su proizvodi visokih performansi. Međutim, postoje takođe prema sadašnjem stanju tehnike i kroz zahtjeve zaštite okoliša ograničenja nji-hovog savršenstva. Određene pojave na tkanini, koje se ponekad reklamiraju, uprkos sofisticiranoj proi-zvodnji i tehnološki prerade su moguće. U osnovi, ti efekti se javljaju u različitoj mjeri na skoro svim tkani-nama tendi. Ali one ne smanjuju na bilo koji način kvalitet tkanina.

- Nabori nastaju prilikom konfekcioniranja i kod pre-savijanja tkanine tende. Pri tome može, posebno kod svijetlih boja, u savijanju doći do površinskih efekata (pomjeranjem pigmentacije), djelujući u pozadinskom osvjetljenju tamnije (trake priljav-štine). Oni ne umanjuju vrijednost i upotrebljivost tende.
- Kreda efekti su svjetle pruge koje se javljaju prili-kom obrade gotovih proizvoda i ne mogu uvijek biti u potpunosti izbjegnute, čak i sa najvećom pažnjom. One ipak nisu razlog za reklamaciju.
- Otpornost na kišu: Poliestar-materijal tenda tkani-ne za zaštitu od sunca su impregnirane vodood-bojne i drže kod najmanjeg nagiba od 14° kratko slabu kišu. Pri jakoj kiši ili dužem kišenju tenda mora biti uvučena da se izbjegnu oštećenja. Mokra namotane tende se u najkraćem mogućem roku ponovo osušiti izvlačenjem.
- Valovitost u području obruba, šivenja i pruga nastaju od višestrukih slojeva tkanine i različite jačine namotavanja na osovinu tkanine. Pri tome nastale napetosti tkanine mogu dovesti do valovi-tosti (npr. vafli ili uzorak riblje kosti).
- Nit za šivanje tkanine ne mora imati istu boju kao dio tkanine, gdje se nalazi šav.

Odlaganje

Tendu pri dužem odlaganju ostavite na suhom mje-stu.

Odlaganje na otpad

Odlaganje pakiranja na otpad

Pakiranje se sastoji od kartona i odgovara-juće označenih umjetnih materijala koji se mogu reciklirati.



- Ove materijale dajte na ponovnu pre-radu i uporabu.

Odlaganje tende na otpad

Tendu na kraju svog vijeka trajanja odložite na otpad u skladu sa propisima koji važe u Vašoj zemlji.

Smetnje i pomoć

Kada nešto ne radi...



OPASNOST! Opasnost od povreda!

Zglobni krak tende stoji pod velikim opružnim naponom. Demontaža tende za posljedicu može imati teške ozljede. Kod poteškoća sa zglobnim krakovima obratite se Vašem trgovcu. U slučaju demontaže obratite se na specija-lizovanu firmu.



PAZnja! Moguća oštećenja na tkanini

tende! Nakon višekratne uporabe markize jedan ili obadva zglobova markize mogu koso ili neravnomjerno visjeti. U tom se slučaju zglobovi moraju dodatno justirati (► *Podešavanje nagiba tkanine tende – str. 62*).



Uputa: Za besprijekoran rad tende pregibne zglobove na zglobnim kracima treba redovito namazati uljem koje ne sadrži smolu ni kiselinu.

Često su to samo male greške koje dovode do smet-nje. Većinom ih sami lahko možete otkloniti. Molimo prvo pogledajte sljedeću tabelu prije nego što se obratite trgovcu. Tako ćete uštedjeti mnogo truda i eventualno i troškova.

| Neispravnost/smetnja | Uzrok | Pomoć |
|---|---|--|
| Tenda se ne može izvući ili uvući | Neispravan pogon? | Kontaktirajte trgovca. |
| Tkanina tende se neravnomjerno odmotava | Nagib tkanine nije pravilno podešen? | Podesite ga (► <i>Podešavanje nagi-ba tkanine tende – str. 62</i>). |
| | Zglobni kraci nisu ispravno centrirani? | Centrirajte zglobne krakove (► <i>Centriranje zglobnih krakova – str. 62</i>) |

Ako ne možete sami popraviti grešku, molimo da se direktno obratite trgovcu. Molimo da vodite računa i o tome da neprimjerene popravke poništavaju garan-ciju i da Vam uzrokuju dodatne troškove.

Tehnički podaci

| | |
|---------------------|---|
| Broj artikla | 126026, 126226, 126227, 126231, 126250, 126255, 210548, 403330, 403331, 403332, 403333, 403334, 403335, 380364, 380365, 380366, 380367, 380368 |
|---------------------|---|

| | |
|-------------------|--------|
| Širina | 295 cm |
| Dužina (izvučena) | 200 cm |
| Kut nagibanja | 0 –45° |

| | |
|---------------------|---|
| Broj artikla | 126026, 126226, 126227, 126231, 126250, 126255, 210548, 403330, 403331, 403332, 403333, 403334, 403335, 380364, 380365, 380366, 380367, 380368 |
|---------------------|---|

| | |
|------------------------------|-------|
| Težina | 18 kg |
| Klasa otpornosti na vje-tar* | 2 |

*) Klasa otpornosti na vjetar 2: Tenda smije ostati rastvorena do maksimalne jačine vjetra 5. Definicija prema Beaufortu: svjež povjetarac, svjež vjetar. Male bjelogorice se počinju njihati. Na moru se stvara pjena. Brzina 28–37 km/h = 7,5–10,4 m/s

Αγαπητέ πελάτη, ευχαριστούμε για την εμπιστοσύνη που μας δείχνετε!

Η νέα σας τέντα έχει σχεδιαστεί και κατασκευαστεί σύμφωνα με τη σύγχρονη τεχνολογία.

Πριν από τη συναρμολόγηση διαβάστε οπωσδήποτε αυτές τις οδηγίες χρήσης! Εδώ θα βρείτε όλες τις υποδείξεις για μια ασφαλή χρήση και μια μακρά διάρκεια ζωής της τέντας. Λάβετε οπωσδήποτε υπόψη όλες τις υποδείξεις ασφαλείας στις οδηγίες αυτές!



Υπόδειξη: Αυτές οι οδηγίες χρήσης αναφέρονται σε περισσότερα είδη με διαφορετικούς εξοπλισμούς. Για το λόγο αυτό το απαιτούμενο προϊόν μπορεί να αποκλίσει σε σχήμα και χρώμα από την τέντα σας.

Περιεχόμενα

| | |
|---------------------------------|----|
| Πριν ξεκινήσετε... | 64 |
| Για την ασφάλειά σας | 64 |
| Συναρμολόγηση και χειρισμός | 66 |
| Χειρισμός | 68 |
| Περιποίηση, αποθήκευση, διάθεση | 68 |
| Βλάβες και αντιμετώπιση | 69 |
| Τεχνικά στοιχεία | 69 |
| Εγγύηση | 88 |

Πριν ξεκινήσετε...

Προβλεπόμενη χρήση

Η συσκευή αυτή ανταποκρίνεται στη σύγχρονη επιστήμη και τεχνολογία, καθώς και στους ισχύοντες κανονισμούς ασφαλείας κατά τη στιγμή της εισαγωγής της στην αγορά, στο πλαίσιο της ενδεδειγμένης χρήσης της.

Το προϊόν αυτό επιτρέπεται να χρησιμοποιείται αποκλειστικά ως αντηλιακή προστασία.

Κάθε άλλη χρήση απαγορεύεται! Ειδικά το προϊόν αυτό δεν επιτρέπεται να χρησιμοποιείται σαν προστασία από τη βροχή, τον άνεμο ή το χιόνι.

Η συσκευή δεν προορίζεται για επαγγελματική χρήση.

Οποιαδήποτε άλλη χρήση θεωρείται ακατάλληλη. Η ακατάλληλη χρήση, οι μετατροπές στη συσκευή ή η χρήση εξαρτημάτων, που δεν έχουν ελεγχθεί ή εγκριθεί από τον κατασκευαστή, μπορεί να προκαλέσουν απρόβλεπτες ζημιές!

Κάθε μη προβλεπόμενη χρήση ή όλες οι εργασίες επί της συσκευής, οι οποίες δεν περιγράφονται σε αυτές τις οδηγίες χρήσης, αποτελούν ανεπίτρεπτη εσφαλμένη χρήση εκτός των νόμιμων ορίων ευθύνης του κατασκευαστή.

Τι σημαίνουν τα χρησιμοποιημένα σύμβολα;

Οι υποδείξεις κινδύνου και οι υποδείξεις επισήμαιοιονται με σαφήνεια στις οδηγίες χρήσης. Γίνεται χρήση των ακόλουθων συμβόλων:



ΚΙΝΔΥΝΟΣ! Άμεσος κίνδυνος θανάτου ή τραυματισμού! Άμεσα επικίνδυνη κατάσταση που μπορεί να έχει ως αποτέλεσμα το θάνατο ή σοβαρούς τραυματισμούς.



ΠΡΟΕΙΔΟΠΟΙΗΣΗ! Πιθανός κίνδυνος θανάτου ή τραυματισμού! Γενικά επικίνδυνη κατάσταση που μπορεί να έχει ως αποτέλεσμα το θάνατο ή σοβαρούς τραυματισμούς.



ΠΡΟΦΥΛΑΞΗ! Ενδεχόμενος κίνδυνος τραυματισμού! Επικίνδυνη κατάσταση που μπορεί να έχει ως αποτέλεσμα τραυματισμούς.



ΠΡΟΣΟΧΗ! Κίνδυνος από ζημιές στη συσκευή! Κατάσταση που μπορεί να έχει ως αποτέλεσμα υλικές ζημιές.



Υπόδειξη: Πληροφορίες οι οποίες παρέχονται για την καλύτερη κατανόηση των διαδικασιών.

Εξοπλισμός ατομικής προστασίας



Κατά τη συναρμολόγηση (άνοιγμα οπών) φοράτε μάσκα προστασίας από τη σκόνη.



Κατά τη συναρμολόγηση φοράτε κράνος προστασίας.



Κατά τη συναρμολόγηση (άνοιγμα οπών) του προϊόντος υφίσταται κίνδυνος εκσφενδονισμού θραυσμάτων! Φοράτε προστατευτικά γυαλιά.



Κατά τη συναρμολόγηση φοράτε υποδήματα ασφαλείας.



Κατά τη συναρμολόγηση φοράτε προστατευτικά γάντια.

Για την ασφάλειά σας

Γενικές υποδείξεις ασφαλείας

- Για την ασφαλή συναρμολόγηση της τέντας, ο χρήστης θα πρέπει πριν από τη συναρμολόγηση να έχει διαβάσει και κατανοήσει τις παρούσες οδηγίες χρήσης.
- Λάβετε υπόψη όλες τις υποδείξεις ασφαλείας! Αν παραβλέψετε τις υποδείξεις ασφαλείας, θέτετε σε κίνδυνο τόσο τον εαυτό σας όσο και άλλους.
- Φυλάσσετε όλες τις οδηγίες χρήσης και τις υποδείξεις ασφαλείας για το μέλλον.
- Αν πουλήσετε ή παραδώσετε σε τρίτους τη συσκευή, παραδώστε οπωσδήποτε μαζί και τις παρούσες οδηγίες χρήσης.
- Η συσκευή επιτρέπεται να χρησιμοποιείται μόνο σε άψογη κατάσταση. Εάν η συσκευή ή μέρος της είναι ελαττωματικό, πρέπει να επισκευάζεται από ειδικό τεχνικό.
- Η τέντα δεν επιτρέπεται να τοποθετείται πάνω από θερμοκήπια.
- Σε μια ανοιγμένη τέντα επιδρούν οι διάφορες δυνάμεις, που προέρχονται από τον άνεμο και τη βροχή. Οι δυνάμεις αυτές που μπορεί να είναι μεγάλες επιδρούν στην τέντα και με τις κονσόλες στερέωσης μεταδίδονται στο επίπεδο συναρμολόγησης. Πριν από την πρώτη χρήση βεβαιωθείτε για το λόγο αυτό ότι όλες οι βίδες έχουν σφικτερωστικά.
- Σε περίπτωση ακραίας επιβάρυνσης, μπορεί να ασκηθούν υψηλές ελακτικές δυνάμεις στις βίδες στερέωσης. Βεβαιωθείτε ότι η επιφάνεια συναρμολόγησης διαθέτει επαρκή φέρουσα ικανότητα. Εάν δεν είστε σίγουροι, ρωτήστε έναν τεχνικό.

- Η ασφαλής και ακίνδυνη χρήση της τέντας εξασφαλίζεται μόνο με τακτικό έλεγχο και συντήρηση. Η τέντα πρέπει να ελέγχεται τακτικά για σημάδια φθοράς ή ζημιάς στην επένδυση και το σκελετό.
- Για την αποφυγή ζημιών, η τέντα δεν επιτρέπεται να ανοίγεται σε ισχυρό άνεμο.
- Για την εγκατάσταση του προϊόντος χρησιμοποιείτε μόνο κατάλληλο υλικό στερέωσης. Το είδος και η διάσταση του υλικού στερέωσης εξαρτάται από το είδος της τοιχοποιίας, καθώς και από το βάρος του προϊόντος. Για τη σωστή επιλογή ρωτήστε έναν ειδικό.
- Οι έτοιμες τέντες είναι βαριές. Διεξάγετε τη συναρμολόγηση της τέντας με αρθρωτό βραχίονα οπωσδήποτε με τη βοήθεια τουλάχιστον δύο ατόμων.
- Κατά τη διάρκεια της εγκατάστασης μην αφήνετε παιδιά ή κατοικίδια ζώα να παίζουν στο χώρο της συναρμολόγησης.
- Βεβαιωθείτε ότι κατά τη συναρμολόγηση τα χέρια σας παραμένουν καθαρά, έτσι ώστε να μη λερω-νεται το πανί της τέντας.
- Οι πλαστικές σακούλες στη συσκευασία μπορεί να είναι επικίνδυνες για τα μικρά παιδιά. Κρατάτε τα παιδιά σας μακριά για να αποφύγετε ενδεχόμε-νους κινδύνους.
- Χρησιμοποιείτε μόνο γνήσια ανταλλακτικά. Μόνο τα ανταλλακτικά αυτά είναι κατασκευασμένα και κατάλληλα για τη συσκευή. Άλλα ανταλλακτικά δεν επιφέρουν μόνο την απώλεια της εγγύησης, αλλά μπορούν να θέσουν σε κίνδυνο εσάς και το περιβάλλον σας.
- Παιδιά ή άτομα, τα οποία λόγω μειωμένων φυσικών, ψυχικών ή αισθητικών ικανοτήτων δεν είναι σε θέση να χειριστούν το προϊόν προσεκτικά και με ασφάλεια, δεν επιτρέπεται να χρησιμοποιούν ή να συναρμολογούν το προϊόν.
- Χρησιμοποιείτε πάντα τον απαραίτητο εξοπλισμό ατομικής προστασίας.
- Να εργάζεστε πάντα προσεκτικά και μόνο σε καλή φυσική κατάσταση: Η εργασία υπό την επήρεια κούρασης, ασθένειας, οινοπνεύματος, φαρμάκων και ναρκωτικών αποτελεί ανεύθυνη συμπερι-φορά, καθώς σε αυτές τις περιπτώσεις δεν μπο-ρείτε πλέον να χρησιμοποιήσετε το προϊόν με ασφάλεια.

Κατάρτιση



Εγκατάσταση μόνο από εξειδικευμένο προ-σωπικό

- Οι υποδείξεις συναρμολόγησης απευθύνονται σε κατάρτισμένους συναρμολογητές, οι οποίοι διαθέ-τουν εμπειριστατισμένες γνώσεις στους παρα-κάτω τομείς:
 - Προστασία εργασίας, ασφάλεια λειτουργίας και προδιαγραφές πρόληψης ατυχημάτων
 - Χειρισμός σκάλας και σκαλωσιών
 - Χειρισμός και μεταφορά δομικών τμημάτων μεγάλου μήκους και βάρους
 - Χειρισμός εργαλείων και μηχανημάτων
 - Τοποθέτηση μέσων στερέωσης
 - Αξιολόγηση της δομικής ουσίας (Για σχετικές ερωτήσεις απευθυνθείτε στον τοπικό σας έμπορο.)

- Θέση σε λειτουργία και λειτουργία του προϊό-ντος
- Σε περίπτωση απουσίας ενός από αυτά τα προ-σόντα, πρέπει να αναλάβει μια εξειδικευμένη εται-ρεία συναρμολόγησης.

Ανύψωση με σχοινιά

- Στην περίπτωση που πρέπει να ανυψώσετε την τέντα σε ύψος που απαιτεί τη βοήθεια σχοινιών, η τέντα πρέπει
 - να αφαιρεθεί από τη συσκευασία,
 - να συνδεθεί με τα σχοινιά έλξης, έτσι ώστε να μην μπορεί να γλιστρήσει,
 - να ανυψωθεί ομοιόμορφα σε οριζόντια θέση.
- Η περιοχή κάτω από αιωρούμενα φορτία πρέπει να αποκλειστεί.

Κονσόλες συναρμολόγησης

- Πριν την έναρξη της συναρμολόγησης πρέπει να ελέγξετε,
 - εάν οι συμπαραδιδόμενες κονσόλες συναρμολόγησης συμφωνούν με τον παραδοτέο εξοπλι-σμό σε είδος και αριθμό,
 - εάν τα στοιχεία της παραγγελίας σχετικά με τη βάση στερέωσης συμφωνούν με τη βάση στε-ρέωσης που λάβατε.
- Στην περίπτωση που διαπιστωθούν αποκλίσεις, οι οποίες επηρεάζουν την ασφάλεια, η συναρμολόγηση δεν επιτρέπεται να διεξαχθεί.

Μέσα στερέωσης

- Η τέντα ανταποκρίνεται στην κατηγορία αντίστα-σης αέρα, όπως αναφέρεται στα τεχνικά στοιχεία (► *Τεχνικά στοιχεία* – σελ. 69).
- Στη συναρμολογημένη κατάσταση πληροί αυτές τις απαιτήσεις μόνο όταν
 - η τέντα έχει συναρμολογηθεί σύμφωνα με τις κονσόλες σε είδος και αριθμό που αναφέρονται στις παρούσες οδηγίες χρήσης.

Αनुψωτικά μέσα

- Τα ανυψωτικά μέσα δεν επιτρέπεται να στηρίζο-νται ή να στερεώνονται στην τέντα. Πρέπει να είναι σταθερά και να προσφέρουν επαρκές κρά-τημα. Χρησιμοποιείτε μόνο ανυψωτικά μέσα, τα οποία έχουν επαρκώς υψηλή ικανότητα αντοχής φορτίου.

Προστασία από πτώση

- Κατά τις εργασίες σε μεγάλα ύψη υπάρχει ο κίνδυ-νος πτώσης. Πρέπει να χρησιμοποιούνται κατάλ-ληλες διατάξεις προστασίας από πτώση.

Ανεξέλεγκτος χειρισμός

- Στον χειροκίνητο χειρισμό, ο στρόφαλος χειρι-σμού πρέπει να είναι αναρτημένος και να φυλάσ-σεται με ασφάλεια.

Δοκιμαστική λειτουργία

- Κατά το πρώτο άνοιγμα δεν επιτρέπεται να βρι-σκονται άτομα στην περιοχή διαδρομής ή κάτω από την τέντα. Μετά το πρώτο άνοιγμα, τα μέσα στερέωσης και οι κονσόλες πρέπει να υποβάλλο-νται σε οπτικό έλεγχο.

Χρήση σε αέρα

- Κατά τη συναρμολόγηση σύμφωνα με τους κανο-νισμούς, η τέντα πληροί τις απαιτήσεις της κατη-γορίας αντίστασης αέρα που αναφέρεται στα τεχνικά στοιχεία (► *Τεχνικά στοιχεία* – σελ. 69).

- Η τέντα επιτρέπεται να χρησιμοποιείται μόνο έως τις ταχύτητες ανέμου που αναφέρονται στη δηλωμένη κατηγορία αντίστασης αέρα.

Χρήση σε περίπτωση βροχής

- Εάν η κλίση της τέντας είναι μικρότερη από 25% = 14°, με μέτρηση από την οριζόντια θέση, δεν επιτρέπεται να ανοίγεται στη βροχή. Υπάρχει κίνδυνος δημιουργίας γλυφυού νερού στο πανί της τέντας, από το οποίο η τέντα μπορεί να υποστεί ζημιά ή να πέσει.

Χρήση σε χιόνι και πάγο

- Η τέντα δεν επιτρέπεται να ανοίγεται στην περίπτωση χιονόπτωσης ή όταν υπάρχει κίνδυνος παγετού. Υπάρχει κίνδυνος, η τέντα να υποστεί ζημιά ή να πέσει.

Φύλλα ή ξένα σώματα

- Τα φύλλα και άλλα ξένα σώματα, τα οποία βρίσκονται πάνω στο πανί της τέντας, στο κουτί της τέντας και στους οδηγούς ράβδους πρέπει να αφαιρούνται αμέσως. Υπάρχει κίνδυνος, η τέντα να υποστεί ζημιά ή να πέσει.

Εμπόδια/Κίνδυνος σύνθλιψης

- Στην περιοχή ανοίγματος της τέντας δεν επιτρέπεται να υπάρχουν εμπόδια. Υπάρχει κίνδυνος σύνθλιψης ατόμων.
- Ανάμεσα στα κινούμενα εξαρτήματα της τέντας υπάρχουν σημεία με κίνδυνο σύνθλιψης και κοπής. Μπορεί να συλλληφθούν τμήματα ρούχων ή μέλη του σώματος.
- Πρόσθετες καταπονήσεις της τέντας από αναρτημένα αντικείμενα ή τάσεις σχοινιών μπορεί να προκαλέσουν ζημιές ή πτώση της τέντας και για αυτό το λόγο δεν επιτρέπονται.

Εργασίες καθαρισμού και συντήρησης στην περιοχή ανοίγματος της τέντας

- Πρέπει να διασφαλίζεται ότι η τέντα δεν μπορεί να ανοίξει κατά τις εργασίες καθαρισμού και συντήρησης (π.χ. καθαρισμός κτιρίου).

Συντήρηση

- Η ασφαλής και ακίνδυνη χρήση της τέντας εξασφαλίζεται μόνο με τακτικό έλεγχο και συντήρηση της εγκατάστασης. Η τέντα πρέπει να ελέγχεται τακτικά για σημάδια φθοράς ή ζημιάς στην επένδυση και το σκελετό.
- Εάν διαπιστωθούν ζημιές, η επισκευή πρέπει να ανατεθεί σε ειδικό τεχνικό. Δεν επιτρέπεται να χρησιμοποιούνται τέντες που χρήζουν επισκευής.
- Ελέγχετε τακτικά την τέντα για σημάδια φθοράς ή ζημιάς.

Συναρμολόγηση και χειρισμός

Παραδοτέος εξοπλισμός

► Προμηθευόμενος εξοπλισμός – σελ. 2

1. Τέντα
2. Βίδα, ροδέλα, παξιμάδι (2x)
3. Κονσόλα τοίχου/ταβανίου (2x)
4. Στρόφαλος
- Οδηγίες χρήσης
- Κλινόμετρο



Υπόδειξη: Εάν ένα από τα εξαρτήματα λείπει ή είναι ελαττωματικό, απευθυνθείτε στον πωλητή.

Περιγραφή της τέντας (γενικά)

► Σελ. 2, *χωρίς 5*

1. Άξονας πανιού
2. Σωλήνας στήριξης/Σωλήνας κονσόλας
3. αριστερός αρθρωτός βραχίονας
4. Πανί τέντας
5. Ράβδος εξαγωγής/Προφίλ ακινητοποίησης
6. Βολάν
7. Κονσόλα στερέωσης
8. Στήριγμα άξονα πανιού
9. Μηχανισμός μετάδοσης κίνησης
10. δεξιός αρθρωτός βραχίονας

Συναρμολόγηση

Για τη συναρμολόγηση πρέπει να έχετε διαθέσιμα τα παρακάτω βοηθητικά μέσα/εργαλεία:

- Αλφάδι
- Νήμα ευθυγράμμισης
- Μετροταινία
- Κιμωλία ή μολύβι
- Κλειδί SW 13, 16, 17, 18, 19
- Ελαστικό σφυρί
- Σκαμνί
- (Κρουστικό) δράπανο
- κατάλληλο τρυπάνι για την επιφάνεια συναρμολόγησης (επιλέξτε ούπα με κατάλληλο Ø)

► *Συναρμολόγηση – σελ. 3*



Υπόδειξη: Για τη συναρμολόγηση της τέντας απαιτούνται δύο άτομα. Χρειάζεται μια σκάλα. Η τέντα πρέπει να τοποθετηθεί ακριβώς οριζόντια, για να διασφαλιστεί το ομαλό άνοιγμα και κλείσιμο της.



Υπόδειξη: Λάβετε υπόψη ότι η κονσόλα πρέπει να τοποθετηθεί περ. 10 cm (Z) από το άκρο της τέντας (► Σελ. 3, *χωρίς 2*).



ΚΙΝΔΥΝΟΣ! Κίνδυνος τραυματισμού! Μην τοποθετείτε ποτέ το υλικό στερέωσης που έχετε επιλέξει σε αρμούς κονιάματος. Λάβετε υπόψη τις προδιαγεγραμμένες αποστάσεις άκρων. Βεβαιωθείτε ότι πάνω από τις σπές στερέωσης υπάρχει επαρκής επιφόρτιση (τοιχοποιία/διαστάσεις τοίχου), έτσι ώστε λόγω των δυνάμεων που ασκούνται σε μια ανοιχτή τέντα να μην προκαλούνται σπασίματα στην τοιχοποιία/στον τοίχο.



ΚΙΝΔΥΝΟΣ! Κίνδυνος τραυματισμού! Κατά τη συναρμολόγηση σε χαμηλό ύψος προσέχετε να μην υπάρχουν αντικείμενα στην περιοχή στρέψης.



ΚΙΝΔΥΝΟΣ! Κίνδυνος τραυματισμού! Σε περίπτωση ισχυρών ανέμων επιδρούν μεγάλες δυνάμεις στην τέντα. Μια εσφαλμένα συναρμολογημένη τέντα μπορεί να αποσπαστεί και να επιφέρει σοβαρούς τραυματισμούς.



ΠΡΟΕΙΔΟΠΟΙΗΣΗ! Κίνδυνος πτώσης! Κατά τη συναρμολόγηση προσέξτε την ευστάθειά σας.

Ορίστε το ύψος, στο οποίο η τέντα πρέπει να τοποθετηθεί στον τοίχο. Εάν η τέντα συναρμολογηθεί πάνω από μια πόρτα, πρέπει να τοποθετηθεί τουλάχιστον 20 cm πάνω από την πόρτα. Λάβετε επίσης υπόψη τη γωνία κλίσης της τέντας. Η ελάχιστη γωνία κλίσης του πανιού προς το σημείο απορροής νερού όταν βρέχει πρέπει να είναι 14°. Μετά τη συναρμολόγηση, η γωνία μπορεί να ρυθμιστεί ελαφρώς, εάν απαιτείται. Σε μια ανοιγμένη τέντα, η μπροστινή ράβδος εξαγωγής (προφίλ ακινητοποίησης) πρέπει να έχει ύψος διέλευσης τουλάχιστον 2,5 cm.

- Ύψος συναρμολόγησης: ► Σελ. 3, χωρίο 1
 - $\alpha = 10^\circ$ $C = A + H \times 0,17$
 - $\alpha = 30^\circ$ $C = A + H \times 0,5$
 - $\alpha = 45^\circ$ $C = A + H \times 0,71$

- Μεταφέρετε τις διαστάσεις σε προβλεπόμενη θέση στον τοίχο (► Σελ. 3, χωρίο 2).
 - $X = 2400-2450$ mm
 - $Y1 = 90$ mm
 - $Y2 = 50$ mm
- Σχεδιάστε εδώ μια απόλυτα οριζόντια γραμμή στο επιθυμητό ύψος στον τοίχο. Για αυτόν το λόγο χρησιμοποιήστε μια μεγάλη μετροταινία και ελέγξτε τη θέση της γραμμής με τη βοήθεια ενός αλφαδιού.
- Για να προσδιορίσετε τις θέσεις των οπών, τοποθετήστε από μία κονσόλα κοντά στο στήριγμα του βραχίονα (20 cm αριστερά ή δεξιά δίπλα στο στήριγμα του βραχίονα) πάνω στο σωληνά στήριξης. Εάν υπάρχει αρκετός ελεύθερος χώρος συναρμολόγησης, πρέπει να χρησιμοποιήσετε τον εκάστοτε εξωτερικό χώρο (20 cm) δίπλα στο στήριγμα του βραχίονα για τη συναρμολόγηση. Μια υπάρχουσα τρίτη κονσόλα θα τοποθετηθεί στο κέντρο της τέντας.
- Σημειώστε τώρα τις επιλεγμένες θέσεις για τις ανοίξεις πάνω στο σωληνά στήριξης. Μετρήστε τις θέσεις με βάση ένα σταθερό σημείο (π.χ. τέλος της τέντας) και μεταφέρετε τις τιμές μέτρησης κατά μήκος της οριζόντιας γραμμής πάνω στην επιφάνεια στερέωσης ως σημάδια. Σε αυτά τα σημάδια τοποθετήστε τώρα από μία κονσόλα ως πρότυπο και μεταφέρετε τη θέση των οπών στερέωσης πάνω στον τοίχο.
- Ανοίξτε οπές στις μαρκαρισμένες θέσεις και ανοίξτε λίγο πιο βαθιές οπές, όταν τα μέσα στερέωσης έχουν μεγάλο μήκος (► Σελ. 3, χωρίο 3).
- Τοποθετήστε τα μέσα στερέωσης στις οπές (► Σελ. 3, χωρίο 4).
- Ευθυγραμμίστε τις κονσόλες οριζόντια και κάθετα μεταξύ τους και βιδώστε με μέσα στερέωσης.
 - Συναρμολόγηση σε τοίχο: ► Σελ. 4, χωρίο 5
 - Συναρμολόγηση σε ταβάνι: ► Σελ. 4, χωρίο 6
- Σειρά συναρμολόγησης: Κονσόλα, ροδέλες, δακτύλιος ασφαλείας, παξιμάδια.



ΠΡΟΣΟΧΗ! Κίνδυνος πρόκλησης ζημιών στο προϊόν Κοντύνετε τις βίδες στερέωσης ή τις ράβδους με σπειρωμα που προεξέχουν τόσο, ώστε να αποκλειστεί ενδεχόμενη ζημιά στα μέρη και στο πανί της τέντας.

- Αναρτήστε την τέντα με δύο άτομα στις κονσόλες (► Σελ. 4, χωρίο 7). Για το σκοπό αυτό αναρτήστε το σωληνά στήριξης της τέντας στις κονσόλες,

τοποθετήστε το παξιμάδι από επάνω, βιδώστε τη βίδα με τη ροδέλα από κάτω και σφίξτε την (► Σελ. 4, χωρίο 8).



ΠΡΟΣΟΧΗ! Κίνδυνος πρόκλησης ζημιών στο προϊόν Ροπή σύσφιξης βίδας μέγ. 27 Nm.

Η μικρότερη απόσταση ανάμεσα στην κονσόλα και το στήριγμα του βραχίονα πρέπει να είναι 1 cm.



ΚΙΝΔΥΝΟΣ! Κίνδυνος τραυματισμού!

Πριν τη θέση σε λειτουργία ελέγχετε οπωσδήποτε τη σταθερή έδραση όλων των βιδών και άλλων μέσων στερέωσης.

Μέτρηση γωνίας κλίσης

► Σελ. 4, χωρίο 9

- Για πιο εύκολη συγκράτηση στερεώστε το κλινόμετρο (2) με κολλητικές ταινίες πάνω στο αλφάδι (1).
- Συγκρατήστε το κλινόμετρο (2) με το αλφάδι (1) στο πλάι του πανιού της τέντας και διαβάστε τη γωνία κλίσης από την κλίμακα.

Ρύθμιση της κλίσης του πανιού της τέντας

► Σελ. 5, χωρίο 10



Υποδείξη: Ανοίξτε την τέντα 0,5 μέτρα.

Ανάλογα με τις ανάγκες σας μπορείτε να ρυθμίσετε την κλίση του πανιού μεταξύ 0° και 45°. Λάβετε υπόψη ότι για την απορροή του νερού της βροχής το πανί πρέπει έχει κλίση τουλάχιστον 14°. Για τη ρύθμιση της κλίσης του πανιού ακολουθήστε τα παρακάτω βήματα εργασίας:

- Στο αριστερό στήριγμα του βραχίονα λύστε τις βίδες στερέωσης (3) κατά 1-2 περιστροφές. Προσοχή, μην τις αφαιρέσετε!
- Λύστε τη βίδα ασφάλισης (4) τόσο, ώστε ο αριστερός αρθρωτός βραχίονας να μπορεί να ρυθμιστεί στην επιθυμητή του κλίση.
- Ανασηκώστε τον αριστερό αρθρωτό βραχίονα με το χέρι (αποφόρτιση) και με δεξιά ή αριστερή περιστροφή της βίδας ρύθμισης (5) ανασηκώστε ή βυθίστε τη ράβδο εξαγωγής (προφίλ ακινητοποίησης) στο επιθυμητό ύψος κλίσης.
- Όταν επιτευχθεί η επιθυμητή κλίση, σφίξτε ξανά τη βίδα ασφάλισης και τις βίδες στερέωσης.
- Εκτελέστε τα ίδια βήματα εργασίας στο δεξί στήριγμα του βραχίονα.



ΠΡΟΣΟΧΗ! Πιθανές ζημιές στο πανί της τέντας! Η κλίση του πανιού πρέπει να ρυθμιστεί το ίδιο και στις δύο πλευρές. Όταν η ράβδος εξαγωγής δεν είναι οριζόντια, το πανί της τέντας δεν τυλίγεται ομοιόμορφα και μπορεί να προκληθούν ζημιές.

- Ελέγξτε την οριζόντια θέση της ράβδου εξαγωγής της τέντας με αλφάδι.
- Εάν είναι αναγκαίο, ρυθμίστε την από τη μία πλευρά, ώσπου η ράβδος εξαγωγής να είναι οριζόντια.
- Γωνία κλίσης: ► *Τεχνικά στοιχεία* – σελ. 69

Ευθυγράμμιση αρθρωτών βραχιόνων

► Σελ. 5, χωρίο 12

- Ανοίξτε την τέντα στο μισό.
- Ελέγξτε την ευθυγράμμιση των αρθρωτών βραχιόνων: οι αρθρώσεις πρέπει να είναι σε ένα επίπεδο.
- Μετακινήστε το σωλήνα καθόδου προς τους αρθρωτούς βραχιόνες τόσο, μέχρι οι αρθρώσεις των αρθρωτών βραχιόνων να είναι σε ένα επίπεδο.
- Για δοκιμή ανοίξτε και κλείστε πλήρως την τέντα.
- Συνεχίστε να μετακινείτε το σωλήνα καθόδου τόσες φορές, μέχρι οι αρθρωτοί βραχιόνες να κλείνουν παράλληλα προς το σωλήνα καθόδου και τον άξονα του πανιού.

Χειρισμός



ΚΙΝΔΥΝΟΣ! Κίνδυνος τραυματισμού!
Ελέγχετε ετησίως όλες τις βίδες για σταθερή έδραση.

Μηχανισμός στροφάλου της τέντας

► Σελ. 5, χωρίο 12

Προσέξτε οπωσδήποτε:

Ο μηχανισμός στροφάλου της τέντας δεν διαθέτει αναστολέα για τον περιορισμό των περιστροφών του άξονα του πανιού. Για να αποφευχθούν οι ζημιές στο πανί, πρέπει για αυτό το λόγο να προσέξετε ότι το πανί της τέντας τυλιγεται πάντα επάνω γύρω από τον άξονα του πανιού.

- Σε περίπτωση υπάρχουσας λανθασμένης κατεύθυνσης περιέλιξης ξετυλίξτε πλήρως το πανί. Θα είναι τότε εντελώς χαλαρό και κατά το περαιτέρω τυλίγμα θα τυλιχτεί πλέον ξανά επάνω προς την ίδια κατεύθυνση στρέψης.
- Το πανί πρέπει να είναι τυλιγμένο σφιχτά!
- Για την αποφυγή μεγάλης φθοράς στο στρόφαλο και στο δακτύλιό του στροφάλου του μηχανισμού κίνησης κρατήστε το στρόφαλο κατά την περιτροφή κάθετα.

Περιποίηση, αποθήκευση, διάθεση

Καθαρισμός και περιποίηση



ΠΡΟΣΟΧΗ! Πιθανές ζημιές στο πανί της τέντας! Μην εκθέτετε την τέντα άσκοπα σε υγρές καιρικές συνθήκες!



ΠΡΟΣΟΧΗ! Πιθανές ζημιές στο πανί της τέντας! Κυματώδη στην περιοχή του στριφώματος, των ραφών και των τροχιών δημιουργείται λόγω των πολλαπλών στρώσεων του υφάσματος και των διαφορετικών παχών περιτυλίγματος στον άξονα του πανιού. Οι τάσεις που δημιουργούνται με τον τρόπο αυτό επί του υφάσματος μπορούν να δημιουργήσουν σχήματα πάνω σε αυτό. Κύματα από το περιτύλιγμα διπλά στη ραφή, στο τυλιγμένο ή ξετυλιγμένο πανί, δημιουργούνται από διπλές στρώσεις υφάσματος στην περιοχή της ραφής.

Σε περίπτωση που θα απουσιάσετε και πρόκειται να φυσήξει άνεμος μαζέψτε την τέντα.

Εάν η τέντα βραχεί, ανοίξτε την με την πρώτη ευκαιρία, για να στεγνώσει. Εάν το πανί της τέντας μείνει για περισσότερο χρόνο τυλιγμένο σε υγρή κατάσταση, μπορεί εύκολα να δημιουργηθούν άσχημοι λεκέδες.

Για τον καθαρισμό βουρτσίστε το πανί της τέντας ξηρά. Απομακρύνετε επίμονες ακαθαρσίες με ζεστό σαπουνόνερο και βούρτσα. Πριν από το κλείσιμο αφήνετε την τέντα να στεγνώσει.

Μη χρησιμοποιείτε σε καμία περίπτωση μέσα καθαρισμού, τα οποία περιέχουν διαλύτες. Ξεθωριάζουν το ύφασμα και προκαλούν ζημιά στην ύφανση.

Για να αποφευχθούν ενδεχόμενες ζημιές, μη χρησιμοποιείτε ποτέ αλκαλικά, καθώς και διαβρωτικά μέσα καθαρισμού ή ατομκαθαριστές για τον καθαρισμό του υφάσματος. Για να αποτραπεί η κόπωση του υλικού, είναι απαραίτητο να αποφευχθεί η δημιουργία θυλάκων νερού (συσσώρευση νερού επάνω στο πανί) μέσω της έκχυσης του νερού της βροχής.

Επακόλουθα φαινόμενα δεν πρέπει να θεωρούνται σφάλματα, εφόσον δεν συσσωρεύονται σε υπερβολική έκταση:

- Είναι πιθανή η δημιουργία «κοιλιάς» στο υλικό της τέντας λόγω του ίδιου βάρους του.
- Ενδέχεται να παρουσιαστούν αποκλίσεις στο χρώμα ανάμεσα στα μεμονωμένα φάρδη του υλικού για κατασκευαστικούς λόγους.
- Οι σκιάς απόχρωσης αποτελούν μόνο οπτικό φαινόμενο. Αφορούν διάφορες διαθλάσεις φωτός ανάμεσα σε λεία σημεία και σημεία με πτυχώσεις.
- Κατά την κατασκευή ενδέχεται να παρουσιαστεί μόνο νήμα.

Γενικές υποδείξεις για το πανί της τέντας

Τα πανιά τεντών είναι υψηλής ποιότητας προϊόντα. Ωστόσο, ακόμα και μετά την εφαρμογή της σύγχρονης τεχνολογίας και των απαιτήσεων για την προστασία του περιβάλλοντος τίθενται όρια στην τελειότητα της. Ορισμένα φαινόμενα στο πανί, τα οποία παρουσιάζουν προβλήματα περιστασιακά, είναι πιθανά παρά την ώριμη τεχνολογία παραγωγής και επεξεργασίας. Κατά κανόνα, αυτά τα φαινόμενα παρουσιάζονται με διαφορετική ισχύ σχεδόν σε όλα τα πανιά τεντών. Δεν μειώνουν με κανέναν τρόπο ωστόσο την ποιότητα των πανιών.

- Οι πτυχώσεις από τσάκισμα προκύπτουν κατά την κατασκευή και κατά τη δίπλωση των πανιών τεντών. Ενδέχεται, ειδικά σε ανοιχτά χρώματα, στην πτυχή να προκύψουν φαινόμενα στην επιφάνεια (μετατοπίσεις χρωστικών ουσιών), τα οποία στο φωτισμό επιδρούν πιο σκούρα (σαν λωρίδες βρωμιάς). Δεν μειώνουν την αξία και την καταλληλότητα προς χρήση της τέντας.
- Τα φαινόμενα κιμωλίας είναι ανοιχτές λωρίδες, οι οποίες προκύπτουν κατά την επεξεργασία σε κατεργασμένο προϊόν και δεν μπορούν να αποφευχθούν πάντα πλήρως ακόμα και μετά από μεγάλη προσοχή. Για αυτόν το λόγο δεν αποτελούν επίσης λόγο παραπόνων.
- Ανθεκτικότητα στη βροχή: Τα υλικά τέντας αντηλιακής προστασίας από πολυεστέρα είναι αδιάβροχα και αντέχουν υπό ελάχιστη κλίση 14° σε μια ελαφριά, σύντομη βροχή. Στην περίπτωση ισχυρότερης ή μεγαλύτερης διάρκειας βροχής, οι τέντες πρέπει να κλείνουν για να αποφευχθούν οι ζημιές. Οι βρεγμένες τέντες που τυλιγνται πρέπει να ανοίγουν ξανά το συντομότερο δυνατόν για να στεγνώσουν.
- Κυματώδης στην περιοχή του στριφώματος, των ραφών και των τροχιών δημιουργούνται λόγω των πολλαπλών στρώσεων του υφάσματος και των διαφορετικών παχών περιτυλίγματος στον άξονα

του πανιού. Οι τάσεις που δημιουργούνται επί του υφάσματος μπορούν να δημιουργήσουν κυματότητες πάνω σε αυτό (π.χ. τετραγωνικά ή σκελετοειδή σχέδια).

- Το νήμα ραφίματος του πανιού δεν πρέπει να έχει το ίδιο χρώμα με το μέρος του πανιού, στο οποίο βρίσκεται το νήμα.

Αποθήκευση

Σε περίπτωση αποθήκευσης για μεγαλύτερο χρονικό διάστημα, φυλάσσετε την τέντα σε ξηρό περιβάλλον.

Διάθεση

Διάθεση της συσκευασίας

Η συσκευασία αποτελείται από χαρτόνι και πλαστικά με αντίστοιχη σήμανση, τα οποία μπορούν να ανακυκλωθούν.



- Διαθέτετε αυτά τα υλικά προς ανακύκλωση.

Διάθεση της τέντας

Διαθέστε την τέντα στο τέλος του κύκλου ζωής της σύμφωνα με τους κανονισμούς που ισχύουν στη χώρα σας.

Βλάβες και αντιμετώπιση

Εάν κάτι δεν λειτουργεί...



ΚΙΝΔΥΝΟΣ! Κίνδυνος τραυματισμού! Οι αρθρωτοί βραχίονες της τέντας βρίσκονται υπό υψηλή τάση ελατηρίου. Η απосуναρμολόγηση της τέντας μπορεί να επιφέρει βαρείς τραυματισμούς. Σε περίπτωση ελαττωματικής λειτουργίας των αρθρωτών βραχιόνων απευθυνθείτε στον εμπορικό σας αντιπρόσωπο.

Σε περίπτωση απосуναρμολόγησης απευθυνθείτε σε μια τεχνική εταιρεία.



ΠΡΟΣΟΧΗ! Πιθανές ζημιές στο πανί της τέντας! Μετά από πολλαπλές χρήσεις της τέντας, ένας ή και οι δύο αρθρωτοί βραχίονες της τέντας ενδέχεται να κρέμονται στραβά ή ανομοιόμορφα. Σε αυτή την περίπτωση, οι αρθρωτοί βραχίονες πρέπει να ρυθμιστούν ξανά (► *Ρύθμιση της κλίσης του πανιού της τέντας – σελ. 67*).



Υποδείξη: Για την απρόσκοπτη λειτουργία της τέντας, οι αρθρώσεις των αρθρωτών βραχιόνων πρέπει να λαδώνονται σε τακτικά διαστήματα με λάδι χωρίς ρητίνη και οξέα.

Συχνά πρόκειται μόνο για μικρά σφάλματα, που προκαλούν βλάβη. Συνήθως μπορείτε να τα διορθώσετε μόνοι σας. Συμβουλευτείτε πρώτα τον ακόλουθο πίνακα, πριν απευθυνθείτε στον εμπορικό αντιπρόσωπο. Έτσι εξοικονομείτε πολύ κόπο και ενδεχομένως έξοδα.

| Σφάλμα/Βλάβη | Αιτία | Αντιμετώπιση |
|--|---|--|
| Η τέντα δεν ανοίγει ή κλείνει. | Ελαττωματικός μηχανισμός μετάδοσης κίνησης; | Επικοινωνήστε με τον εμπορικό αντιπρόσωπο. |
| Το πανί της τέντας τυλίγεται ανομοιόμορφα. | Εσφαλμένα ρυθμισμένη κλίση του πανιού; | Ρύθμιση της κλίσης του πανιού (► <i>Ρύθμιση της κλίσης του πανιού της τέντας – σελ. 67</i>) |
| | Οι αρθρωτοί βραχίονες δεν είναι σωστά ευθυγραμμισμένοι; | Ευθυγράμμιση αρθρωτών βραχιόνων (► <i>Ευθυγράμμιση αρθρωτών βραχιόνων – σελ. 67</i>) |

Εάν δεν μπορείτε να διορθώσετε μόνοι σας το σφάλμα, απευθυνθείτε απευθείας στον εμπορικό αντιπρόσωπο. Λάβετε υπόψη ότι οι εσφαλμένες επισκευές έχουν ως αποτέλεσμα την ακύρωση κάθε αξίωσης εγγύησης και ενδεχομένως πρόσθετα έξοδα.

*) Κατηγορία αντίστασης αέρα 2: Η τέντα επιτρέπει να είναι ανοιχτή έως τη μέγιστη ένταση ανέμου 5. Ορισμός σύμφωνα με Beaufort: ελαφρά αύρα, ελαφρύς αέρας. Τα μικρά φυλλοβόλα δέντρα αρχίζουν να ταλαντεύονται. Οι αεροκεφαλές δημιουργούνται σε λίμνες. Ταχύτητα 28–37 km/h = 7,5–10,4 m/s

Τεχνικά στοιχεία

| | |
|----------------------------|--|
| Αρ. προϊόντος | 126026, 126226, 126227, 126231, 126250, 126255, 210548, 403330, 403331, 403332, 403333, 403334, 403335, 380364, 380365, 380366, 380367, 380368 |
| Πλάτος | 295 cm |
| Μήκος (ανοιγμένο) | 200 cm |
| Γωνία κλίσης | 0–45° |
| Βάρος | 18 kg |
| Κατηγορία αντίστασης αέρα* | 2 |

Geachte klant, we zijn erg blij met het vertrouwen dat u ons schenkt!

Uw nieuwe zonnescerm is geconstrueerd en vervaardigd conform de meest recente technieken.

Lees voor de eerste montage zorgvuldig deze gebruiksaanwijzing! Hier vindt u alle instructies voor veilig gebruik en een lange gebruiksduur van uw zonnescerm. U dient de veiligheidsinstructies in deze gebruiksaanwijzing absoluut in acht te nemen!



Aanwijzing: Deze gebruiksaanwijzing heeft betrekking op meerdere artikelen in verschillende uitvoeringen. Daarom kan het weergegeven product qua vormgeving en kleur van uw zonnescerm afwijken.

Inhoudsopgave

| | |
|--|-----------|
| Voordat u begint... | 70 |
| Voor uw veiligheid | 70 |
| Montage en bediening | 72 |
| Bediening | 74 |
| Onderhoud, opslag, verwijdering | 74 |
| Storingen en oplossingen | 75 |
| Technische gegevens | 75 |
| Reclamaties | 88 |

Voordat u begint...

Gebruik volgens de voorschriften

Het apparaat is met de nieuwste technieken en kennis gefabriceerd en tevens volgens de geldende veiligheidsbepalingen betreffende het gebruik volgens de voorschriften op het moment dat het apparaat op de markt komt.

Dit product mag uitsluitend als zonwering worden gebruikt.

Enig ander gebruik is niet toegestaan! Dit product mag met name niet worden gebruikt als bescherming tegen regen, wind of sneeuw.

Het apparaat is uitsluitend voor particulier gebruik bestemd.

Elk ander gebruik is niet conform de voorschriften. Gebruik dat niet conform de voorschriften is, wijzigingen aan het apparaat of door het gebruik van onderdelen die niet door de fabrikant zijn gecontroleerd of vrijgegeven, kunnen onvoorzienbare schade bewerkstelligen!

Elk gebruik dat niet volgens de voorschriften is, of alle niet in deze gebruiksaanwijzing beschreven toepassingen van het apparaat vallen onder niet toegestaan foutief gebruik, wat buiten de wettelijke aansprakelijkheidsgrenzen van de fabrikant valt.

Wat betekenen de gebruikte symbolen?

Instructies betreffende risico's en gevaar en overige opmerkingen worden duidelijk in de gebruiksaanwijzing aangegeven. De volgende symbolen worden gebruikt:



GEVAAR! Direct levensgevaar of risico op letsel! Directe gevaarlijke situatie die dodelijk of ernstig lichamelijk letsel tot gevolg zal hebben.



WAARSCHUWING! Waarschijnlijk levensgevaar of risico op letsel! Algemeen gevaarlijke situatie die dodelijk of ernstig lichamelijk letsel tot gevolg zal hebben.



VOORZICHTIG! Eventueel risico op letsel! Gevaarlijke situatie die letsel tot gevolg kan hebben.



LET OP! Risico op schade aan het apparaat! Situatie die schade aan voorwerpen tot gevolg kan hebben.



Aanwijzing: Informatie waardoor de procedures beter zullen worden begrepen.

Persoonlijke veiligheidsvoorziening



Draag bij de montage (boringen) een stofmasker.



Draag bij het monteren een veiligheidshelm.



Bij de montage (boringen) van het product bestaat gevaar door rondvliegende splinters! Draag een veiligheidsbril.



Draag bij het monteren veiligheidsschoenen.



Draag veiligheidshandschoenen bij het monteren.

Voor uw veiligheid

Algemene veiligheidsinstructies

- Voor een veilige montage van het zonnescerm moet de gebruiker deze gebruiksaanwijzing voor montage hebben gelezen en begrepen.
- Neem alle veiligheidsinstructies in acht! Als u de veiligheidsinstructie niet in acht neemt, brengt u zichzelf en anderen in gevaar.
- Bewaar alle gebruiksaanwijzingen en veiligheidsinstructies voor toekomstig gebruik.
- Als u het apparaat verkoopt of doorgeeft, dient u ook deze gebruiksaanwijzing te verstrekken.
- Het apparaat mag uitsluitend worden gebruikt als het geen defect vertoont. Is het apparaat of een deel hiervan defect, dient het door een technicus te worden gerepareerd.
- Het zonnescerm mag niet boven een wintertuin aangebracht worden.
- Op een zonnescerm werken in uitgeschoven stand de meest verschillende inwerkende krachten in, zoals wind of regen. Het zonnescerm moet bestendig zijn tegen deze deels aanzienlijke krachten en middels de bevestigingsconsoles worden overgebracht naar het montageoppervlak. Controleer daarom voor het eerste gebruik eerst of alle schroeven goed zijn aangedraaid.
- Bij extreme belasting kunnen hoge trekkrachten op de bevestigingsschroeven komen te staan. Zorg er daarom voor dat het montageoppervlak voldoende draagvermogen heeft. Neem contact op met een specialist als u niet zeker bent.
- Een veilig en risicoloos gebruik van het zonnescerm kan uitsluitend worden gewaarborgd als deze regelmatig wordt gecontroleerd en onderhouden. Het zonnescerm moet regelmatig worden onderzocht op tekenen van slijtage of schade aan de bespanning en het frame.

- Om schade te vermijden, mag het zonnescerm niet worden uitgeschoven bij stevige wind.
- Gebruik uitsluitend geschikt bevestigingsmateriaal voor de installatie van het product. De aard en afmetingen van het bevestigingsmateriaal zijn afhankelijk van het type metselwerk en het gewicht van het product. Neem voor een goede keuze contact op met een vakman.
- Kant-en-klare zonneschermen zijn zwaar. Voer de montage van het draaiarm-zonnescerm absoluut met minimaal twee personen uit.
- Laat tijdens de installatie geen kinderen en/of huisdieren in het montagegebied spelen.
- Zorg ervoor, dat uw handen tijdens de montage schoon blijven, zodat vuil raken van het zonnescermdoek uitgesloten is.
- Kunststof zakken in de verpakking kunnen gevaarlijk zijn voor kleine kinderen. Houd uw kinderen ervan uit de buurt, om risico's uit te sluiten.
- Gebruik uitsluitend de originele reserveonderdelen. Alleen deze vervangende onderdelen zijn voor het apparaat gefabriceerd en geschikt. Overige reserveonderdelen leiden niet tot het vervallen van de garantie, maar ze kunnen een risico vormen voor u en uw omgeving.
- Kinderen of personen, die op grond van gebrekkige fysieke, psychische of sensorische eigenschappen niet in staat zijn het product veilig en voorzichtig te bedienen, mogen het product niet gebruiken of monteren.
- Gebruik altijd de noodzakelijke persoonlijke veiligheidsuitrusting.
- Altijd voorzichtig en alleen in goede lichamelijke staat werken: vermoeidheid, ziekte, alcoholgebruik, medicijnen- en drugsgebruik zijn onverantwoordelijk, aangezien u het product niet meer veilig kunt gebruiken.

Kwalificatie



Installatie uitsluitend door gekwalificeerd personeel

- De montagehandleiding is bestemd voor de gekwalificeerde monteur, die over ervaren kennis in de volgende bereiken dient te beschikken:
 - Arbo-maatregelen, bedrijfsveiligheid en ongevallenpreventie
 - omgang met ladders en balken
 - Handhaving en transport van lange, zware bouwonderdelen
 - Omgang met gereedschap en machines
 - Plaatsing van bevestigingsmiddelen
 - Beoordeling van de bouwmaterialen (neem voor vragen hierover contact op met de verkoper.)
 - Ingebruikname en bedrijf van het product
- Als niet over een van deze kwalificaties wordt beschikt, moet een vakkundige montagebedrijf worden geraadpleegd.

Omhoog trekken met touwen

- Als het zonnescerm moet worden gehesen naar een hoger bereik met behulp van touwen, moet u het zonnescerm
 - uit de verpakking nemen,

- met de hijstouwen te koppelen, zodat deze niet kunnen wegglijden,
- In horizontale ligging gelijkmatig omhoog te trekken.
- Het gedeelte onder zwevende lasten moet worden afgezet.

Montageconsoles

- Voor begin van de montage moet u controleren,
 - of de geleverde montageconsoles in type en aantal overeenkomen met de leveringsomvang,
 - of de bij de bestelling gemaakte gegevens middels de bevestigingsondergrond met de daadwerkelijk aangetroffen bevestigingsondergrond overeenkomen.
- Als hierbij afwijkingen worden gedefinieerd, die de veiligheid beïnvloeden, mag de montage niet worden uitgevoerd.

Bevestigingsmiddelen

- Het zonnescerm voldoet aan de in de technische gegevens aangegeven windweerstandsklasse (► *Technische gegevens – p. 75*).
- In gemonteerde stand voldoet deze uitsluitend aan de vereisten als
 - het zonnescerm is gemonteerd met de in deze gebruiksaanwijzing weergegeven type en aantal consoles,

Opstapmiddelen

- Opstapmiddelen mogen niet aan het zonnescerm worden bevestigd of tegen aan worden gezet. U moet een stevige stand hebben om voldoende stevigheid te bieden. Gebruik uitsluitend opstapmiddelen die een voldoende hoge draagkracht hebben.

Valbeveiliging

- Bij werkzaamheden op grotere hoogtes bestaat risico op vallen. Er moeten geschikte maatregelen tegen vallen worden gebruikt.

Ongecontroleerde bediening

- Bij handmatige bediening moet de bedieningszwengel worden geplaatst en goed worden opgeborgen.

Proefdraaien

- Bij het uitschuiven voor de eerste keer mag niemand in het uitschuifbereik of onder het zonnescerm bevinden. De bevestigingsmiddelen en consoles moeten na het uitschuiven voor de eerste keer een optische controle ondergaan.

Gebruik bij wind

- Bij montage conform de voorschriften, voldoet het zonnescerm aan de in de technische gegevens aangegeven windweerstandsklasse (► *Technische gegevens – p. 75*).
- Het zonnescerm mag uitsluitend worden gebruikt voor de in de maximaal weergegeven windweerstandsklasse vermelde windsnelheden.

Gebruik bij regen

- Als de hoek van het zonnescerm minder is dan $25^\circ = 14^\circ$, gemeten vanaf de horizontale stand, mag deze niet worden uitgeschoven als het regent. Het gevaar bestaat dat er waterzakvor-

ming in het zonneschermdoek ontstaat, waardoor het zonneschermdoek kan beschadigen of omlaag kan vallen.

Gebruik bij sneeuw en ijs

- Het zonneschermdoek mag niet worden gebruikt (uitgeschoven) bij sneeuw of vorst. Het gevaar bestaat dat het zonneschermdoek wordt beschadigd of omlaag valt.

Gebladerte en vreemde objecten

- Gebladerte en overige vreemde objecten op het zonneschermdoek, in de zonneschermdoek en in de geleiders moeten direct worden verwijderd. Het gevaar bestaat dat het zonneschermdoek wordt beschadigd of omlaag valt.

Hindernissen/beknellingsgevaar

- In het uitgeschoven bereik van het zonneschermdoek mogen geen obstakels staan. Het risico bestaat dat de personen bekneld kunnen raken.
- Er bestaan knel- en schaarbereiken tussen de beweegbare onderdelen van het zonneschermdoek. Kledingstukken resp. lichaamsdelen kunnen naar binnen worden getrokken.
- Aanvullende belastingen van het zonneschermdoek door opgehangen voorwerpen of door vastzetten van touwen kunnen leiden tot schade of het vallen van het zonneschermdoek en zijn daarom niet betrouwbaar.

Reinigings- en onderhoudswerkzaamheden in het uitschuifbereik van het zonneschermdoek

- Let op dat bij reinigings- en onderhoudswerkzaamheden van het zonneschermdoek (bijv. gebouwenreiniger) deze niet kan worden uitgeschoven.

Onderhoud

- Een veilig en risicoloos gebruik van het zonneschermdoek kan uitsluitend worden gewaarborgd als deze regelmatig wordt gecontroleerd en onderhouden. Het zonneschermdoek moet regelmatig worden onderzocht op tekenen van slijtage of schade aan de bespanning en het frame.
- Als dergelijke beschadigingen worden vastgesteld, moet u een vakman raadplegen voor de reparatie. Zonneschermdoeken die moeten worden gerepareerd, mogen niet worden gebruikt.
- Controleer het zonneschermdoek regelmatig op tekenen van slijtage of schade

Montage en bediening

Leveringsomvang

► *Leveringsomvang – p. 2*

1. Zonneschermdoek
2. Schroef, schijf, moer (2x)
3. Wand-/plafondconsole (2x)
4. Handzwengel
 - Handleiding
 - Verstekhoekmeter



Aanwijzing: Als een van de onderdelen ontbreekt of is beschadigd, moet u zich wenden tot de verkoper.

Benaming van de zonneschermdelen (algemeen)

► *P. 2, punt 5*

1. Doekas

2. Draagbuis/consolebuis
3. Linker scharnierarm
4. Zonneschermdoek
5. Valstang/uitvalprofiel
6. Volant
7. Bevestigingsconsole
8. Doekashouder
9. Aandrijving
10. Rechter scharnierarm

Montage

Voor de montage moet u de volgende hulpmiddelen/werktuigen gereedhouden:

- Waterpas
- Richtsnoer
- Meetlint
- Krijt of potlood
- Schroefslutels SW 13, 16, 17, 18, 19
- Rubberen hamer
- Trapladder
- (Slag)-boormachine
- Geschikte boor voor de montageondergrond (Ø passende pluggen kiezen)

► *Montage – p. 3*



Aanwijzing: Voor de montage van het zonneschermdoek zijn twee personen nodig. Er is een ladder nodig. Het zonneschermdoek moet exact horizontaal worden geplaatst, om een wrijvingsloos uit- en inschuiven te garanderen.



Aanwijzing: Let erop, dat de console ca. 10 cm (Z) van het einde van het zonneschermdoek aangebracht moet worden (► *P. 3, punt 2*).



GEVAAR! Risico op letsels! Zet het gekozen bevestigingsmateriaal nooit in specieveogen. Neem de voorgeschreven randafstanden in acht. Zorg ervoor, dat boven de bevestigingsgaten nog voldoende belasting (metselwerk/wandmassa) aanwezig is, opdat er ten gevolge van de krachten van een uitgeschoven zonneschermdoek geen stukken muur of wand uitbreken.



GEVAAR! Risico op letsels! Let er bij een lage montage op, dat er geen voorwerpen in de draaicirkel aanwezig zijn.



GEVAAR! Risico op letsels! Door wind kan een zonneschermdoek aan grote krachten worden blootgesteld. Een onjuist gemonteerd zonneschermdoek kan zich losrukken hetgeen tot zwaar letsel kan leiden.



WAARSCHUWING! Risico op vallen! Let bij de montage op een veilige stand.

Bepaal de hoogte, waarop het zonneschermdoek aan de wand bevestigd moet worden. Moet het zonneschermdoek boven een deur gemonteerd worden, dan moet het minstens 20 cm boven de deur worden aangebracht. Let ook op de hellingshoek van het zonneschermdoek. De minimale hellingshoek van het doek voor

de waterafvoer bij regen moet 14° bedragen. De hoek kan na de montage indien nodig licht verzet worden. De voorste valstang (uitvalprofiel) moet in uitgeschoven toestand een doorgangshoogte van minstens 2,5 m hebben.

- Montagehoogte: ► *P. 3, punt 1*
 - $\alpha = 10^\circ$ $C = A + H \times 0,17$
 - $\alpha = 30^\circ$ $C = A + H \times 0,5$
 - $\alpha = 45^\circ$ $C = A + H \times 0,71$
- Afmetingen op het voorziene punt op de wand overbrengen (► *P. 3, punt 2*).
 - $X = 2400\text{--}2450$ mm
 - $Y1 = 90$ mm
 - $Y2 = 50$ mm
- Trek hiervoor een exact horizontale lijn op de gewenste hoogte aan de wand. Gebruik hiervoor een lang meetlint en controleer de positie van de lijn met behulp van een waterpas.
- Voor het bepalen van de posities van de boorgaten steekt u telkens een console in de buurt van een armhouder (20 cm links of rechts naast een armhouder) op de draagbuis. Indien er voldoende vrije montageruimte aanwezig is, moet u telkens het buitenste gedeelte (20 cm) naast een armhouder voor de montage gebruiken. Een aanwezige derde console wordt in het midden van het zonnescherm gepositioneerd.
- De gekozen posities van de consoles worden nu op de draagbuis gemarkeerd. Meet de posities met betrekking tot een vast punt (b.v. einde zonnescherm) uit en breng de meetwaarden langs de horizontale lijn als markeringen over op de bevestigingsondergrond. Bij deze markeringen brengt u telkens een console als model aan en breng de posities van de bevestigingsgaten over op de wand.
- Boor op de aangegeven posities; boor daarbij iets dieper dan de bevestigingsmiddelen lang zijn (► *P. 3, punt 3*).
- Plaats de bevestigingsmiddelen in de boorgaten (► *P. 3, punt 4*).
- Consoles horizontaal en verticaal met elkaar uitlijnen en met bevestigingsmiddelen vastschroeven.
 - Wandmontage: ► *P. 4, punt 5*
 - Plafondmontage: ► *P. 4, punt 6*
- Montagevolgorde: console, sluitringen, borgring, moeren.



LET OP! Risico op productschade Uitstekende bevestigingsschroeven of schroefdraadstangen zo ver inkorten, dat beschadiging van zonneschermdelen en zonneschermdoek uitgesloten is.

- Het zonnescherm met twee personen in de consoles hangen (► *P. 4, punt 7*). Hiertoe de draagbuis van het zonnescherm in de consoles hangen, moeren bovenop plaatsen, schroef met sluitring er van onder indraaien en vastdraaien (► *P. 4, punt 8*).



LET OP! Risico op productschade Aanhaalmoment schroeven max. 27 Nm. De kleinste afstand tussen console en armhouder moet 1 cm bedragen.



GEVAAR! Risico op letsels! Controleer voor de ingebruikstelling absoluut of alle schroeven en andere bevestigingsmiddelen stevig vastzitten.

Hellingshoek meten

► *P. 4, punt 9*

- Om eenvoudig te bepalen de verstekhoekmeter (2) met kleefstroken op de waterpas (1) bevestigen.
- De verstekhoekmeter (2) met waterpas (1) zijdelings tegen het zonneschermdoek houden en de hellingshoek van de schaal aflezen.

Doekhelling van het zonnescherm instellen

► *P. 5, punt 10*



Aanwijzing: Zonnescherm 0,5 meter uitschuiven.

Indien nodig kunt de de doekhelling tussen 0° en 45° instellen. Let erop, dat voor de afvoer van regenwater minstens een doekhelling van 14° nodig is. Om de doekhelling in te stellen voert u de volgende stappen uit:

- Aan de linker armhouder de bevestigingsschroeven (3) 1-2 omwenteling losdraaien. **Let op, niet verwijderen!**
- De borgschroef (4) zo ver losdraaien, dat de linker scharnierarm met zijn gewenste helling ingesteld kan worden.
- De linker scharnierarm met de hand optillen (ontlasten) en door de stelschroef (5) rechtsom of linksom te draaien de valstang (uitvalprofiel) naar de gewenste hellingshoogte tillen of laten zakken.
- Is de gewenste helling bereikt, de borgschroef en de bevestigingsschroeven weer vastdraaien.
- Dezelfde stappen met de rechter armhouder uitvoeren.



LET OP! Mogelijk schade aan het zonneschermdoek! De doekhelling moet aan beide zijden gelijk zijn ingesteld. As de valstang niet horizontaal is, rolt het zonneschermdoek niet gelijkmatig op, hetgeen tot schade kan leiden.

- De valstang van het zonnescherm moet met een waterpas worden gecontroleerd op horizontale ligging.
- Eventueel eenzijdig naspannen, totdat de valstang horizontaal is.
- Hellingshoek: ► *Technische gegevens – p. 75*

Scharnierarmen uitlijnen

► *P. 5, punt 12*

- Zonnescherm voor de helft uitschuiven.
- De uitlijning van de scharnierarmen controleren: de knikscharnieren moeten op een niveau zijn.
- De valpijp voor de scharnierarmen zover verschuiven, tot de knikscharnieren van de scharnierarmen op een niveau zijn.
- Het zonnescherm om te testen volledig uit- en inschuiven.
- Het verschuiven van de valpijp zolang herhalen tot de scharnierarmen parallel aan de valpijp en doekas sluiten.

Bediening



GEVAAR! Risico op letsels! Jaarlijks controleren of alle schroeven goed vastzitten.

Krukaandrijving van het zonnescerm

► P. 5, punt 12

Het volgende absoluut in acht nemen:

de krukaandrijving van het zonnescerm heeft geen aanslag voor de begrenzing van de omwentelingen van de doekas. Om beschadigingen aan het doek te voorkomen, moet erop gelet worden, dat het zonnescermdoek altijd langs boven op de doekas gewikkeld wordt.

- Indien er sprake van een verkeerde wikkelrichting is, het doek compleet afwikkelen. Het is dan volkomen slap en wordt nu bij het verder wikkelen in dezelfde richting weer langs boven opgewikkeld.
- Het doek moet strak opgewikkeld zijn!
- Om grote slijtage aan de kruk en het oog van de aandrijving te voorkomen houdt u de handzwenkel bij het draaien loodrecht.

Onderhoud, opslag, verwijdering

Reiniging en onderhoud



LET OP! Mogelijk schade aan het zonnescermdoek! Stel het zonnescerm niet onnodig bloot aan weersomstandigheden!



LET OP! Mogelijk schade aan het zonnescermdoek! Een golving in het zoom-, naad- en baangedeelte ontstaat door meerdere lagen van de stof en verschillende wikkelsterktes op het doek. De hierdoor ontstane spanning in het stof kan patronen in het weefsel teweegbrengen.

Wikkelgolven naast de naad, op het op- en uitgerolde doek worden veroorzaakt door dubbele stoflagen in het naadgedeelte.

Bij korte afwezigheid en opstekende wind moet het zonnescerm worden ingeschoven.

Als het zonnescerm toch nat is geworden, moet u deze zo snel mogelijk in uitgeschoven stand laten drogen. Als het opgerolde zonnescermdoek voor langere tijd vochtig blijft, kunnen gemakkelijk aanzienlijke vlekken ontstaan.

Voor de reiniging van het zonnescermdoek moet u deze droog afborstelen. Hardnekkige vervuilingen moet u verwijderen met een warm sopje en een borstel. Voor het oppollen eerst laten drogen.

Gebruik in geen geval reinigingsmiddelen die oplosmiddelen bevatten. Deze bleken en beschadigen het weefsel.

Om mogelijke beschadigingen te voorkomen, gebruikt u nooit alkalische of zuurhoudende reinigingsmiddelen of stoomreinigers om het weefsel te reinigen. Om materiaalmoetheid te voorkomen, is het nodig, de vorming van waterzakjes (concentratie van water op het doek) door het afvoeren van regenwater te voorkomen.

De volgende verschijnselen zijn niet echt verkeerd, zolang ze zich niet overmatig voordoen:

- Doorhangen van de zonnescermdoek ten gevolge van het eigen gewicht is mogelijk.

- Kleurafwijkingen tussen de verschillende stofbanen kunnen om ontwikkelingstechnische redenen optreden.
- Schakeringen zijn slechts optische verschijnselen. Ze berusten op verschillende lichtbrekingen tussen gladde en geplooidde delen.
- Bij het confectiëren kan een schuin draadverloop optreden.

Algemene aanwijzingen voor het zonnescermdoek

Zonnescermdoeken zijn topproducten. Toch zijn hier ook met de meest recente technieken en door de eisen aan de bescherming van het milieu grenzen aan. Bepaalde verschijnselen in het doek, die soms bekritiseerd worden, zijn ondanks een uitgekende productie- en verwerkingstechniek mogelijk. In principe treden deze effecten in verschillende mate bij haast alle zonnescermdoeken op. Ze verminderen de kwaliteit van de doeken echter op geen enkele wijze.

- Knikplooien ontstaan bij de confectie en bij het vouwen van de zonnescermdoeken. Daarbij kunnen, speciaal bij lichte kleuren, in de knik oppervlakeffecten (pigmentverschuivingen) ontstaan, die met tegenlicht donkerder (als strepen vuil) ogen. Ze verminderen de waarde en de gebruiksgeschiktheid van het zonnescerm niet.
- Krijteffecten zijn heldere strepen, die bij de verwerking op bewerkte stof ontstaan en ook met de grootste zorgvuldigheid niet altijd volkomen te vermijden zijn. Ze vormen daarom eveneens geen reden tot reclamatie.
- Regenbestendigheid: Zonnescermdoeken van polyester zijn waterafstotend geïmpregneerd en zijn bij een minimale helling van 14° bestand tegen een lichte, korte regenbui. Bij sterkere of langere regenbuien moeten zonnescermen ingeschoven worden, om schade te voorkomen. Nat opgerolde zonnescermen moeten zo snel mogelijk weer uitgeschoven worden om op te drogen.
- Golvingen in het zoom-, naad- en baangedeelte ontstaan door meerdere lagen van de stof en verschillende wikkelsterktes op het doek. De daarvoor ontstane spanning op de stof kan golven in het weefsel (b.v. wafel- of visgraatpatronen) veroorzaken.
- Het naaigaren van het doek hoeft niet dezelfde kleur te hebben als het gedeelte van het doek waarin de naad zich bevindt.

Opslag

Bewaar het zonnescerm bij langere opslag in een droge omgeving.

Recycling

Verpakking verwijderen

De verpakking bestaat uit recyclebaar karton en overeenkomstig aangegeven recycleerbare kunststoffen.

- Gooi dit materiaal bij recyclebaar afval.



Zonnescerm verwijderen

Verwijder het zonnescerm aan het einde van haar levensduur conform de in uw land geldende voorschriften.

Storingen en oplossingen

Als er iets niet werkt...



GEVAAR! Risico op letsels! De knikarmen van het zonneschermsysteem staan onder zeer hoge veerspanning. Demontage van het zonneschermsysteem kan leiden tot ernstig letsel. Neem bij storingen aan de knikarmen contact op met de verkoper.

Neem in geval van demontage contact op met een vakbedrijf.



LET OP! Mogelijk schade aan het zonneschermsysteem! Na het zonneschermsysteem meermaals te gebruiken kunnen een of beide scharnierarmen van het zonneschermsysteem scheef of onregelmatig gaan hangen. In dit geval moet de scharnierarm worden bijgesteld (► *Doekhelling van het zonneschermsysteem instellen – p. 73*).



Aanwijzing: Voor een probleemloze werking van het zonneschermsysteem moeten de knik-scharnieren regelmatig met een hars- en zuurvrije olie geolied worden.

Vaak zijn het slechts kleine defecten die tot een storing leiden. Meestal kunt u deze eenvoudig zelf verhelpen. Raadpleeg hiertoe eerst de onderstaande tabel voordat u zich tot de verkoper wendt. U bespaart zo veel moeite en eventueel ook kosten.

| Fout/storing | Oorzaak | Oplossing |
|--|---|--|
| Zonneschermsysteem kan niet in- of uit worden geschoven. | Aandrijving defect? | Contact opnemen met de verkoper. |
| Zonneschermsysteem rolt niet gelijkmatig op. | Doekhelling niet juist ingesteld? | Doekhelling instellen (► <i>Doekhelling van het zonneschermsysteem instellen – p. 73</i>) |
| | Scharnierarmen niet correct uitgelijnd? | Scharnierarmen uitlijnen (► <i>Scharnierarmen uitlijnen – p. 73</i>) |

Kunt u de fout niet zelf oplossen, dient u direct contact op te nemen met de verkoper. Let op dat door onjuist uitgevoerde reparaties ook de aanspraak op garantie vervalt en evt. extra kosten worden berekend.

Technische gegevens

| | |
|----------------------|---|
| Artikelnummer | 126026, 126226, 126227, 126231, 126250, 126255, 210548, 403330, 403331, 403332, 403333, 403334, 403335, 380364, 380365, 380366, 380367, 380368 |
|----------------------|---|

| | |
|-----------------------|--------|
| breedte | 295 cm |
| Lengte (uitgeschoven) | 200 cm |
| Hellingshoek | 0 –45° |
| Gewicht | 18 kg |
| Windweerstandsklasse* | 2 |

*) Windweerstandsklasse 2: Het zonneschermsysteem mag tot max. windkracht 5 uitgeschoven blijven. Definitie volgens Beaufort: frisse bries, frisse wind. Bladeren van bomen beginnen te bewegen. Schuimkoppen op de golven. Snelheid 28-37 km/h = 7,5-10,4 m/s.

Bästa kund, grattis till din nya produkt!

Din nya markis har konstruerats och tillverkats enligt senaste tekniska standard.

Läs alltid igenom denna bruksanvisning innan du börjar använda produkten! Här hittar du all information som du behöver för att kunna använda produkten på ett säkert sätt och förlänga dess livslängd. Beakta alla säkerhetsanvisningar i denna bruksanvisning!



Märk: Denna bruksanvisning avser flera artiklar med varierande utrustning. Därför kan den illustrerade produkten avvika i form och färg från just din produkt.

Innehållsförteckning

| | |
|---|----|
| Innan du börjar... | 76 |
| För din säkerhet | 76 |
| Montering och användning | 78 |
| Användning | 79 |
| Skötsel, förvaring, avfallshantering | 79 |
| Störningar och hjälp | 80 |
| Tekniska specifikationer | 80 |
| Produktansvar | 88 |

Innan du börjar...

Avsedd användning

Produkten är tillverkad enligt senaste tekniska standarder och uppfyller de säkerhetsföreskrifter som var gällande när den släpptes på marknaden inom ramen för dess avsedda användning.

Denna produkt får användas endast som solskydd.

All annan användning är förbjuden! Denna produkt får inte användas som skydd mot regn, blåst eller snö.

Produkten är inte avsedd för kommersiellt bruk.

Produkten får inte användas för några andra ändamål. Om produkten används på ett felaktigt sätt, om den förändras eller om delar som inte kontrollerats och godkänts av tillverkaren används, uppstår risk för allvarliga skador!

Om produkten används för ej avsedda ändamål eller för arbeten som inte beskrivs i den här bruksanvisningen, räknas det som otillåten felanvändning och faller utanför tillverkarens produktansvar.

Vad betyder de symboler som används?

Faroanvisningar och övriga anvisningar markeras tydligt i bruksanvisningen. Följande symboler används:



FARA! Omedelbar livsfara eller risk för personskador! Omedelbart farlig situation som medför dödsfall eller svåra personskador.



WARNING! Sannolik livsfara eller risk för personskador! Allmänt farlig situation som kan medföra dödsfall eller svåra personskador.



SE UPP! Eventuell risk för personskador! Farlig situation som kan medföra personskador.



OBS! Risk för produktskador! Situation som kan medföra sakskadorna.



Märk: Information som ska ge en bättre förståelse av processerna.

Personlig skyddsutrustning



Använd dammskyddsmask vid monteringen (borring).



Använd skyddshjälm vid monteringen.



Vid monteringen (borring) av produkten uppstår fara på grund av kringflygande splinter! Använd skyddsglasögon.



Använd skyddsskor vid monteringen.



Använd skyddshandskar vid monteringen.

För din säkerhet

Allmänna säkerhetsanvisningar

- För en säker montering av markisen måste användaren av produkten ha läst och förstått denna bruksanvisning före monteringen.
- Beakta alla säkerhetsanvisningar! Om säkerhetsanvisningarna inte beaktas utsätter du dig själv och andra personer för fara.
- Spara alla bruks- och säkerhetsanvisningar för framtida bruk.
- Om du säljer eller lämnar produkten vidare ska denna bruksanvisning alltid följa med.
- Produkten får användas endast när den är i felfritt skick. Om produkten eller en del av den är defekt måste den repareras av specialist.
- Markisen får inte installeras över en vinterträdgård.
- En markis i utfällt läge påverkas av mycket varierande krafter från blåst och regn. Dessa delvis stora krafter måste tas upp av markisen och överförs till monteringsnivån via monteringskonsolerna. Före den första användningen är det därför viktigt att se till att samtliga skruvar är ordentligt åtdragna.
- Vid extrem belastning kan höga dragkrafter uppstå på fästskruvarna. Säkerställ därför att monteringsytan är tillräckligt bärande. Kontakta specialist om du är osäker.
- En säker och riskfri användning av markisen kan garanteras endast om den kontrolleras och underhålls regelbundet. Kontrolleras regelbundet om markisen uppvisar tecken på slitage eller skador på väv och stativ.
- För undvikande av olycksfall får markisen inte köras ut vid kraftig blåst.
- Använd endast lämpligt fästmaterial för installationen av produkten. Typen och dimensionen på fästmaterialet är avhängig av slaget av murverk samt av produktens vikt. Kontakta specialist för att få hjälp med valet.
- Färdiga markiser är tunga. Vikarmsmarkisen ska därför installeras av minst två personer.
- Håll barn och husdjur borta från arbetsområdet under installation.

- Se till att alltid ha rena händer under installationen så att du inte smutsar ned markisens väv.
- Plastpåsar i förpackningen kan utgöra en säkerhetsrisk för barn. Håll dem utom räckhåll för barn för att undvika risker.
- Använd endast originalreservdelar. Endast dessa reservdelar är konstruerade och lämpliga för produkten. Andra reservdelar medför inte bara förlust av garantin, de kan också utgöra en fara för dig och din omgivning.
- Barn eller personer som på grund av nedsatt fysisk, mental eller sensorisk förmåga inte kan hantera produkten på ett säkert och omsorgsfullt sätt, får inte använda eller montera den.
- Använd alltid nödvändig personlig skyddsutrustning.
- Arbeta försiktigt och endast om du befinner dig i god fysisk kondition: Trötthet, sjukdom, alkoholförtäring, läkemedels- och drogpåverkan gör att du inte längre kan hantera produkten på ett säkert sätt.

Kvalifikationer



Installation får endast utföras av behörig personal.

- Monteringsanvisningen riktar sig till kvalificerad montör som har dokumenterade kunskaper på följande områden:
 - Arbetskydd, arbets säkerhet och föreskrifter för olycksförebyggande.
 - Hantering av stegar och ställningar.
 - Hantering och transport av långa, tunga komponenter.
 - Hantering av verktyg och maskiner.
 - Montering av fästdon.
 - Bedömning av byggmaterialet (kontakta din återförsäljare).
 - Idrifttagning och användning av produkten.
- Om dessa kvalifikationer saknas måste ett monteringsföretag anlitas.

Hissa upp markisen med vajrar

- Om markisen måste hissas upp till ett högre område med hjälp av vajrar ska markisen
 - tas ut ur förpackningen,
 - fästas på vajrarna så att dessa inte kan glida av,
 - hissas upp jämnt och i vågrätt läge.
- Spärra av området under markisen när den befinner sig i luften.

Monteringskonsoler

- Innan du påbörjar installationen ska du kontrollera,
 - att de levererade monteringskonsolerna stämmer överens med den specificerade leveransomfattningen i typ och antal,
 - att de uppgifter gällande monteringsunderlaget som uppgetts i samband med beställning stämmer överens med de faktiska villkoren.
- Om du upptäcker avvikelser som påverkar säkerheten negativt får produkten inte monteras.

Monteringsmaterial

- Markisen uppfyller den vindmotståndsklass som anges i de tekniska specifikationerna (► *Tekniska specifikationer – sid. 80*).
- I monterat skick uppfyller den dessa krav endast om
 - markisen är monterad med den typ och det antal konsoler som anges i denna bruksanvisning.

Uppstigningsanordningar

- Uppstigningsanordningar får inte lutas mot eller fästas på markisen. De måste stå stabilt och erbjuda tillräcklig support. Använd endast uppstigningsanordningar med tillräcklig bärlastkapacitet.

Fallskydd

- Vid arbeten på högre höjden uppstår fallrisk. Använd lämplig fallskyddsutrustning.

Okontrollerad manövrering

- Vid manuell manövrering måste veven hakas ur och förvaras på en säker plats.

Provanvändning

- Första gången markisen körs ut får inga personer befinna sig i arbetsområdet eller under markisen. Efter att markisen körts ut för första gången ska fästeanordningar och konsoler kontrolleras visuellt.

Användning vid blåst

- Vid montering enligt föreskrifterna uppfyller markisen kraven i den vindmotståndsklass som anges i de tekniska specifikationerna (► *Tekniska specifikationer – sid. 80*).
- Markisen får användas endast upp till de vindhastigheter som anges i den deklarerade vindmotståndsklassen.

Användning vid regn

- Om markisens lutning är mindre än 25% = 14°, mätt från vågrätt plan, får den inte köras ut när det regnar. Det finns risk för att det bildas vattenfyllda fördjupningar i markisens väv som kan leda till att markisen skadas eller faller ned.

Användning vid snö och is

- Markisen får inte köras ut när det snöar eller när det finns risk för frost. Det finns risk för att markisen skadas eller faller ned.

Löv och främmande föremål

- Löv och andra främmande föremål som samlas i markisens väv, i markislådan eller i styrskenor måste avlägsnas omedelbart. Det finns risk för att markisen skadas eller faller ned.

Hinder/klämrisk

- Inga hinder får finnas i markisens utkörningsområde. Risk för fastklämning av personer.
- Risk för kläm- och skärskador mellan markisens rörliga delar. Klädesplagg resp. kroppsdelar kan dras in.
- Ytterligare belastning på markisen genom påhängda föremål eller linspänningar kan medföra saksador eller nedfallande markis, och medges därför ej.

Rengörings- och underhållsarbeten i markisens utkörningsområde

- Säkerställ att markisen inte kan köras ut vid rengörings- och underhållsarbeten (t.ex. fasadtvätt).

Underhåll

- En säker och skrifri användning av markisen kan garanteras endast om anläggningen kontrolleras och underhålls regelbundet. Markisen ska kontrolleras regelbundet med avseende på slitage eller skador på väv och stativ.
- Vid konstaterade skador ska specialistföretag anlitas för reparation. Markiser som behöver repareras får inte användas.
- Kontrollera markisen regelbundet efter tecken på slitage eller skador

Montering och användning

Leveransomfattning

► *Leveransomfattning – sid. 2*

1. Markis
2. Skruv, bricka, mutter (2×)
3. Vagg-/takkonsol (2×)
4. Handvev
 - Bruksanvisning
 - Lutningsvinkelmätare



Märk: Om någon del saknas eller är skadad ber vi dig kontakta försäljaren.

Markisdelarnas beteckning (allmänt)

► *Sid. 2, punkt 5*

1. Vävaxel
2. Bårrör/konsolrör
3. Vänster vikarm
4. Markisväv
5. Fallstång/frontprofil
6. Volang
7. Monteringskonsol
8. Vävaxelhållare
9. Växel
10. Höger vikarm

Montering

Följande hjälpmedel/verktyg används vid montering:

- Vattenpass
- Riktshöer
- Måttband
- Krita eller blyertspenna
- Skruvmejsel nyckelvidd 13, 16, 17, 18, 19
- Gummihammare
- Trappstege
- (Slag-)borrmaskin
- Lämplig borr för monteringsunderlag (välj diameter som passar pluggarna)

► *Montering – sid. 3*



Märk: Två personer krävs vid monteringen av markisen. Dessutom behövs en stege. Markisen måste installeras helt vågrätt för att kunna köras in och ut korrekt.



Märk: Tänk på att konsolen placeras ca 10 cm (Z) framför markisens ände (► *Sid. 3, punkt 2*).



FARA! Risk för personskador! Valt monteringsmaterial får aldrig sättas in i murbruskfogar. Beakta de föreskrivna kantavstånden. Se till att det finns tillräcklig belastning (murverk/väggmassa) ovanför monteringshålen så att murverket eller väggen inte går sönder på grund av de krafter som genereras när markisen körs ut.



FARA! Risk för personskador! Vid montering på låg höjd får inga föremål befinna sig i svängområdet.



FARA! Risk för personskador! Vid blåst är det stora krafter som verkar på markisen. En felaktigt monterad markis kan slitas loss och medföra svåra personskador.



WARNING! Fallrisk! Se till att stå stabilt när du genomför monteringsarbeten.

Fastställ i vilken höjd som markisen ska installeras på väggen. Om markisen ska installeras ovanför en dörr måste den placeras minst 20 cm ovanför dörren. Observera markisens lutningsvinkel. Vinkeln på väven måste vara minst 14° för att regnvatten ska kunna rinna av. Vinkeln kan enkelt anpassas efter montering om det skulle behövas. Den främre fallstäng (frontprofil) bör ha en genomgångshöjd på minst 2,5 m i utkört skick.

- Monteringshöjd: ► *Sid. 3, punkt 1*

| | |
|-----------------------|-------------------------|
| – $\alpha = 10^\circ$ | $C = A + H \times 0,17$ |
| – $\alpha = 30^\circ$ | $C = A + H \times 0,5$ |
| – $\alpha = 45^\circ$ | $C = A + H \times 0,71$ |

- Överför måtten på avsedd plats på väggen (► *Sid. 3, punkt 2*).
- $X = 2400\text{--}2450$ mm
- $Y1 = 90$ mm
- $Y2 = 50$ mm
- Rita en helt vågrät linje i önskad höjd på väggen. Använd ett långt måttband och kontrollera linjens position med hjälp av vattenpass.
- För att fastställa borrhålens position sätter du fast vardera en konsol i närheten av en armhållare (20 cm till höger eller vänster om en armhållare) på bårröret. Om det finns tillräckligt monteringsutrymme ska du använda vardera yttre område (20 cm) intill en armhållare för montering. En tredje konsol placeras i markisens mitt.
- Konsolernas valda positioner markeras nu på bårröret. Mät nu positionerna i förhållande till en fast punkt (t.ex. markisens ände) och överför de uppmätta värdena längs den horisontella linjen i form av markeringar på monteringsunderlaget. På dessa markeringar placeras du nu vardera en konsol som schablon och överför monteringshålens position på väggen.
- Borra vid de markerade positionerna; borra något djupare än monteringsmaterialets längd (► *Sid. 3, punkt 3*).

- Sätt i monteringsmaterial i borrhålen (► *Sid. 3, punkt 4*).
- Rikta in konsolerna horisontellt och vertikalt mot varandra och skruva fast med monteringsmaterial.
 - Vägghöjning: ► *Sid. 4, punkt 5*
 - Takmontering: ► *Sid. 4, punkt 6*
- Ordningföljd för montering: Konsol, underläggsbrickor, låsring, muttrar.



OBS! Risk för produktskador Korta av utskjutande fästskruvar eller gångstänger så att de inte kan skada markisens delar eller väv.

- Två personer kan nu hänga upp markisen i konsolerna (► *Sid. 4, punkt 7*). Detta gör du genom att fästa markisens bärrör i konsolerna, sätta fast muttrarna ovanifrån, skruva i skruv med underläggsbricka och dra åt (► *Sid. 4, punkt 8*).



OBS! Risk för produktskador Åtdragningsmoment max 27 Nm. Det minsta avståndet mellan konsol och armhållare bör vara 1 cm.



FARA! Risk för personskador! Före användning är det viktigt att kontrollera att alla skruvar och annat monteringsmaterial sitter ordentligt.

Mäta lutningsvinkeln

► *Sid. 4, punkt 9*

- För att underlätta mätningen kan du fästa lutningsvinkelmätaren (2) med tejp på vattenpasset (1).
- Håll lutningsvinkelmätaren (2) med vattenpass (1) i sidan av markisens väv och läs av lutningsvinkeln på skalan.

Ställa in vävens lutning på markisen

► *Sid. 5, punkt 10*



Märk: Kör ut markisen 0,5 meter.

Vävens lutning kan ställas in på mellan 0° och 45° efter behov. Tänk på att lutningen måste vara minst 14° för att regnvatten ska kunna rinna av. Genomför följande arbetssteg för att ställa in vävens lutning:

- Lossa fästskruvarna (3) på vänster armhållare 1–2 varv. Obs, ta inte bort skruvarna!
- Lossa låsskruven (4) så mycket att vänster vikarm kan ställas in i önskad lutning.
- Lyft vänster vikarm med handen (avlasta) och lyft eller sänk fallstängen (frontprofil) till önskad lutningshöjd genom att vrida ställskruven (5) åt höger eller vänster.
- När önskad lutning har nåtts ska lås- och fästskruven dras åt igen.
- Genomför samma arbetssteg på höger armhållare.



OBS! Risk för skador på markisväven! Vävens lutning måste ha samma inställning på båda sidorna. Om fallstängens inte är vågrät rullas markisväven upp ojämnt, vilket kan leda till skador.

- Kontrollera fallstängens vågräta läge med hjälp av vattenpass.

- Justera vid behov den ena sidan tills fallstängens är vågrät.
- Lutningsvinkel: ► *Tekniska specifikationer – sid. 80*

Rikta in vikarmarna

► *Sid. 5, punkt 12*

- Kör ut markisen till hälften.
- Kontrollera vikarmarnas inriktning: vikledderna måste vara på samma nivå.
- Förskjut fallröret till vikarmarna tills vikarmarnas leder är på samma nivå.
- Kör ut och in markisen fullständigt för att testa funktionen.
- Förskjut fallröret tills vikarmarna stänger parallellt med fallrör och vävaxel.

Användning



FARA! Risk för personskador! Kontrollera att alla skruvar är ordentligt åtdragna.

Markisens vevväxel

► *Sid. 5, punkt 12*

Beakta alltid följande punkter:

Markisens vevväxel har inget anslag för begränsning av vävaxelns rotation. För att undvika skador på väven är det därför viktigt att markisväven alltid rullas uppåt på vevaxeln.

- Om upprullningsriktningen är felaktig ska du rulla av väven helt. Väven är då helt slapp och kan rullas upp i samma rotationsriktning uppåt.
- Väven måste rullas upp stramt!
- För att undvika för stort slitage på vev och vevögla på växeln ska veven hållas lodrät när man vevar.

Skötsel, förvaring, avfallshantering

Rengöring och skötsel



OBS! Risk för skador på markisväven! Utsätt inte markisen för onödigt fuktigt väderlek!



OBS! Risk för skador på markisväven! Våghet vid fäll, söm och bana uppstår pga. vävens olika skikt och olika lindningskrafter på dukaxeln. Spänningar som då uppstår i materialet kan ge upphov till mönster på duken. Lindningsvågor invid sömmen, på den upp- och avrullade duken orsakas av dubbla vävlager i sömområdet.

Kör in markisen när du åker hemifrån och när det börjar blåsa.

Har markisen blivit våt ska du låta den torka i utkört läge så länge som möjligt. Om markisen får vara upprullad i fuktigt skick kan det bildas mindre fläckar. Torrborsta markisduken för att rengöra den. Envis smuts avlägsnas med varmt såpvatten och en borste. Låt torka före inkörning.

Använd aldrig rengöringsmedel som innehåller lösningsmedel. Dessa bleker väven och skadar vävens struktur.

För att undvika potentiella skador ska du aldrig använda alkaliska eller syrahaltiga rengöringsmedel eller ångtvätt för att rengöra väven. För att undvika

uttrötning av materialet är det viktigt att man förhindrar bildandet av vattenfickor (vattenansamlingar på väven) genom att leda bort regnvatten.

Följande fenomen ska inte betraktas som fel såvida de inte förekommer i oskäligt stor omfattning:

- Markisens material kan hänga ned till följd av egenvikten.
- Av färgtekniska skäl kan det förekomma färgavvikelser mellan de enskilda materialbanorna.
- Skuggor är endast optiska effekter. De beror på olika ljusbrytningar mellan släta och veckade ytor.
- Vid konfektionering kan det hända att sömmar löpet snett.

Allmän information om markisväven

Markisvävar är högprestandaprodukter. Trots tillämpning av moderna tekniska standarder begränsas markisernas prestanda av aktuella miljöskydds krav. Vissa rapporterade problem på väven kan uppstå trots avancerad produktions- och bearbetningsteknik. Dessa effekter förekommer i olika stor omfattning på så gott som alla markisvävar. De påverkar inte på något sätt vävens kvalitet.

- Veck uppstår vid konfektionering och när markisväven viks. Särskilt på ljusa färger kan det uppstå yteffekter (pigmentförskjutningar) i vecken som kan se mörkare ut i motljus (som smutsränder). De försämrar inte markisens funktionsduglighet eller prestanda.
- Kriteffekter är ljusa ränder som uppstår vid bearbetning av behandlat material och som trots största omsorg inte kan undvikas helt. De utgör ingen orsak till reklamation.
- Beständighet mot regn: Solskyddsmarkisvävar i polyester har en vattenavvisande impregnering och motstår lätt regn under en kort tid om lutningsvinkeln är minst 14° grader. Vid kraftigare eller mer ihållande regn måste markisen köras in för att inte skadas. Om markisen var fuktig när den kördes in måste den köras ut för att torka så fort som möjligt.

- Vågighet vid fäll, söm och bana uppstår pga. vävens olika skikt och olika lindningskrafter på dukaxeln. Materialspanningar som uppstår kan orsaka vågighet (t.ex. bikake- eller fiskbensmönster).
- Syträden på väven behöver inte ha samma färg som den del av väven där den befinner sig.

Förvaring

Vid längre tids förvaring ska markisen förvaras i torr miljö.

Bortskaffande

Bortskaffande av förpackningen

Förpackningen består av kartong och uppmärkta plaster som kan återvinnas.

- Lämnna dessa material till återvinningen.



Bortskaffande av markisen

Bortskaffa den uttjänta markisen enligt föreskrifterna som gäller i ditt land.

Störningar och hjälp

Om något inte fungerar...



FARA! Risk för personskador! Markisens vikarmar står under mycket hög fjäderspänning. Demontering av markisen kan leda till allvariga skador. Kontakta din återförsäljare om vikarmarna är skadade. Demontering ska utföras av specialistföretag.



OBS! Risk för skador på markisväven! När markisen har använts upprepade gånger kan en eller båda vikarmarna hänga snett eller ojämnt. I så fall måste vikarmarna justeras (► *Ställa in vävens lutning på markisen* – sid. 79).



Märk: För att markisen ska fungera felfritt måste vikledderna på vikarmarna oljas in med harts- och syrafri olja med jämna mellanrum.

Ofta är det små fel som leder till en störning. I regel kan man åtgärda dessa på egen hand. Se först efter i tabellen nedan innan du kontaktar återförsäljaren. Det sparar jobb och eventuella kostnader.

| Fel/störning | Orsak | Åtgärd |
|---------------------------------|--------------------------------------|---|
| Markisen körs inte in eller ut. | Defekt växel? | Kontakta återförsäljaren. |
| Markisväven rullas upp ojämnt. | Felaktigt inställd lutning på väven? | Ställ in vävens lutning (► <i>Ställa in vävens lutning på markisen</i> – sid. 79) |
| | Vikarmarna felaktigt inriktade? | Rikta in vikarmarna (► <i>Rikta in vikarmarna</i> – sid. 79) |

Om du själv inte kan åtgärda felet ska du kontakta återförsäljaren direkt. Tänk på att garantin upphör att gälla vid felaktiga reparationer och att extrakostnader ev. kan uppstå för din del.

Tekniska specifikationer

| | |
|---------------------|--|
| Artikelnummer | 126026, 126226, 126227, 126231, 126250, 126255, 210548, 403330, 403331, 403332, 403333, 403334, 403335, 380364, 380365, 380366, 380367, 380368 |
| Bredd | 295 cm |
| Längd (utkört läge) | 200 cm |

| | |
|---------------|--|
| Artikelnummer | 126026, 126226, 126227, 126231, 126250, 126255, 210548, 403330, 403331, 403332, 403333, 403334, 403335, 380364, 380365, 380366, 380367, 380368 |
|---------------|--|

| | |
|---------------------|-------|
| Lutningsvinkel | 0–45° |
| Vikt | 18 kg |
| Vindmotståndsklass* | 2 |

*) vindmotståndsklass 2: Markisen får vara utkörd upp till max. vindstyrka 5. Definition enligt Beaufort: frisk bris, frisk vind. Små lövträd börjar svaja. Skumkronor bildas till havs. Hastighet 28–37 km/h = 7,5–10,4 m/s

Arvoisa asiakas, kiitämme osoittamastasi luottamuksestasi! Uusi markiisi on suunniteltu ja valmistettu tekniikan nykytason mukaisesti.

Lue tämä käyttöohje ehdottomasti läpi ennen asennusta! Löydät siitä kaikki markiisin turvalliseen ja pitkäikäiseen käyttöön tarvittavat ohjeet. Huomioi ehdottomasti kaikki käyttöohjeen turvallisuusohjeet!



Vihje: Tämä käyttöohje koskee useampaa tuotetta, joilla on erilainen varustelutaso. Sen vuoksi kuvatus tuotteen muoto ja väri voivat poiketa sinun markiisistasi.

Sisällys

| | |
|-------------------------------------|----|
| Ennen aloittamista..... | 81 |
| Turvallisuuttasi varten | 81 |
| Asennus ja käyttö | 82 |
| Käyttö | 84 |
| Hoito, säilytys, hävittäminen | 84 |
| Häiriöt ja apu | 85 |
| Tekniset tiedot | 85 |
| Tuotevastuu | 89 |

Ennen aloittamista...

Määräystenmukainen käyttö

Laitte on valmistettu nykytiedon ja -tekniikan sekä sen markkinoille saattamisen aikana pätevien turvallisuusmääräysten mukaisesti sen tarkoituksenmukaiseen käyttöön.

Tätä tuotetta ei saa käyttää vain auringonsuojana. Mikään muu käyttö ei ole sallittua! Tätä tuotetta ei saa etenkin käyttää suojana sadetta, tuulta tai lunta vastaan. Laitetta ei ole tarkoitettu kaupalliseen käyttöön.

Kaikki muu käyttö on määräystenvastaista. Määräystenvastainen käyttö, laitteeseen tehdyt muutokset tai sellaisten osien käyttö, joita valmistaja ei ole tarkastanut ja hyväksynyt, voivat aiheuttaa ennallemattomia vahinkoja! Kaikki määräystenvastainen käyttö ja tässä käyttöohjeessa laitteen käsittelyä koskevien ohjeiden laiminlyöminen katsotaan virheelliseksi käytöksi, ja se ei kuulu valmistajan lainmukaisten vastuuvelvollisuuksien piiriin.

Mitä käytetyt symbolit tarkoittavat?

Vaaroihin viittaavat huomautukset on merkitty selvästi käyttöohjeeseen. Käytössä ovat seuraavat symbolit:



VAARA! Välitön hengen- ja loukkaantumisvaara! Ehdottoman vaarallinen tilanne, joka voi johtaa kuolemaan tai aiheuttaa vaikean loukkaantumisen.



VAROITUS! Mahdollinen hengen- tai loukkaantumisvaara! Yleisesti vaarallinen tilanne, mikä voi johtaa kuolemaan tai aiheuttaa vaikean loukkaantumisen.



VARO! Mahdollinen loukkaantumisvaara! Vaarallinen tilanne, joka voi aiheuttaa loukkaantumisia.



HUOMAUTUS! Laitteiden vahingoittumisvaara! Tilanne, joka voi aiheuttaa esinevahinkoja.



Vihje: Tietoja, jotka ovat hyödyllisiä ymmärtämään työnkulun.

Henkilökohtainen suojavarustus



Käytä asennuksen (porausten) aikana polynamearia.



Käytä asennuksessa kypärää.



Tuotteen asennuksessa (porauksissa) on sinkoutuvien sirpaleiden aiheuttama vaara! Käytä suojalaseja.



Käytä asennuksessa turvajalkineita.



Käytä asennuksessa suojakäsineitä.

Turvallisuuttasi varten

Yleiset turvallisuusmääräykset

- Käyttäjän on luettava ja ymmärrettävä käyttöohjeen sisältämät ohjeet markiisin turvallista asennusta varten.
- Noudata turvallisuusohjeita! Turvallisuusohjeiden laiminlyönnillä vaarannat itseäsi ja muita.
- Säilytä käyttöohje ja turvallisuusohjeet myöhempiä tarvetta varten.
- Jos myyt tai luovutat laitteen jollekin toiselle henkilölle, anna tämä käyttöohje laitteen mukaan.
- Laitetta saa käyttää vain moitteettomassa kunnossa. Jos laite tai jokin sen osista on viallinen, laite on annettava ammattihenkilön kunnostettavaksi.
- Markiisia ei saa asettaa lasitetun terassin päälle.
- Avattuun markiisiin vaikuttavat erinäiset tuulesta tai sateesta tulevat voimat. Markiisiin pitää kestävä nämä osittain voimakkaat voimat ja kohdistaa ne kiinnityskonsolin kautta asennustasoon. Varmista sen vuoksi ennen ensimmäistä käyttöä, että kaikki ruuvit on kiristetty tiukkaan.
- Äärimmäisessä kuormituksessa kiinnitysruuveihin voi kohdistua suuria vetovoimia. Varmista sen vuoksi, että asennuspinta on riittävän kantava. Jos olet epävarma, kysy neuvoa ammattilaiselta.
- Markiisin turvallisen ja vaarattoman käytön voi taata vain, kun se tarkistetaan ja huolletaan säännöllisesti. Markiisiin kankaan ja rungon kulumat ja viat on tarkistettava säännöllisesti.
- Vahinkojen välttämiseksi markiisia ei saa avata voimakkaassa tulessa.
- Käytä tuotteen asennukseen vain sopivaa kiinnitysmateriaalia. Kiinnitysmateriaalin tyyppi ja koko riippuvat seinän ominaisuuksista sekä tuotteen painosta. Kysy neuvoja asiantuntijalta sopivaa valintaa varten.
- Valmiit markiisit ovat painavia. Nivelvarsimarkiisit on asennettava vähintään kahden henkilön voimin.
- Älä anna lasten ja kotieläinten leikkiä asennusalueella asennuksen aikana.
- Varmista, että kätesi pysyvät puhtaina asennuksen aikana, jotta markiisikangas ei likaannu.
- Pakkauksen muovipussit voivat olla vaarallisia pienille lapsille. Vältä riskit pitämällä lapset etäällä.
- Käytä vain alkuperäisiä varaosia. Vain nämä varaosat ovat suunniteltu laitteelle ja sopivat sille. Kaikki toisenlaisten varaosien käyttö johtaa takuun raukeamiseen sekä voivat lisäksi vaarantaa sinut ja ympäristösi.

- Tuotetta eivät saa käyttää lapset tai henkilöt, jotka eivät fyysisten, psyykkisten tai aistillisten ominaisuuksien vuoksi pysty käyttämään tai asentamaan tuotetta turvallisesti ja varovasti.
- Käytä aina vaadittuja henkilökohtaisia suojavarusteita.
- Työskentele laitteella aina varoen ja hyvässä kunnossa ollessa: väsymys, sairaus, alkoholin nautinto, lääkkeiden ja huumeiden vaikutus on vastuutonta, koska et voi käyttää tuotetta turvallisesti.

Pätevyys



Asennuksen saa suorittaa vain ammattihenkilö.

- Asennusohje on tarkoitettu pätevälle asentajalle, jolla on hyvät tiedot seuraavilta aloilta:
 - työsuojelu, toimintaturvallisuus ja työturvallisuusmääräykset
 - Tikkaiden ja telineiden käsittely
 - Pitkien, painavien osien käsittely ja kuljetus
 - Työkälujen ja koneiden käsittely
 - Kiinnitystarvikkeiden kiinnitys
 - Rakennuksen rakenteiden arviointi. (Jos sinulla on kysyttävää, käännä jälleenmyyjäsi puoleen.)
 - Tuotteen käyttöönotto ja käyttö
- Jos jokin näistä pätevyyksistä ei täyty, asennuksen täytyy suorittaa ammattimainen asennusyritys.

Vetäminen ylös vaijereilla

- Jos markiisi on vedettävä ylemmäksi vaijereilla, markiisi on
 - otettava pakkauksesta
 - yhdistettävä vetovaijereihin niin, että ne eivät pääse liukumaan pois
 - vedettävä ylös tasaisesti vaakatasossa.
- Nostettujen kuormien alla oleva alue on suljettava.

Asennuskonsolit

- Ennen asennuksen aloittamista on tarkistettava,
 - täsmäävätkö toimitettujen asennuskonsolien tyyppi ja määrä toimitussisällön kanssa
 - täsmäävätkö tilauksen yhteydessä annetut tiedot kiinnitysalustasta todellisen kiinnitysalustan kanssa.
- Jos tässä todetaan turvallisuuteen vaikuttavia poikkeamia, asennusta ei saa suorittaa.

Kiinnitysvälineet

- Markiisi on teknisissä tiedoissa mainitun tuulenkestoluokan mukainen (► *Tekniset tiedot – siv. 85*).
- Asennettuna se täyttää nämä vaatimukset vain, kun
 - markiisi on asennettu käyttäen tässä käyttöohjeessa mainittujen konsolien tyyppiä ja määrää.

Tikkaat ja portaat

- Tikkaita ja portaita ei saa nojata tai kiinnittää markiisiin. Niiden täytyy seistä tukevasti ja antaa riittävä pito. Käytä vain tikkaita ja portaita, joilla on riittävä kantokyky.

Putoamissuojaimet

- Korkealla suoritettavien töiden yhteydessä on putoamisriski. Sopivia putoamissuojaimia on käytettävä.

Kontrolloimaton käyttö

- Manuaalisessa käytössä veivi täytyy ottaa pois ja säilyttää turvallisesti.

Koekäyttö

- Ensimmäisessä avaamisessa avautumisalueella tai markiisiin alla ei saa oleskella. Kiinnitystarvikkeet ja konsolit on tarkistettava silmämääräisesti ensimmäisen avaamisen jälkeen.

Käyttö tuulella

- Asianmukaisessa asennuksessa markiisi täyttää teknisissä tiedoissa mainitun tuulenkestoluokan vaatimukset (► *Tekniset tiedot – siv. 85*).
- Markiisia saa käyttää vain sen tuulenkestoluokan mukaisissa tuulenoimakkuuksissa.

Käyttö sateella

- Jos markiisin kaltevuus on vähemmän kuin 25% = 14° vaakatasosta mitattuna, sitä ei saa avattava sateella. Vesi voi kerääntyä markiisin kankaaseen, mikä voi vahingoittaa markiisia tai pudottaa sen alas.

Käyttö lumen ja jään yhteydessä

- Markiisia ei saa avata lumisateella tai pakkasella. Markiisi voi vahingoittua tai pudota alas.

Lehdet ja vierasesineet

- Markiisiin kankaassa, kotelossa ja ohjaimissa olevat lehdet ja muut vierasesineet on poistettava välittömästi. Markiisi voi vahingoittua tai pudota alas.

Esteet/puristumisriski

- Markiisiin avautumisalueella ei saa olla esteitä. Henkilöt voivat jäädä puristuksiin.
- Markiisiin liikkuvien osien väliin voi jäädä puristuksiin ja saada ruhjevammoja. Vaatteet tai ruumiinosat voivat vetäytyä sisään.
- Markiisia ei saa kuormittaa lisäksi ripustamalla siihen esineitä tai kiristämällä vaijereita, sillä ne voivat vahingoittaa markiisia tai pudottaa markiisin alas, minkä vuoksi se ei ole sallittua.

Puhdistus- ja huoltotyöt markiisiin avautumisalueella

- On varmistettava, että markiisi ei voi avautua puhdistus- ja huoltotöissä (esim. rakennuspuhdistaja).

Huolto

- Markiisin turvallisen ja vaarattoman käytön voi taata vain, kun laitteisto tarkistetaan ja huolletaan säännöllisesti. Markiisiin kankaan ja rungon kulumat ja viat on tarkistettava säännöllisesti.
- Jos vikoja havaitaan, ammattihenkilön on suoritettava korjaus. Korjausta vaativia markiiseja ei saa käyttää.
- Tarkista säännöllisesti, onko markiisissa merkkejä kulumista tai vioista.

Asennus ja käyttö

Toimituksen sisältö

► *Toimituksen sisältö – siv. 2*

1. Markiisi
2. Ruuvi, levy, mutteri (2 kpl)
3. Seinä-/kattokonsoli (2 kpl)

4. Veivi

- Käyttöohje
- Kaltevuusmittari



Vihje: Jos jokin osa puuttuu tai on viallinen, ota yhteyttä myyjään.

Markkiisin osat (yleisesti)

► *Siv. 2, kohta 5*

1. Kangasakseli
2. Kantoputki/konsoliputki
3. Vasen nivelvarsi
4. Markkiisikangas
5. Etutanko/etuprofiili
6. Reunus
7. Kiinnityskonsoli
8. Kangasakselin pidike
9. Vaihteisto
10. Oikea nivelvarsi

Asennus

Asennuksessa tarvitaan seuraavia apuvälineitä/ työkaluja:

- Vesivaaka
- Luotilanka
- Mittanauha
- Liitu tai lyijykynä
- Ruuviavaimet, avainväli 13, 16, 17, 18, 19
- Kumivasara
- Porrastikkaat
- (Isku-)porakone
- Asennuslustaan sopiva pora (Ø valittava ankuriin mukaan)

► *Asennus – siv. 3*



Vihje: Markkiisin asennukseen tarvitaan kaksi henkilöä. Siihen tarvitaan tikkaat. Markkiisi on asetettava tarkalleen vaakatasoon, jotta avaaminen ja sulkeminen tapahtuu ongelmitta.



Vihje: Ota huomioon, että konsoli on asetettava noin 10 cm:n (Z) etäisyydelle markkiisin päästä (► *Siv. 3, kohta 2*).



VAARA! Loukkaantumisvaara! Älä aseta valittua kiinnitysmateriaalia koskaan laastisaumoihin. Huomioi määritetyt reunavälit. Varmista, että kiinnitysreikien yläpuolella on vielä riittävästi tukipintaa (seinää/seinämassaa), jotta avattuun markkiisiin vaikuttavat voimat eivät vahingoita/murra seinää.



VAARA! Loukkaantumisvaara! Varmista matalalle asennettaessa, että liikkumal alueella ei ole esineitä.



VAARA! Loukkaantumisvaara! Tuulessa markkiisiin vaikuttaa suuria voimia. Epäasiallisesti asennettu markkiisi voi irrota ja aiheuttaa vakavia tapaturmia.



VAROITUS! Putoamisen vaara! Varmista, että seisot tukevasti asennuksen aikana.

Määritä korkeus, johon markiisi kiinnitetään seinään. Jos markiisi asennetaan oven yläpuolelle, se on asetettava vähintään 20 cm oven yläpuolelle. Huomioi myös markiisin kaltevuuskulma. Kankaan kaltevuuskulman täytyy olla vähintään 14°, jotta vesi pääsee valumaan sateella. Kulmaa voi tarvittaessa muuttaa hieman asennuksen jälkeen. Etutangon (etuprofiilin) alpuolella täytyy olla avattuna vähintään 2,5 metrin vapaa tila.

• Asennuskorkeus: ► *Siv. 3, kohta 1*

$$\begin{aligned} - \alpha = 10^\circ & \quad C = A + H \times 0,17 \\ - \alpha = 30^\circ & \quad C = A + H \times 0,5 \\ - \alpha = 45^\circ & \quad C = A + H \times 0,71 \end{aligned}$$

– Merkitse mitat seinän asennuskohtiin (► *Siv. 3, kohta 2*).

$$\begin{aligned} - X &= 2400-2450 \text{ mm} \\ - Y1 &= 90 \text{ mm} \\ - Y2 &= 50 \text{ mm} \end{aligned}$$

– Merkitse tarkasti vaakasuora viiva seinään haluamaasi korkeuteen. Käytä siihen pitkää mittanauhua ja tarkista viivan asento vesivaa'alla.

– Määritä porausreikien paikat asettamalla konsoli kantoputkeen yhden varspidikkeen lähelle (20 cm vasemmalle tai oikealle yhden varspidikkeen viereen). Jos asennusta varten on tarpeeksi vapaata tilaa, sinun tulisi käyttää asennukseen varspidikkeen vieressä olevaa ulkopuolista aluetta (20 cm). Kolmas konsoli paikoitetaan markiisin keskelle.

– Konsoleille valitut paikat merkitään nyt kantoputkeen. Mittaa kohdat suhteessa kiinteään pisteeseen (esim. markiisin pää) ja merkitse mittauserot vaakasuoraa viivaa pitkin kiinnityslustaan. Aseta näihin merkkeihin konsoli malliksi ja merkitse kiinnitysreikien paikka seinään.

– Poraa merkityt kohdat; poraa hieman syvemmälle kuin kiinnitystarvikkeiden pituus (► *Siv. 3, kohta 3*).

– Aseta kiinnitysvälineet reikiin (► *Siv. 3, kohta 4*).

– Kohdista konsolit toisiinsa vaaka- ja pystytasossa ja ruuvaa ne kiinnitysvälineillä.

- Seinäasennus: ► *Siv. 4, kohta 5*
- Kattoasennus: ► *Siv. 4, kohta 6*

• Asennusjärjestys: konsoli, aluslevy, varmistusrengas, mutterit.



HUOMAUTUS! Tuotevahinkojen vaara
Lyhennä ulostyöntyvät kiinnitysruuvit tai kierretangot sen verran, että ne eivät voi vahingoittaa markiisin osia eivätkä markiisikangasta.

– Ripusta markiisi yhdessä toisen henkilön kanssa konsoleihin (► *Siv. 4, kohta 7*). Ripusta markiisin kannatusputki konsoleihin, aseta mutteri ylhäältä käsin, kierrä ruuvi aluslevyn kanssa alhaalta käsin ja kiristä (► *Siv. 4, kohta 8*).



HUOMAUTUS! Tuotevahinkojen vaara
Ruuvin vääntömomentti kork. 27 Nm.
Konsolin ja varren pidikkeen välin tulee olla vähintään 1 cm.



VAARA! Loukkaantumisvaara! Tarkista ehdottomasti ennen käyttöönottoa, ovatko kaikki ruuvit ja muut kiinnitysvälineet tiukassa.

Kalveuskulman mittaaminen

► *Siv. 4, kohta 9*

- Kiinnitä kalveusmittari (2) parempaa pitoa varten liimanauhalla vesivaakaan (1).
- Pidä kalveusmittaria (2) ja vesivaakaa (1) sivuttain markiisikankaaseen ja lue kalveuskulma asteikosta.

Markiisikankaan kalveuden säätö

► *Siv. 5, kohta 10*



Vihje: Avaa markiisia 0,5 metriä.

Voit säätää kankaan kalveuden tarpeen mukaan välille 0–45°. Ota huomioon, että kankaan kalveuden täytyy olla vähintään 14°, jotta sadevesi pääsee valumaan pois. Säädä kankaan kalveus seuraavissa vaiheissa:

- Löysää vasemmanpuoleisen varren pidikkeen kiinnitysruuveja (3) 1–2 kierrosta. Huomio, älä ota niitä pois!
- Löysää varmistusruuvia (4) sen verran, että vasemmanpuoleisen nivelvarren voi säätää haluttuun kalveuteen.
- Nosta vasemmanpuoleista nivelvartta kädellä (vapautus kuormituksesta) ja nosta tai laske etutanko (etuprofiili) haluamaasi kalveuteen kiertämällä säätöruuvia (5) oikeaan tai vasempaan.
- Kiristä varmistusruuvi ja kiinnitysruuvit taas, kun haluttu kalveus on saavutettu.
- Suorita samat työvaiheet oikeanpuoleisessa varren pidikkeessä.



HUOMAUTUS! Mahdolliset viat markiisikankaassa! Kankaan kalveus täytyy olla asetettu samanlailla molemmin puolin. Jos etutanko ei ole vaakatasossa, markiisikangas avautuu epätasaisesti, mikä voi aiheuttaa vahinkoja.

- Tarkista vesivaa'alla, onko markiisiin etutanko vaakasuorassa.
- Säädä tarvittaessa yhdeltä puolelta, kunnes etutanko on vaakatasossa.
- Kalveuskulma: ► *Tekniset tiedot – siv. 85*

Nivelvarsien kohdistus

► *Siv. 5, kohta 12*

- Avaa markiisi puoliksi.
- Tarkista nivelvarsien kohdistus: nivelien täytyy olla samalla tasolla.
- Työnnä etutankoa nivelvarsia kohti, kunnes nivelvarsien nivelet ovat samalla tasolla.
- Suorita testi avaamalla ja sulkemalla markiisi kokonaan.
- Siirrä etutankoa niin usein, että nivelet sulkeutuvat samansuuntaisesti etutankoon ja kankaan akseliin nähden.

Käyttö



VAARA! Loukkaantumisvaara! Tarkista vuosittain kaikkien ruuvien tiukkuus.

Markiisin veivimekanismi

► *Siv. 5, kohta 12*

Ota ehdottomasti huomioon:

Markiisin veivimekanismeissa ei ole vastetta rajoittamaan kangasakselin kierroksia. Jotta kangas ei vahingoitu, on varmistettava, että markiisikangas kiertyy aina ylhäältä päin kangasakselin ympärille.

- Kierrä kangas kokonaan pois, jos kiertosuunta on väärä. Se on sitten täysin löysä ja kiertyy nyt taas ylhäältä päin, kun kiertämistä jatketaan samaan suuntaan.
- Kankaan täytyy kiertyä kireästi!
- Pidä veiviä kierrettäessä aina pystyasennossa välttämään suurta kulumista veivissä ja mekanismin renkaassa.

Hoito, säilytys, hävittäminen

Puhdistus ja hoito



HUOMAUTUS! Mahdolliset viat markiisikankaassa! Älä altista markiisia tarpeettomasti kostealle säälle!



HUOMAUTUS! Mahdolliset viat markiisikankaassa! Reunaan, saumaan ja kankaaseen muodostuu poimuja kankaan useiden kerrosten ja kankaan akselin eri rullausvauvuksien vaikutuksesta. Näin kankaaseen muodostunut jännitys voi aiheuttaa kuvioita kankaaseen. Rullauspoimut sauman vieressä, auki- ja kiinnirullatussa kankaassa aiheuttavat kankaan useat kerrokset sauman alueella.

Markiisi tulee sulkea lyhyiden poissaolojen ajaksi ja tuulen vahvistuessa.

Jos markiisi on kastunut, anna sen kuivua avattuna mahdollisimman pian. Jos markiisikangas on kostea pidemmän aikaa, siihen voi helposti muodostua rumia läikkiä.

Puhdista markiisikangas harjaamalla se kuivalla harjalla. Vahvat liat poistetaan lämpimällä saippuavedellä ja harjalla. Anna kuivua ennen sulkemista.

Älä missään tapauksessa käytä liuottimia sisältäviä puhdistusaineita. Ne haalistavat kangasta ja vahingoittavat kudosta.

Älä käytä kankaan puhdistukseen emäksisiä ja happopitoisia puhdistusaineita tai höyrypesureita, sillä ne voivat aiheuttaa vahinkoja. Vesikeräytymät (veden kerääntyminen kankaalle) on estettävä valuttamalla sadevesi materiaalin väsymisen estämiseksi.

Seuraavat esiintymät eivät ole virheitä, niin kauan kuin ne pysyvät kohtuullisissa rajoissa:

- Markiisikangas voi painua oman painon vaikutuksesta.
- Yksittäisten kangaskaistaleiden väreissä voi olla poikkeamia valmistusteknisistä syistä.

- Varjat ovat vain optisia ilmentymiä. Ne aiheuttaa valon erilainen taittuminen tasaisissa ja laskostetuissa kohdissa.
- Langat voivat kulkea epätasaisesti kokoonpanossa.

Markkiisikangasta koskevat yleiset ohjeet

Markkiisikankaat ovat korkean suorituskyvyn tuotteita. Kuitenkin tekniikan nykytaso ja ympäristönsuojeluvaatimukset rajoittavat niiden täydellisyyttä. Tietyt esiintymät kankaassa, joita reklamoidaan, ovat mahdollisia pitkälle kehittyneestä tuotanto- ja käsittelytekniikasta huolimatta. Näitä ilmiöitä esiintyy eri vahuisina lähes kaikissa markkiisikankaissa. Ne eivät kuitenkaan heikennä kankaiden laatua.

- Poimuja muodostuu markkiisikankaiden kokoonpanossa ja laskostuksessa. Erityisesti vaaleissa väreissä taitoksessa voi esiintyä pintailmiöitä (pigmenttisiirtymiä), jotka vastavalossa vaikuttavat tummemmilta (likaviivoilta). Ne eivät heikennä markiisin arvoa eikä käyttökelpoisuutta.
- Liituiltmiöt ovat vaaleita viivoja, jotka muodostuvat pintakäsittelyn tavaran käsittelystä ja joita ei kaikkein huolellisimmassakaan käsittelyssä voida aina välttää. Nekään eivät ole reklamaatioesityksiä.
- Sateen kestävyys: Polyesteristä valmistetut auringonsuojaksi tarkoitetut markkiisikankaat on päällystetty vettä hylkiviksi, ja ne kestävät kevyttä, lyhyttä sadetta, kun kaltevuus on vähintään 14°. Markkiisit on suljettava voimakkaassa tai pitkäaikaisessa sateessa vahinkojen välttämiseksi. Märkinä suljetut markkiisit on avattava mahdollisimman nopeasti kuivumista varten.
- Reunaan, saumaan ja kankaaseen muodostuu poimuja kankaan useiden kerrosten ja kankaan akselin eri rullausvahvuuksien vaikutuksesta. Näin kankaaseen muodostuva jännitys voi aiheuttaa poimuja (esim. vohveli- tai kalanruotokuvioita).
- Kankaan ompelulangan ei tarvitse olla saman väriinen kuin kangas, jossa sauma on.

Säilytys

Säilytä markiisi pitempiaikaisessa varastoinnissa kuivassa tilassa.

Hävittäminen

Pakkauksen hävittäminen

Pakkaus koostuu pahlilaatikosta ja vastaavasti merkityistä muoviosista, jotka voidaan antaa kierrätettäväksi.



- Vie nämä materiaalit uudelleenkäytettäviksi.

Markkiisin hävittäminen

Hävitä markiisi sen käyttöajan jälkeen käyttömaassa pätevien määräysten mukaisesti.

Häiriöt ja apu

Jos jokin ei toimi...



VAARA! Loukkaantumisvaara! Markkiisin nivelvarsissa on erittäin suuri jousijännitys. Markkiisin purkamisen voi aiheuttaa vakavia tapaturmia. Käännä nivelvarsien häiriöiden yhteydessä jälleenmyyjäsi puoleen. Käännä purkamisen vuoksi ammattiyrityksen puoleen.



HUOMAUTUS! Mahdolliset viat markkiisikankaassa! Yksi tai molemmat nivelvarret voivat riippua vinossa tai epätasaisesti markiisin usean käyttökerran jälkeen. Tässä tapauksessa nivelvarret täytyy säätää uudelleen (► *Markkiisikankaan kaltevuuden säätö – siv. 84*).



Vihje: Markkiisin hyvän toimivuuden vuoksi nivelvarsien nivelet täytyy öljytää säännöllisesti hartsittomalla ja hapottomalla öljyllä.

Häiriön aiheuttavat usein vain pienet virheet. Pystyt usein korjaamaan ne itse. Katso ensin seuraavasta taulukosta, ennen kuin käännyt jälleenmyyjän puoleen. Näin säästät turhaa vaivaa ja mahdollisesti myös kustannuksia.

| Vika/häiriö | Syy | Korjaus |
|---|---|--|
| Markkiisi ei avaudu tai sulkeudu. | Onko vaihteistossa vika? | Ota yhteyttä jälleenmyyjään. |
| Markkiisikangas rullautuu auki epätasaisesti. | Onko kankaan kaltevuus säädetty oikein? Onko nivelvarret kohdistettu väärin? | Säädä kankaan kaltevuus (► <i>Markkiisikankaan kaltevuuden säätö – siv. 84</i>). Kohdistaa nivelvarret (► <i>Nivelvarsien kohdistus – siv. 84</i>). |

Jos et pysty korjaamaan vikaa itse, ota yhteyttä jälleenmyyjään. Ota huomioon, että asiattomat korjaukset mitätöivät myös takuun ja sinulle aiheutuu lisäkustannuksia.

Tekniset tiedot

| | |
|-------------|--|
| Tuotenumero | 126026, 126226, 126227, 126231, 126250, 126255, 210548, 403330, 403331, 403332, 403333, 403334, 403335, 380364, 380365, 380366, 380367, 380368 |
| Leveys | 295 cm |

| | |
|--------------------|--|
| Tuotenumero | 126026, 126226, 126227, 126231, 126250, 126255, 210548, 403330, 403331, 403332, 403333, 403334, 403335, 380364, 380365, 380366, 380367, 380368 |
| Pituus (avattuna) | 200 cm |
| Kaltevuuskulma | 0–45° |
| Paino | 18 kg |
| Tuulenkestoluokka* | 2 |

* Tuulenkestoluokka 2: Markkiisi saa olla avattuna, kun tuulen voimakkuus on korkeintaan 5. Määritys boforiasteikossa: navakka tuuli. Pienet lehtipuut heiluvat. Aallonharjat valkoisina vaahpotäpinä. Nopeus 28–37 km/h = 7,5–10,4 m/s

DE Mängelansprüche

Sehr geehrte Kundin, sehr geehrter Kunde, unsere Produkte werden in modernen Produktionsstätten gefertigt und unterliegen einem international anerkannten Qualitätsprozess.

Sollten Sie dennoch einen Grund zur Beanstandung haben, bringen Sie bitte diesen Artikel zusammen mit dem Kaufbeleg zu Ihrem Händler.

Für unsere Produkte gelten die gesetzlichen Mängelansprüche ab Kaufdatum.

IT Reclami per difetti

Gentilissima Cliente, gentilissimo Cliente, i nostri prodotti sono fabbricati in moderne officine di produzione e sono sottoposti ad un processo di qualità internazionalmente riconosciuto.

Se Lei dovesse avere tuttavia un motivo di reclamo, porti questo articolo insieme allo scontrino al Suo negoziante.

Per i nostri prodotti valgono i reclami per difetti legali a partire dalla data di acquisto.

FR Réclamations

Chère cliente, cher client, Nos produits sont fabriqués dans des ateliers de production modernes et sont soumis à un processus de qualité reconnu au niveau international.

Si vous avez toutefois le moindre motif de réclamation, veuillez rapporter cet article avec son justificatif d'achat à votre commerçant.

Nos produits sont soumis au droit légal de réclamation en cas de défaut à partir de leur date d'achat.

GB Claims for defects

Dear customer, Our products are manufactured in modern production plants, and are subject to an internationally recognised quality process.

Nevertheless, if you have cause for dissatisfaction, please bring the item together with the proof of purchase to the store from which you bought it.

For our products, legal claims for defects are valid from the date of purchase.

CZ Reklamace

Vážená zákaznice, vážený zákazník, naše výrobky jsou vyráběny v moderních závodech a podléhají mezinárodně uznávanému procesu kontroly kvality.

Pokud byste přesto měli důvod ke stížnostem, přineste prosím výrobek společně s dokladem o koupi vašemu prodejci.

Pro naše výrobky platí zákonná reklamační lhůta od datumu koupě.

SK Reklamácie

Vážená zákazníčka, vážený zákazník, naše produkty sa vyrábajú v moderných zariadeniach a podliehajú medzinárodne uznávanému procesu riadenia kvality.

Ak máte aj napriek tomu dôvod na reklamáciu, prineste tento tovar spolu s dokladom o zakúpení k vášmu predajcovi.

Pre produkty platia zákonné reklamačné nároky od dátumu zakúpenia.

PL Roszczenia gwarancyjne

Szanowna Klientko, szanowny Kliencie, Nasze wyroby produkowane są w nowoczesnych zakładach produkcyjnych i podlegają pod uznane na świecie procesy jakościowe.

W razie podstawy do reklamacji prosimy dostarczyć ten artykuł wraz z paragonem do sklepu, w którym dokonano zakupu.

Dla naszych produktów obowiązują ustawowe roszczenia gwarancyjne od daty zakupu.

SI Garancijski list

Firma dajalca garancije:

Sedež dajalca garancije:

Firma prodajalca:

Sedež prodajalca:

Podatki o blagu/produktu:

.....
.....
.....

Datum izročitve blaga/produkta potrošniku:

S tem garancijskim listom jamčimo za lastnosti ali brezhibno delovanje v 1-letnem garancijskem roku, ki začne teči z izročitvijo blaga potrošniku in velja s priloženim originalnim računom. Vzdrževanje, rezervne dele in priklopne aparate nudimo še tri leta po preteku garancije.

Garancija velja na območju Republike Slovenije.

Garancija ne izključuje pravic potrošnika, ki izhajajo iz odgovornosti prodajalca za napake na blagu.

V primeru okvare se obrnite na prodajalca.

HU Jótállási jegy

Tisztelt Vevőnk!

Termékeink modern gyárban készülnek, nemzetközileg elismert minőségbiztosítási rendszer alatt.

Üzemzavar esetén a készüléket vigye vissza, a vásárlási számlával együtt, a forgalmazóhoz, ahonnan vásárolta azt.

Termékeinkre a törvényben előírt garanciális feltételek érvényesek, a vásárlás napjától számítva.

BÁ/HR Prava na žalbu

Štovani kupci!

Naši proizvodi se proizvode u modernim tvornicama i podliježu međunarodno priznatom procesu provjere kakvoće.

Ako ipak postoji razlog za žalbu, molimo Vas da ovaj artikl zajedno s računom odnesete Vašem trgovcu.

Za naše proizvode važe zakonska prava na žalbu od datuma kupovine.

GR Εγγύηση

Για αυτό το προϊόν ισχύει εγγύηση με διάρκεια δύο έτη από την ημερομηνία αγοράς, εφόσον αυτό έχει αγοραστεί από τó κατάστημα που αναφέρεται πιο κάτω.

Βλάβες που προέρχονται από ακατάλληλη μεταχείριση ή χειρισμό, λάθος τοποθέτηση ή φύλαξη, ακατάλληλη σύνδεση ή εγκατάσταση, από βία ή άλλες εξωτερικές επιδράσεις, καθώς και σε παρεμβάσεις του αγοραστή ή τρίτων οι οποίες δεν ήταν σύμφωνες με τις οδηγίες χρήσης που συνοδεύουν το προϊόν, δεν καλύπτονται από την εγγύηση. Επίσης, δεν καλύπτεται η φυσιο-ολογική φθορά λόγω χρήσης. Προτείνουμε να διαβάσετε προσεκτικά τις οδηγίες χρήσεως, διότι περιέχουν σημαντικές υποδείξεις.

Για λόγους εξακρίβωσης της ημερομηνίας αγοράς, είναι απαραίτητο να κρατήσετε την απόδειξη αγοράς, που αποτελεί το μόνο αποδεικτικό στοιχείο της ημερομηνίας αγοράς.

Υποδείξεις:

1. Εάν το προϊόν δε λειτουργεί πλέον όπως πρέπει, ελέγξτε παρακαλούμε πρώτα εάν η αιτία είναι άλλοι λόγοι, όπως για παράδειγμα λάθος χειρισμός.
2. Σε περίπτωση που θέλετε να κάνετε χρήση της εγγύησης ή σε περίπτωση βλάβης παρακαλούμε απευθυνθείτε προσωπικά στο κατάστημα αγοράς.

Παρακαλούμε προσέξτε ότι θα επισυνάπτετε, θα έχετε διαθέσιμα, ή θα φέρετε μαζί σας σε κάθε περίπτωση τα ακόλουθα:

- Απόδειξη αγοράς
- Περιγραφή προϊόντος/Τύπος/Μάρκα
- Περιγραφή του εμφανιζόμενου προβλήματος με όσο το δυνατόν πιο ακριβή αναφορά του ελαττώματος.

Εκτός των δικαιωμάτων που παρέχονται με την παρούσα εγγύηση στον καταναλωτή, αυτός έχει σε κάθε περίπτωση και όλα τα δικαιώματα που απορρέουν από τις κείμενες διατάξεις και τους νόμους σχετικά με τη σύμβαση πώλησης.

Διανομή:

NL Reclamaties

Geachte klant, onze producten worden op moderne productieplaatsen gefabriceerd en zijn onderworpen aan een internationaal erkend kwaliteitsproces.

Wanneer u desondanks een reden tot klagen heeft, breng dit artikel dan samen met de kassabon naar uw verkoper.

Voor onze producten gelden de wettelijke reclamatietermijnen vanaf de datum van aankoop.

SE Produktansvar

Bästa kund! Våra produkter tillverkas i moderna produktionsanläggningar och genomgår en internationellt erkänd kvalitetsprocess.

Skulle det ändå finnas skäl till reklamation, ber vi dig lämna in denna artikel tillsammans med köpkvittot till återförsäljaren.

För våra produkter gäller lagstadgat produktansvar fr.o.m. köpdatumet.

FI Tuotevastuu

Hyvä asiakas, tuotteemme valmistetaan uudenaikaisissa tuotantolaitoksissa ja ne tarkastetaan kansainvälisesti tunnustetun laatuolosuhteiden mukaisesti.

Jos sinulla on kuitenkin aihetta valittaa tuotteesta, tuo tämä laite ostokuitin kanssa myyjällesi. Tuotteille ovat voimassa ostopäivästä alkaen lakisääteiset takuuehdot.





Euromate GmbH
Emil-Lux-Straße 1
42929 Wermelskirchen
GERMANY
Hotline +49 (0) 2196 / 76-3333
www.euromate.de

Art.-Nr. 126026, 126226, 126227, 126231, 126250, 126255, 210548, 403330, 403331, 403332, 403333, 403334, 403335, 380364, 380365, 380366, 380367, 380368

S-80549 V-191022