

CMI®

350741
350764

C-BH-1050 E, C-BH-1050 E-CH

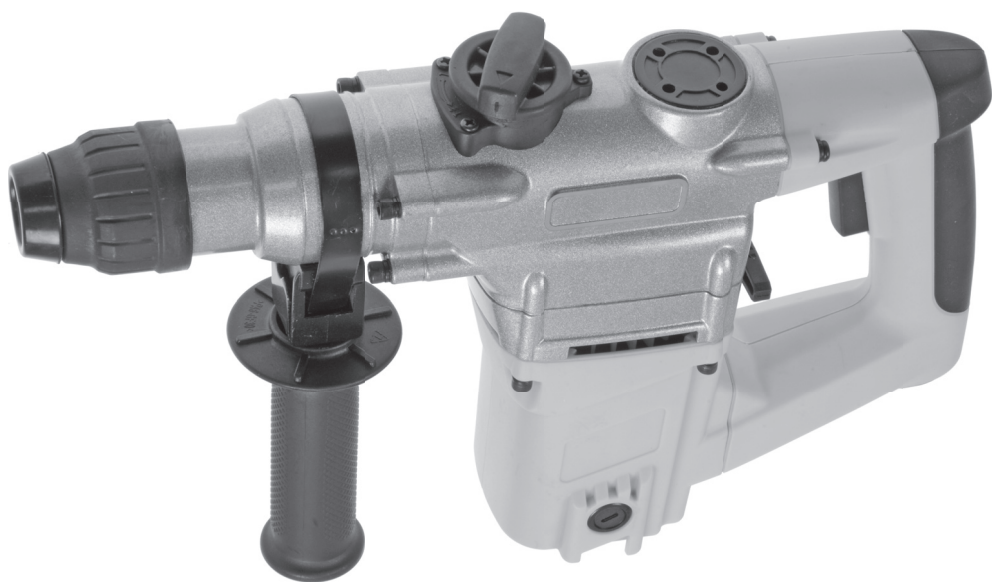

DE Bohr- und Stemmhammer
IT Martello pneumatico per foratura
e mortasatura
FR Marteau perforateur et piqueur
GB Hammer drill and jackhammer
CZ Vrtací a temovací kladivo
SK Vŕtacie a sekacie kladivo
PL młotowiertarka i młot do kucia

SI Vrtalno in dletno kladivo
HU Fúró- és vésőkalapács
BA/HR Bušaći čekić sa dlijetom
GR Κρουστικό δραπανοκατσάβιδο και
σφυρί καλαφατίσματος
NL Boor- en breekhamer
SE Borr- och dikthammare
FI Pora- ja piikkausvasara

DE	Originalbetriebsanleitung	4
IT	Istruzioni originali	9
FR	Notice originale	14
GB	Original instructions	19
CZ	Původní návod k používání	24
SK	Pôvodný návod na použitie	29
PL	Instrukcja oryginalna	34
SI	Izvirna navodila	39
HU	Eredeti használati utasítás	44
BA/HR	Originalno uputstvo za upotrebu	49
GR	Πρωτότυπες οδηγίες λειτουργίας	54
NL	Oorspronkelijke gebruiksaanwijzing	60
SE	Översättning av originalbruksanvisningen	65
FI	Alkuperäisen käyttöohjeen käännös	70

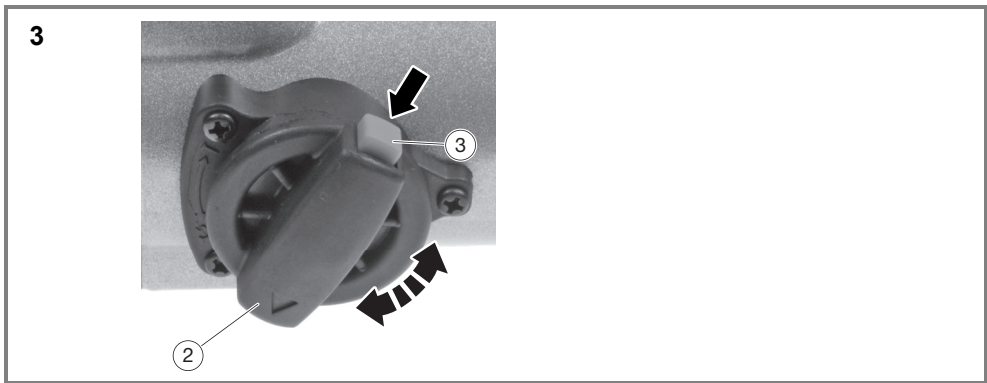
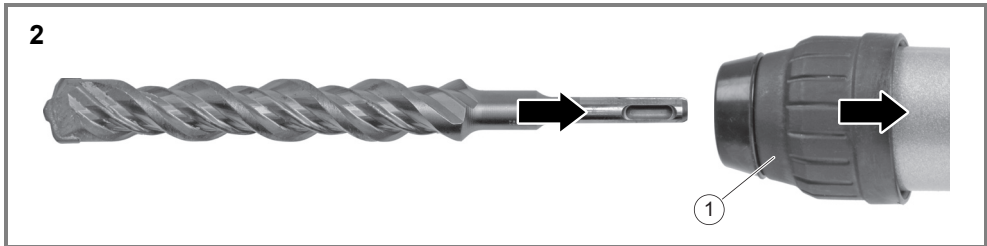
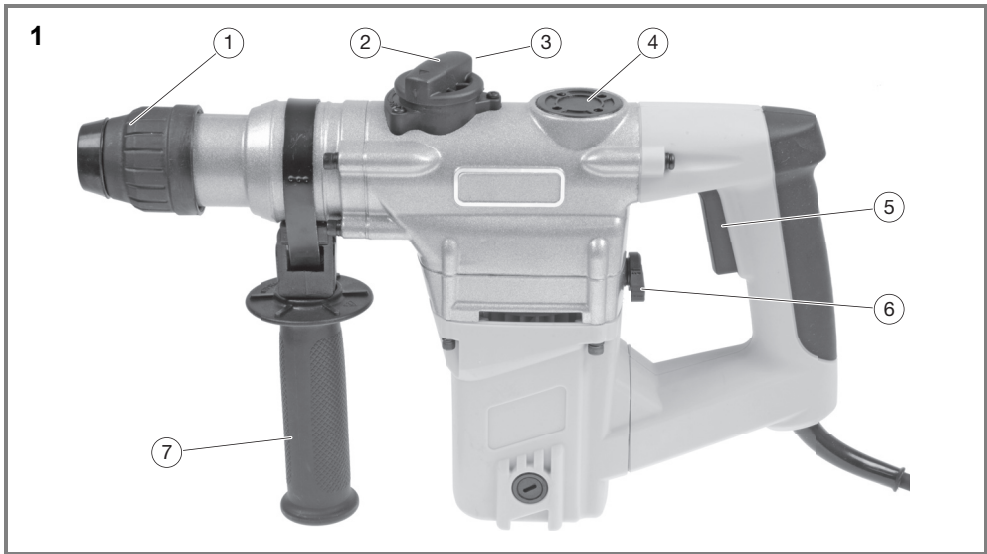

Inhaltsverzeichnis

Bevor Sie beginnen...	4
Zu Ihrer Sicherheit	4
Ihr Gerät im Überblick	7
Bedienung	7
Reinigung und Wartung	7
Störungen und Hilfe	8
Entsorgung	8
Technische Daten	8
Mängelansprüche	75

Bevor Sie beginnen...

Bestimmungsgemäßer Gebrauch

Das Gerät ist bestimmt zum Zeißeln und Schlagbohren in Beton, Ziegel und Gestein.

Das Gerät ist nicht für den gewerblichen Gebrauch konzipiert. Allgemein anerkannte Unfallverhütungsvorschriften und beigelegte Sicherheitshinweise müssen beachtet werden.

Führen Sie nur Tätigkeiten durch, die in dieser Gebrauchsanweisung beschrieben sind. Jede andere Verwendung ist unerlaubter Fehlgebrauch. Der Hersteller haftet nicht für Schäden die hieraus entstehen.

Was bedeuten die verwendeten Symbole?

Gefahrenhinweise und Hinweise sind in der Gebrauchsanweisung deutlich gekennzeichnet. Es werden folgende Symbole verwendet:



GEFAHR! Unmittelbare Lebens- oder Verletzungsgefahr! Unmittelbar gefährliche Situation, die Tod oder schwere Verletzungen zur Folge haben wird.



WARNUNG! Wahrscheinliche Lebens- oder Verletzungsgefahr! Allgemein gefährliche Situation, die Tod oder schwere Verletzungen zur Folge haben kann.



VORSICHT! Eventuelle Verletzungsgefahr! Gefährliche Situation, die Verletzungen zur Folge haben kann.



ACHTUNG! Gefahr von Geräteschäden! Situation, die Sachschäden zur Folge haben kann.



Hinweis: Informationen, die zum besseren Verständnis der Abläufe gegeben werden.

Diese Symbole kennzeichnen die benötigte persönliche Schutzausrüstung:



Zu Ihrer Sicherheit

Allgemeine Sicherheitshinweise

- Für einen sicheren Umgang mit diesem Gerät muss der Benutzer des Gerätes diese Gebrauchsanweisung vor der ersten Benutzung gelesen und verstanden haben.

- Wenn Sie das Gerät verkaufen oder weitergeben, händigen Sie unbedingt auch diese Gebrauchsanweisung aus.

Allgemeine Sicherheitshinweise für Elektrowerkzeuge



WARNING! Lesen Sie alle Sicherheitshinweise, Anweisungen, Bildbildungen und technischen Daten, mit denen dieses Elektrowerkzeug versehen ist. Versäumnisse bei der Einhaltung der Sicherheitshinweise und nachfolgenden Anweisungen können elektrischen Schlag, Brand und/oder schwere Verletzungen verursachen.

- Bewahren Sie alle Sicherheitshinweise und Anweisungen für die Zukunft auf.** Der in den Sicherheitshinweisen verwendete Begriff „Elektrowerkzeug“ bezieht sich auf netzbetriebene Elektrowerkzeuge (mit Netzleitung) und auf akkubetriebene Elektrowerkzeuge (ohne Netzleitung).

Arbeitsplatzsicherheit

- Halten Sie Ihren Arbeitsbereich sauber und gut beleuchtet.** Unordnung oder unbeleuchtete Arbeitsbereiche können zu Unfällen führen.
- Arbeiten Sie mit dem Elektrowerkzeug nicht in explosionsgefährdeter Umgebung, in der sich brennbare Flüssigkeiten, Gase oder Stäube befinden.** Elektrowerkzeuge erzeugen Funken, die den Staub oder die Dämpfe entzünden können.
- Halten Sie Kinder und andere Personen während der Benutzung des Elektrowerkzeugs fern.** Bei Ablenkung können Sie die Kontrolle über das Elektrowerkzeug verlieren.

Elektrische Sicherheit

- Der Anschlussstecker des Elektrowerkzeugs muss in die Steckdose passen. Der Stecker darf in keiner Weise verändert werden. Verwenden Sie keine Adapterstecker gemeinsam mit schutzgeerdeten Elektrowerkzeugen.** Unveränderte Stecker und passende Steckdosen verringern das Risiko eines elektrischen Schlages.
- Vermeiden Sie Körperkontakt mit geerdeten Oberflächen wie von Rohren, Heizungen, Herden und Kühlschränken.** Es besteht ein erhöhtes Risiko durch elektrischen Schlag, wenn Ihr Körper geerdet ist.
- Halten Sie Elektrowerkzeuge von Regen oder Nässe fern.** Das Eindringen von Wasser in ein Elektrowerkzeug erhöht das Risiko eines elektrischen Schlages.
- Zweckfremden Sie die Anschlussleitung nicht, um das Elektrowerkzeug zu tragen, aufzuhängen oder um den Stecker aus der Steckdose zu ziehen. Halten Sie die Anschlussleitung fern von Hitze, Öl, scharfen Kanten oder sich bewegendem Teilen.** Beschädigte oder verwickelte Anschlussleitungen erhöhen das Risiko eines elektrischen Schlages.
- Wenn Sie mit einem Elektrowerkzeug im Freien arbeiten, verwenden Sie nur Verlängerungsleitungen, die auch für den Außenbereich geeignet sind.** Die Anwendung einer für den Außenbereich geeigneten Verlängerungsleitung verringert das Risiko eines elektrischen Schlages.

- **Wenn der Betrieb des Elektrowerkzeugs in feuchter Umgebung nicht vermeidbar ist, verwenden Sie einen Fehlerstromschutzschalter.** Der Einsatz eines Fehlerstromschutzschalters vermindert das Risiko eines elektrischen Schlags.

Sicherheit von Personen

- **Seien Sie aufmerksam, achten Sie darauf, was Sie tun, und gehen Sie mit Vernunft an die Arbeit mit einem Elektrowerkzeug. Benutzen Sie kein Elektrowerkzeug, wenn Sie müde sind oder unter dem Einfluss von Drogen, Alkohol oder Medikamenten stehen.** Ein Moment der Unachtsamkeit beim Gebrauch des Elektrowerkzeugs kann zu ernsthaften Verletzungen führen.
- **Tragen Sie persönliche Schutzausrüstung und immer eine Schutzbrille.** Das Tragen persönlicher Schutzausrüstung, wie Staubmaske, rutschfeste Sicherheitsschuhe, Schutzhelm oder Gehörschutz, je nach Art und Einsatz des Elektrowerkzeugs, verringert das Risiko von Verletzungen.
- **Vermeiden Sie eine unbeabsichtigte Inbetriebnahme. Vergewissern Sie sich, dass das Elektrowerkzeug ausgeschaltet ist, bevor Sie es an die Stromversorgung und/oder den Akku anschließen, es aufnehmen oder tragen.** Wenn Sie beim Tragen des Elektrowerkzeugs den Finger am Schalter haben oder das Gerät eingeschaltet an die Stromversorgung anschließen, kann dies zu Unfällen führen.
- **Entfernen Sie Einstellwerkzeuge oder Schraubenschlüssel, bevor Sie das Elektrowerkzeug einschalten.** Ein Werkzeug oder Schlüssel, der sich in einem drehenden Geräteteil befindet, kann zu Verletzungen führen.
- **Vermeiden Sie eine abnormale Körperhaltung. Sorgen Sie für einen sicheren Stand und halten Sie jederzeit das Gleichgewicht.** Dadurch können Sie das Elektrowerkzeug in unerwarteten Situationen besser kontrollieren.
- **Tragen Sie geeignete Kleidung. Tragen Sie keine weite Kleidung oder Schmuck. Halten Sie Haare und Kleidung fern von sich bewegenden Teilen.** Lockere Kleidung, Schmuck oder lange Haare können von sich bewegenden Teilen erfasst werden.
- **Wenn Staubabsaug- und -auffangeinrichtungen montiert werden können, sind diese anzuschließen und richtig zu verwenden.** Verwendung einer Staubabsaugung kann Gefährdungen durch Staub verringern.
- **Wiegen Sie sich nicht in falscher Sicherheit und setzen Sie sich nicht über die Sicherheitsregeln für Elektrowerkzeuge hinweg, auch wenn Sie nach vielfachem Gebrauch mit dem Elektrowerkzeug vertraut sind.** Achtloses Handeln kann binnen Sekundenbruchteilen zu schweren Verletzungen führen.

Verwendung und Behandlung des Elektrowerkzeugs

- **Überlasten Sie das Elektrowerkzeug nicht. Verwenden Sie für Ihre Arbeit das dafür bestimmte Elektrowerkzeug.** Mit dem passenden Elektrowerkzeug arbeiten Sie besser und sicherer im angegebenen Leistungsbereich.

- **Benutzen Sie kein Elektrowerkzeug, dessen Schalter defekt ist.** Ein Elektrowerkzeug, das sich nicht mehr ein- oder ausschalten lässt, ist gefährlich und muss repariert werden.
- **Ziehen Sie den Stecker aus der Steckdose und/oder entfernen Sie einen abnehmbaren Akku, bevor Sie Geräteeinstellungen vornehmen, Einsatzwerkzeugteile wechseln oder das Elektrowerkzeug weglegen.** Diese Vorsichtsmaßnahme verhindert den unbeabsichtigten Start des Elektrowerkzeugs.
- **Bewahren Sie unbenutzte Elektrowerkzeuge außerhalb der Reichweite von Kindern auf. Lassen Sie keine Personen das Elektrowerkzeug benutzen, die mit diesem nicht vertraut sind oder diese Anweisungen nicht gelesen haben.** Elektrowerkzeuge sind gefährlich, wenn sie von unerfahrenen Personen benutzt werden.
- **Pflegen Sie Elektrowerkzeuge und Einsatzwerkzeug mit Sorgfalt. Kontrollieren Sie, ob bewegliche Teile einwandfrei funktionieren und nicht klemmen, ob Teile gebrochen oder so beschädigt sind, dass die Funktion des Elektrowerkzeugs beeinträchtigt ist. Lassen Sie beschädigte Teile vor dem Einsatz des Gerätes reparieren.** Viele Unfälle haben ihre Ursache in schlecht gewarteten Elektrowerkzeugen.
- **Halten Sie Schneidwerkzeuge scharf und sauber.** Sorgfältig gepflegte Schneidwerkzeuge mit scharfen Schneidkanten verklemmen sich weniger und sind leichter zu führen.
- **Verwenden Sie Elektrowerkzeug, Zubehör, Einsatzwerkzeuge usw. entsprechend diesen Anweisungen. Berücksichtigen Sie dabei die Arbeitsbedingungen und die auszuführende Tätigkeit.** Der Gebrauch von Elektrowerkzeugen für andere als die vorgesehenen Anwendungen kann zu gefährlichen Situationen führen.
- **Halten Sie Griffe und Griffflächen trocken, sauber und frei von Öl und Fett.** Rutschige Griffe und Griffflächen erlauben keine sichere Bedienung und Kontrolle des Elektrowerkzeugs in unvorhergesehenen Situationen.

Service

- **Lassen Sie Ihr Elektrowerkzeug nur von qualifiziertem Fachpersonal und nur mit Originalersatzteilen reparieren.** Damit wird sichergestellt, dass die Sicherheit des Elektrowerkzeugs erhalten bleibt.

Sicherheitshinweise für Hämmer

- **Tragen Sie Gehörschutz beim Schlagbohren.** Die Einwirkung von Lärm kann Hörverlust bewirken.
- **Benutzen Sie mit dem Gerät gelieferte Zusatzhandgriffe.** Der Verlust der Kontrolle kann zu Verletzungen führen.
- **Halten Sie das Gerät an den isolierten Griffflächen, wenn Sie Arbeiten ausführen, bei denen das Einsatzwerkzeug oder die Schraube verborgene Stromleitungen oder das eigene Netzkabel treffen kann.** Der Kontakt mit einer spannungsführenden Leitung kann auch metallene Geräteteile unter Spannung setzen und zu einem elektrischen Schlag führen.

Zusätzliche Sicherheitshinweise

- **Prüfen Sie mit entsprechenden Geräten vor dem Arbeiten, ob sich evtl. verborgene Versorgungsleitungen im Arbeitsbereich befinden. Fragen Sie im Zweifelsfall bei der zuständigen Versorgungsgesellschaft nach.** Kontakt mit elektrischen Leitungen kann zu Feuer und elektrischem Schlag führen. Beschädigen einer Gasleitung kann zur Explosion führen. Beschädigen einer Wasserleitung führt zu großen Sachschäden oder kann einen elektrischen Schlag verursachen.
- **Verhindern Sie unkontrollierten Wiederanlauf.** Schalten Sie das Gerät aus, wenn die Stromversorgung unterbrochen wird, z. B. durch Stromausfall oder Ziehen des Netzsteckers.
- **Warten Sie, bis das Elektrowerkzeug zum Stillstand gekommen ist, bevor Sie es ablegen.** Das Einsatzwerkzeug kann sich verhaken und zum Verlust der Kontrolle über das Elektrowerkzeug führen.
- **Sichern Sie das Werkstück.** Durch eine Spannvorrichtung oder Schraubstock kann das Werkstück vor Rückschlag oder unkontrolliertem Wegschleudern gesichert werden (z.B. bei Verhaken des Werkzeugs).
- **Schalten Sie das Elektrowerkzeug sofort aus, wenn das Einsatzwerkzeug blockiert. Seien Sie bei einem Rückschlag auf hohe Reaktionsmomente gefasst.** Das Einsatzwerkzeug blockiert, wenn das Elektrowerkzeug überlastet wird oder es im Werkstück verkantet.
- **Benutzen Sie das Elektrowerkzeug nicht mit beschädigtem Kabel. Berühren Sie ein beschädigtes Kabel nicht und ziehen Sie umgehend den Netzstecker.** Beschädigte Kabel erhöhen das Risiko eines elektrischen Schlages.
- **Überhitzen von Gerät und Werkstück vermeiden.** Übermäßige Hitze kann Werkzeug und Gerät beschädigen.
- **Kurz nach dem Arbeiten kann das Werkzeug sehr heiß sein. Lassen Sie ein heißes Werkzeug abkühlen.** Das Berühren heißer Werkzeuge kann zu Verbrennungen führen.
- **Reinigen Sie ein heißes Werkzeug nie mit brennbaren Flüssigkeiten.** Es besteht Brand- und Explosionsgefahr.
- **Halten Sie Handgriffe trocken und frei von Fett.** Rutschige Handgriffe können zu Unfällen führen.
- **Halten Sie das Elektrowerkzeug beim Arbeiten fest mit beiden Händen und sorgen Sie für einen sicheren Stand.** Das Elektrowerkzeug wird mit zwei Händen sicherer geführt.
- **Immer die gültigen nationalen und internationalen Sicherheits-, Gesundheits- und Arbeitsvorschriften beachten.** Informieren Sie sich vor Aufnahme der Arbeit über die am Einsatzort des Gerätes gültigen Vorschriften.
- Beachten Sie, dass sich die bewegenden Teile auch hinter Be- und Entlüftungsöffnungen befinden können.
- Symbole, die sich an Ihrem Gerät befinden, dürfen nicht entfernt oder abgedeckt werden. Nicht mehr lesbare Hinweise am Gerät müssen umgehend ersetzt werden.



Vor Inbetriebnahme Gebrauchsanweisung lesen und beachten.

Gefahr durch Vibration



VORSICHT! Verletzungsgefahr durch Vibration! Durch Vibration kann es, vor allem bei Personen mit Kreislaufstörungen, zu Schäden an Blutgefäßen oder Nerven kommen. Bei folgenden Symptomen unterbrechen Sie sofort die Arbeit und suchen Sie einen Arzt auf: Einschlafen von Körperteilen, Gefühlsverlust, Jucken, Stechen, Schmerz, Veränderungen der Hautfarbe.

Der in den technischen Daten angegebene Vibrationswert repräsentiert die hauptsächlichsten Anwendungen des Gerätes. Die tatsächlich vorhandene Vibration während der Benutzung kann aufgrund folgender Faktoren hiervon abweichen:

- Nicht bestimmungsgemäßer Gebrauch;
- ungeeignete Einsatzwerkzeuge;
- ungeeigneter Werkstoff;
- ungenügende Wartung.

Sie können die Gefahren deutlich reduzieren, wenn Sie sich an folgende Hinweise halten:

- Warten Sie das Gerät entsprechend den Anweisungen in der Gebrauchsanweisung.
- Vermeiden Sie das Arbeiten bei niedrigen Temperaturen.
- Halten Sie Ihren Körper und besonders die Hände bei kaltem Wetter warm.
- Machen Sie regelmäßig Pause und bewegen Sie dabei die Hände, um die Durchblutung anzuregen.



GEFAHR! Lebensgefahr durch elektrischen Schlag! Die Benutzung dieser Variante außerhalb der Schweiz ist aus Sicherheitsgründen nicht zulässig, es besteht die Gefahr eines elektrischen Schlags bzw. Brandgefahr.

Die in der Schweiz vertriebene Variante des Geräts darf ausschließlich in der Schweiz benutzt werden, da diese mit einem Schweizer Stecker ausgestattet ist. Sie erkennen die Variante an der Artikelnummer auf dem Gerät (die Anleitung enthält immer **alle** Artikelnummern):

- Artikelnummer Schweiz: 350764
- Artikelnummer andere EU-Länder: 350741

Restrisiken

Auch bei bestimmungsgemäßer Verwendung des Gerätes und bei Beachtung aller Sicherheitshinweise in dieser Gebrauchsanweisung können noch folgende Restrisiken auftreten:

- Berührung des Werkzeugs im nicht abgedeckten Bereich.
- Eingreifen in das laufende Werkzeug.
- Rückschlag von Werkstücken und Werkstückteilen.

Persönliche Schutzausrüstung



Bei der Arbeit mit dem Gerät eine Schutzbrille und Gehörschutz tragen.



Bei Arbeiten mit starker Staubeentwicklung eine Staubschutzmaske tragen.



Bei der Arbeit mit dem Gerät **keine** Schutzhandschuhe tragen.



Bei der Arbeit mit dem Gerät eng anliegende Arbeitskleidung tragen.



Lange Haare abdecken oder ggf. ein Haarnetz tragen.

Ihr Gerät im Überblick



Hinweis: Das tatsächliche Aussehen Ihres Gerätes kann von den Abbildungen abweichen.

► S. 3, Abb. 1

1. Werkzeugaufnahme
2. Betriebsartenumschalter
3. Arretiertaste Betriebsartenumschalter
4. Schmierfett-Einfüllöffnung
5. Ein-Aus-Schalter
6. Umschalter Bohren/Schlagbohren
7. Zusatzhandgriff

Lieferumfang

- Meißelhammer
- Zusatzhandgriff
- Bohrer (3×)
- Meißel (2×)
- Bohrfutter
- Kohlebürsten (2×)
- Gebrauchsanweisung

Bedienung



Werkzeug entnehmen



VORSICHT! Verletzungsgefahr Kurz nach dem Arbeiten kann das Werkzeug sehr heiß sein. Es besteht Verbrennungsgefahr! Lassen Sie ein heißes Werkzeug abkühlen. Reinigen Sie ein heißes Werkzeug nie mit brennbaren Flüssigkeiten.

► S. 3, Abb. 2

- Werkzeugaufnahme (1) nach hinten ziehen.
- Werkzeug entnehmen.

Werkzeug einsetzen



WARNUNG! Verletzungsgefahr! Achten Sie beim Einsetzen des Werkzeugs darauf, dass es fest im Spannfutter sitzt und nicht verkantet ist.



Hinweis: Reinigen und fetten Sie den Schaft des Werkzeugs vor dem Einsetzen.

► S. 3, Abb. 2

- Werkzeugaufnahme (1) nach hinten ziehen.

- Benötigtes Werkzeug unter leichtem Drehen einsetzen, bis die Werkzeugaufnahme verriegelt.

Betriebsart wählen



ACHTUNG! Gefahr von Geräteschäden! Betriebsart nur bei ausgeschaltetem Gerät ändern.



ACHTUNG! Gefahr von Geräteschäden! Die Einstellungen [T1] und [←] nicht zum Ein- und Ausdrehen von Schrauben benutzen. Die Einstellungen [▲] und [T2] nicht zum Meißeln benutzen.

► S. 3, Abb. 3

Arretiertaste (8) drücken; Umschalter (2) und (6) auf gewünschte Betriebsart stellen:

- Umschalter (2) in Position [T1], Umschalter (6) in Position [▲]: zum Bohren ohne Schlag in Holz, Metall, Keramik, und Kunststoff sowie zum Schrauben.
- Umschalter (2) in Position [T1], Umschalter (6) in Position [T2]: zum Schlagbohren in Beton oder Stein.
- Umschalter (2) in Position [←], Umschalter (6) in Position [T2]: zum Meißeln in Beton oder Stein.

Vor dem Einschalten überprüfen!

Überprüfen Sie den sicheren Zustand des Gerätes:

- Prüfen Sie, ob es sichtbare Defekte gibt.
- Prüfen Sie, ob alle Teile des Gerätes fest montiert sind.

Ein-/Ausschalten

- Ausschalten: Ein-Aus-Schalter (5) eindrücken.
- Einschalten: Ein-Aus-Schalter (5) wieder loslassen.

Bohren



GEFAHR! Verletzungsgefahr! Halten Sie das zu bearbeitende Werkstück niemals in der Hand, auf dem Schoß oder gegen andere Körperteile.



ACHTUNG! Gefahr von Geräteschäden! Verwenden Sie den Bohrer nie zum Fräsen oder zur Erweiterung von Bohrungen. Benutzen Sie immer den zum Material passenden Bohrer.

- Gerät gerade halten und mit gleichmäßigem Druck bohren.

Reinigung und Wartung

Reinigungsübersicht

Regelmäßig, je nach Einsatzbedingungen

Was?

Lüftungsschlitze des Motors von Staub reinigen.
Gerät reinigen.

Gerät schmieren

Wie?

Staubsauger, Bürste oder Pinsel benutzen.
Gerät mit leicht angefeuchtem Tuch abwischen.

► *Gerät schmieren* – S. 7

Gerät schmieren

- Deckel (4) aufschrauben und Fett einfüllen (empfohlenes Schmierfett: ► *Technische Daten* – S. 8).

Störungen und Hilfe

Wenn etwas nicht funktioniert...



GEFAHR! Vorsicht, Verletzungsgefahr!
 Unsachgemäße Reparaturen können dazu führen, dass Ihr Gerät nicht mehr sicher funktioniert. Sie gefährden damit sich und Ihre Umgebung.

Fehler/Störung	Ursache	Abhilfe
Werkzeugaufnahme dreht sich nicht.	Keine Netzspannung? Gerät defekt?	Kabel, Stecker, Steckdose und Sicherung prüfen. Händler kontaktieren.
Bohrfutter dreht sich, aber Gerät bohrt nicht.	Drehrichtung falsch?	Drehrichtungs-Umschalter umstellen.
Keine Schlagbohrfunktion. Keine Meißelfunktion.	Betriebsartumschalter nicht korrekt eingestellt?	► Betriebsart wählen – S. 7

Können Sie den Fehler nicht selbst beheben, wenden Sie sich bitte direkt an den Händler. Beachten Sie bitte, dass durch unsachgemäße Reparaturen auch der Gewährleistungsanspruch erlischt und Ihnen ggf. Zusatzkosten entstehen.

Entsorgung

Gerät entsorgen

Das Symbol der durchgestrichenen Mülltonne bedeutet: Batterien und Akkus, Elektro- und Elektronikgeräte dürfen nicht in den Hausmüll. Sie können umwelt- und gesundheitsschädigende Stoffe enthalten.



Verbraucher sind verpflichtet, Elektro-Altgeräte, Geräteteilbatterien und Akkus getrennt vom Hausmüll über eine sachgerechte Weiterverarbeitung zu gewährleisten. Die Rückgabe kann gemäß gesetzlicher Regelung kostenfrei z. B. über einen kommunalen Entsorgungsbetrieb oder über einen Händler erfolgen.

Batterien, Akkus und Lampen, die nicht fest in Elektro-Altgeräten verbaut sind und zerstrahlungsfrei entnommen werden können, müssen vor der Entsorgung entnommen und getrennt entsorgt werden. Lithiumbatterien und Akkupacks aller Systeme sind nur im entladenen Zustand bei den Rücknahmestellen abzugeben. Die Batterien sind immer durch Abkleben der Pole vor Kurzschlüssen zu sichern. Jeder Endnutzer ist selbst für die Löschung personenbezogener Daten auf den zu entsorgenden Altgeräten verantwortlich.



Verpackung entsorgen

Die Verpackung besteht aus Karton und entsprechend gekennzeichneten Kunststoffen, die wiederverwertet werden können.



- Führen Sie diese Materialien der Wiederverwertung zu.

Technische Daten

Artikelnummer	350741, 350764
Nennspannung	230 V~, 50 Hz
Nennleistung	1050 W
Nenn Drehzahl n ₀	900 min ⁻¹
Schutzart	IP20

Oft sind es nur kleine Fehler, die zu einer Störung führen. Meistens können Sie diese leicht selbst beheben. Bitte sehen Sie zuerst in der folgenden Tabelle nach, bevor Sie sich an den Händler wenden. So ersparen Sie sich viel Mühe und eventuell auch Kosten.

Artikelnummer	350741, 350764
Werkzeugaufnahme	SDS plus
Max. Bohrerdurchmesser	
• Beton	26 mm
• Stahl	13 mm
• Holz	40 mm
Schalleistungspegel (L _{WA})*	100,8 dB(A) (K = 3 dB(A))
Schalldruckpegel (L _{PA})*	89,8 dB(A) (K = 3 dB(A))
Vibration**	< 16,245 m/s ² (K = 1,5 m/s ²)
Empfohlenes Schmierfett	Getriebefett, harz- und säurefrei

* Die angegebenen Geräuschemissionswerte sind nach einem genormten Prüfverfahren gemessen worden und können zum Vergleich eines Elektrowerkzeugs mit einem anderen verwendet werden. Die angegebenen Geräuschemissionswerte können auch zu einer vorläufigen Einschätzung der Belastung verwendet werden. Ein Warnhinweis: Die Geräuschemissionswerte können während der tatsächlichen Benutzung des Elektrowerkzeugs von den Angabewerten abweichen, abhängig von der Art und Weise, in der das Elektrowerkzeug verwendet wird, insbesondere, welche Art von Werkstück bearbeitet wird. Es ist notwendig, Sicherheitsmaßnahmen zum Schutz des Bedieners festzulegen, die auf einer Abschätzung der Schwingungsbelastung während der tatsächlichen Benutzungsbedingungen beruhen (hierbei sind alle Anteile des Betriebszyklus zu berücksichtigen, beispielsweise Zeiten, in denen das Elektrowerkzeug abgeschaltet ist, und solche, in denen es zwar eingeschaltet ist, aber ohne Belastung läuft). Angaben zur Geräuschemission gemäß Produktsicherheitsgesetz (ProdSG) bzw. EG-Maschinenrichtlinie: Der Schalldruckpegel am Arbeitsplatz kann 80 dB(A) überschreiten. In dem Fall sind Schallschutzmaßnahmen für den Bediener erforderlich (z.B. Tragen eines geeigneten und dafür vorgesehenen Gehörschutz sowie eine Einhaltung von regelmäßigen Pausen).

** Der angegebene Schwingungsemissionswert ist nach einem genormten Prüfverfahren gemessen worden und kann zum Vergleich eines Werkzeugs mit einem anderen verwendet werden. Der angegebene Schwingungsemissionswert kann auch zu einer einleitenden Einschätzung der Aussetzung verwendet werden. Der Schwingungsemissionswert kann sich während der tatsächlichen Benutzung des Werkzeugs von dem Angabewert unterscheiden, abhängig von der Art und Weise, in der das Werkzeug verwendet wird; Versuchen Sie, die Belastung durch Vibrationen so gering wie möglich zu halten. Eine Maßnahme zur Verringerung der Vibrationsbelastung ist z. B. die Begrenzung der Arbeitszeit. Dabei sind alle Anteile des Betriebszyklus zu berücksichtigen (beispielsweise Zeiten, in denen das Werkzeug abgeschaltet ist, und solche, in denen es zwar eingeschaltet ist, aber ohne Belastung läuft). Ermittlung der Schwingungsemissionswerte nach EN 60745-1 & EN 60745-2-13.

Indice

Prima di cominciare...	9
Per la vostra sicurezza	9
Descrizione generale dell'apparecchio	12
Utilizzo	12
Pulizia e manutenzione	12
Anomalie e rimedi	13
Smaltimento	13
Dati tecnici	13
Reclami per difetti	75

Prima di cominciare...

Utilizzo conforme alla destinazione d'uso

L'apparecchio è destinato alla bulinatura e alla perforazione a percussione nel calcestruzzo, nei mattoni e nella pietra.

Questo apparecchio non è destinato all'uso commerciale. Osservare le norme generali relative alla prevenzione degli incidenti e le indicazioni di sicurezza in dotazione.

Eseguire unicamente le attività descritte nel presente manuale di istruzioni. Qualsiasi altro impiego verrà considerato come un utilizzo improprio. Il produttore non risponde per eventuali danni derivanti da tale utilizzo.

Cosa significano i simboli usati?

Indicazioni di pericolo e note sono contraddistinte chiaramente nel manuale di istruzioni. Si utilizzano i simboli seguenti:



PERICOLO! Elevato pericolo di lesioni gravi o mortali! Situazione altamente pericolosa che può comportare lesioni gravi o mortali.



AVVERTENZA! Probabile pericolo di lesioni gravi o mortali! Situazione generalmente pericolosa che può comportare lesioni gravi o mortali.



ATTENZIONE! Potenziale pericolo di lesioni! Situazione pericolosa che può comportare lesioni.



AVVISO! Pericolo di danni all'apparecchio! Situazione che può comportare danni materiali.



Nota: Informazioni indicate per una migliore comprensione dei procedimenti.

Questi simboli indicano l'equipaggiamento di sicurezza personale necessario:



Per la vostra sicurezza

Precauzioni generali

- Per lavorare e gestire questo apparecchio in sicurezza è necessario che l'utilizzatore se ne serva per la prima volta dopo aver letto e ben compreso le presenti istruzioni per l'uso.

- In caso di vendita o di cessione dell'apparecchio, è indispensabile consegnare insieme anche le presenti istruzioni per l'uso.

Avvertenze generali sulla sicurezza per utensili elettrici



AVVERTENZA! Leggere tutte le avvertenze per la sicurezza, le indicazioni, le illustrazioni e i dati tecnici riportati sull'utensile elettrico. Eventuali errori nell'osservanza delle avvertenze per la sicurezza e delle seguenti indicazioni possono provocare scosse elettriche, incendi e/o gravi lesioni.

- **Conservare tutte le istruzioni per l'uso e le avvertenze di sicurezza per poterle consultare in futuro.** Il termine «utensile elettrico» utilizzato nelle presenti avvertenze per la sicurezza indica utensili azionati elettricamente (con cavo di rete) e tramite batteria (senza cavo di rete).

Sicurezza sul posto di lavoro

- **Mantenere sempre ben pulita e ordinata la zona di lavoro.** Il disordine o le zone di lavoro non illuminate possono comportare il verificarsi di incidenti.
- **Non lavorare con l'utensile elettrico in ambienti a rischio di esplosione in cui si trovano liquidi, gas o polveri infiammabili.** Gli utensili elettrici generano scintille che potrebbero incendiare la polvere o i vapori.
- **Tenere a debita distanza i bambini o comunque altre persone quando si utilizza l'utensile elettrico.** Una distrazione potrebbe far perdere il controllo dell'utensile elettrico.

Sicurezza elettrica

- **La spina dell'utensile elettrico deve essere adatta alla presa. Non modificare per nessun motivo la spina. Non utilizzare alcuna spina adattatrice insieme a utensili elettrici con messa a terra.** Le spine non modificate e le prese idonee riducono il rischio di una scossa elettrica.
- **Evitare il contatto fra corpo e superfici con messa a terra, quali tubature, riscaldamento, forni e frigoriferi.** Qualora il corpo subisse la messa a terra si incorre in un alto rischio di subire una scossa elettrica.
- **Non sottoporre gli utensili elettrici dalla pioggia.** La penetrazione d'acqua al loro interno aumenta la possibilità di scosse elettriche.
- **Non utilizzare erroneamente la linea di allacciamento, ad es. per trainare l'utensile elettrico, appenderlo oppure per scollegare la spina dalla presa di corrente. Tenere la linea di allacciamento lontano da fonti di calore, olio, bordi taglienti o da parti in movimento.** Le linee di allacciamento danneggiate o attorcigliate aumentano il rischio di scosse elettriche.
- **Se si utilizza l'utensile elettrico all'aperto, utilizzare esclusivamente prolunge idonee per l'utilizzo in ambiente esterno.** L'impiego di prolunge per esterni riduce il pericolo di scossa elettrica.
- **Qualora sia inevitabile l'utilizzo dell'apparecchio in ambienti umidi, utilizzare un interruttore di corrente di dispersione.** L'uso di un interruttore di corrente di dispersione riduce il rischio di scosse elettriche.

Sicurezza delle persone

- **Lavorare con attenzione, prestare molta attenzione a ciò che si fa, lavorare assennatamente con l'utensile elettrico. Non utilizzare nessun utensile elettrico se si è stanchi o se si è sotto l'influsso di droghe, alcol o medicinali.** Un attimo di disattenzione durante l'uso dell'utensile elettrico potrebbe comportare severe lesioni.
- **Indossare sempre un equipaggiamento protettivo e, sempre, degli occhiali protettivo.** Indossare un equipaggiamento protettivo personale, quale la mascherina antipolvere, le scarpe antinfortunistiche, il casco protettivo o una protezione per l'udito, a seconda del tipo d'impiego dell'utensile elettrico, riduce il rischio di lesioni.
- **Evitare di mettere in funzione l'apparecchio involontariamente. Prima di collegare l'apparecchio all'alimentazione elettrica o alla batteria, prima di prenderlo in mano o portarlo su di sé, assicurarsi che sia spento.** Se mentre si tiene l'utensile elettrico, il dito poggia sull'interruttore oppure si collega l'utensile elettrico acceso all'alimentazione, si rischia di incorrere in incidenti.
- **Prima di accendere l'utensile elettrico, rimuovere tutti gli utensili di regolazione o le chiavi.** Un utensile o una chiave attaccato ad una parte in movimento dell'apparecchio può comportare lesioni.
- **Evitare di tenere una postura anomala. Assicurarsi quindi di mantenere una postura sicura e mantenere sempre un buon equilibrio.** In questo modo è possibile controllare meglio l'utensile elettrico qualora si dovessero verificare situazioni impreviste.
- **Indossare abiti idonei. Non indossare altri abiti o gioielli. Tenere i capelli e gli abiti lontano dalle parti in movimento.** Gli abiti larghi, i gioielli o i capelli lunghi possono venir catturati dalle parti in movimento.
- **Se è possibile montare dispositivi di aspirazione e raccolta della polvere, questi devono essere collegati e utilizzati correttamente.** L'uso di un aspiratore di polveri riduce i pericoli derivanti dalle polveri stesse.
- **È assolutamente sconsigliabile cedere a un senso di falsa sicurezza e non tenere conto delle norme di sicurezza per gli utensili elettrici, anche se si ha dimestichezza con l'utensile elettrico per averlo utilizzato molte volte.** Un comportamento negligente può portare a lesioni gravi in frazioni di secondo.

Uso e trattamento dell'utensile elettrico

- **Non sovraccaricare mai l'utensile elettrico. Usare l'utensile elettrico adatto per il lavoro che si deve svolgere.** Con l'utensile elettrico adatto si lavora meglio e in condizioni più sicure.
- **Non utilizzare mai un utensile che presenta un interruttore difettoso.** Un utensile elettrico che non si può accendere o spegnere correttamente è pericoloso e deve essere assolutamente riparato.
- **Prima di effettuare regolazioni all'utensile, sostituire componenti dell'utensile impiegato o riporre l'utensile elettrico, estrarre la spina dalla presa e/o estrarre la batteria rimovibile.** Questa misura precauzionale impedisce che l'utensile elettrico possa accendersi inavvertitamente.

- **Conservare gli utensili elettrici inutilizzati fuori dalla portata dei bambini. Non far utilizzare l'utensile elettrico da persone che non hanno familiarità con esso o che non hanno letto le presenti istruzioni.** Gli utensili elettrici sono pericolosi quando vengono utilizzati da persone inesperte.
- **Sottoporre ad accurata manutenzione gli utensili elettrici e gli utensili impiegati. Controllare che le parti mobili funzionino correttamente e che non si inceppino, che non vi siano componenti rotti o danneggiati e che le funzioni dell'apparecchio non siano compromesse. Prima di utilizzare l'apparecchio riparare le parti danneggiate.** La causa di molti incidenti va ricercata negli utensili elettrici sottoposti a cattiva manutenzione.
- **Tenere gli utensili di taglio sempre puliti ed affilati.** Gli utensili di taglio ben mantenuti, con bordi taglienti acuminati, si inceppano con minor frequenza e sono più facili da gestire.
- **Utilizzare gli utensili elettrici, gli accessori, gli utensili vari, ecc. conformemente alle presenti istruzioni per l'uso. Considerare sempre le condizioni di lavoro e l'attività che dovranno svolgere.** L'uso di utensili elettrici per scopi diversi da quelli previsti può comportare situazioni a rischio.
- **Mantenere le impugnature e le relative superfici asciutte e pulite da olio e grasso.** Impugnature e relative superfici scivolose non consentono di utilizzare l'utensile elettrico in sicurezza e compromettono il controllo dello stesso nelle situazioni impreviste.

Assistenza

- **Far riparare l'utensile elettrico esclusivamente da personale qualificato. Utilizzare inoltre solo ricambi originali.** Solo in questo modo è possibile garantire la sicurezza dell'utensile elettrico.

Avvertenze sulla sicurezza per i martelli

- **Durante la perforazione a percussione si raccomanda di portare una cuffia per la protezione dell'udito.** Il rumore può comportare danni all'udito.
- **Usare le impugnature supplementari fornite insieme all'apparecchio.** La perdita di controllo può causare ferimenti.
- **Tenere l'apparecchio prendendolo soltanto dalle apposite superfici isolate quando si eseguono operazioni durante le quali l'utensile o la vite può venire a contatto con conduttori elettrici nascosti o con il proprio cavo di alimentazione.** Un contatto con un cavo elettrico può mettere sotto tensione anche le parti in metallo dell'utensile elettrico e provoca quindi una scossa elettrica.

Informazioni di sicurezza supplementari

- **Controllare con degli appositi apparecchi prima di iniziare il lavoro se nella zona di lavorazione si trovano delle linee di alimentazione nascoste. Interpellare in caso di dubbi l'azienda di approvvigionamento municipale competente.** Un contatto accidentale con le linee elettriche può causare incendi e folgorazioni. Il danneggiamento di una condotta del gas può

causare un'esplosione. Il danneggiamento di una condotta idrica può causare danni materiali di entità maggiore o perfino gravi folgorazioni.

- **Evitare un riavviamento incontrollato.** Spegnerne l'apparecchio in caso di un'interruzione dell'alimentazione, ad esempio, mancanza di corrente, oppure staccare la spina dalla presa di corrente.
- **Attendere finché l'utensile elettrico si è completamente fermato, prima di appoggiarlo.** L'utensile elettrico può incastrarsi e causare la perdita del controllo sull'utensile elettrico.
- **Bloccare con sicurezza il pezzo di lavorazione.** Attraverso un dispositivo di serraggio o una morsa non è da escludere un rinculo incontrollato del pezzo da lavorare ovvero una sua fuga improvvisa (ad esempio, in seguito ad un incastramento dell'utensile).
- **Spegnere immediatamente l'utensile elettrico in caso di un bloccaggio o incastramento. In caso di un rinculo sono attendibili elevate coppie di reazione.** L'utensile utilizzato si blocca in caso di un sovraccarico o incastramento nel pezzo in lavorazione.
- **Non utilizzare mai l'utensile elettrico con il cavo di alimentazione danneggiato. Non toccare mai un cavo di alimentazione danneggiato e staccare immediatamente la spina dalla presa di corrente.** I cavi danneggiati aumentano il rischio di scosse elettriche.
- **Evitare il surriscaldamento dell'apparecchio e del pezzo in lavorazione.** Un eccessivo riscaldamento può danneggiare l'utensile e l'apparecchio.
- **Poco dopo la lavorazione, l'utensile può essere ancora molto caldo. Lasciare raffreddare l'utensile riscaldatosi.** Un contatto accidentale con utensili caldi può causare delle ustioni.
- **Non pulire mai l'utensile riscaldatosi con dei liquidi infiammabili.** Persiste un imminente pericolo di incendio ed esplosione.
- **Mantenere le impugnature asciutte e pulite dal grasso.** Le impugnature scivolose possono causare degli infortuni.
- **Durante il lavoro si raccomanda di mantenere sempre ben fermo l'utensile elettrico con due mani e assumere una posizione sicura.** Utensile elettrico viene condotto con sicurezza con due mani.
- **Osservare sempre le normative nazionali e internazionali in vigore e inerenti alla sicurezza, alla salute e al lavoro.** Prima di iniziare i lavori, informarsi sulle prescrizioni vigenti presso il luogo di utilizzo dell'apparecchio.
- Si osservi che i componenti mobili possono trovarsi anche dietro i fori di ventilazione e scarico.
- Non rimuovere o coprire i simboli riportati sull'apparecchio. Gli avvisi non più leggibili sull'apparecchio si devono immediatamente sostituire.



Prima della messa in funzione leggere le istruzioni per l'uso ed attenersi con cura.

Pericolo a causa delle vibrazioni



ATTENZIONE! Rischio di lesioni a causa delle vibrazioni! Le vibrazioni possono causare, soprattutto nelle persone con disturbi alla circolazione sanguigna, danni ai vasi sanguigni o ai nervi. Se si riscontrano i seguenti sintomi, interrompere immediatamente il lavoro e consultare un medico: torpore in parti del corpo, perdita di sensibilità, prurito, traffiture, dolore, cambiamenti del colore della pelle.

Il valore di vibrazione indicato nei dati tecnici rappresenta gli impieghi principali dell'attrezzo. La vibrazione effettivamente presente durante l'uso può risultare diversa in base ai seguenti fattori:

- impiego non appropriato;
- inserti non appropriati;
- materiale non appropriato;
- manutenzione insufficiente.

Si possono ridurre considerevolmente i rischi attenendosi alle seguenti indicazioni:

- Eseguire la manutenzione dell'attrezzo attenendosi alle indicazioni riportate nelle istruzioni per l'uso.
- Evitare di lavorare a temperature troppo basse.
- Mantenere caldo il corpo e in particolare le mani durante la stagione fredda.
- Fare pause frequenti durante le quali si devono tenere le mani in movimento per stimolare l'irrorazione sanguigna.



PERICOLO! Pericolo di morte da scariche elettriche! Per motivi di sicurezza l'uso di questa variante al di fuori della Svizzera non è consentito: pericolo di scosse elettriche e d'incendio.

La variante dell'apparecchio commercializzata in Svizzera può essere usata esclusivamente in Svizzera, poiché essa è dotata di una spina di tipo svizzero.

È possibile riconoscere la variante dal codice sull'apparecchio (il manuale di istruzione contiene sempre **tutti** i codici):

- Codice articolo Svizzera: 350764
- Codice articolo altri paesi UE: 350741

Rischi residui

Anche utilizzando l'apparecchio secondo le disposizioni e nella osservanza di tutte le informazioni di sicurezza riportate nelle presenti istruzioni per l'uso possono sempre persistere dei pericoli residui.

- Contatto con l'utensile nella zona non coperta.
- Interventi con l'utensile in moto.
- Contraccolpo dei pezzi di lavorazione.

Equipaggiamento di protezione personale



Quando si lavora con l'apparecchio indossare occhiali protettivi e protezioni per l'udito.



Quando si lavora con forte sviluppo di polvere indossare una mascherina antipolvere.



Durante il lavoro con l'apparecchio **non** si devono indossare guanti protettivi.



Quando si lavora con l'apparecchio indossare indumenti attillati ed aderenti.



Se si portano i capelli lunghi, coprirli o indossare una reticella.

Descrizione generale dell'apparecchio



Nota: L'aspetto reale dell'apparecchio può essere diverso da quanto riportato nelle illustrazioni.

► P. 3, fig. 1

1. Portautensile
2. Commutatore dei modi operativi
3. Tasto d'arresto del selettore dei modi di funzionamento
4. Apertura di rabbocco del grasso lubrificante
5. Interruttore I/O
6. Commutatore foratura/perforazione a percussione
7. Impugnatura supplementare

Volume di fornitura

- Martello per bulinare
- Impugnatura supplementare
- Punte di perforazione (3x)
- Scalpelli (2x)
- Mandrino portautensili
- Spazzole (2x)
- Istruzioni per l'uso

Utilizzo



Rimuovere l'utensile



ATTENZIONE! Pericolo di lesioni!

Poco dopo la lavorazione, l'utensile può essere ancora molto caldo. Persiste un imminente pericolo di ustioni! Lasciare raffreddare l'utensile riscaldatosi. Non pulire mai l'utensile riscaldatosi con dei liquidi infiammabili.

► P. 3, fig. 2

- Tirare in basso il portautensili (1).
- Rimuovere l'utensile.

Inserire l'utensile



AVVERTENZA! Pericolo di lesioni!

Quando si inserisce l'utensile fare attenzione che sia posizionato correttamente nel mandrino di serraggio e che non sia inclinato.



Nota: Pulire e ingrassare in gambo dell'utensile prima dell'inserimento.

► P. 3, fig. 2

- Tirare in basso il portautensili (1).

- Inserire l'utensile richiesto, esercitando una lieve pressione, finché scatta in posizione nel portautensili.

Selezione del modo operativo



AVVISO! Pericolo di danni all'apparecchio! Commutare il modo operativo solo dopo aver spento l'apparecchio.



AVVISO! Pericolo di danni all'apparecchio! Le regolazioni [T] e [L] non devono essere utilizzate per avvitare e svitare viti. Le regolazioni [A] e [T] non devono essere utilizzate per la bulinatura.

► P. 3, fig. 3

Premere il tasto d'arresto (8); portare il commutatore (2) e (6) sul modo operativo desiderato:

- Commutatore (2) in posizione [T], commutatore (6) in posizione [A]: per la perforazione senza percussione in legno, metallo, ceramica, materiale sintetico nonché per l'avvitatura.
- Commutatore (2) in posizione [T], commutatore (6) in posizione [T]: per la perforazione a percussione in calcestruzzo o pietra.
- Commutatore (2) in posizione [L], commutatore (6) in posizione [T]: per la bulinatura in calcestruzzo o pietra.

Controlli da effettuare prima dell'avviamento!

Controllare che l'apparecchio sia in perfette condizioni:

- controllare se ci sono difetti visibili ad occhio nudo
- controllare se tutti i componenti degli apparecchi sono ben fissati.

Accensione/spegnimento

- Accensione: premere l'interruttore ON/OFF (5).
- Spegnimento: rilasciare l'interruttore ON/OFF (5).

Perforazione



PERICOLO! Pericolo di lesioni! Non tenere mai per mano, sul grembo o contro altre parti del corpo il pezzo da forare.



AVVISO! Pericolo di danni all'apparecchio! Non utilizzare mai il trapano per fresare o per allargare fori.

usare sempre la punta adatta al materiale.

- Tenere l'apparecchio diritto e forare esercitando una pressione uniforme.

Pulizia e manutenzione

Pulizia

Regolarmente, a seconda delle condizioni d'impiego

Cosa?	Come?
Eliminare la polvere dalle prese d'aria del motore.	Utilizzare un aspirapolvere, spazzole o pennelli.
Pulire l'apparecchio.	Pulire l'apparecchio con un panno leggermente inumidito.
Lubrificare l'apparecchio	► <i>Lubrificare l'apparecchio</i> – p. 13

Lubrificare l'apparecchio

- Avvitare il coperchio (4) e rabboccare il grasso (grasso consigliato: ► *Dati tecnici* – p. 13).

Anomalie e rimedi

Se qualcosa non funziona ...



PERICOLO! Prudenza, pericolo di lesioni! Riparazioni non appropriate possono provocare il malfunzionamento dell'apparecchio e pregiudicare la sicurezza. In tal modo si danneggia se stessi e l'ambiente.

Guasto/Anomalia	Causa	Rimedio
Il portautensile non ruota.	Assenza di tensione di rete?	Controllare il cavo, la spina, la presa e il fusibile.
	L'apparecchio è difettoso?	Contattare il rivenditore.
Il mandrino ruota, ma l'apparecchio non esegue la foratura.	Senso di rotazione sbagliato?	Spostare il commutatore del senso di rotazione.
Nessuna perforazione a percussione.	Commutatore del modo operativo non correttamente regolato?	► <i>Selezione del modo operativo</i> – p. 12
Lo scalpello non funziona.		

Se non si è in grado di eliminare l'errore da soli, si prega di rivolgersi direttamente al rivenditore. Le riparazioni inappropriate invalidano la garanzia e possono causare costi aggiuntivi a suo carico.

Smaltimento

Smaltimento dell'apparecchio

Il simbolo del bidone della spazzatura barrato vuol dire che: batterie e accumulatori, apparecchiature elettriche ed elettroniche non vanno smaltiti nei rifiuti domestici. Questi potrebbero contenere sostanze dannose per l'ambiente e la salute.



I consumatori hanno l'obbligo di differenziare le apparecchiature elettroniche, le batterie vecchie delle apparecchiature e gli accumulatori dai rifiuti domestici e di smaltirle presso il centro di raccolta ufficiale per garantire un riutilizzo consono. In conformità con le disposizioni di legge, la restituzione può essere effettuata gratuitamente, ad esempio attraverso un'azienda di smaltimento dei rifiuti urbani o tramite un rivenditore.

Batterie, accumulatori e lampade non integrati in modo fisso nelle apparecchiature elettriche da smaltire, vanno tolti prima dello smaltimento e smaltiti separatamente. Le batterie al litio e gli accumulatori di tutti i sistemi vanno consegnati scarichi ai punti di raccolta. Le batterie vanno sempre assicurate da possibili cortocircuiti applicando del nastro adesivo sui poli.



L'utente finale è responsabile della cancellazione dei dati personali dalle apparecchiature da smaltire.

Smaltimento dell'imballaggio

L'imballaggio è composto da cartone e particolari in plastica adeguatamente contrassegnati per essere riciclati.



- Si raccomanda di inviare questi materiali al riciclaggio.

Dati tecnici

Codice articolo	350741, 350764
Tensione nominale	230 V~, 50 Hz
Potenza nominale	1050 W
Numero di giri nominale n_0	900 min ⁻¹

Spesso sono solo piccoli difetti che portano a un guasto. Di solito essi possono essere risolti facilmente dall'utente stesso. Si prega di controllare nella seguente tabella prima di rivolgersi al rivenditore. In tal modo si risparmiano molta fatica ed anche eventuali spese.

Codice articolo	350741, 350764
Grado di protezione	IP20
Portautensile	SDS plus
Diametro max. punta trapano	
• Calcestruzzo	26 mm
• Acciaio	13 mm
• Legno	40 mm
Livello di potenza acustica (L_{WA})*	100,8 dB(A) (K = 3 dB(A))
Livello di pressione acustica (L_{PA})*	89,8 dB(A) (K = 3 dB(A))
Vibrazione**	< 16,245 m/s ² (K = 1,5 m/s ²)
Grasso lubrificante consigliato	Grasso ingrangi, senza acidi, senza resine

*) I valori d'emissione sonora indicati sono stati rilevati secondo un metodo di controllo normalizzato e si possono utilizzare per confrontare un utensile elettrico con un altro. I valori d'emissione sonora indicati si possono usare anche per una valutazione preliminare del carico. Un avvertimento: Le emissioni sonore durante l'effettivo utilizzo dell'utensile elettrico possono variare rispetto ai valori indicati a seconda del modo in cui l'utensile elettrico viene utilizzato, e in particolare del tipo di pezzo che viene lavorato. È necessario stabilire delle misure di protezione per l'operatore basate su una valutazione del carico da vibrazioni durante le condizioni di utilizzo effettive (in proposito è necessario considerare tutte le componenti del ciclo di funzionamento, ad esempio il tempo per cui l'utensile elettrico è spento e quello per cui è acceso ma funziona senza carico).

Informazioni sulle emissioni acustiche in conformità alla legge sulla sicurezza dei prodotti (ProdSG) e alla direttiva macchine CE: il livello di pressione sonora sul luogo di lavoro può essere maggiore di 80 dB(A). In questo caso, sono necessarie misure di protezione dal rumore per l'operatore (ad esempio, indossare adeguate e apposite protezioni dell'udito e fare pause regolari).

**) Il valore d'emissione dell'oscillazione indicato è stato rilevato secondo un metodo di controllo normalizzato e si può utilizzare per confrontare un utensile con un altro. Il valore d'emissione dell'oscillazione indicato si può utilizzare anche per stimare inizialmente la sospensione. Il valore d'emissione dell'oscillazione durante l'uso effettivo dell'utensile può differire dal valore indicato a seconda del modo DIN cui viene utilizzato l'utensile. Cercare di mantenere al minimo possibile le sollecitazioni dovute alle vibrazioni. Ad esempio, per ridurre le sollecitazioni dovute alle vibrazioni si può ridurre la durata del tempo di lavoro. Si devono considerare tutte le parti del ciclo di lavoro (ad esempio i tempi nei quali l'utensile è spento e quelli in cui, anche se è acceso, non funziona sotto carico). Rilevamento dei valori di emissione dell'oscillazione secondo EN 60745-1 & EN 60745-2-13.

Table des matières

Avant de commencer...	14
Pour votre sécurité	14
Vue d'ensemble de votre appareil	16
Utilisation	17
Nettoyage et maintenance	17
Dysfonctionnements et aide	17
Mise au rebut	18
Caractéristiques techniques	18
Réclamations	76

Avant de commencer...

Utilisation conforme

L'appareil est conçu pour ciseler et percer le béton, les briques et la roche.

L'objet n'est pas conçu pour une utilisation commerciale. Les directives généralement reconnues en matière de prévention des accidents et les consignes de sécurité jointes doivent impérativement être respectées.

Réalisez uniquement des activités qui sont décrites dans ce mode d'emploi. Toute autre utilisation est une utilisation non conforme et non autorisée. Le fabricant décline toute responsabilité pour les dommages en résultant.

Signification des symboles utilisés

Les mises en garde contre des dangers éventuels et les consignes de sécurité sont distinctement identifiables dans le mode d'emploi. Les symboles suivants seront utilisés :



DANGER ! Danger de mort ou risque de blessure immédiat ! Situation dangereuse directe qui a pour conséquence de graves blessures ou la mort.



AVERTISSEMENT ! Danger de mort ou risque de blessure probable ! Situation dangereuse générale qui peut avoir pour conséquence de graves blessures ou la mort.



ATTENTION ! Éventuelle risque de blessure ! Situation dangereuse qui peut avoir des blessures pour conséquence.



AVIS ! Risque de dommages matériels ! Situation qui peut avoir des dommages matériels pour conséquence.



Remarque : Informations qui aident à une meilleure compréhension des opérations.

Ces symboles signifient que le port d'un équipement de protection individuelle est indispensable :



Pour votre sécurité

Consignes générales de sécurité

- Pour garantir une utilisation sûre de cet appareil, l'utilisateur doit avoir lu et compris le présent mode d'emploi avant la première mise en service de l'appareil.

- Si vous vendez ou donnez l'appareil à un tiers, remettez-lui toujours le manuel d'utilisation correspondant.

Consignes de sécurité générales pour appareils électriques



AVERTISSEMENT ! Lisez toutes les informations de sécurité, les instructions, les illustrations et les données techniques fournies avec cet outil électrique. Le non-respect des consignes de sécurité et des instructions suivantes peut causer un choc électrique, un incendie et/ou des blessures graves.

- **Conservez toutes les consignes de sécurité et instructions afin de pouvoir vous y référer ultérieurement.** Le terme « outil électrique » utilisé dans les consignes de sécurité se rapporte aux outils électriques fonctionnant sur secteur (avec câble secteur) et aux outils électriques alimentés par des accus (sans câble secteur).

Sécurité du lieu de travail

- **Maintenez votre lieu de travail propre et rangé et veillez à un bon éclairage.** Des zones de travail en désordre ou mal éclairées peuvent être la cause d'accidents.
- **Ne travaillez pas avec l'appareil électrique dans un environnement présentant des risques d'explosion dans lequel se trouvent des liquides, gaz ou poussières inflammables.** Les appareils électriques génèrent des étincelles risquant d'enflammer la poussière ou les vapeurs.
- **Gardez les enfants et autres personnes à distance de l'appareil électrique pendant son utilisation.** Vous risquez que l'outil électrique devienne incontrôlable si vous ne faites pas preuve de vigilance.

Sécurité électrique

- **La fiche de raccordement de l'appareil électrique doit être appropriée à la prise. La fiche ne doit être modifiée d'aucune manière. N'utilisez pas d'adaptateur avec des appareils électriques mis à la terre.** Les fiches non modifiées et les prises adéquates réduisent le risque de choc électrique.
- **Évitez un contact physique avec les surfaces mises à la terre telles que tuyaux, chauffages, cuisinières et frigos.** Il existe un risque accru de choc électrique si votre corps est relié à la terre.
- **N'exposez pas les appareils électriques à la pluie ou à l'humidité.** La pénétration d'eau dans un appareil électrique augmente le risque de choc électrique.
- **N'utilisez pas le câble de raccordement à d'autres fins, pour porter l'appareil électrique, le suspendre ou pour retirer la fiche de la prise. Gardez le câble de raccordement loin de la chaleur, des huiles, des arêtes coupantes ou des pièces en mouvement.** Les câbles de raccordement endommagés ou enchevêtrés augmentent le risque d'électrocution.
- **Si vous travaillez en plein air avec un outil électrique, n'utilisez que des rallonges adaptées à l'extérieur.** L'utilisation d'une rallonge appropriée pour l'extérieur réduit le risque de choc électrique.
- **S'il n'est pas possible d'éviter d'employer l'appareil électrique dans un environnement humide, utilisez un disjoncteur différentiel.** L'utilisation d'un disjoncteur différentiel réduit le risque de choc électrique.

Sécurité des personnes

- **Soyez prudent, surveillez ce que vous faites et faites preuve de bon sens lorsque vous travaillez avec un appareil électrique. N'utilisez pas d'appareil électrique si vous êtes fatigué ou sous l'influence de drogues, d'alcool ou de médicaments.** Un moment d'inattention en utilisant l'appareil électrique peut provoquer des blessures graves.
- **Portez un équipement de protection personnelle et portez toujours des lunettes de protection.** Le port d'un équipement de protection personnelle, tel que masque antipoussière, chaussures de sécurité antidérapantes, un casque ou une protection auditive, selon le type et l'utilisation de l'appareil électrique, réduit le risque de blessures.
- **Évitez une mise en service involontaire. Assurez-vous que l'appareil électrique est éteint avant de le raccorder à l'alimentation et/ou aux accus, de le prendre dans les mains ou de le porter.** Le fait d'avoir le doigt sur l'interrupteur pendant que vous portez l'outil électrique ou de brancher l'appareil à l'alimentation quand il est activé peut provoquer des accidents.
- **Retirez les outils de réglage ou les clés avant d'allumer l'appareil électrique.** Un outil ou une clé se trouvant sur un élément rotatif de l'appareil peut entraîner des blessures.
- **Évitez une position anormale de votre corps. Veillez à avoir une position stable et gardez toujours votre équilibre.** Vous pouvez ainsi mieux contrôler l'appareil électrique dans des situations inattendues.
- **Portez des vêtements appropriés. Ne portez pas de vêtements vastes ni de bijoux. Gardez cheveux et vêtements éloignés des pièces en mouvement.** Vêtements lâches, bijoux ou cheveux longs peuvent être happés par les pièces en mouvement.
- **Si des dispositifs d'extraction et de collecte des poussières peuvent être installés, connectez-les et utilisez-les correctement.** L'utilisation d'un dispositif d'aspiration des poussières peut réduire les risques dus à la poussière.
- **Ne vous laissez pas bercer par un faux sentiment de sécurité et n'ignorez pas les règles de sécurité relatives aux outils électriques, même si vous connaissez bien l'outil électrique après l'avoir utilisé de nombreuses fois.** Des actions imprudentes peuvent entraîner des blessures graves en quelques fractions de seconde.

Utilisation et maniement de l'appareil électrique

- **Ne soumettez pas l'appareil électrique à des surcharges.** Utilisez l'outil électrique désigné pour votre travail. Vous travaillez mieux et plus sûrement avec l'appareil électrique adéquat dans la plage de puissance indiquée.
- **N'utilisez pas d'appareil électrique dont l'interrupteur est défectueux.** Un appareil électrique qu'il n'est plus possible d'allumer ou d'éteindre est dangereux et doit être réparé.
- **Débranchez l'outil électrique et/ou retirez une batterie amovible avant d'effectuer tout réglage, de changer des pièces de l'outil ou de ranger l'outil.** Ces mesures de précaution évitent le démarrage involontaire de l'appareil électrique.

- **Gardez les appareils électriques non utilisés hors de portée des enfants. Ne laissez pas des personnes qui ne sont pas familiarisées avec l'outil électrique ou qui n'ont pas lu ces instructions.** Les appareils électriques sont dangereux lorsqu'ils sont utilisés par des personnes inexpérimentées.
- **Entretenez soigneusement vos outils électriques ou l'outil insérable. Contrôlez si les parties mobiles fonctionnent correctement et ne coincent pas, si des pièces sont cassées ou endommagées de sorte que le fonctionnement de l'appareil électrique s'en trouve altéré. Faites réparer les pièces endommagées avant d'utiliser l'appareil.** De nombreux accidents sont causés par des appareils électriques mal entretenus.
- **Veillez à ce que les outils de coupe soient bien affûtés et propres.** Les outils de coupe entretenus soigneusement avec des arêtes tranchantes se coincent moins souvent et sont plus faciles à guider.
- **Utilisez l'appareil électrique, les accessoires, etc. conformément aux instructions. Tenez compte des conditions de travail et du travail à effectuer.** L'utilisation d'appareils électriques à d'autres fins que celles prévues peut mener à des situations dangereuses.
- **Veillez à ce que les poignées et les surfaces de préhension restent sèches, propres et sans traces de graisse ou d'huile.** Les poignées et surfaces de préhension glissantes ne permettent pas d'utiliser et de contrôler l'outil électrique en toute sécurité dans des situations imprévues.

Entretien

- **Faites réparer votre appareil électrique uniquement par un personnel spécialisé qualifié et uniquement avec des pièces de rechange d'origine.** Il est ainsi sûr que la sécurité de l'appareil électrique est maintenue.

Conseils de sécurité pour les marteaux

- **Portez une protection auditive lors du perçage.** Le bruit peut provoquer des pertes auditives.
- **Utilisez les poignées supplémentaires fournies avec l'appareil.** La perte de contrôle peut entraîner des risques de blessures.
- **Tenez les appareils par les surfaces isolées des poignées lorsque vous réalisez des tâches pour lesquelles l'accessoire ou les vis sont susceptibles d'atteindre des conduits électriques dissimulés ou le câble secteur.** Le contact avec un conduit peut mettre des parties métalliques de l'appareil sous tension et provoquer une électrocution.

Consignes de sécurité complémentaires

- **Avant le travail, vérifiez, à l'aide des dispositifs correspondants, si des câbles d'alimentation ne sont éventuellement pas camouflés dans la zone de travail. En cas de doute, renseignez-vous auprès du fournisseur d'électricité responsable.** Tout contact avec des conduits électriques peut entraîner un incendie et une électrocution. Les dommages sur une conduite de gaz peuvent entraîner une explosion. Les dommages sur une conduite d'eau peuvent provoquer de gros dommages matériels et peuvent également entraîner une électrocution.

- **Évitez toute reprise de processus non contrôlée.** Mettez l'appareil hors service lorsque l'alimentation est interrompue, par exemple par le biais d'une coupure de courant ou du débranchement de la prise secteur.
- **Attendez l'arrêt complet de l'appareil avant de le reposer.** L'appareil peut s'accrocher et entraîner la perte de contrôle de l'appareil.
- **Sécurisez la pièce à usiner.** À l'aide d'un dispositif de fixation ou d'un étiau, la pièce à usiner est sécurisée contre un rebond ou une projection non contrôlée (par exemple, lors du coincement de l'outil).
- **Eteignez l'appareil immédiatement s'il se bloque. En cas de rebond, préparez-vous à des moments de réaction élevés.** L'appareil se bloque si l'outil est en surcharge ou coincé dans la pièce.
- **N'utilisez pas l'appareil électrique avec un câble endommagé. Ne touchez pas un câble endommagé et débranchez immédiatement la fiche secteur.** Les câbles endommagés augmentent le risque d'électrocution.
- **Évitez de surchauffer l'appareil et la pièce.** Une chaleur excessive peut endommager l'outil et l'appareil.
- **L'outil peut être très chaud peu après son utilisation. Laissez refroidir un outil chaud.** Le fait de toucher des outils chauds peut entraîner des brûlures.
- **Ne nettoyez jamais un outil chaud avec des liquides inflammables.** Risque d'incendie et d'explosion.
- **Veillez à ce que les poignées restent sèches et sans traces de graisse.** Des poignées glissantes peuvent provoquer des accidents.
- **Tenez fermement l'appareil des deux mains pendant le travail et veillez à un maintien de sécurité.** L'appareil est utilisé plus sûrement à deux mains.
- **Respectez systématiquement les règles de sécurité, d'hygiène et de travail en vigueur à l'échelle nationale et internationale.** Renseignez-vous, avant d'accepter le travail, sur les dispositions en vigueur sur le site d'utilisation de l'appareil.
- Attention, les pièces mobiles peuvent également se trouver derrière les ouvertures d'arrivée et de sortie d'air.
- Les symboles apposés sur votre appareil ne doivent être ni retirés ni recouverts. Si certaines informations apposées sur l'appareil deviennent illisibles, elles doivent être immédiatement remplacées.



Veillez lire les instructions d'utilisation avant la mise en service de l'appareil et les respecter.

Danger lié aux vibrations



ATTENTION ! Danger de blessure lié aux vibrations ! Les vibrations peuvent entraîner des dommages sur les vaisseaux sanguins et les nerfs, en particulier pour les personnes souffrant de troubles de la circulation.

Si les symptômes suivants surviennent, cessez immédiatement le travail et consultez un médecin : engourdissement de parties du corps, perte de sensation, démangeaisons, picotements, douleurs, modification de la couleur de la peau.

Le niveau de vibrations indiqué dans les caractéristiques techniques représente les utilisations principales de l'appareil. Les vibrations effectives pendant l'utilisation peuvent diverger en raison des facteurs suivants :

- utilisation non conforme aux prescriptions ;
- outils inappropriés ;
- matière inappropriée ;
- maintenance insuffisante.

Vous pouvez largement réduire les risques en respectant les consignes suivantes :

- Effectuez la maintenance de l'appareil conformément aux consignes du mode d'emploi.
- Evitez le travail à basse température.
- Tenez votre corps, en particulier les mains, au chaud en cas de conditions météorologiques froides.
- Faites des pauses régulières et agitez les mains pendant ces pauses afin de stimuler la circulation.



DANGER ! Danger de mort par électrocution ! L'utilisation de cette variante hors du territoire helvétique est interdite pour des raisons de sécurité ; risque d'un choc électrique ou d'incendie.

La variante de l'appareil commercialisée en Suisse est strictement réservée à une utilisation en Suisse étant donné que cette dernière est équipée d'une prise suisse. Vous reconnaissez la variante à la référence de l'article sur l'appareil (le manuel comprend toujours les **tous** références d'article) :

- Réf. d'article pour la Suisse : 350764
- Réf. d'article d'autres pays de l'UE : 350741

Autres risques

Même si vous utilisez correctement l'appareil et si vous respectez les consignes de sécurité figurant dans ces instructions d'utilisation, les risques suivants peuvent survenir :

- Contact avec l'outil dans une zone non protégée.
- Intervention dans l'appareil en fonctionnement.
- Rebond de pièces et de parties de pièce.

Équipement de protection personnelle



Lorsque vous utilisez l'appareil, portez des lunettes de protection ainsi qu'une protection auditive.



Portez un masque anti-poussière durant des travaux avec forte formation de poussières.



Lorsque vous utilisez l'appareil, ne portez **pas** de gants de protection.



Lorsque vous utilisez l'appareil, portez des vêtements de travail bien ajustés.



Recouvrez les cheveux longs ou placez-les sous un filet.

Vue d'ensemble de votre appareil



Remarque : L'apparence réelle de votre appareil peut diverger des illustrations.

► P. 3, fig. 1

1. Porte-outil
2. Commutateur de mode de fonctionnement
3. Touche d'arrêt du commutateur de mode de fonctionnement
4. Ouverture de remplissage de la graisse de lubrification
5. Interrupteur Marche/Arrêt
6. Commutateur Perçage/Perçage à percussion
7. Poignée supplémentaire

Contenu de la livraison

- Burin perforateur
- Poignée supplémentaire
- Forets (3x)
- Burin (2x)
- Mandrin
- Balais de charbon (2x)
- Instructions d'utilisation

Utilisation**Retirer l'outil****ATTENTION ! Risque de blessures**

L'outil peut être très chaud peu après son utilisation. Vous risquez de vous brûler ! Laissez refroidir un outil chaud. Ne nettoyez jamais un outil chaud avec des liquides inflammables.

► P. 3, fig. 2

- Tirer vers l'arrière le logement de l'outil (1).
- Retirer l'outil.

Poser l'outil

AVERTISSEMENT ! Risque de blessures ! Lors de l'introduction de l'outil, veillez à ce qu'il soit bien fixé dans le mandrin et qu'il n'est pas coincé.



Remarque : nettoyez et graissez la queue de l'outil avant utilisation.

► P. 3, fig. 2

- Tirer vers l'arrière le logement de l'outil (1).
- Insérez l'outil nécessaire en le tournant légèrement jusqu'à ce que le porte-outil se verrouille.

Sélectionner le mode de fonctionnement

AVIS ! Risque de dommages sur l'appareil ! Ne modifiez le mode de fonctionnement que lorsque l'appareil est éteint.



AVIS ! Risque de dommages sur l'appareil ! N'utilisez pas les réglages [T1] et [T2] pour visser ou dévisser des vis. N'utilisez pas les réglages [A1] et [T2] pour le ciselage.

► P. 3, fig. 3

Appuyer sur la touche d'arrêt (8) ; placer les commutateurs (2) et (6) sur le mode de fonctionnement souhaité :

- Commutateur (2) en position [T1], commutateur (6) en position [A1] : pour le perçage sans percussion dans le bois, le métal, la céramique ou le plastique et pour visser.
- Commutateur (2) en position [T1], commutateur (6) en position [T2] : pour le perçage à percussion dans le béton ou la pierre.
- Commutateur (2) en position [A1], commutateur (6) en position [T2] : pour le ciselage dans le béton ou la pierre.

Procédez à un contrôle complet avant de mettre l'appareil en marche !

Vérifiez que l'appareil est en bon état :

- Vérifiez que l'appareil est exempt de défauts visibles.
- Vérifiez que toutes les pièces de l'appareil sont montées solidement.

Mise en marche/arrêt

- Mise en route : Appuyez sur l'interrupteur Marche/Arrêt (5).
- Arrêt : Relâcher l'interrupteur Marche/Arrêt (5).

Perçage

DANGER ! Risque de blessures ! Lors du perçage, ne tenez jamais la pièce à usiner dans la main, sur les genoux ou contre une autre partie du corps.



AVIS ! Risque de dommages sur l'appareil ! N'utilisez jamais la perceuse pour fraiser ou pour élargir les alésages. Toujours utiliser la mèche correspondant au matériau.

- Tenir l'appareil bien droit et percer à pression constante.

Nettoyage et maintenance**Aperçu**

À effectuer régulièrement en fonction des conditions d'utilisation

Quoi ?	Comment ?
Retirez la poussière des fentes d'aération du moteur.	Utilisez un aspirateur, une brosse ou un pinceau.
Nettoyage de l'appareil.	Nettoyez l'appareil à l'aide d'un chiffon légèrement humide.
Lubrifier l'appareil	► <i>Lubrifier l'appareil – p. 17</i>

Lubrifier l'appareil

- Visser le capot (4) et remplir la graisse (lubrifiant recommandé : ► *Caractéristiques techniques – p. 18*).

Dysfonctionnements et aide**En cas de dysfonctionnement...**

DANGER ! Attention, risque de blessures ! Toute réparation impropre peut amener votre appareil à ne plus fonctionner sûrement. En procédant de la sorte, vous vous mettez en danger ainsi que votre environnement.

Il s'agit souvent de petits défauts qui conduisent à une défectuosité. Vous pouvez souvent éliminer le problème par vous-même. Veuillez tout d'abord

consulter le tableau suivant avant de vous adresser à votre revendeur. Vous économisez ainsi un dérangement et éventuellement aussi des coûts.

Erreur/dysfonctionnement	Cause	Mesure corrective
Le mandrin ne tourne pas.	Pas d'alimentation électrique ?	Contrôlez le câble, la fiche, la prise et le fusible.
	L'appareil est défectueux ?	Contactez votre revendeur.
Le mandrin tourne mais l'appareil ne perce pas.	Sens de rotation erroné ?	Inverser le commutateur de sens de rotation.
Pas de fonction de perçage à percussion.	Le commutateur de mode de fonctionnement n'est pas réglé correctement ?	► Sélectionner le mode de fonctionnement – p. 17
Pas de fonction de ciselage.		

Si vous n'êtes pas en mesure d'éliminer la panne par vous-même, veuillez vous adresser directement à votre revendeur. Notez que la réalisation de réparations non conformes entraîne l'annulation de la garantie et vous entraîne éventuellement des coûts supplémentaires.

Mise au rebut

Mise au rebut de l'appareil

Le symbole de la poubelle barrée signifie : Les batteries et les accus, les appareils électriques et électroniques ne doivent pas être jetés avec les ordures ménagères car ils pourraient contenir des substances nocives pour l'environnement et la santé.



Les consommateurs sont tenus d'éliminer appareils électriques usagés, les batteries et accus usagés d'appareils électriques séparément en les remettant à un point de collecte officiel afin de garantir un traitement adéquat. Conformément aux dispositions légales, les produits peuvent être retournés gratuitement, p. ex. auprès du service d'élimination communal ou du revendeur.

Les batteries, les accus et les lampes qui ne sont pas intégrés dans les appareils électriques usagés doivent être retirés et éliminés séparément avant l'élimination. Les batteries au lithium et les pack accus de tous les systèmes doivent être remis aux points de collecte uniquement en état déchargé. Les batteries doivent toujours être protégées contre les courts-circuits en collant les pôles.



Chaque utilisateur final est responsable pour la suppression des données personnelles qui se trouvent sur les appareils usagés à éliminer.

Mise au rebut de l'emballage

L'emballage se compose de carton et de matières plastiques marquées en conséquence qui peuvent être recyclés.



- Éliminez ces matériaux en les conduisant au recyclage.

Caractéristiques techniques

Référence de l'article	350741, 350764
Tension nominale	230 V~, 50 Hz
Puissance nominale	1050 W
Vitesse nominale n_0	900 min ⁻¹
Type de protection	IP20
Porte-outil	SDS plus

Référence de l'article	350741, 350764
Diamètre de foret max.	
• Béton	26 mm
• Acier	13 mm
• Bois	40 mm
Niveau de puissance acoustique (L_{WA})*	100,8 dB(A) (K = 3 dB(A))
Niveau de pression acoustique (L_{PA})*	89,8 dB(A) (K = 3 dB(A))
Vibrations**	< 16,245 m/s ² (K = 1,5 m/s ²)
Graisse lubrifiante recommandée	Graisse à engrenage, sans acide, sans résine

*) Les valeurs d'émission sonore indiquées ont été mesurées selon une méthode d'essai normalisée et peuvent être utilisées pour comparer un outil électrique avec un autre. Les valeurs d'émission sonore indiquées peuvent également être utilisées pour une évaluation préliminaire de la charge. Avertissement : Les émissions sonores lors de l'utilisation réelle de l'outil électrique peuvent différer des valeurs indiquées, en fonction de la manière dont l'outil électrique est utilisé, en particulier du type de pièce. Il est nécessaire d'établir des mesures de sécurité pour protéger l'opérateur sur la base d'une estimation de l'exposition aux vibrations dans les conditions réelles d'utilisation (en tenant compte de toutes les parties du cycle de fonctionnement, comme les périodes où l'outil électrique est éteint et celles où il est allumé mais fonctionne sans charge).

Données relatives aux émissions sonores conformément à la loi sur la sécurité des produits (ProdSG) ou à la directive CE relative aux machines : le niveau de pression acoustique sur le lieu de travail peut dépasser 80 dB(A). Dans ce cas, des mesures de protection de l'opérateur contre le bruit sont nécessaires (p. ex. port d'une protection auditive appropriée et prévue à cet effet, respect de temps de pause réguliers).

**) La valeur d'émissions de vibrations est mesurée suivant une méthode normalisée et peut être utilisée pour la comparaison d'un outil avec un autre ; La valeur d'émissions de vibrations peut également être utilisée pour une estimation introductive de l'exposition. La valeur d'émissions de vibrations peut différer de la valeur indiquée pendant l'utilisation effective de l'outil, selon la manière d'utilisation de l'outil. Tenter de maintenir la charge liée aux vibrations aussi basse que possible. Pour réduire la charge liée aux vibrations, il est possible par exemple de limiter le temps de travail. Dans ce cadre, toutes les parts du cycle de fonctionnement (par exemple les périodes pendant lesquelles l'outil est coupé et celles pendant lesquelles il est certes allumé, mais sans charge) doivent être prises en compte. Détermination des valeurs d'émissions de vibrations selon EN 60745-1 & EN 60745-2-13.

Table of contents

Before you begin...	19
For your safety	19
Your device at a glance	21
Operation	21
Cleaning and maintenance	22
Troubleshooting	22
Disposal	22
Technical data	23
Claims for defects	76

Before you begin...

Intended use

The device is designed for chasing and hammer drilling into cement, tile and stone.

This product is not intended for commercial use. Generally acknowledged accident prevention regulations and enclosed safety instructions must be observed.

Only perform work described in these instructions for use. Any other use is improper. The manufacturer will not assume responsibility for damage resulting from such use.

What are the meanings of the symbols used?

Danger notices and information are clearly marked throughout these instructions for use. The following symbols are used:



DANGER! Direct danger to life and risk of injury! Directly dangerous situation that may lead to death or severe injuries.



WARNING! Probable danger to life and risk of injury! Generally dangerous situation that may lead to death or severe injuries.



CAUTION! Possible risk of injury! Dangerous situation that may lead to injuries.



NOTICE! Risk of damage to the device! Situation that may lead to property damage.



Note: Information to help you reach a better understanding of the processes involved.

These symbols identify the required personal protection equipment:



For your safety

General safety instructions

- To operate this device safely, the user must have read and understood these instructions for use before using the device for the first time.
- If you sell or pass the device on, you must also hand over these operating instructions.

General power tool safety warnings



WARNING! Read all safety warnings, instructions, illustrations and specifications provided with this power tool. Failure to follow all instructions listed below may result in electric shock, fire and/or serious injury.

- Save all warnings and instructions for future reference. The term "power tool" in the warnings refers to your mains-operated (corded) power tool or battery-operated (cordless) power tool.

Work area safety

- Keep work area clean and well lit. Cluttered or dark areas invite accidents.
- Do not operate power tools in explosive atmospheres, such as in the presence of flammable liquids, gases or dust. Power tools create sparks which may ignite the dust or fumes.
- Keep children and bystanders away while operating a power tool. Distractions can cause you to lose control.

Electrical safety

- Power tool plugs must match the outlet. Never modify the plug in any way. Do not use any adapter plugs with earthed (grounded) power tools. Unmodified plugs and matching outlets will reduce risk of electric shock.
- Avoid body contact with earthed or grounded surfaces, such as pipes, radiators, ranges and refrigerators. There is an increased risk of electric shock if your body is earthed or grounded.
- Do not expose power tools to rain or wet conditions. Water entering a power tool will increase the risk of electric shock.
- Do not abuse the cord. Never use the cord for carrying, pulling or unplugging the power tool. Keep cord away from heat, oil, sharp edges or moving parts. Damaged or entangled cords increase the risk of electric shock.
- When operating a power tool outdoors, use an extension cord suitable for outdoor use. Use of a cord suitable for outdoor use reduces the risk of electric shock.
- If operating a power tool in a damp location is unavoidable, use a residual current device (RCD) protected supply. Use of an RCD reduces the risk of electric shock.

Personal safety

- Stay alert, watch what you are doing and use common sense when operating a power tool. Do not use a power tool while you are tired or under the influence of drugs, alcohol or medication. A moment of inattention while operating power tools may result in serious personal injury.
- Use personal protective equipment. Always wear eye protection. Protective equipment such as dust mask, non-skid safety shoes, hard hat, or hearing protection used for appropriate conditions will reduce personal injuries.

- **Prevent unintentional starting.** Ensure the switch is in the off-position before connecting to power source and/or battery pack, picking up or carrying the tool. Carrying power tools with your finger on the switch or energising power tools that have the switch on invites accidents.
- **Remove any adjusting key or wrench before turning the power tool on.** A wrench or a key left attached to a rotating part of the power tool may result in personal injury.
- **Do not overreach. Keep proper footing and balance at all times.** This enables better control of the power tool in unexpected situations.
- **Dress properly. Do not wear loose clothing or jewellery. Keep your hair and clothing away from moving parts.** Loose clothes, jewellery or long hair can be caught in moving parts.
- **If devices are provided for the connection of dust extraction and collection facilities, ensure these are connected and properly used.** Use of dust collection can reduce dust-related hazards.
- **Do not let familiarity gained from frequent use of tools allow you to become complacent and ignore tool safety principles.** A careless action can cause severe injury within a fraction of a second.

Power tool use and care

- **Do not force the power tool. Use the correct power tool for your application.** The correct power tool will do the job better and safer at the rate for which it was designed.
- **Do not use the power tool if the switch does not turn it on and off.** Any power tool that cannot be controlled with the switch is dangerous and must be repaired.
- **Disconnect the plug from the power source and/or remove the battery pack, if detachable, from the power tool before making any adjustments, changing accessories, or storing power tools.** Such preventive safety measures reduce the risk of starting the power tool accidentally.
- **Store idle power tools out of the reach of children and do not allow persons unfamiliar with the power tool or these instructions to operate the power tool.** Power tools are dangerous in the hands of untrained users.
- **Maintain power tools and accessories. Check for misalignment or binding of moving parts, breakage of parts and any other condition that may affect the power tool's operation. If damaged, have the power tool repaired before use.** Many accidents are caused by poorly maintained power tools.
- **Keep cutting tools sharp and clean.** Properly maintained cutting tools with sharp cutting edges are less likely to bind and are easier to control.
- **Use the power tool, accessories and tool bits etc. in accordance with these instructions, taking into account the working conditions and the work to be performed.** Use of the power tool for operations different from those intended could result in a hazardous situation.
- **Keep handles and grasping surfaces dry, clean and free from oil and grease.** Slippery handles and grasping surfaces do not allow for safe handling and control of the tool in unexpected situations.

Service

- **Have your power tool serviced by a qualified repair person using only identical replacement parts.** This will ensure that the safety of the power tool is maintained.

Safety notes for hammering

- **Wear ear defenders when hammer drilling.** The effects of noise may lead to loss of hearing.
- **Use the additional handles supplied with the unit.** Loss of control may lead to injuries.
- **Hold the device by the insulated surfaces when carrying out work during which it is possible that the tool or screw may come across hidden power cables or its own cable.** Contact with a power-carrying cable may also put metal parts of the unit under power and cause an electric shock.

Additional safety notes

- **Prior to starting work, use appropriate tool to determine whether there are any hidden supply lines located on the area you are working in.** If in doubt, ask the relevant supply services. Contact with power lines may cause fire and electrical shock. Damaging a gas pipe may cause an explosion. Damaging a water pipe leads to considerable property damage and may cause electrical shock.
- **Avoid uncontrolled restarting.** Switch the tool off when the power supply is interrupted, for example, by a power failure or pulling the plug.
- **Wait until the power tool has come to a standstill before you put it down.** The inserted tool may otherwise jam and cause a loss of control over the power tool.
- **Secure the work piece.** Use tensioning equipment or a vice to secure the work piece to help prevent kickback or uncontrolled flying of the work piece (e.g. when getting jammed in the work piece).
- **Immediately switch off the power tool when the inserted tool becomes blocked. Be prepared for high responses instances in the event of kickback.** The inserted tool will jam when the power tool is overloaded or tilted within the work piece.
- **Never use the power tool with a damaged cable. Do not touch a damaged cable and pull out the power plug immediately.** Damaged cables increase the risk of electric shock.
- **Prevent overheating of the device and the work piece.** Excess heat may damage the tool and the device.
- **Shortly after being used, the tool may be very hot. Allow a hot tool to cool down.** Touching a hot tool may cause burns.
- **Never clean a hot tool with flammable liquids.** There is a risk of fire and explosion.
- **Keep the handles dry and free of grease.** Slippery handles can lead to accidents.

- **When working, hold the power tool firmly with both hands and ensure you have a stable footing.** The power tool can be guided in a safer fashion when you use two hands.
- **Always comply with the all applicable domestic and international safety, health, and working regulations.** Inform yourself before you start work about the regulations that apply at the site of the device.
- Remember that moving parts may also be located behind ventilation and venting slots.
- Symbols affixed to your tools may not be removed or covered. Information on the device that is no longer legible must be replaced immediately.



Before putting the unit into operation, read and observe the instructions for use.

Risks caused by vibrations



CAUTION! Risk of injury due to vibrations! Vibrations may, in particular for persons with circulation problems, cause damage to blood vessels and/or nerves.

If you notice any of the following symptoms, stop working immediately and consult a doctor. Numbness of body parts, loss of sense of feeling, itching, pins and needles, pain, changes in skin colour.

The vibration values specified in the technical data represent the main uses of the device. The actual existing vibrations during use may deviate from these as a result of the following factors:

- Incorrect use of the product;
- Unsuitable tools inserted;
- Unsuitable material;
- Insufficient maintenance.

You can reduce the risks considerably by following the tips below:

- Maintain the device in accordance with the instructions in the operating instructions.
- Avoid working at low temperatures.
- When it is cold, make sure your body and your hands, in particular, are kept warm.
- Take regular breaks and move your hands at the same time to promote circulation.



DANGER! Risk of death through electric shock! The use of this variant outside Switzerland is not permissible for safety reasons, as this poses a risk of electric shock or fire.

The variant of the product sold in Switzerland may only be used in Switzerland, as it is equipped with a Swiss plug.

You can identify the variant by means of the item number on the product (the instructions always contain **all** item numbers):

- Item number Switzerland: 350764
- Item number in other EU countries: 350741

Remaining risks

There will still be residual risks even when the device is used according to the instructions and under observation of all of the safety notes in this set of operating instructions:

- Touching the tool in the uncovered section.
- Reaching into the operating tool.
- Kickback from work pieces and work piece parts.

Personal protective clothing



Wear goggles and ear defenders when using the device.



When working with tools that cause considerable dust, wear a dust protection mask.



Do **not** wear protective gloves when working with the device.



Wear tight fitting clothes when working with the device.



If you have long hair, cover or wear a hair net.

Your device at a glance



Note: The actual appearance of your product may differ from the illustrations.

► P. 3, fig. 1

1. Tool receiving socket
2. Mode changing switch
3. Lock button for mode changing switch
4. Lubricant filler opening
5. On/Off switch
6. Switch for drilling/hammer drilling
7. Additional handle

Scope of delivery

- Chipping hammer
- Additional handle
- Drill (3×)
- Chasing bit (2×)
- Drill chuck
- Carbon brushes (2×)
- Operating instructions

Operation



Removing a tool



CAUTION! Risk of injury! Shortly after being used, the tool may be very hot. Risk of burning! Allow a hot tool to cool down. Never clean a hot tool with flammable liquids.

► P. 3, fig. 2

- Pull the tool holder (1) back.
- Remove the tool.

Inserting a tool



WARNING! Risk of injury! Make sure that when installing the tool that it fits securely in the clamping chuck and is not at an angle.



Note: Clean and grease the shaft of the tool before inserting.

► P. 3, fig. 2

- Pull the tool holder (1) back.
- Insert the required tool with a slight turn until the tool holder locks.

Selecting the operating mode



NOTICE! Risk of damage to the unit! Only change operating mode when the device is switched off.



NOTICE! Risk of damage to the unit! Do not use settings [T₂] and [←] for screwing in and removing screws. Do not use settings [▲▲] and [T₂] for chasing.

► P. 3, fig. 3

Press the lock button (8); set the switches (2) and (6) to the required operating mode:

- Use switch (2) in position [T₁], switch (6) in position [▲▲]: For drilling without the hammer function into wood, metal, ceramics and plastics and for the screwdriver function.
- Use switch (2) in position [T₁], switch (6) in position [T₂]: For hammer drilling in cement or stone.
- Use switch (2) in position [←], switch (6) in position [T₂]: For chasing in cement or stone.

Check before switching on!

Check to make sure the unit is in a safe operating condition:

- Check to make sure there are no visible defects.
- Check to make sure all unit components are correctly mounted.

Switching on and off

- Switching on: Press down the On/Off switch (5).

- Switching off: Release the On/Off switch (5) again.

Drilling



DANGER! Risk of injury! Never hold the work piece that you are working with in your hand, on your lap, or against other body parts.



NOTICE! Risk of damage to the unit! Never use the drill for chasing or to expand drilled holes. Always use a drill appropriate to the material.

- Hold the device straight and drill with even pressure.

Cleaning and maintenance

Cleaning overview

Regularly and according to the operating conditions

What?	How?
Clean the ventilation slots of the motor to remove dust.	Use a vacuum, cleaning brush or paint brush.
Clean the device.	Wipe the unit with a damp cloth.
Lubricating the unit	► <i>Lubricating the unit – p. 22</i>

Lubricating the unit

- Unscrew the lid (4) and fill with grease (recommended grease: ► *Technical data – p. 23*).

Troubleshooting

What to do when something doesn't work...



DANGER! Exercise caution – risk of injury! Unprofessional repairs may mean that your unit will no longer operate safely. This endangers you and your environment.

Malfunctions are often caused by minor faults. You can easily remedy most of these yourself. Please consult the following table before contacting the vendor. You will save yourself a lot of trouble and possibly money too.

Error/Fault	Cause	Remedy
Tool holder does not turn.	No power supply?	Check the cable, plug, and the fuse.
	Is the device defective?	Contact your local vendor.
Chuck is turning, but the device is not drilling.	Revolution direction set incorrectly?	Switch the rotation direction reversing switch
No hammer drilling function.	Mode switch is not set correctly?	► <i>Selecting the operating mode – p. 22</i>
No chasing function.		

If you can't fix the fault yourself, contact your nearest vendor. Please be aware that any improper repairs will also invalidate the warranty and additional costs may be incurred.

Disposal

Disposal of the appliance

A crossed-out wheellie bin icon means: Batteries and rechargeable batteries, electrical or electronic devices must not be disposed of



with household waste. They may contain substances that are harmful to the environment and human health.

Consumers must dispose of waste electrical devices, spent portable batteries and rechargeable batteries separately from household waste at an official collection point to ensure that these items are processed correctly. The product can be returned free of charge in accordance with the legal requirements, for example through a municipal waste disposal company or a dealer.

Batteries, rechargeable batteries and lamps that are not permanently installed in waste electrical equipment and can be removed in a non-destructive way must be removed and disposed of separately before disposal of the equipment. Lithium batteries and rechargeable battery packs of all systems are only to be handed in to the waste collection points in a discharged state. The batteries must always be protected against short circuits by taping off the poles.



All end users are responsible for deleting any personal data stored on waste devices prior to their disposal.

Disposal of the packaging

The packaging consists of cardboard and correspondingly marked plastics that can be recycled.



- Make these materials available for recycling.

Technical data

Part number	350741, 350764
Rated voltage	230 V~, 50 Hz
Capacity	1050 W
Nominal revolutions n_0	900 min ⁻¹
Protection type	IP20
Tool receiving socket	SDS plus
Max. drill chuck diameter	
• Cement	26 mm
• Steel	13 mm
• Wood	40 mm
Sound power level (L_{WA})*	100,8 dB(A) (K = 3 dB(A))
Sound pressure level (L_{PA})*	89,8 dB(A) (K = 3 dB(A))
Vibration**	< 16,245 m/s ² (K = 1,5 m/s ²)
Recommended lubricant	Gear grease, resin-free, non-acidic

*) The noise emission values indicated have been measured according to a standardized test method and can be used to compare one power tool with another. The noise emission values indicated can also be used for a preliminary assessment of the exposure. Warning: The noise emissions during the actual use of the power tool may differ from the indicated values, depending on the way in which the power tool is used, in particular what type of workpiece is being machined. Safety measures must be defined to protect the operator, based on an estimation of the vibration load during actual conditions of use (taking into consideration all parts of the operating cycle, such as time periods when the power tool is switched off and time periods when it is switched on but running without a load).

Noise emission specifications according to the German Product Safety Act (ProdSG) or the EC Machinery Directive: The sound pressure level at the workplace may exceed 80 dB(A). If this is the case, the user must take noise protection measures (e.g. wearing appropriate hearing protection and taking regular breaks).

**) The specified vibration emission value was measured in accordance with a normed test procedure and can be used in order to compare one tool with another. The specified vibration emission value can also be used for an introductory evaluation of the exposure. The vibration emission value may

fluctuate from the specified value during actual use of the power tool. These fluctuations will depend on the way in which the power tool is used. Try to keep vibrations to a minimum. One method of reducing the vibration load is, for example, limiting the length of time you work with the tool. All parts of the operating cycle must be taken into account for this purpose (for example, also including times in which the power tool is switched off and times in which it is switched on, but is running without load). Determination of vibration emission values in accordance with EN 60745-1 & EN 60745-2-13.

Obsah

Dříve než začnete...	24
Pro Vaši bezpečnost	24
Přehled – váš přístroj	26
Obsluha	27
Čištění a údržba	27
Poruchy a pomoc	27
Likvidace	28
Technické údaje	28
Reklamacce	76

Dříve než začnete...

Použití příměřené určení

Přístroj je určen k vysekávání a příklepnému vrtání do betonu, cihel a kamene.

Přístroj není určen k použití při podnikání. Musí se dodržovat obecně uznávané předpisy úrazové prevence a příložené bezpečnostní pokyny.

Vykonávejte pouze činnosti popsané v tomto návodu k použití. Jakékoli jiné používání je považováno za neoprávněné chybné použití. Výrobce neodpovídá za škody, které z toho plynou.

Co znamenají použité symboly?

Upozornění na nebezpečí a pokyny jsou v návodu k použití zřetelně vyznačeny. Používají se následující symboly:



NEBEZPEČÍ! Bezprostřední nebezpečí zranění nebo ohrožení života! Bezprostřední nebezpečná situace s následkem těžkého zranění nebo usmrcení.



VAROVÁNÍ! Pravděpodobné nebezpečí zranění nebo ohrožení života! Obecně nebezpečná situace s následkem těžkého zranění nebo usmrcení.



UPOZORNĚNÍ! Případné nebezpečí zranění! Nebezpečná situace s možným následkem zranění.



OZNÁMENÍ! Nebezpečí poškození přístroje! Situace s možným následkem věcných škod.



Poznámka: Informace, které jsou uvedeny pro lepší pochopení postupů.

Tyto symboly označují potřebné osobní ochranné vybavení:



Pro Vaši bezpečnost

Všeobecné bezpečnostní pokyny

- Pro bezpečné zacházení s tímto přístrojem si jeho uživatel musí před prvním použitím přečíst tento návod k použití a porozumět mu.

- Když přístroj prodáváte nebo předáváte dál, bezpodmínečně předejte i tento návod k použití.

Všeobecné bezpečnostní pokyny pro elektrické nářadí



VAROVÁNÍ! Přečtěte si všechny bezpečnostní pokyny, instrukce, ilustrace a technické údaje, kterými je tento elektrický nástroj opatřen. Pokud opomenete dodržovat bezpečnostní pokyny a následující instrukce, může to způsobit zásah elektrickým proudem, požár a/ nebo těžká zranění.

- Všechny bezpečnostní pokyny a instrukce uschovejte pro budoucí použití.** Pojem „elektrický nástroj“, který je uveden ve bezpečnostních pokynech, se vztahuje na elektrický nástroj (se síťovým kabelem), poháněný proudem ze sítě a na elektrický nástroj poháněný akumulátorem (bez síťového kabelu).

Bezpečnost na pracovišti

- Pracovní oblast udržujte v čistém stavu a dobře osvětlenou.** Nepořádek nebo neosvětlené pracovní oblasti mohou vést k úrazům.
- Elektrické nářadí nepoužívejte ve výbušném prostředí, v němž se nacházejí hořlavé kapaliny, plyny nebo prach.** Elektrické nářadí vytváří jiskry, které mohou zapálit prach nebo páry.
- Během používání elektrického nářadí zabraňte přístupu dětí a jiných osob.** Při nesoustředěnosti můžete ztratit kontrolu nad elektrickým nástrojem.

Elektrická bezpečnost

- Přípojná zástrčka elektrického nářadí musí být kompatibilní se zásuvkou. Zástrčka se nesmí nijak upravovat. Společně s uzemněným elektrickým nářadím nepoužívejte zástrčkové adaptéry.** Nezměněné zástrčky a vhodné zásuvky snižují riziko zásahu elektrickým proudem.
- Zabraňte tělesnému kontaktu s uzemněnými povrchy, jako jsou například trubky, topení, sporáky a chladničky.** Pokud je vaše tělo uzemněné, hrozí zvýšené riziko zásahu elektrickým proudem.
- Elektrické nářadí chraňte před deštěm nebo vlhkem.** Vniknutí vody do elektrického nástroje zvyšuje riziko úderu elektrickým proudem.
- Připojovací vedení nepoužívejte k přenášení a zavěšení elektrického nástroje, nebo k vytáhnutí zástrčky ze zásuvky. Připojovací vedení chraňte před horkem, olejem, ostrými hranami nebo pohyblivými díly.** Poškozené nebo zamořené přípojné vedení zvyšuje riziko zasažení elektrickým proudem.
- Používáte-li elektrický nástroj venku, používejte prodlužovací kabely vhodné i pro venkovní použití.** Používání vhodného pro venkovní použití snižuje riziko zasažení elektrickým proudem.
- Pokud nelze zamezit provoz elektrického přístroje ve vlhkém prostředí, použijte ochranný vypínač proti chyběnému proudu.** Používání ochranného spínače proti chyběnému proudu snižuje riziko zásahu elektrickým proudem.

Bezpečnost osob

- **Bud'te opatrní, dávejte pozor na to, co děláte, a k práci s elektrickým nářadím přistupujte uvážlivě. Nepoužívejte elektrické nářadí, pokud jste unaveni, nebo jste pod vlivem drog, alkoholu či léků.** Okamžik nepozornosti při používání elektrického nářadí může zapříčinit závažná zranění.
- **Používejte osobní ochranné pomůcky a vždy ochranné brýle.** Používání osobních ochranných pomůcek, jako jsou protiprachová maska, protiskluzová bezpečnostní obuv, ochranná helma nebo ochrana sluchu, v závislosti na typu elektrického nářadí a jeho použití, snižuje riziko zranění.
- **Zabraňte neúmyslnému uvedení do provozu. Než elektrické nářadí připojíte k napájecímu zdroji a/nebo k akumulátoru, zvednete ho nebo je budete přenášet, přesvědčte se, že je vypnuté.** Pokud máte při přenášení elektrického nástroje prst na spínači, nebo pokud je přístroj zapnutý a připojený k napájecímu zdroji, může dojít k úrazům.
- **Než elektrické nářadí zapnete, odstraňte nastavovací nástroje nebo šroubováky.** Nástroj nebo klíč, který se nachází v otáčející se části přístroje, může vést ke zranění.
- **Vyhýbejte se nepřírovnému držení těla. Zajistěte si bezpečný postoj a vždy udržujte rovnováhu.** Díky tomu budete moci elektrické nářadí v neočekávaných situacích lépe kontrolovat.
- **Noste vhodný oděv. Nenoste volný oděv nebo šperky. Udržujte vlasy a oděv v bezpečné vzdálenosti od pohybujících se dílů.** Pohyblivé díly mohou zachytit volný oděv, šperky nebo dlouhé vlasy.
- **Je-li možné namontovat zařízení pro odsávání a zachycování prachu, je třeba je namontovat a správně používat.** Použití zařízení k odsávání prachu může snížit ohrožení prachem.
- **Nenechte se ukolébat falešným pocitem bezpečí a nepřeskočte bezpečnostní pravidla pro elektrické nástroje, i když je po častém používání elektrického nástroje znáte.** Nedbalé chování může vést ve zlomku sekundy k těžkým zraněním.

Použití a ošetřování elektrického nářadí

- **Nepřetěžujte elektrický nástroj. Pro svou práci používejte vhodný elektrický nástroj.** Vhodné elektrické nářadí umožňuje lepší a bezpečnější práci v uvedeném rozsahu výkonu.
- **Nepoužívejte elektrické nářadí, jehož spínač je vadný.** Elektrické nářadí, které se nedá zapnout nebo vypnout, je nebezpečné a musí se opravit.
- **Než budete provádět nastavení nástroje, měnit díly vložného nástroje nebo elektrický nástroj odložíte, vytáhněte zástrčku ze zásuvky a/nebo vyměňte vyjímatelný akumulátor.** Toto preventivní opatření zabraňuje neúmyslnému zapnutí elektrického nářadí.
- **Nepoužívané elektrické nástroje uchovávejte mimo dosah dětí. Nenechte elektrický nástroj používat osoby, které s ním nejsou seznámeny nebo si nepřečetly tento návod.** Elektrické nářadí je nebezpečné, pokud je používají nezkušené osoby.

- **O elektrické nástroje a nástavec pečlivě pečujte. Kontrolujte, zda pohyblivé díly fungují bezvadně a nejsou vzpříčené, zda nejsou prasklé nebo tak poškozené, že je omezena funkčnost elektrického nástroje. Před použitím přístroje nechejte poškozené díly opravit.** Příčinou mnohých úrazů je nesprávná údržba elektrického nářadí.
- **Řezné nástroje udržujte ostré a čisté.** Pečlivě udržované řezné nástroje s ostrými řeznými hranami se méně zasekávají a snadněji se vedou.
- **Elektrické nářadí, příslušenství, vkládané nástroje atd. používejte v souladu s těmito instrukcemi. Zohledněte přitom pracovní podmínky a vykonávanou činnost.** Používání elektrického nářadí k jiným účelům, než jsou stanovené účely použití, může vést k nebezpečným situacím.
- **Rukojeti a úchopné plochy udržujte suché, čisté a bez oleje a tuku.** Kluzké rukojeti a úchopné plochy neumožňují bezpečnou obsluhu a kontrolu elektrického nástroje v nepředvídatelných situacích.

Servis

- **Opravou elektrického nářadí pověřte pouze kvalifikovaný odborný personál používající výhradně originální náhradní díly.** Tim se zajistí zachování bezpečnosti elektrického nářadí.

Bezpečnostní pokyny pro kladiva

- **Při přiklepovém vrtní noste ochranu sluchu.** Působením hluku může dojít ke ztrátě sluchu.
- **Používejte pouze přidávané rukojeti, které byly dodány s přístrojem.** Následkem ztráty kontroly může dojít ke zranění.
- **Prováděte-li práce, při nichž mohou vložné nástroje nebo šroub zasáhnout skrytá elektrická vedení nebo vlastní síťový kabel, držte přístroj za izolované plochy.** Kontakt s vedením pod napětím může přivést napětí i do kovových částí přístroje a vést k úrazu elektrickým proudem.

Dodatečné bezpečnostní pokyny

- **Před vykonáváním prací zkontrolujte pomocí vhodných přístrojů, zda v pracovní oblasti nejsou případně skrytá napájecí vedení. V případě pochybností se informujte u příslušného provozovatele rozvodných sítí.** Kontakt s elektrickým vedením může zapříčinit požár a zásah elektrickým proudem. Poškození plynového potrubí může vést k výbuchu. Poškození vodovodního potrubí zapříčíní značné věcné škody nebo může způsobit zásah elektrickým proudem.
- **Zabraňte nekontrolovanému opětovnému rozběhu.** Přístroj vypněte, pokud se přeruší napájení proudem, např. výpadkem proudu nebo vytažením zástrčky ze sítě.
- **Než elektrický přístroj odložíte, počkejte, dokud se úplně nezastaví.** Vložný nástroj se může zaseknout a způsobit tím ztrátu kontroly nad elektrickým přístrojem.
- **Obrobek zajistěte.** Pomocí upínacích zařízení nebo svéráku se dá obrobek zajistit proti zpětnému rázu nebo nekontrolovanému vymrštění (např. při zachycení nářadím).

- **Elektrický přístroj okamžitě vypněte, pokud se vložený nástroj zasekává. Při zpětném rázu buďte připraveni na vysoké reakční momenty.** Vložený nástroj se zasekává, pokud je elektrický přístroj přetížený nebo je vzpříčený v obrobku.
- **Elektrický přístroj nepoužívejte s poškozeným kabelem. Poškozeného kabelu se nedotýkejte a okamžitě vytáhněte zástrčku ze sítě.** Poškozené kabely zvyšují riziko zásahu elektrickým proudem.
- **Zabraňte přehřátí přístroje a obrobku.** Nadměrné horko může poškodit nástroj i přístroj.
- **Krátce po skončení prací může být nástroj velmi horký. Horký nástroj nechte zchladit.** Dotknutím se horkých nástrojů může dojít k popáleninám.
- **Nikdy nečistěte horký nástroj pomocí hořlavých kapalin.** Hrozí nebezpečí požáru a výbuchu.
- **Udržujte rukojeti v suchém stavu a bez tuku.** Kluzké rukojeti mohou zapříčinit nehody.
- **Při práci držte elektrický přístroj vždy pevně oběma rukama a dbejte na stabilní postoj.** Elektrický přístroj se vede oběma rukama bezpečněji.
- **Dodržujte vždy platné národní a mezinárodní bezpečnostní, zdravotní a pracovní předpisy.** Před začátkem práce se informujte o předpisech platných na místě použití přístroje.
- Nezapomeňte, že se pohyblivé díly mohou nacházet i za zavzdušňovacími a odvzdušňovacími otvory.
- Symboly, které se nacházejí na našem přístroji, se nesmějí odstraňovat ani zakrývat. Nečitelné pokyny na přístroji se musejí okamžitě vyměnit.



Před uvedením do provozu si přečtete návod na použití.

Nebezpečí vytvářena vibracemi



UPOZORNĚNÍ! Nebezpečí zranění vibrací! Vibrace mohou především u osob s poruchami krevního oběhu způsobit poškození krevních cév nebo nervů. Při výskytu následujících příznaků okamžitě přerušte práci a vyhledejte lékařskou pomoc: brnění částí těla, ztráta citění, svědění, píchání, bolest, změny barvy pokožky.

Hodnota vibrací uvedená v technických údajích reprezentuje hlavní použití přístroje. Skutečné vyskytlé vibrace během použití se mohou od toho odlišovat na základě následujících faktorů:

- použití, které není v souladu se stanoveným určením;
- nevhodné vložené nástroje;
- nevhodný materiál;
- nedostatečná údržba.

Budete-li se řídit následujícími pokyny, můžete nebezpečí podstatně snížit:

- Údržbu přístroje provádějte podle pokynů uvedených v návodu k použití.
- Neprovádějte práce při nízkých teplotách.

- Tělo a především ruce udržujte při chladném počasí v teple.
- Pravidelně dělejte přestávky a pohybujte rukama, aby se podnítilo prokrvení.



NEBEZPEČÍ! Nebezpečí ohrožení života elektrickým proudem! Používání této varianty mimo Švýcarsko není z bezpečnostních důvodů přípustné, hrozí nebezpečí úrazu elektrickým proudem, resp. požáru.

Varianta přístroje distribuovaná ve Švýcarsku se smí používat výhradně ve Švýcarsku, protože je vybavená švýcarskou zástrčkou.

Tuto variantu poznáte podle čísla výrobku na přístroji (návod obsahuje vždy **všechna** čísla výrobku):

- Číslo výrobku pro Švýcarsko: 350764
- Číslo výrobku pro ostatní země EU: 350741

Zbývající rizika

I při použití přístroje podle stanoveného účelu a dodržování všech bezpečnostních pokynů a upozornění tohoto návodu k použití se mohou vyskytnout následující zbývající rizika:

- Dotyk nástroje v odkryté části.
- Zasahování do nástroje v chodu.
- Zpětný ráz obráběných předmětů a jejich částí.

Osobní ochranné vybavení



Při práci s přístrojem noste ochranné brýle a ochranu sluchu.



Při vykonávání prací, při nichž vzniká příliš mnoho prachu, noste protiprašný respirátor.



Při práci s přístrojem **nenoste** ochranné rukavice.



Při práci s přístrojem noste těsně přiléhavý pracovní oděv.



Dlouhé vlasy si zakryjte, příp. noste sítku na vlasy.

Přehled – váš přístroj



Poznámka: Skutečná vzhled vašeho přístroje se může od obrázků lišit.

► S. 3, obr. 1

1. Upínací zařízení pro nástroj
2. Přepínač provozních režimů
3. Aretační tlačítko přepínač provozních druhů
4. Plnicí otvor pro mazací tuk
5. Spínač Zap/Vyp
6. Přepínač vrtání/přiklepové vrtání
7. Přídavná rukojeť

Rozsah dodávky

- Sekací kladivo
- Přídavná rukojeť
- Vrták (3×)

- Sekáč (2×)
- Sklíčidlo
- Uhlíkové kartáče (2×)
- Návod k použití

Obsluha



Sejmutí nástroje



UPOZORNĚNÍ! Nebezpečí zranění!
Krátko po skončení prací může být nástroj velmi horký. Hrozí nebezpečí popálení! Horký nástroj nechte zchladit. Nikdy nečistěte horký nástroj pomocí hořlavých kapalin.

- ▶ S. 3, obr. 2
- Úchyt nástroje (1) zatáhněte dozadu.
- Nástroj sejměte.

Nasazení nástroje



VAROVÁNÍ! Nebezpečí zranění! Při nasazení nástroje dbejte na to, aby byl pevně osazen ve sklíčidle a nebyl vzpříčený.



Poznámka: Dřík nástroje před nasazením vyčistěte a namažte.

- ▶ S. 3, obr. 2
- Úchyt nástroje (1) zatáhněte dozadu.
- Potřebný nástroj nasadte mírným otáčením, dokud se úchyt nástroje nezablokuje.

Zvolit provozní režim



OZNAMENÍ! Nebezpečí poškození přístroje! Provozní režim měňte pouze při vypnutém přístroji.



OZNAMENÍ! Nebezpečí poškození přístroje! Nastavení [T₁] a [←] nepoužívejte k zašroubování a odšroubování šroubů. Nastavení [↖] a [T₂] nepoužívejte k vysekávání.

- ▶ S. 3, obr. 3
- Stiskněte aretační tlačítko (8); nastavte přepínač (2) a (6) na požadovaný provozní režim:
- Přepínač (2) nastavte do polohy [T₁], přepínač (6) nastavte do polohy [↖]: k vrtání bez přiklepu do dřeva, kovu, keramiky a umělé hmoty a rovněž i ke šroubování.
 - Přepínač (2) nastavte do polohy [T₁], přepínač (6) nastavte do polohy [T₂]: pro příklepové vrtání do betonu nebo kameniva.

- Přepínač (2) nastavte do polohy [←], přepínač (6) nastavte do polohy [T₂]: k vysekávání do betonu nebo kameniva.

Před zapnutím zkontrolujte!

- Zkontrolujte bezpečný stav přístroje:
- Zkontrolujte, zda nejsou na přístroji viditelné závady.
 - Zkontrolujte, zda jsou namontovány všechny díly přístroje.

Spínač Zap/Vyp

- Zapnutí: Stiskněte tlačítko Zap/Vyp (5).
- Vypnutí: Tlačítko Zap/Vyp (5) opět pusťte.

Vrtání



NEBEZPEČÍ! Nebezpečí zranění! Nikdy nedržte zpracovávaný obrobek v ruce, na klíně nebo proti jiné části těla.



OZNAMENÍ! Nebezpečí poškození přístroje! Nikdy nepoužívejte vrták k frézování nebo rozšíření otvorů. Pro daný materiál používejte vždy vhodný vrták.

- Přístroj držte rovně a vrtajte rovnoměrným přitlakem.

Čištění a údržba

Přehled o čištění

Pravidelně, v závislosti na podmínkách používání

Co?	Jak?
Větrací štěrby motoru vyčistěte od prachu.	Použijte vysavač, kartáč nebo štětec.
Vyčistit přístroj.	Přístroj setřete mírně navlhčenou utěrkou.
Namazat přístroj	▶ <i>Namazat přístroj – s. 27</i>

Namazat přístroj

- Odšroubujte víko (4) a naplňte tuk (doporučený mazací tuk: ▶ *Technické údaje – s. 28*).

Poruchy a pomoc

Pokud něco nefunguje ...



NEBEZPEČÍ! Pozor, nebezpečí zranění! Neodborně provedené opravy vedou k tomu, že přístroj již nefunguje bezpečně. Tím ohrožujete sebe a své okolí.

Často jsou to jen drobné závady, které vedou ke vzniku poruchy. Většinou je můžete snadno sami odstranit. Než se obrátíte na prodejnu, podívejte se do následující tabulky. Ušetříte si tím mnoho námahy a případně i výdajů.

Chyba/porucha	Příčina	Nápomoc
Úchyt nástroje se neotáčí.	Žádné síťové napětí?	Zkontrolujte kabel, zástrčku, zásuvku a pojistku.
	Přístroj vadný?	Kontaktujte prodejnu.

Chyba/porucha	Příčina	Nápomoc
Skličidlo se otáčí, ale přístroj nevrátí.	Nesprávný směr otáčení?	Přestavte přepínač směru otáčení.
Žádná funkce přiklepového vrtní.	Není správně nastaven přepínač provozního režimu?	► <i>Zvolit provozní režim – s. 27</i>
Žádná funkce vysekávání.		

Nemůžete-li závalu odstranit sami, obraťte se přímo na prodejnu. Mějte na paměti, že při neodborné opravě zanikají nároky ze záruky a případně Vám mohou vzniknout i další výdaje.

Likvidace

Likvidace přístroje

Symbol přeškrtnutého kontejneru znamená: Baterie a akumulátory, elektrické a elektronické přístroje nesmějí být likvidovány společně s domovním odpadem; mohou obsahovat látky, které jsou škodlivé pro životní prostředí a zdraví.



Spotřebitelé jsou povinni zneškodnit staré elektrické spotřebiče, spotřebované baterie a akumulátory odděleně od domovního odpadu na oficiálním sběrném místě, aby se zajistilo správné další zpracování. Vrácení výrobku lze dle právních předpisů provést bezplatně, např. prostřednictvím společnosti pro likvidaci komunálního odpadu nebo prostřednictvím prodejce.

Baterie, akumulátory a světelné zdroje, které nejsou ve starých elektrických přístrojích vmontované a které lze odstranit, aniž by došlo k jejich poškození, se před likvidací musí z přístrojů vyjmout a zlikvidovat v rámci tříděného odpadu. Lithiové baterie a akumulátory všech systémů se musí odevzdat na sběrném místě ve vybitém stavu. Pól baterie musí být vždy přelepěný, aby se předešlo vzniku zkratu.



Každý koncový uživatel je sám zodpovědný za vymazání osobních údajů z použitých přístrojů, které se mají zlikvidovat.

Likvidace balení

Balení se skládá z kartonu a příslušně označených plastů, které mohou být recyklovány.



– Předejte tyto části na recyklaci.

Technické údaje

Číslo výrobku	350741, 350764
Jmenovité napětí	230 V~, 50 Hz
Jmenovitý výkon	1050 W
Jmenovitá otáčky n_0	900 min ⁻¹
Stupeň krytí	IP20
Upínací zařízení pro nástroje	SDS plus
Max. průměr vrtáku	
• beton	26 mm
• ocel	13 mm
• dřevo	40 mm
Hladina akustického výkonu (L_{WA})*	100,8 dB(A) (K = 3 dB(A))
Hladina akustického tlaku (L_{pA})*	89,8 dB(A) (K = 3 dB(A))

Číslo výrobku	350741, 350764
Vibrace**	< 16,245 m/s ² (K = 1,5 m/s ²)
Doporučený mazací tuk	Převodový tuk, bez kyseliny, bez pryskyřice

* Uvedené hodnoty emisí hluku byly naměřeny podle standardizované zkušební metody a lze je použít k porovnání jednoho elektrického nástroje s druhým. Uvedené hodnoty emisí hluku lze použít i pro předběžný odhad zatížení. Varování: Emise hluku při skutečném používání elektrického nástroje se mohou od uvedených hodnot lišit v závislosti na způsobu použití elektrického nástroje, zejména na druhu zpracovávaného obrobku. Je nutné stanovit bezpečnostní opatření k ochraně obsluhy na základě odhadu vystavení vibracím během skutečných podmínek použití (je třeba zohlednit všechny části pracovního cyklu, například doby, kdy je elektrický nástroj vypnutý, a doby, kdy je síce zapnutý, ale pracuje bez zatížení).

Údaje o emisích hluku podle zákona o bezpečnosti výrobků (něm. zkr. ProdSG) nebo směrnice ES o strojních zařízeních: Hladina akustického tlaku na pracovišti může přesáhnout 80 dB(A). V tomto případě jsou pro obsluhu vyžadována opatření na ochranu proti hluku (např. nošení vhodné a k tomuto účelu určené ochrany sluchu a pravidelné přestávky).

** Uvedená emisní hodnota kmitání byla měřena podle normovaného zkušebního postupu a může se používat k porovnání s jinými nářadí; uvedená emisní hodnota kmitání se může použít i k počátečnímu odhadu vystavení. Emisní hodnota kmitání se během používání nářadí může odlišovat od hodnoty údajů, a síce v závislosti na druhu a způsobu používání nářadí. Snažte se udržovat zatížení vibracemi pokud možno na co nejnižším stupni. Opatření ke snížení vibračního zatížení je např. omezení pracovní doby. Přitom se musejí zohlednit všechny prvky pracovního cyklu (například doby, během nichž je nástroj vypnutý, a takové doby, během nichž je nástroj síce zapnutý, avšak běží bez zatížení). Zjištění emisních hodnot vibrací podle EN 60745-1 & EN 60745-2-13.

Obsah

Než začnete...	29
Pre vašu bezpečnosť	29
Vaše zariadenie v prehľade	32
Obsluha	32
Čistenie a údržba	32
Poruchy a pomoc	33
Likvidácia	33
Technické údaje	33
Reklamácie	76

Než začnete...

Použitie pre daný účel

Zariadenie je určené na sekanie a nárazové vŕtanie do betónu, tehly a kameniny.

Prístroj nie je určený na použitie pri podnikaní. Musí sa dodržiavať všeobecne uznávané predpisy úrazovej prevencie a priložené bezpečnostné pokyny.

Vykonávajú len činnosti opísané v tomto návode na použitie. Akékoľvek iné použitie je považované za neoprávnené chybné použitie. Výrobca nezodpovedá za škody, ktoré z toho plynú.

Čo znamenajú použité symboly?

V návode na použitie sú jasne označené upozornenia na nebezpečenstvo a pokyny. Boli použité tieto symboly:



NEBEZPEČENSTVO! Bezprostredné nebezpečenstvo ohrozenia života alebo poranenia! Bezprostredne nebezpečná situácia, ktorá má za následok smrť alebo ťažké poranenia.



VAROVANIE! Pravdepodobné nebezpečenstvo ohrozenia života alebo poranenia! Všeobecne nebezpečná situácia, ktorá môže mať za následok ťažké poranenia.



UPOZORNENIE! Prípadné nebezpečenstvo poranenia! Nebezpečná situácia, ktorá môže mať za následok poranenia.



OZNAMENIE! Nebezpečenstvo poškodenia zariadenia! Situácia, ktorá môže mať za následok vecné škody.



Poznámka: Informácie, ktoré prispievajú k lepšiemu pochopeniu procesov chodu stroja.

Tieto symboly označujú potrebný osobný ochranný výstroj:



Pre vašu bezpečnosť

Všeobecné bezpečnostné upozornenia

- Pre bezpečné zaobchádzanie s týmto prístrojom si musí užívateľ prístroja pred prvým použitím prečítať tento návod na použitie a porozumieť mu.

- Ak prístroj predáte alebo odovzdáte ďalšej osobe, bezpodmienečne priložte aj tento návod na použitie.

Všeobecné bezpečnostné pokyny platné pre elektrické náradie a nástroje



VAROVANIE! Prečítajte si všetky bezpečnostné upozornenia, pokyny, ilustrácie a technické údaje, ktoré patria k tomuto elektrickému náradia. Nerešpektovanie bezpečnostných pokynov a nasledujúcich pokynov môže zapríčiniť zásah elektrickým prúdom, požiar a/alebo ťažké poranenia.

- **Všetky bezpečnostné pokyny a inštrukcie uschovajte pre prípad neskoršieho použitia.** Pojem „elektrické náradie“ použitý v bezpečnostných pokynoch sa vzťahuje na elektrické náradie napájané zo siete (so sieťovým káblom) a na elektrické náradie napájané z akumulátora (bez sieťového kábla).

Bezpečnosť na pracovisku

- **Pracovnú oblasť udržiavajte v čistom stave a riadne osvetlenú.** Neporiadok alebo neosvetlené pracovné oblasti môžu viesť k úrazom.
- **Elektrické náradie a nástroje nepoužívajte vo výbušnom prostredí, v ktorom sa nachádzajú horľavé kvapaliny, plyny alebo prach.** Elektrické náradie a nástroje môžu produkovať iskry, ktoré eventuálne zapália prach alebo výpary.
- **Počas používania elektrického náradia a nástroja zabráňte prístupu deťom a iným osobám do jeho blízkosti.** Pri odvedení pozornosti môžete stratiť kontrolu nad elektrickým náradím.

Elektrická bezpečnosť

- **Prípojná zástrčka elektrického náradia musí byť kompatibilná so zásuvkou. Zástrčka sa nesmie nijako upravovať. Nepoužívajte adaptérové zástrčky spolu s uzemneným elektrickým prístrojom.** Neupravené zástrčky a vhodné zásuvky znižujú riziko zásahu elektrickým prúdom.
- **Zabráňte telesnému kontaktu s uzemnenými povrchmi, napr. rúry, kúrenie, sporáky a chladničky.** Keď je vaše telo uzemnené, hrozí zvýšené riziko zásahu elektrickým prúdom.
- **Elektrické nástroje chráňte pred dažďom a vlhkom.** Vniknutie vody do elektrického nástroja zvyšuje riziko zásahu elektrickým prúdom.
- **Kábel nepoužívajte na iné účely, na prenášanie elektrického náradia, na vešanie alebo na vytahovanie zástrčky zo zásuvky.** Kábel chráňte pred vysokými teplotami, olejom, ostrými hranami alebo pohyblivými časťami. Poškodené alebo zamotané káble zvyšujú riziko zásahu elektrickým prúdom.
- **Ak s elektrickým náradím pracujete vonku, používajte len také predlžovacie káble, ktoré sú vhodné aj do exteriéru.** Použitie predlžovacieho kábla vhodného do exteriéru znižuje riziko zásahu elektrickým prúdom.
- **Ak sa nedá vyhnúť prevádzke elektrického nástroja vo vlhkom prostredí, používajte ochranný vypínač proti chybnému prúdu.** Používanie ochranného spínača proti chybnému prúdu znižuje riziko zásahu elektrickým prúdom.

Bezpečnosť osôb

- **Buďte opatrní, dávajte pozor na to, čo robíte, a prístupujte k práci s elektrickým prístrojom uvážlivo. Elektrický prístroj nepoužívajte vtedy, keď ste unavení alebo pod vplyvom drog, alkoholu či liekov.** Jediná chvíľka nepozornosti pri používaní elektrického náradia môže viesť k závažným poraneniam.
- **Noste osobné ochranné pomôcky a vždy používajte ochranné okuliare.** Nosenie osobných ochranných pomôcok, ako je protiprachová maska, protišmyková bezpečnostná obuv, ochranná prilba či ochrana sluchu, v závislosti od typu elektrického náradia a jeho použitia, znižuje riziko poranení.
- **Zabráňte neúmyselnému uvedeniu do prevádzky. Skôr ako elektrický prístroj pripojíte k napájaciemu zdroju a/alebo k akumulátoru, skôr ako ho budete zdvíhať, alebo ho budete prenášať, uistite sa, že je vypnuté.** Ak máte pri prenášaní elektrického náradia prst na spínači, alebo ak je prístroj zapnutý a pripojený k napájaciemu zdroju, môže dôjsť k úrazom.
- **Skôr ako elektrické náradie zapnete, odstráňte nastavovacie nástroje alebo skrutkovače.** Náradie alebo kľúč, ktorý sa nachádza v rotujúcej časti nástroja, môže viesť k poraneniam.
- **Vyhýbajte sa neprirodzenému držaniu tela. Zaisťte si bezpečný postoj a vždy udržiavajte rovnováhu.** Vďaka tomu budete môcť elektrické náradie lepšie kontrolovať pri neočakávaných situáciách.
- **Noste vhodný odev. Nenoste voľné oblečenie ani šperky. Vlasy a odev sa musia nachádzať mimo dosahu pohyblivých sa častí.** Voľný odev, šperky či dlhé vlasy môžu zachytiť pohybujuce sa časti.
- **Ak je možné nainštalovať zariadenia na odsávanie a zachytávanie prachu, treba ich pripojiť a používať správne.** Používanie odsávania prachu môže znížiť ohrozenie prachom.
- **Nepoddávajte sa falošnému pocitu bezpečia a nezanedbávajte bezpečnostné pravidlá pre elektrické náradie, aj keď ho používate často a ste s ním dobre oboznámení.** Neopatrné konanie môže viesť v zlomku sekundy k vážnym zraneniam.

Používanie a zaobchádzanie s elektrickým náradím

- **Elektrické náradie nepreťažujte. Pri práci používajte elektrické náradie určené na daný účel.** Je lepšie a bezpečnejšie pracovať s vhodným elektrickým náradím v udávanom rozsahu výkonu.
- **Nepoužívajte elektrické náradie prístroj s chybným spínačom.** Elektrický prístroj, ktorý sa nedá zapnúť alebo vypnúť, je nebezpečný a musí sa opraviť.
- **Skôr ako vykonáte nastavenia nástroja, vymeníte časti príslušenstva alebo nástroj odložíte, vyťahnite zástrčku zo zásuvky a/alebo vyberte odnímateľný akumulátor.** Toto bezpečnostné opatrenie zabráni neúmyselnému spusteniu elektrického náradia.

- **Nepoužívané elektrické náradie uschovajte mimo dosahu detí. Nedovoľte, aby s elektrickým náradím pracovali osoby, ktoré s nimi nie sú oboznámené alebo si neprečítali tento návod.** Elektrické nástroje nebezpečné, ak ich používajú neskúsené osoby.
- **Pri údržbe elektrického náradia a častí príslušenstva buďte dôkladní. Skontrolujte, či pohyblivé časti náradia bezpečne fungujú a nie sú zablokované, či diely nie sú zlomené alebo natoľko poškodené, že môžu negatívne ovplyvniť fungovanie elektrického náradia. Pred použitím prístroja dajte poškodené diely opraviť.** Príčinou mnohých úrazov je nesprávna údržba elektrického náradia.
- **Rezné nástroje udržiavajte ostré a čisté.** Starostlivo udržiavané rezné nástroje s ostrými reznými hranami sa menej zasekávajú a ľahšie sa vedú.
- **Elektrický prístroj, príslušenstvo, vkladané nástroje atď. používajte v súlade s týmito inštrukciami. Zohľadnite pritom pracovné podmienky a vykonávanú činnosť.** Používanie elektrického náradia na iné účely, ako je vyhradené, môže viesť k nebezpečným situáciám.
- **Rukoväte a úchopové plochy udržiavajte v suchom a čistom stave, očistené od oleja a mastnoty.** Klzké rukoväte a úchopové plochy neumožňujú bezpečnú prevádzku a ovládanie elektrického náradia v nepredvídaných situáciách.

Servis

- **Opravou elektrického náradia poverte len kvalifikovaný odborný personál pri výhradnom použití originálnych náhradných dielov.** Tým sa zabezpečí zachovanie bezpečnosti elektrického náradia.

Bezpečnostné pokyny pre kladivá

- **Pri príklepovom vrтанí noste ochranu sluchu.** Pôsobenie hluku môže spôsobiť stratu sluchu.
- **Používajte prídavné rukoväte dodané s prístrojom.** Strata kontroly môže viesť k poraneniam.
- **Pri vykonávaní prác, počas ktorých by vložený nástroj alebo skrutka mohla zasiahnuť skryté elektrické vodiče alebo vlastný sieťový kábel, držte elektrický prístroj len za rukoväte s izoláciou.** Kontakt s vodičmi pod prúdom môže nabiť aj kovové časti prístroja a môže viesť k zasiahnutiu elektrickým prúdom.

Dodatočné bezpečnostné pokyny

- **Príslušnými prístrojmi pred prácou skontrolujte, či sa v pracovnej oblasti nachádzajú eventálne skryté napájacie vedenia. V prípade pochybností sa opýtajte u kompetentnej spoločnosti zabezpečujúcej napájanie.** Kontakt s elektrickými vedeniami môže viesť k ohňu a zásahu elektrickým prúdom. Poškodenie vedenia plynu môže viesť k výbuchu. Poškodenie vodovodného potrubia vedie k veľkým vecným škodám alebo môže spôsobiť zásah elektrickým prúdom.

- **Zabráňte nekontrolovanému opätovnému rozbehu.** Prístroj vypnite, keď sa preruší napájanie prúdom, napr. vplyvom výpadku prúdu alebo vytiahnutia sieťovej zástrčky.
- **Predtým ako elektrické náradie odložíte, počkajte, kým sa zastaví.** Vložený nástroj sa môže vzpríečiť a môže viesť k strate kontroly nad elektrickým náradím.
- **Obrábaný predmet zaistite.** Prostredníctvom upínacieho zariadenia alebo zveráka je možné obrábaný predmet zaistiť pred spätným rázom alebo nekontrolovaným vyvrátením (napr. pri vzpríečení nástroja).
- **Elektrické náradie ihneď vypnite, ak je vložený nástroj blokovaný. Pri spätnom ráze buďte pripravení na vysoké reakčné momenty.** Vložený nástroj sa zablokuje, ak sa elektrické náradie preťaží alebo sprieči v obrábanom predmete.
- **Elektrické náradie s poškodeným káblom nepoužívajte. Poškodeného kábla sa nedotýkajte a ihneď vytriahnite sieťovú zástrčku.** Poškodené káble zvyšujú riziko zásahu elektrickým prúdom.
- **Zabráňte prehriatiu prístroja a opracovávaného dielu.** Nadmerné teplo môže poškodiť nástroj a prístroj.
- **Krátko po práci môže byť nástroj veľmi horúci. Horúci nástroj nechajte ochladieť.** Dotýkanie sa horúcich nástrojov môže viesť k popáleninám.
- **Horúci nástroj nikdy nečistite horľavými kvaľalinami.** Existuje nebezpečenstvo požiaru a výbuchu.
- **Rukoväte udržiavajte suché a bez mastnoty.** Klzké rukoväte môžu viesť k úrazom.
- **Elektrické náradie držte pri práci pevne obomi rukami a postarajte sa o bezpečný postoj.** Elektrické náradie sa bezpečnejšie vedie dvomi rukami.
- **Vždy dodržiavajte platné národné a medzinárodné bezpečnostné predpisy, predpisy na ochranu zdravia a pracovné predpisy.** Pred zahájením práce sa informujte o predpisoch platných na mieste použitia prístroja.
- **Nezabudnite, že pohybujúce sa diely sa môžu nachádzať aj za zavzdušňovacími a odvzdušňovacími otvormi.**
- **Symboly, ktoré sa nachádzajú na vašom zariadení, sa nesmú odstraňovať ani prekryvať.** Nečitateľné upozornenia na zariadení musia byť ihneď nahradené.



Pred uvedením do prevádzky si prečítajte návod na použitie a dodržiavajte ho.

Nebezpečenstvo spôsobené vibráciami



UPOZORNENIE! Nebezpečenstvo poranenia spôsobené vibráciami!

Vplyvom vibrácií môže dôjsť, predovšetkým u osôb s poruchami krvného obehu, k poškodeniam tepien.

Pri nasledujúcich symptómoch ihneď prerušte prácu a vyhľadajte lekára: zmeravanie častí tela, strata citu, svrbenie, bodanie, bolesť, zmeny farby pokožky.

Vibračná hodnota uvedená v technických údajoch reprezentuje hlavné použitia prístroja. Skutočné existujúce vibrácie počas používania sa od nej môžu líšiť na základe nasledujúcich faktorov:

- použitie v rozpore s určením;
- nevhodné vložené nástroje;
- nevhodný materiál;
- nedostatočná údržba.

Riziká môžete výrazne znížiť, ak sa budete riadiť nasledujúcimi pokynmi:

- Prístroj udržiavajte zodpovedajúc pokynom v návode na použitie.
- Vyhnite sa vykonávaniu práce pri nízkych teplotách.
- Telo a najmä ruky držte v chladom počasí v teple.
- Pravidelne si robte prestávky a pritom pohybujte rukami, aby ste podniekli prekrvenie.



NEBEZPEČENSTVO! Nebezpečenstvo ohrozenia života úderom elektrického prúdu! Použitie tohto variantu mimo Švajčiarska je z bezpečnostných dôvodov nepripustné, hrozí nebezpečenstvo zásahu elektrickým prúdom, resp. požiaru.

Variant zariadenia prevádzkovaný vo Švajčiarsku sa smie používať výhradne vo Švajčiarsku, pretože je vybavený švajčiarskou zástrčkou.

Variant rozpoznáte podľa čísla výrobku (návod obsahuje vždy **všetky** čísla výrobkov):

- Číslo výrobku pre Švajčiarsko: 350764
- Číslo výrobku pre iné krajiny EÚ: 350741

Zvyškové riziká

Nasledovné zvyškové riziká sa môžu vyskytnúť aj pri použití zariadenia v súlade s určením a pri dodržaní všetkých bezpečnostných upozornení uvedených v tomto návode na použitie:

- Kontakt nástroja v nezakrytej oblasti.
- Siahanie do bežiaceho nástroja.
- Spätný náraz obrobkov alebo častí obrobkov.

Osobné ochranné pomôcky



Počas práce so zariadením noste ochranné okuliare a ochranu sluchu.



Pri práci s intenzívnym tvorením prachu noste respirátor na ochranu proti prachu.



Pri práci so zariadením nenoste **žiadne** ochranné rukavice.



Počas práce so zariadením nosite pracovný odev obopínajúci telo.



Prekryte si dlhé vlasy, prípadne nosite sieťku na vlasy.

Vaše zariadenie v prehľade



Poznámka: Skutočný výzor vášho stroja sa môže líšiť od obrázkov.

► S. 3, obr. 1

1. Uchytenie nástroja
2. Prepínač druhov prevádzky
3. Aretačné tlačidlo prepínača pracovného režimu
4. Plniaci otvor maziva
5. Vypínač Zap/Vyp
6. Prepínač Vrtanie/nárazové vrtanie
7. Dodatočná rukoväť

Rozsah dodávky

- Sekacie kladivo
- Dodatočná rukoväť
- Vrták (3×)
- Sekáč (2×)
- Skľučovadlo vrtáka
- Uhlíkové kefy (2×)
- Návod na použitie

Obsluha



Odobratie nástroja



UPOZORNENIE! Nebezpečenstvo poranenia Krátko po práci môže byť nástroj veľmi horúci. Vzniká nebezpečenstvo popálenia! Horúci nástroj nechajte ochladnúť. Horúci nástroj nečistíte horľavými kvapalinami.

► S. 3, obr. 2

- Uchytenie nástroja (1) potiahnite dozadu.
- Odobratie nástroja.

Nasadenie nástroja



VAROVANIE! Nebezpečenstvo poranenia! Pri nasadzovaní nástroja sa uistite, že je pevne osadený v skľučovadle a nie je ukotvený.



Poznámka: Hriadel nástroja pred vložením vyčistite a namažte.

► S. 3, obr. 2

- Uchytenie nástroja (1) potiahnite dozadu.
- Potrebný nástroj po jemnom pootočení vložte, až kým nebude zaistený v uchytení nástroja.

Voľba režimu prevádzky



OZNAMENIE! Nebezpečenstvo poškodenia zariadenia! Režim prevádzky meňte len vtedy, ak je zariadenie vypnuté.



OZNAMENIE! Nebezpečenstvo poškodenia zariadenia! Nastavenia [T₁] a [←] nepoužívajte na zaskrutkovanie a vyskrutkovanie skrutiek. Nastavenia [↻] a [T₂] nepoužívajte na sekacie.

► S. 3, obr. 3

Stlačte aretačné tlačidlo (8); prepínače (2) a (6) nastavte na želaný druh prevádzky:

- Prepínač (2) v polohe [T₁], prepínač (6) v polohe [↻]: na vrtanie bez nárazov do dreva, kovu, keramiky a plastu ako aj na skrutkovanie.
- Prepínač (2) v polohe [T₁], prepínač (6) v polohe [T₂]: na nárazové vrtanie do betónu a kameňa.
- Prepínač (2) v polohe [←], prepínač (6) v polohe [T₂]: na nárazové vrtanie do betónu alebo kameňa.

Skontrolovať pred zapnutím!

Skontrolujte bezpečný stav zariadenia:

- Skontrolujte, či nie sú prítomné viditeľné chyby.
- Skontrolujte, či sú všetky diely zariadenia pevne namontované.

Zapnutie a vypnutie

- Zapnutie: Zatláčte vypínač Zap/Vyp (5).
- Vypnutie: Opäť uvoľnite vypínač Zap/Vyp (5).

Vrtanie



NEBEZPEČENSTVO! Nebezpečenstvo poranenia! Obrobok, ktorý sa má opracovať, nikdy nedržte v ruke, na lone ani voči iným častiam tela.



OZNAMENIE! Nebezpečenstvo poškodenia zariadenia! Vrták nikdy nepoužívajte na frézovanie ani na rozširovanie vrto-
v. Používajte vždy vrták vhodný pre materiál.

- Zariadenie držte rovno a vrtajte s rovnomerným tlakom.

Čistenie a údržba

Prehľad čistenia

Pravidelne, podľa podmienok použitia

Čo?	Ako?
Vetracie štrbiny motora vyčistite od prachu.	Použite vysávač, kefu alebo štetec.
Zariadenie očistite.	Zariadenie utrite mierne namočenou handričkou.
Premazanie zariadenia	► Premazanie zariadenia – s. 32

Premazanie zariadenia

- Odskrutkujte veko (4) a doplňte olej (odporúčané mazivo: ► *Technické údaje* – s. 33).

Poruchy a pomoc

Ak niečo nefunguje...



NEBEZPEČENSTVO! Pozor, nebezpečenstvo poranenia! Neodborné opravy môžu viesť k tomu, že vaše zariadenie nebude viac bezpečne fungovať. Ohrozuje tým seba a vaše okolie.

Chyba/porucha	Príčina	Náprava
Uchytenie nástroja sa neotáča.	Chýba sieťové napätie? Zariadenie chybné?	Skontrolujte kábel, zástrčku, zásuvku a poistku. Kontaktujte predajcu.
Upínacia hlava vŕtačky sa otáča, ale zariadenie nevŕta.	Nesprávny smer otáčania?	Prestavte prepínač smeru otáčania.
Žiadna funkcia nárazového vŕtania.	Prepínač druhov prevádzky nie je správne nastavený?	► <i>Volba režimu prevádzky</i> – s. 32
Žiadna funkcia sekania.		

Pokiaľ nemôžete chybu odstrániť sami, obráťte sa prosím priamo na predajcu. Nezabudnite prosím, že vplyvom neodborných opráv zaniká aj nárok na záručné plnenie a vám vzniknú príp. dodatočné náklady.

Likvidácia

Likvidácia zariadenia

Symbol prečiarknutého kontajnera znamená: Batérie a akumulátory, elektrické a elektronické zariadenia sa nesmú likvidovať spolu s domovým odpadom. Môžu obsahovať látky škodlivé pre životné prostredie a zdravie.



Baterie a akumulátory sú povinní zneškodniť staré elektrické spotrebiče, spotrebované batérie a akumulátory oddelene od domového odpadu na oficiálnom zbernom mieste, aby sa zabezpečilo správne ďalšie spracovanie. V súlade s právnymi predpismi sa spätný odber môže uskutočniť bezplatne, napr. prostredníctvom spoločnosti na likvidáciu komunálneho odpadu alebo prostredníctvom predajcu.

Batérie akumulátory a svietidlá, ktoré nie sú v starých elektrických zariadeniach vmontované a ktoré je možné vybrať bez poškodenia, musia byť pred likvidáciou vybraté zo zariadenia a zlikvidované v rámci triedeného odpadu. Litiové batérie a akumulátory všetkých systémov sa musia odovzdávať na zberné miesta iba vo vybitom stave. Pól batérie musí byť vždy prelepený, aby sa predišlo skratu.



Každý koncový používateľ je sám zodpovedný za vymazanie osobných údajov z použitých zariadení, ktoré sa majú zlikvidovať.

Likvidácia obalu

Obal sa skladá z kartónu a príslušným spôsobom označených plastov, ktoré sa dajú recyklovať.



– Odveďte tieto materiály na recykláciu.

Technické údaje

Číslo výrobku	350741, 350764
Menovité napätie	230 V~, 50 Hz
Menovitý výkon	1050 W
Menovité otáčky n_0	900 min ⁻¹

Často sú to len drobné chyby, ktoré vedú k poruche. Väčšinou ich môžete odstrániť sami. Skôr, než sa obrátíte na predajcu, pozrite sa, pokiaľ, na nasledujúcu tabuľku. Ušetríte si tak veľa námahy a prípadne aj náklady.

Číslo výrobku	350741, 350764
Ochrana	IP20
Uchytenie nástroja	SDS plus
Max. priemer vŕtáka	
• betón	26 mm
• oceľ	13 mm
• drevo	40 mm
Hladina akustického výkonu (L_{WA})*	100,8 dB(A) (K = 3 dB(A))
Hladina akustického tlaku (L_{PA})*	89,8 dB(A) (K = 3 dB(A))
Vibrácie**	< 16,245 m/s ² (K = 1,5 m/s ²)
Odporúčané mazivo	Prevodkový tuk, bez živice a kyselín

*) Uvedené hodnoty emisie hluku boli namerané podľa normovanej skúšobnej metódy a môžu sa použiť na porovnanie elektrického náradia s iným elektrickým náradím. Uvedené hodnoty emisie hluku sa môžu použiť aj na predbežné posúdenie hlukovej záťaže. Varovanie: Emisie hluku sa pri skutočnom použití elektrického náradia môžu od uvedených hodnôt líšiť v závislosti od spôsobu použitia elektrického náradia, a najmä od druhu obrábaného dielu. Je nevyhnutné zaviesť bezpečnostné opatrenia na ochranu obsluhujúcej osoby, a to podľa odhadu vystavenia vibráciám pri skutočných podmienkach používania (musia sa vziať do úvahy všetky časti pracovného cyklu, napríklad časy, keď je elektrické náradie vypnuté, a časy, keď je zapnuté, ale beží bez záťaže).

Informácie o emisiách hluku v súlade so zákonom o bezpečnosti výrobkov (ProdSG) a smernicou ES o strojových zariadeniach: Hladina akustického tlaku na pracovisku môže presiahnuť 80 dB(A). V tom prípade sa vyžadujú opatrenia na ochranu proti hluku (napr. nosenie vhodnej a určenej ochrany sluchu a dodržiavanie pravidelných prestávok).

**) Uvedená emisná hodnota kmitania bola meraná podľa normovaného skúšobného postupu a môže sa používať na porovnanie náradia s iným náradím; uvedená emisná hodnota kmitania sa môže použiť ik počítačového odhadu vysadení. Emisná hodnota kmitania sa počas používania náradia môže odlišovať od hodnoty údajov, a tiež v závislosti od druhu a spôsobu používania náradia. Snažte sa udržiavať zaťaženie vibráciami pokiaľ možno na čo najnižšom stupni. Opatrenia na zníženie vibračného zaťaženia je napr. Obmedzenie pracovného času. Pritom sa musia zohľadniť všetky prvky prevádzkového cyklu (napríklad doby, počas ktorých je nástroj vypnutý, a také doby, počas ktorých je nástroj síce zapnutý, ale beží bez zaťaženia). Zistenie emisných hodnôt vibrácií podľa EN 60745-1 & EN 60745-2-13.

Spis treści

Przed rozpoczęciem użytkowania...	34
Dla Twego bezpieczeństwa	34
Schemat urządzenia	37
Obsługa	37
Czyszczenie i konserwacja	37
Zakłócenia i pomoc	38
Utylizacja	38
Dane techniczne	38
Roszczenia gwarancyjne	76

Przed rozpoczęciem użytkowania...

Użytkowanie zgodne z przeznaczeniem

Urządzenie jest przeznaczone do kucia i udarowego wiercenia w betonie, ceglach i w kamieniu.

Urządzenie nie jest przeznaczone do użytku komercyjnego. Koniecznie przestrzegać uznanych przepisów o zapobieganiu wypadkom i załączonych wskazówek bezpieczeństwa.

Wykonywać tylko czynności opisane w niniejszej instrukcji użycia. Każde inne zastosowanie jest niezgodne z przeznaczeniem i niedozwolone. Producent nie ponosi odpowiedzialności cywilnej za wynikające stąd szkody.

Co oznaczają zastosowane symbole?

Ostrzeżenia i informacje w niniejszej instrukcji obsługi są wyraźnie oznaczone. W instrukcji wykorzystano następujące symbole:



NIEBEZPIECZEŃSTWO! Bezpośrednie zagrożenie życia i zdrowia! Bezoszczędnie niebezpieczna sytuacja, która może spowodować śmierć lub ciężkie obrażenia.



OSTRZEŻENIE! Prawdopodobne zagrożenie życia lub odniesienia obrażeń! Sytuacja stanowiąca zagrożenie, która może spowodować śmierć lub ciężkie obrażenia.



PRZESTROGA! Możliwe niebezpieczeństwo zranienia! Niebezpieczna sytuacja, która może spowodować obrażenia.



UWAGA! Niebezpieczeństwo uszkodzenia urządzenia! Sytuacja, która może spowodować straty materialne.



Wskazówka: Informacje pozwalające na lepsze zrozumienie obsługi.

Te symbole oznaczają wymagane środki ochrony osobistej:



Dla Twego bezpieczeństwa

Ogólne wskazówki bezpieczeństwa

- W celu zapewnienia bezpiecznego obchodzenia się z urządzeniem, użytkownik musi przed pierwszym użyciem przeczytać ze zrozumieniem niniejszą instrukcję obsługi.

- W przypadku sprzedaży urządzenia lub przekazania go innym osobom, należy koniecznie dołączyć do niego instrukcję obsługi.

Ogólne wskazówki bezpieczeństwa dotyczące elektronarzędzi



OSTRZEŻENIE! Przeczytać wszystkie wskazówki i zasady bezpieczeństwa, instrukcje, ilustracje i dane techniczne, które znajdują się na elektronarzędziu. Nieprzestrzeganie wskazówek bezpieczeństwa i poniższych instrukcji może być przyczyną porażenia prądem elektrycznym, pożaru i/lub ciężkich obrażeń ciała.

- Wszystkie wskazówki bezpieczeństwa i instrukcje należy zachować na potrzeby ich wykorzystania w przyszłości.** Używane w wskazówkach bezpieczeństwa pojęcie „elektronarzędzie” dotyczy elektrycznych narzędzi zasilanych z sieci elektrycznej (z kablem sieciowym) i z akumulatorów (bez kabla sieciowego).

Bezpieczeństwo na stanowisku pracy

- W miejscu pracy należy zachować czystość i zapewnić dobre oświetlenie.** Nieporządek lub brak właściwego oświetlenia w miejscu pracy grozi wypadkiem.
- Nie używać elektronarzędzi w środowisku zagrożonym wybuchem, w którym znajdują się ciecze, gazy lub pyły o właściwościach palnych.** Podczas pracy elektronarzędzi powstają iskry, które mogą spowodować zapalenie pyłu lub par.
- Podczas eksploatacji elektronarzędzia w strefie wykonywania prac nie mogą przebywać dzieci ani inne osoby.** Odwrócenie uwagi grozi utratą kontroli nad urządzeniem.

Bezpieczeństwo elektryczne

- Wtyczka przyłączeniowa elektronarzędzia musi pasować do gniazda wtykowego.** Zabrania się wprowadzania jakichkolwiek modyfikacji w konstrukcji wtyczki. Zabrania się stosowania adapterów w przypadku elektronarzędzi wyposażonych w uzmiennienie ochronne. Korzystanie z oryginalnych wtyczek i odpowiednich gniazdek wtykowych ogranicza ryzyko porażenia prądem.
- Nie dotykać uziemionych powierzchni, jak np. rury, urządzenia grzejne, piece i chłodziarki.** Ryzyko porażenia prądem zwiększa się, jeśli ciało człowieka jest uziemione.
- Chronić elektronarzędzia przed deszczem i wilgocią.** Wniknięcie wody do wnętrza elektronarzędzia zwiększa ryzyko porażenia prądem.
- Kabla sieciowego nie używać w sposób niezgodny z przeznaczeniem, tzn. do ciągnięcia lub zawieszania urządzenia; nie odłączać urządzenia od sieci, ciągnąc za kabel sieciowy. Chronić kabel sieciowy przed wysoką temperaturą, olejem, ostrymi krawędziami oraz ruchomymi częściami urządzenia.** Uszkodzenie lub splątanie kabla sieciowego zwiększa ryzyko porażenia prądem.
- Podczas pracy elektronarzędziem na wolnym powietrzu z użyciem przedłużaczy, muszą być one dopuszczone do stosowania na wolnym powietrzu.** Stosowanie przedłużaczy dopuszczonych do użytkowania na wolnym powietrzu zmniejsza ryzyko porażenia prądem.

- Jeśli nie da się uniknąć eksploatacji elektronarzędzia w środowisku wilgotnym, należy zastosować wyłącznik różnicowoprądowy. Wyłączniki różnicowoprądowe zmniejszają ryzyko porażenia prądem elektrycznym.

Bezpieczeństwo ludzi

- Podczas pracy z elektronarzędziem należy zachować szczególną ostrożność oraz postępować w sposób przemyślany i rozważny. Nie korzystać z elektronarzędzia w przypadku zmęczenia lub pod wpływem narkotyków, alkoholu lub leków. Chwiliwa nieuwaga podczas pracy z elektronarzędziem może prowadzić do poważnych obrażeń.
- Korzystać ze środków ochrony indywidualnej oraz zawsze nosić okulary ochronne. Korzystanie ze środków ochrony osobistej, takich jak maska przeciwpyłowa, antypoślizgowe obuwie ochronne, kask ochronny, czy środki ochrony słuchu, pozwala, w zależności od rodzaju oraz sposobu zastosowania elektronarzędzia, ograniczyć ryzyko odniesienia obrażeń.
- Unikać przypadkowego załączenia urządzenia. Przed podłączeniem do zasilania sieciowego i/lub akumulatora, przed podniesieniem i przeniesieniem elektronarzędzia należy się upewnić, że jest ono wyłączone. Przenoszenie elektronarzędzia z palcem na wyłączniku lub też podłączenie źródła zasilania przy załączonym urządzeniu grozi wypadkiem.
- Przed włączeniem elektronarzędzia należy zdemontować/usunąć narzędzia regulacyjne i klucze montażowe. Narzędzie lub klucz pozostawiony w obracającym się elemencie urządzenia stwarzają niebezpieczeństwo odniesienia obrażeń.
- Należy unikać nienaturalnej postawy ciała. Zawsze należy pamiętać o stabilnej postawie i zachowaniu równowagi. Pozwala to lepiej zapamiętać nad urządzeniem w nieoczekiwanej sytuacji.
- Podczas pracy należy nosić odpowiednią odzież. Nie nosić luźnej odzieży ani biżuterii. Chronić włosy i odzież kontaktem z ruchomymi częściami. Luźne ubranie, biżuteria i długie włosy mogą zostać wciągnięte przez poruszające się podzespoły.
- Jeżeli możliwy jest montaż urządzeń odciągających lub wychwytyjących pył, należy je podłączyć i prawidłowo stosować. Stosowanie odkurzacza pozwala ograniczyć zagrożenia powodowane przez pyły.
- Nie ulegać fałszywemu poczuciu bezpieczeństwa i nie lekceważyć zasad bezpieczeństwa stosowania elektronarzędzi, nawet gdy ze względu na częste używanie elektronarzędzia użytkownik jest z nimi dobrze obznajomiony. Niezwykle ważne działanie może w ułamku sekundy spowodować ciężkie zranienia.

Eksploatacja i prawidłowe obchodzenie się z elektronarzędziami

- Nie przeciążać elektronarzędzia. Elektronarzędzi należy używać wyłącznie do prac, do których są przeznaczone. Dobór właściwego elektronarzędzia zapewnia bardziej wydajną oraz bezpieczniejszą pracę w podanym zakresie mocy.
- Nie korzystać z elektronarzędzi, które mają uszkodzone wyłączniki. Eksploatacja elektronarzędzia, którego nie można załączyć/wyłączyć, jest niebezpieczna. Uszkodzone narzędzie należy naprawić.

- Przed zmianą ustawień urządzenia, zmianą przystawek lub odłożeniem elektronarzędzia albo przystąpieniem do jego ustawiania należy odłączyć wtyczkę od gniazda sieciowego i/lub wyjąć z urządzenia akumulator. To profilaktyczne działanie pozwala zapobiec przypadkowemu uruchomieniu urządzenia.
- Nieużywane elektronarzędzia należy przechowywać poza zasięgiem dzieci. Nie dopuszczać do użytkowania urządzenia przez osoby, które nie są zaznajomione z jego obsługą lub nie zapoznały się z niniejszymi instrukcjami. Elektronarzędzia obsługiwane przez osoby niedoświadczone mogą być niebezpieczne.
- Zapewnić staranną pielęgnację elektronarzędzi i jego przystawek. Należy regularnie sprawdzać, czy ruchome elementy i podzespoły działają prawidłowo i nie zacinają się lub nie są pęknięte albo uszkodzone w sposób ujemnie wpływający na sposób działania całego elektronarzędzia. Przed przystąpieniem do pracy z urządzeniem zlecić naprawę uszkodzonych części. Niewłaściwa konserwacja elektronarzędzi jest częstą przyczyną wypadków.
- Narzędzia tnące muszą być ostre i czyste. Prawidłowo konserwowane narzędzia tnące o ostrych krawędziach rzadziej się zacinają i łatwiej pozwalają się prowadzić.
- Podczas korzystania z elektronarzędzia, wyposażenia dodatkowego, narzędzi roboczych itd. należy stosować się do niniejszych instrukcji. Należy przy tym uwzględnić warunki pracy i rodzaj wykonywanych czynności. Używanie elektronarzędzi do zastosowań niezgodnych z ich przeznaczeniem stwarza niebezpieczeństwo wypadku.
- Uchwyty i powierzchnie chwytne muszą być zawsze suche i czyste i nie mogą być zabrudzone olejem ani smarami. Śliskie uchwyty i powierzchnie chwytne nie zapewnią bezpiecznej obsługi i kontroli nad elektronarzędziem w nieprzewidzianych sytuacjach.

Serwis

- Naprawę elektronarzędzi należy powierzać tylko wykwalifikowanym specjalistom przy użyciu wyłączników oryginalnych części zamiennych. Stawno i gwarantuje zachowania bezpieczeństwa eksploatacji urządzenia.

Wskazówki bezpieczeństwa dla młotów

- Podczas udarowego wiercenia zakładaj ochronę słuchu. Emitowany hałas może być przyczyną utraty słuchu.
- Z urządzeniem stosować wchodzące w skład dostawy dodatkowe uchwyty. Utrata kontroli nad urządzeniem może spowodować obrażenia.
- Podczas wykonywania prac, przy których narzędzie robocze lub śruba może natrafić na ukryte przewody elektryczne lub własny kabel zasilający, urządzenie należy trzymać tylko za izolowane uchwyty. Kontakt z będką pod napięciem przewodem elektrycznym może spowodować powstanie napięcia w innych metalowych częściach narzędzia i w konsekwencji porażenie elektryczne.

Dodatkowe wskazówki bezpieczeństwa

- Przy pomocy odpowiednich urządzeń sprawdzić, czy w obszarze wykonywania prac ukryte są ewentualnie przewody zasilające. W razie wątpliwości skontaktować się z właściwym operatorem sieci zasilającej. Zetknięcie z przewodami elektrycznymi może spowodować pożar lub porażenie elektryczne. Uszkodzenie przewodów gazowych może spowodować wybuch. Uszkodzenie przewodów wodnych powoduje poważne szkody materialne i może spowodować porażenie elektryczne.
- Nie dopuszczać do niekontrolowanego samorozruchu. Jeżeli przerwano dopływ energii elektrycznej, np. z powodu chwilowego zaniku zasilania lub wyciągnięcia wtyczki z gniazda sieciowego, urządzenia należy wyłączyć.
- Przed odłożeniem elektronarzędzia poczekać, aż się całkowicie zatrzyma. Narzędzie robocze może się zakleszczyć i spowodować utratę kontroli nad elektronarzędziem.
- Zabezpiecz obrabiany detal. Stosując mechanizm zaciskowy lub imadło obrabiany detal można zabezpieczyć przed odbiciem lub niekontrolowanym wyrwaniem/odrzuconiem (np. z powodu zakleszczenia narzędzia roboczego).
- Jeżeli narzędzie robocze zakleszczy się, natychmiast wyłączyć elektronarzędzie. Przy odrzucie bądź przygotowany na duże momenty reakcyjne. Narzędzie robocze blokuje się, gdy zakleszczy się w obrabianym detalu lub, gdy elektronarzędzie jest przeciążone.
- Nigdy nie używać elektronarzędzia, jeżeli jego kabel jest uszkodzony. Uszkodzonych kabli nie dotykać, natychmiast wyciągnąć wtyczkę sieciową. Uszkodzony kabel zwiększa ryzyko porażenia elektrycznego.
- Unikać przegrzewania urządzenia i obrabianego przedmiotu. Przegrzanie może spowodować uszkodzenia narzędzia i urządzenia.
- Bezpośrednio po zakończeniu pracy narzędzie może być bardzo gorące. Zaczekać, aż gorące narzędzie ostygnie. Dotknięcie gorącego narzędzia może spowodować poparzenia.
- Nigdy nie czyścić gorącego narzędzia palnymi płynami. W przeciwnym razie istnieje zagrożenie pożarem lub wybuchem.
- Uchwyty powinny być suche i wolne od olejów i smarów. Śliskie uchwyty mogą spowodować wypadki.
- Podczas pracy trzymać elektronarzędzie mocno obiema rękoma i stać w pewnej, stabilnej pozycji. Prowadzenie elektronarzędzia oburącz jest bezpieczniejsze.
- Należy zawsze przestrzegać obowiązujących krajowych i międzynarodowych przepisów BHP. Przed przystąpieniem do pracy poinformuj się na temat obowiązujących w miejscu pracy przepisów.
- Pamiętaj, że części wirujące mogą znajdować się także za otworami na- i wywiewnymi.
- Zabrania się zdejmowania lub zakrywania symboli znajdujących się na urządzeniu. Nieczytelne informacje na urządzeniu należy niezwłocznie wymienić.



Przed uruchomieniem przeczytać instrukcję obsługi i przestrzegać jej zaleceń.

Niebezpieczeństwo z powodu wibracji



PRZESTROGA! Niebezpieczeństwo obrażeń przez wibracje! Wibracje mogą spowodować szczególnie u osób z zaburzeniami układu krążenia uszkodzenia naczyń krwionośnych lub nerwów. W przypadku wystąpienia następujących symptomów przerwać natychmiast pracę i udać się do lekarza: drętwienie części ciała, utrata czucia, swędzenie, kłucie, ból, zmiany koloru skóry.

Podana w danych technicznych wartość wibracji dotyczy głównego przeznaczenia urządzenia. Faktyczna wartość wibracji podczas pracy może odbiegać od podanej ze względu na wymienione poniżej czynniki:

- użytkowanie niezgodne z przeznaczeniem;
- niewłaściwe narzędzia robocze;
- niewłaściwe tworzywo;
- niedostateczna konserwacja.

Zagrożenia te można znacząco zredukować, postępując według następujących wskazówek:

- Urządzenie konserwować zgodnie ze wskazówkami zawartymi w instrukcji użytkowania.
- Unikać pracy w niskich temperaturach.
- Przy niskich temperaturach chronić całe ciało, a przede wszystkim ręce, przed zamarznięciem.
- Robić regularnie przerwy, gymnastykować ręce w celu poprawienia ukrwienia.



NIEBEZPIECZENSTWO! Grozi utratą życia w wyniku porażenia elektrycznego! Korzystanie z tej wersji poza Szwajcarią jest niedozwolone ze względów bezpieczeństwa. Istnieje niebezpieczeństwo porażenia elektrycznego lub pożaru.

Wersja urządzenia sprzedawana w Szwajcarii może być używana tylko w tym kraju, ponieważ posiada szwajcarską wtyczkę.

Wersję można rozpoznać po numerze produktu na urządzeniu (w instrukcji podane są zawsze **wszystkie** numery produktu):

- Numer produktu w Szwajcarii: 350764
- Numer produktu w innych krajach UE: 350741

Ryzyka resztkowe

Nawet przy użytkowaniu urządzenia zgodnie z jego przeznaczeniem i przestrzegając wszystkich zasad bezpieczeństwa opisanych w niniejszej instrukcji obsługi, mogą wystąpić następujące zagrożenia:

- Dotknięcie tarczy w nieosłoniętym miejscu.
- Chwycenie za wirującą tarczę.
- Odrzut przycinanego elementu lub jego części.

Środki ochrony osobistej



Podczas pracy z urządzeniem należy nosić okulary ochronne i środki ochrony słuchu.



Przy pracach powodujących intensywne powstawanie pyłów nosić maskę przeciwpyłową.



Podczas pracy z urządzeniem **nie** zakładać rękawic ochronnych.



Podczas pracy z urządzeniem należy nosić odzież roboczą ściśle przylegającą do ciała.



Długie włosy należy osłonić lub założyć siatkę na włosy.

Schemat urządzenia



Wskazówka: Rzeczywisty wygląd urządzenia może się różnić od ilustracji.

► Str. 3, ilustr. 1

1. uchwyt narzędzia roboczego
2. przełącznik trybu pracy
3. przycisk ryglowania przełącznika trybu pracy
4. otwór do uzupełniania smaru
5. włącznik/wyłącznik
6. przełącznik wiercenie/wiercenie udarowe
7. dodatkowy uchwyt

Zakres dostawy

- młot wyburzeniowy
- dodatkowy uchwyt
- wiertła (3×)
- dłuta (2×)
- Uchwyt wiertarski
- Szczotki węglowe (2×)
- instrukcja obsługi

Obsługa



Wymowianie narzędzia



PRZESTROGA! Niebezpieczeństwo obrażeń Bezpośrednio po zakończeniu pracy narzędzie może być bardzo gorące. Istnieje ryzyko poparzenia! Zaczekać, aż gorące narzędzie ostygnie. Nigdy nie czyścić gorącego narzędzia palnymi płynami.

► Str. 3, ilustr. 2

- Uchwyt do mocowania narzędzia (1) odciągnąć do tyłu.
- Wyjąć narzędzie.

Zakładanie narzędzia



OSTRZEŻENIE! Niebezpieczeństwo odniesienia obrażeń! Mocując narzędzia należy zwrócić uwagę, aby były one solidnie osadzone w oprawie zaciskowej i nie były przekrzywione.



Wskazówka: Przed założeniem narzędzia oczyścić i nasmarować jego trzpień.

► Str. 3, ilustr. 2

- Uchwyt do mocowania narzędzia (1) odciągnąć do tyłu.

- Wybrane narzędzie wsadzić lekko obracając do zaryglowania uchwytu do mocowania narzędzia.

Wybór trybu pracy



UWAGA! Niebezpieczeństwo uszkodzenia urządzenia! Tryb pracy wolno zmieniać tylko po uprzednim wyłączeniu urządzenia.



UWAGA! Niebezpieczeństwo uszkodzenia urządzenia! Nie używać ustawienia [T₂] i [←] do wkręcania i wykrecania wkrętów/śrub. Ustawień [▲▲] i [T₂] nie używać do kucia.

► Str. 3, ilustr. 3

Przycisk ryglowania (8); przełączniki (2) i (6) ustawić na żądany tryb pracy:

- Przełącznik (2) w pozycji [T₁], przełącznik (6) w pozycji [▲▲]: do wiercenia bezударowego w drewnie, metalu, ceramice i tworzywie sztucznym oraz do wkręcania/wykrecania.
- Przełącznik (2) w pozycji [T₁], przełącznik (6) w pozycji [T₂]: do wiercenia udarowego w betonie lub kamieniu.
- Przełącznik (2) w pozycji [←], przełącznik (6) w pozycji [T₂]: do wiercenia udarowego w betonie lub kamieniu.

Sprawdzić przed włączeniem!

Sprawdzić, czy urządzenie jest w bezpiecznym stanie:

- Sprawdzić, czy nie występują widoczne uszkodzenia.
- Sprawdzić, czy wszystkie części urządzenia są trwale zamontowane.

Włączanie/wyłączanie

- Włączenie: Wcisnąć włącznik/wyłącznik (5).
- Wyłączenie: Zwolnić włącznik/wyłącznik (5).

Wiercenie



NIEBEZPIECZEŃSTWO! Niebezpieczeństwo odniesienia obrażeń! Nigdy nie trzymać obrabianego elementu ręką, na kolanach ani nie opierać o inne części ciała.



UWAGA! Niebezpieczeństwo uszkodzenia urządzenia! Nigdy nie używać wiertła do frezowania lub do powiększania istniejących otworów. Zawsze używać wiertła pasującego do materiału.

- Trzymać urządzenie prosto i wiercić dociskając z równomierną siłą.

Czyszczenie i konserwacja

Sposoby czyszczenia

Regularnie, w zależności od warunków użytkowania

Co?

Oczyścić z pyłu szczeliny wentylacyjne silnika.

Wyczyścić urządzenie.

Urządzenie nasmarować

Jak?

Używać odkurzacza, szczotki lub pędzla.

Wytrzeć urządzenie lekko zwilżoną ściereczką.

► **Smarowanie urządzenia** – str. 38

Smarowanie urządzenia

- Odkręcić pokrywę (4) i uzupełnić smar (zalecany smar): ► *Dane techniczne – str. 38*).

Zakłócenia i pomoc

Jeżeli coś nie działa ...



NIEBEZPIECZENSTWO! Uwaga, niebezpieczeństwo zranienia! Niefachowe naprawy mogą być przyczyną nieprawidłowego działania urządzenia. Stanowi ono wówczas zagrożenie dla użytkownika oraz dla otoczenia.

Zakłócenie/usterka	Przyczyna	Sposób usunięcia
Uchwyt do mocowania narzędzia nie obraca się.	Brak zasilania z sieci? Urządzenie jest uszkodzone?	Sprawdzić kabel, wtyczkę, gniazdko i bezpiecznik. Skontaktować się ze sprzedawcą.
Oprawa wiertarska obraca się, ale urządzenie nie wierci otworu.	Nieprawidłowy kierunek obrotów?	Przełożyć przełącznik kierunku obrotów.
Udar nie działa.	Nieprawidłowo ustawiony przełącznik trybu pracy?	► <i>Wybór trybu pracy – str. 37</i>
Brak funkcji dłutowania.		

Jeżeli usterki nie można usunąć we własnym zakresie, należy skontaktować się bezpośrednio ze sprzedawcą. Należy pamiętać, że nieprawidłowo wykonane naprawy powodują utratę prawa do roszczeń gwarancyjnych i pociągają ew. za sobą dodatkowe koszty.

Utylizacja

Utylizacja urządzenia

Przekreślony symbol kosza na odpady oznacza: Baterii i akumulatorów, sprzętu elektrycznego i elektronicznego nie wolno wyrzucać razem z odpadami domowymi. Mogą one zawierać substancje szkodliwe dla środowiska i zdrowia.



Użytkownicy są zobowiązani do usuwania zużytych urządzeń elektrycznych, starych baterii do urządzeń i akumulatorów oddzielnie od odpadów z gospodarstw domowych w oficjalnym punkcie zbiórki w celu zapewnienia właściwego dalszego przetwarzania. Zwrot zgodnie z ustawowymi regulacjami jest bezpłatny i może nastąpić np. za pośrednictwem komunalnego zakładu utylizacyjnego lub sprzedawcy.

Baterie, akumulatory i lampy które nie są zainstalowane na stałe w zużytych urządzeniach elektrycznych i które można usunąć w sposób nieniszczący, należy usunąć i utylizować oddzielnie przed użyciem. Baterie litowe i zestawy baterii wszystkich systemów powinny być zwracane do punktów zbiórki tylko po rozładowaniu. Baterie muszą być zawsze chronione przed zwarciami poprzez zaklejenie biegunów. Każdy użytkownik końcowy jest odpowiedzialny za usunięcie danych osobowych z utylizowanych, zużytych urządzeń.



Utylizacja opakowania

Opakowanie składa się z pudełka i odpowiednio oznakowanych materiałów z tworzywa sztucznego, które poddają się recyklingowi.



- Materiały te należy przekazać do ponownego przetworzenia.

Zakłócenia są często powodowane przez drobne usterki. Z reguły można je samodzielnie usunąć. Przed zwróceniem się do sprzedawcy należy zasięgnąć informacji w poniższej tabeli. Pozwoli to zaoszczędzić dużo trudu oraz ewentualnych kosztów.

Dane techniczne

Numer artykułu	350741, 350764
Napięcie znamionowe	230 V~, 50 Hz
Moc znamionowa	1050 W
Nominalna prędkość obrotowa n_0	900 min ⁻¹
Stopień ochrony	IP20
Uchwyt narzędzia roboczego	SDS plus
Maks. średnica wiertła	
• beton	26 mm
• stal	13 mm
• drewno	40 mm
Poziom hałasu (L_{WA})*	100,8 dB(A) (K = 3 dB(A))
Poziom hałasu (L_{PA})*	89,8 dB(A) (K = 3 dB(A))
Wibracje**	< 16,245 m/s ² (K = 1,5 m/s ²)
Zalecany smar	Tłuszcz przekładniowy, bez kwasu bez żywicy

*) Podane wartości emisji dźwięku zostały zmierzone w oparciu o znormalizowaną procedurę badawczą i mogą być wykorzystywane do porównywania elektronarzędzi. Podane wartości emisji dźwięku można też wykorzystywać do wstępnego szacowania obciążenia hałasem. Ostrzeżenie: W czasie używania elektronarzędzia wartości emisji dźwięku mogą odbiegać od podanych parametrów w zależności od sposobu używania elektronarzędzia, a szczególnie od rodzaju obrabianego przedmiotu. Konieczne jest opracowanie środków bezpieczeństwa mających na celu ochronę operatora, opartych na ocenie narażenia na drgania w rzeczywistych warunkach używania elektronarzędzia (z uwzględnieniem wszystkich etapów cyklu pracy, na przykład okresów, w których elektronarzędzie jest wyłączone oraz okresów, w których jest ono co prawda włączone, ale pracuje bez obciążenia). Dane dotyczące emisji hałasu zgodnie z ustawą o bezpieczeństwie produktów (Produktsicherheitsgesetz, ProdSG) lub dyrektywą maszynową WE: Poziom ciśnienia akustycznego w miejscu pracy może przekraczać 80 dB(A). W tym przypadku są konieczne środki chroniące operatora przed hałasem (np. noszenie przewidzianych do tego środków ochrony słuchu oraz przestrzeganie regularnych przerw).

** Podana wartość emisji drgań została zmierzona w oparciu o znormalizowaną procedurę badawczą i może być wykorzystywana do wzajemnego porównywania narzędzi; podana wartość emisji drgań może zostać także użyta do wstępnego oszacowania szkodliwości pracy z narzędziem. Podczas użytkowania narzędzia wartość emisji drgań może odbiegać od podanej wartości w zależności od sposobu jego zastosowania; obciążenie wibracjami należy utrzymywać na możliwie niskim poziomie. Przykładowym działaniem zmniejszającym obciążenie wibracjami jest np. ograniczanie czasu pracy. Należy przy tym także uwzględnić inne elementy cyklu eksploatacji (na przykład czas, w którym narzędzie jest wyłączone lub pozostaje włączone, ale pracuje bez obciążenia). Wyznaczone wartości drgań na podstawie EN 60745-1 & EN 60745-2-13.

Vsebina

Pred začetkom...	39
Za vašo varnost	39
Pregled vaše naprave	41
Upravljanje	42
Čiščenje in vzdrževanje	42
Motnje in pomoč	42
Odlaganje med odpadke	43
Tehnični podatki	43
Garancijski list	75

Pred začetkom...

Pravilna uporaba

Naprava je namenjena za za klesanje in udarno vrtnje v beton, opeko in kamenje.

Naprava ni namenjena za profesionalno uporabo. Upoštevat je treba splošno veljavne predpise za preprečevanje nesreč in priložena varnostna navodila.

Izvajajte samo dejavnosti, ki so opisane v teh navodilih za uporabo. Vsaka drugačna uporaba je nedovoljena, nepravilna uporaba. Proizvajalec ne prevzema odgovornosti za škodo, do katere pride zaradi nepravilne uporabe.

Kaj pomenijo uporabljeni simboli?

Napotki za nevarnost in navodila so jasno označena v priložniku za uporabo. Uporabljeni so naslednji simboli:



NEVARNOST! Neposredna življenjska nevarnost ali nevarnost poškodb! Neposredna nevarna situacija, ki ima za posledico smrt ali hude poškodbe.



OPOZORILO! Možna življenjska nevarnost ali nevarnost poškodb! Splošna nevarna situacija, ki lahko povzroči smrt ali hude poškodbe.



POZOR! Morebitna nevarnost poškodb! Nevarna situacija, ki lahko povzroči telesne poškodbe.



OBVESTILO! Nevarnost poškodb na napravi! Situacija, ki lahko povzroči materialno škodo.



Nasvet: Informacije, ki so navedene za boljše razumevanje poteka.

Ti simboli označujejo potrebno osebno zaščitno opremo:



Za vašo varnost

Splošni varnostni napotki

- Za varno ravnanje s to napravo mora uporabnik naprave navodila prebrati in jih razumeti pred prvo uporabo.

- Če napravo prodate ali daste naprej, nujno priložite tudi ta priročnik za uporabo.

Splošni varnostni napotki za električno orodje



OPOZORILO! Preberite vse varnostne napotke, navodila, slikovne prikaze in tehnične podatke, s katerimi je opremljeno to električno orodje. Če ne upoštevate varnostnih napotkov in v nadaljevanju navedenih navodil, lahko pride do električnega udara, požara in/ali hudih poškodb.

- **Vsa navodila za uporabo in varnostne napotke hranite za prihodnost.** V varnostnih napotkih uporabljen pojem »električno orodje« se nanaša na električno orodje z napajanjem iz električnega omrežja (z omrežnim kablom) in na električno orodje, ki ga poganja akumulator (brez omrežnega kabla).

Varnost na delovnem mestu

- **Vaše delovno območje naj bo čisto in dobro osvetljeno.** Nered in neosvetljenost na delovnih območjih lahko vodita do nesreč.
- **Z električnim orodjem ne delajte v okolici, kjer obstaja nevarnost eksplozije in kjer se nahajajo gorljive tekočine, plini ali prah.** Električna orodja proizvajajo iskre, ki lahko vnamejo prah ali hlape.
- **Med uporabljanjem električnega orodja ne puščajte v bližino otrokom ali drugim osebam.** Če odvrnete pozornost, lahko izgubite nadzor nad električnim orodjem.

Električna varnost

- **Vtiči električnega orodja mora ustrezati vtičnici.** Vtiča ne smete kakorkoli spreminjati. Ne uporabljajte adapterjev skupaj z ozemljenim električnim orodjem. Nespremenjeni vtiči in ustrezne vtičnice zmanjšajo tveganje električnega udara.
- **Izogibajte se dotikanju ozemljenih površin kot so cevi, ogrevanje, štedilniki ali hladilniki s telesom.** Če je vaše telo ozemljeno, obstaja povečano tveganje električnega udara.
- **Električno orodje hranite stran od dežja ali vlage.** Vdor vode v električno orodje povzraha tveganje električnega udara.
- **Priključnega kabla ne uporabljajte za nošenje ter obejanje električnega orodja ali vlečenje vtiča iz vtičnice.** Priključni kabel hranite stran od toplote, olja, ostrih robov ali premikajočih delov naprave. Poškodovani ali zapleteni priključni kablji zvišajo tveganje električnega udara.
- **Če z električnim orodjem delate na prostem, uporabljajte samo podaljške, ki so primerni tudi za uporabo na prostem.** Uporaba podaljška, primerne za uporabo na prostem, zmanjšuje nevarnost električnega udara.
- **Če se uporabi električnega orodja v vlažnem okolju ne morete izogniti, uporabljajte varnostno stikalo za okvarni tok.** Uporaba varnostnega stikala za okvarni tok zmanjša tveganje električnega udara.

Varnost oseb

- **Bodite pozorni, pazite na to kaj delate in ravnajte z električnim orodjem previdno. Ne uporabljajte električnega orodja, če ste utrujeni ali pod vplivom drog, alkohola ali zdravil.** Trenutek nepazljivosti lahko pri uporabi električnega orodja vodi do resnih poškodb.
- **Zmeraj nosite osebno zaščitno opremo in zaščitna očala.** Nošenje osebne zaščitne opreme kot so zaščitna maska proti prahu, varnostni čevlji, ki so odporni proti drsenju, varnostna čelada ali glušniki, zmanjša, glede na vrsto in uporabo električnega orodja, tveganje poškodb.
- **Preprečite nenameren vklop. Prepričajte se, da je električno orodje izklopljeno, preden ga priključite na napajanje z električnim tokom in/ali priključite akumulator, orodje dvignete ali ga nosite.** Če med prenašanjem električnega orodja držite prst na stikalo ali napravo vklopljeno priključite na električno napajanje, lahko pride do nesreč.
- **Odstranite orodje za nastavljanje ali vijačne ključe, preden vklopite električno napravo.** Orodje ali ključ v vrtečem se delu naprave lahko vodi do poškodb.
- **Izogibajte se nenaravne drže telesa. Poskrbite za varno postavitve in zmeraj obdržite ravnotežje.** Tako lahko električno orodje v nepričakovanih situacijah lažje nadzorujete.
- **Nosite primerna oblačila. Ne nosite ohlapnih oblačil ali nakita. Pazite, da lasje ali oblačila ne zaidejo v bližino premikajočih delov.** Ohlapno obleko, nakit ali lase lahko zagrabijo premičnimi deli.
- **Če je mogoče namestiti naprave za odsesavanje in prestrezanje prahu, jih je treba priključiti in pravilno uporabljati.** Uporaba naprave za sesanje prahu lahko zmanjša nevarnosti zaradi prahu.
- **Ne prepuščajte se lažni varnosti in ne zamerjajte varnostnih pravil za električna orodja, tudi če ste po večkratni uporabi z električnim orodjem dobro seznanjeni.** Nepazljivo ravnanje lahko v delcu sekunde povzroči hude poškodbe.

Uporaba in ravnanje z električnim orodjem

- **Ne preobremenjujte električnega orodja. Za svoje delo uporabljajte električno orodje, ki je zanj namenjeno.** Z ustreznim električnim orodjem delate boljše in varneje v navedenem območju zmogljivosti.
- **Ne uporabljajte električnega orodja, ki ima okvarjeno stikalo.** Električno orodje, ki se ne da več vklopiti ali izklopiti, je nevarno in mora biti popravljeno.
- **Preden električno orodje nastavljate, menjujete pribor ali orodje odložite, izvlecite vtič iz vtičnice in/ali odstranite odstranljivi akumulator.** Ta varnostni ukrep prepreči nenameren vklop električnega orodja.
- **Neuporabljeno električno orodje hranite izven dosega otrok. Ne dovolite, da bi električno orodje uporabljale osebe, ki z njim niso seznanjene ali niso prebrale teh navodil.** Električno orodje je nevarno, če ga uporabljajo neizkušene osebe.

- **Električno orodje in pribor skrbno vzdržujte. Preverite, ali giblivi deli delujejo brezhibno in se ne zatikajo, ali so deli zlomljeni ali tako močno poškodovani, da je delovanje električnega orodja ovirano. Poškodovane dele naj vam pred uporabo naprave popravijo.** Veliko nesreč ima za vzrok slabo vzdrževano električno orodje.
- **Rezalno orodje naj bo ostro in čisto.** Skrbno vzdrževano rezalno orodje z ostrimi rezalnimi robovi se manj zatika in ga lažje upravljate.
- **Uporabljajte električno orodje, opremo, obdelovalno orodje itd. skladno s temi navodili. Pri tem upoštevajte delovne pogoje in postopke za izvedbo.** Uporaba električnega orodja za druge namene, kot predvideno, lahko vodi do nevarnih situacij.
- **Ročaja in prijemalne površine morajo biti vedno suhi, čisti in razmaščeni.** Spolzki ročaji in prijemalne površine ne omogočajo varne uporabe in zanesljivega nadzora električnega orodja v nepredvidenih situacijah.

Servis

- **Vaše električno orodje naj popravi kvalificirano strokovno osebo in samo z originalnimi nadomestnimi deli.** Tako zagotovite, da se ohrani varnost električnega orodja.

Varnostni napotki za kladivo

- **Nosite glušnike pri udarnem vrtniku.** Učinek hrupa lahko povzroči izgubo sluha.
- **Uporabljajte z napravo dostavljene dodatne ročaje.** Izguba nadzora lahko vodi do poškodb.
- **Napravo držite za izolirane površine ročaja, če opravljate dela, pri katerih lahko uporabljeno orodje zadane skrite električne napeljave ali lastni omrežni kabel.** Stik z napeljavo, ki je pod napetostjo, lahko naelektri tudi kovinske dele naprave in to vodi do električnega udara.

Dodatni varnostni napotki

- **Z ustreznimi napravami morate pred začetkom izvajanja del preveriti, če se v delovnem območju nahajajo morebitne napajalne linije. V primeru dvomov povprašajte pri pristojnem podjetju za napajalne linije.** Stik z električnimi napeljavami lahko povzroči ogenj ali električni udar. Poškodba plinske napeljave lahko povzroči eksplozijo. Poškodbe vodne napeljave lahko povzročijo veliko materialno škodo ali električni udar.
- **Preprečite nenadzorovani ponovni vklop.** Napravo izklopite, ko se oskrbovanje s tokom prekine, npr. zaradi izpada električnega toka ali odstranitve električnega vtiča.
- **Počakajte da se električno orodje ustavi, preden ga odložite.** Obdelovalno orodje se lahko zatakne in vodi do izgube nadzora nad električnim orodjem.
- **Zavarujte obdelovanca.** S pomočjo vpenjalne naprave ali primeža lahko obdelovanec zaščitite pred povratnim udarcem ali nenadzorovanim premikom v stran (npr. v primeru sprijema obdelovanca).

- **Električno orodje nemudoma izklopite, ko se uporabljeno orodje blokira. V primeru povratnega udarca bodite pripravljeni na visoke reakcijske momente.** Uporabljeno orodje povzroči blokado, ko je električno orodje preobremenjeno ali če se obdelovanec zatakne.
- **Ne uporabljajte električnega orodja, če ima ta poškodovan kabel. Poškodovanega kabla se ne smete dotakniti in nemudoma morate izveliči električni vtič.** Poškodovan kabel zviša tveganje električnega udara.
- **Izogibajte se pregretju naprave in obdelovanca.** Prekomerna vročina lahko poškoduje orodje in napravo.
- **Takoj po delu je orodje lahko zelo vroče. Pustite, da se vroče orodje ohladi.** Dotik vročega orodja lahko povzroči opekline.
- **Nikoli ne čistite vročega orodja z vnetljivo tekočino.** Obstaja nevarnost požara in eksplozije.
- **Poskrbite, da bodo ročaji suhi in nemastni.** Spolzke ročice lahko povzročijo nesreče.
- **Pri delu držite električno orodje trdno z obema rokama in poskrbite za varno postavitvev.** Električno orodje se varno upravlja z obema rokama.
- **Vedno upoštevajte veljavne državne in mednarodne varnostne, zdravstvene in delovne predpise.** Pred začetkom izvedbe del se informirajte o veljavnih predpisih, ki veljajo za državo, kjer bo naprava uporabljena.
- Pazite, da se premikajoči se deli lahko nahajajo tudi za prezračevalnimi in ventilatorskimi odprtini.
- Simbolov, ki se nahajajo na vaši napravi, ne smete odstraniti ali prekriti. Opozorila na napravi, ki jih ni več mogoče prebrati, nemudoma zamenjajte.



Pred zagonom preberite navodila za uporabo in jih upoštevajte.

Nevarnost zaradi tresenja



POZOR! Nevarnost poškodb zaradi tresenja! Zlasti pri osebah z motnjami v krvnem obtoku lahko tresenje povzroči motnje delovanja krvnih žil ali živcev. V primeru pojava sledečih simptomov morate nemudoma prekiniti z delom in obiskati zdravnika: mrtvičenje določenih delov telesa, otrplost, srbenje, zbadanje, bolečina, spremembe barve kože.

Vrednost tresenja, navedena v tehničnih podatkih, predstavlja temeljne načine uporabe naprave. Dejansko prisotno tresenje med uporabo lahko odstopa zaradi sledečih dejavnikov:

- uporabe, ki ni v skladu s predpisi;
- neustreznih orodij;
- neustreznega materiala;
- nezadostnega vzdrževanja.

Nevarnosti lahko občutno zmanjšate, če upoštevate naslednja opozorila:

- Napravo vzdržujte ustrezno z napotki v navodilih za uporabo.
- Preprečite delo pri nizkih temperaturah.

- Pri hladnem vremenu ohranite svoje telo, še posebej pa roke tople.
- Redno delajte premore in pri tem razgibavajte roke, da spodbujate prekrvavitvev.



NEVARNOST! Življenjska nevarnost zaradi električnega udara! Uporaba te različice izven Švice zaradi varnosti ni dovoljena, ker obstaja nevarnost električnega udara oz. požara.

Različica naprave, ki se prodaja v Švici, se lahko uporablja izključno v Švici, ker je opremljena s švicarskim vtičem.

To različico boste prepoznali po številki artikla na napravi (navodila vedno vsebujejo vse številke artikla):

- št. artikla v Švici: 350764
- št. artikla v drugih državah EU: 350741

Preostala tveganja

Tudi pri uporabi naprave v skladu z določili in pri upoštevanju vseh varnostnih napotkov v teh navodilih za uporabo se še lahko pojavijo preostale nevarnosti:

- Dotik orodja v nepokritem območju.
- Prijem vrtečega orodja.
- Udarce nazaj obdelovanecv in delov obdelovanecv.

Osebna zaščitna oprema



Pri delu z napravo nosite zaščito za oči in sluh.



Pri delih, kjer lahko nastane prah, nosite zaščitno masko proti prahu.



Pri delu z napravo ne bodite brez zaščitnih rokavic.



Pri delu z napravo nosite tesno oprijeta oblačila.



Dolge lase pokrijte ali po potrebi nosite mrežo za lase.

Pregled vaše naprave



Nasvet: Dejanski videz vaše naprave lahko odstopa od slik.

► Str. 3, sl. 1

1. Nastavek za orodje
2. Preklopnik načinov obratovanja
3. Aretirna tipka preklopnika načinov obratovanja
4. Odprtina za dolivanje maziva
5. Stikalo za vklop/izklop
6. Preklop vrtnanje/udarno vrtnanje
7. Dodatni ročaj

Vsebina embalaže

- Dletno kladivo
- Dodatni ročaj
- Vrtalnik (3x)

- Dleto (2×)
- Vrtalna glava
- Ogijene krtače (2×)
- Navodila za uporabo

Upravljanje



Odstranjevanje orodja



POZOR! Nevarnost poškodb! Takoj po delu je orodje lahko zelo vroče. Obstaja nevarnost opeklin! Pustite, da se vroče orodje ohladi. Nikoli ne čistite vročega orodja z vnetljivo tekočino.

► Str. 3, sl. 2

- Nastavek za orodje (1) povlecite v smeri nazaj.
- Odstranite orodje.

Vstavljanje orodja



OPOZORILO! Nevarnost poškodb! Pri vstavljanju orodja pazite, da je trdno nameščeno v vpenjalno glavo in da ni zataknen.



Nasvet: Pred vstavljanjem očistite in namastite trup orodja.

► Str. 3, sl. 2

- Nastavek za orodje (1) povlecite v smeri nazaj.
- Potrebno orodje nastavite z rahlim obračanjem vse dokler se nastavek za orodje ne zapahne.

Izbira načina delovanja



OBVESTILO! Nevarnost poškodbe naprave! Način delovanja izbirajte samo, ko je naprava izklopljena.



OBVESTILO! Nevarnost poškodbe naprave! Nastavitev [T1] in [←] udarno vrtnje ne uporabljajte za privijanje in izvijanje vijakov. Nastavitev [↻] in [T2] ne uporabljajte za klesanje.

► Str. 3, sl. 3

Pritisnite aretini gumb (8); postavite preklopnik (2) in (6) nastavite na želeni način obratovanja:

- Preklopnik (2) v položaj [T1], preklopnik (6) v položaj [↻]: za vrtnje brez udarjanja v les, kovino, keramiko in umetno maso kakor tudi za privijanje/odvijanje.
- Preklopnik (2) v položaj [T1], preklopnik (6) v položaj [T2]: za udarno vrtnje v beton ali kamen.

- Preklopnik (2) v položaj [←], preklopnik (6) v položaj [T2]: za klesanje v beton ali kamen.

Pred vklopom preveriti!

Preverite varno stanje naprave:

- Preverite, ali so prisotne vidne okvare.
- Preverite, ali so vsi deli trdno montirani.

Vklop/izklop

- Vklop: Pritisnite stikalo za vklop-izklop (5):
- Izklop: Ponovno spustite stikalo za vklop-izklop (5).

Vrtanje



NEVARNOST! Nevarnost poškodb!

Obdelovanca ne smete nikoli držati v roki, naročju ali na drugih delih telesa.



OBVESTILO! Nevarnost poškodbe naprave!

Vrtalnika ne smete nikoli uporabiti za freziranje ali razširitev izvrtin. Vedno uporabite sveder, ki je primeren za material.

- Napravo držite v pokončni legi in vrtajte z enakomernim pritiskom.

Čiščenje in vzdrževanje

Pregled čiščenja

Redno, glede na pogoje uporabe

Kaj?	Kako?
Iz prezračevalnih zarez motorja očistite prah.	Uporabite sesalec, krtačo ali čopič.
Čiščenje naprave.	Napravo obrišite z rahlo navlaženo krpo.
Mazanje naprave	► <i>Mazanje naprave</i> – str. 42

Mazanje naprave

- Privijte pokrov (4) in dolijte mast (priporočeno mazivo: ► *Tehnični podatki* – str. 43).

Motnje in pomoč

Ko nekaj ne deluje več...



NEVARNOST! Pozor, nevarnost poškodb!

Nestrokovna popravila lahko povzročijo, da naprava več ne deluje varno. S tem ogrožate sebe in svojo okolico.

Vzrok motnje je pogosto samo majhna napaka. To napako lahko pogosto odpravite sami. Preden se za pomoč obrnete na prodajalca, si najprej oglejte naslednjo razpredelnico. S tem se izognete nepotrebni trudu in morebitnim stroškom.

Napaka/motnja	Vzrok	Odprava/pomoč
Nastavek za orodje se ne vrti.	Ni omrežne napetosti?	Preverite kabel, vtič, električno vtičnico in varovalko.
	Naprava okvarjena?	Obrnite se na prodajalca.
Vrtalna glava se vrti, naprava pa ne vrta.	Napačna smer vrtnja?	Prestavite smer vrtnja preklopnika.

Napaka/motnja	Vzrok	Odprava/pomoč
Ni funkcije udarno vrtnanje.	Preklopnik načina obratovanja ni pravilno nastavljen?	► Izbira načina delovanja – str. 42
Ni funkcije klesanja.		

Če napake ne morete odpraviti sami, se obrnite neposredno na vašo prodajalca. Upoštevajte, da v primeru nestrokovno izvedenih popravil lahko izgubite pravice, ki izhajajo iz garancije; morebiti boste imeli tudi dodatne stroške.

Odlaganje med odpadke

Odlaganje naprave med odpadke

Simbol prečrtanega koša za smeti pomeni: baterij in akumulatorjev ter elektronskih in električnih naprav ni dovoljeno metati med gospodinske odpadke. Vsebujejo lahko namreč okolju in zdravju škodljive snovi.



Potrošniki so dolžni odpadne elektronske naprave ter rabljene baterije in akumulatorje naprav odstraniti ločeno od gospodinskih odpadkov prek uradnih zbirnih mest ter tako poskrbeti za pravilno nadaljnjo uporabo in recikliranje teh. Vračilo je v skladu z zakonskimi predpisi mogoče brezplačno, npr. v komunalnem obratu za ravnanje z odpadki ali pri trgovcu.

Baterije, akumulatorje in svetila, ki niso fiksno vgrajeni v odpadno električno opremo in jih je mogoče odstraniti brez poškodovanja, je treba pred odstranitvijo opreme odstraniti in zavreči ločeno. Litijske baterije in akumulatorske pakete vseh sistemov je treba oddati na zbirno mesto samo povsem izpraznjene. Pole baterij je treba vedno prelepiti in jih tako zaščititi pred kratkimi stiki.



Vsak končni uporabnik je sam odgovoren za izbris osebnih podatkov z odpadne elektronske naprave.

Odlaganje embalaže med odpadke

Embalaža vsebuje karton in ustrezno označene umetne mase, ki se lahko reciklirajo.

– Te materiale namenite za reciklažo.



Tehnični podatki

Številka artikla	350741, 350764
Nazivna napetost	230 V~, 50 Hz
Nazivna moč	1050 W
Nazivni vrtiljaji n_0	900 min ⁻¹
Stopnja zaščite	IP20
Nastavek za orodje	SDS plus
Maks. premer vrtalnika	
• Beton	26 mm
• Jeklo	13 mm
• lesa	40 mm
Nivo jakosti zvoka (L_{WA})*	100,8 dB(A) (K = 3 dB(A))
Nivo zvočnega tlaka (L_{PA})*	89,8 dB(A) (K = 3 dB(A))
Vibracija**	< 16,245 m/s ² (K = 1,5 m/s ²)
Priporočeno mazivo	Mazivo za menjalniki, ne kisline, brez smole

* Navedene vrednosti emisij hrupa so izmerjene v skladu z normiranim testnim postopkom in jih je mogoče uporabiti za primerjavo električnih orodij med seboj. Navedene vrednosti emisij hrupa se lahko uporabi tudi za prehodno oceno obremenitve. Opozorilo: Emisije hrupa lahko med dejansko uporabo električnega orodja odstopajo od navedenih vrednosti, kar je odvisno od načina uporabe električnega orodja, še posebno od tega, katero vrsto obdelovanca obdelujemo. Treba je določiti varnostne ukrepe za zaščito uporabnika orodja, ki temeljijo na oceni obremenitve z vibracijami v dejanskih pogojih uporabe (pri tem je treba upoštevati vse deleže obratovalnega cikla, na primer čase, v katerih je električno orodje izklopljeno, in čase, v katerih je sicer vklopljeno, vendar deluje brez obremenitve).

Podatki o emisijah hrupa v skladu z Zakonom o varnosti izdelkov (ProdSG) oz. Direktivo EŠ o strojih: Raven zvočnega tlaka na delovnem mestu lahko preseže 80 dB(A). V tem primeru so za upravljalca potrebni zaščitni ukrepi pred hrupom (npr. nošenje ustreznih zaščit za sluš, predvidene za ta namen, in redni odmor).

** Navedena emisijska vrednost nihanja je izmerjena po normiranem postopku preskušanja in jo lahko uporabite za primerjavo določenega orodja z drugimi. Navedeno emisijsko vrednost lahko uporabite za oceno prekinitve. Emisijska vrednost nihanja se lahko med dejansko uporabo orodja razlikuje od navedene vrednosti glede na vrsto in način uporabe orodja. Poskusite obdržati obremenitev zaradi vibracij kar se da nizko. Ukrep za znižanje obremenitve zaradi vibriranja je npr. omejitev delovnega časa. Pri tem morate upoštevati vse dele obratovalnega cikla (na primer čase, ko je orodje izklopljeno, in tiste, ko je vklopljeno, vendar deluje brez obremenitve). Določitev emisijske vrednosti nihanja v skladu z EN 60745-1 & EN 60745-2-13.

Tartalomjegyzék

Mielőtt hozzákezdene...	44
Biztonsága érdekében	44
A készülék áttekintése	46
Kezelés	47
Tisztítás és karbantartás	47
Üzemzavarok és elhárításuk	47
Selejtezés	48
Műszaki adatok	48
Jótállási jegy	76

Mielőtt hozzákezdene...

Rendeltetészerű használat

A készüléket beton, téglá és kőzetek vésésére és útvefűrására tervezték.

A készüléket nem terveztük ipari használatra. Be kell tartani az általánosan elismert baleset megelőzési előírásokat és a mellékelt biztonsági utasításokat.

Csak az ebben a használati leírásban szereplő tevékenységeket végezze. Minden más felhasználása nem megengedett téves használat. A gyártó nem felelős az ebből fakadó károkért.

Mire utalnak a felhasznált jelek?

Veszély jelzések és a kiemelten megjelölt utasítások. Az alábbi jeleket használjuk:



VESZÉLY! Közvetlen élet- és sérülésveszély! Közvetlen veszélyhelyzet, amely halálos balesetet vagy súlyos sérüléseket okoz.



FIGYELMEZTETÉS! Valószínű élet- és sérülésveszély! Általános veszélyhelyzet, amely halálos balesetet vagy súlyos sérüléseket okozhat.



VIGYÁZAT! Esetleges sérülésveszély! Vészhelyzet, amely sérüléseket okozhat.



FIGYELEM! A készülék megsérülhet! Helyzet, amely anyagi károsodásokat okozhat.



Megjegyzés: Információk, amiket a folyamatok jobb megértése céljából közöltünk.

Ez a jel mutatja a szükséges személyi védőfelszerelést:



Biztonsága érdekében

Általános biztonsági előírások

- A készülék csak akkor kezelhető biztonságosan, ha az első használat előtt a kezelő elolvasta és megértette ezt a használati utasítást.
- Ha a készüléket eladja vagy odaadja, feltétlenül adja vele ezt a használati utasítást is.

Általános biztonsági utasítások az elektromos szerszámok kezelésére



FIGYELMEZTETÉS! Olvassa el az elektromos kéziszerszámhoz mellékelt összes biztonsági megjegyzést, utasítást, illusztrációt és műszaki adatot. A biztonsági utasítások és az alábbi útmutatások be nem tartása áramütést, tüzet és/vagy komoly sérüléseket okozhat.

- Őrizze meg a biztonsági utasításokat és útmutatásokat a jövőbeli alkalmazásokhoz. A biztonsági utasításokban használt „elektromos szerszám” fogalma a hálózati üzemelésű elektromos szerszámokra (hálózati kábellel) és az akkus üzemelésű elektromos szerszámokra (hálózati kábel nélkül) vonatkozik.

A munkaterület biztonsága

- A munkaterületet tartsa tisztán és legyen jól megvilágítva. A rendtelenség vagy a munkaterület rossz megvilágítása balesetekhez vezethet.
- Az elektromos szerszámmal ne dolgozzon robbanásveszélyes környezetben, ahol gyúlékony folyadékok, gázok vagy porok találhatóak. Az elektromos készülékek szikrák képeznek, amelyek meggyújthatják a porokat vagy gőzöket.
- Az elektromos szerszám használata alatt tartsa távol a gyermekeket és más személyeket. Ha elterelik a figyelmét, elveszítheti uralmát az elektromos kéziszerszám felett.

Elektromos biztonság

- Az elektromos szerszám csatlakozó dugaszának kell találni a dugaszoló aljzatba. A dugaszon nem szabad semmilyen módon módosítani. Földeléses elektromos szerszámok üzemeltetéséhez ne alkalmazzon átalakító dugaszt. A módosítatlan dugaszok és a megfelelő aljzatok csökkentik az elektromos áramütés kockázatát.
- Kerülje az érintkezést a földelt felületekkel, mint például a csövek, fűtőtestek, tűzhelyek és hűtőszekrények. Nő az elektromos áramütés veszélye, ha az Ön teste földelt.
- Az elektromos szerszámokat tartsa távol eső vagy nedvesség hatásától. Ha víz kerül az elektromos szerszámra, nő az áramütés kockázata.
- Ne használja a csatlakozókábelt az elektromos kéziszerszám hordozásához, függesztéséhez vagy a dugó eltávolításához. A vezeték tartsa távol a melegtől, olajtól, éles széléktől vagy a mozgó alkatrészeketől. A sérült vagy összecsavart csatlakozókábel megnöveli az áramütés veszélyét.
- Ha az elektromos szerszámot a szabadban használja, akkor csak olyan hosszabbító vezeték használjon, amely kültérre is alkalmas. Amennyiben kültéri használatra alkalmas hosszabbító kábelt használ, csökken az elektromos áramütés veszélye.
- Ha nem kerülhető el az elektromos szerszám nedves környezetben való használata, akkor alkalmazzon egy FI relét. A FI relé alkalmazása csökkenti az elektromos áramütés veszélyét.

Személyek biztonsága

- **Legyen figyelmes, figyeljen oda, mit csinál, kezelje óvatosan az elektromos szerszámokat. Ne használja az elektromos szerszámot, ha fáradt vagy kábítószert, alkohol vagy gyógyszernek befolyása alatt áll.** Egy pillanatnyi figyelmetlenség az elektromos szerszám használatakor komoly sérülésekhez vezethet.
- **Munka közben viseljen mindig személyes védőfelszerelést és védőeszköveget.** A személyes védőfelszerelés viselése, a porálarcs, csúszásmentes biztonsági lábbeli, védősisak vagy fülvédő, az elektromos szerszám típusától és alkalmazásától függően csökkenti a sérülések kockázatát.
- **Kerülje a véletlenszerű üzembe helyezést. Bizonyosodjon meg, hogy az elektromos szerszám ki van kapcsolva, mielőtt a hálózatra és/vagy az akkura csatlakoztatná, kézbe venné, vagy szállítaná.** Balesetekhez vezethet, ha szállítás közben az ujját az elektromos szerszám kapcsolóján tartja, vagy ha a szerszámot bekapcsolva csatlakoztatja a hálózatra.
- **Az elektromos szerszám bekapcsolása előtt távolítson el róla minden beállító szerszámot vagy csavarkulcsot.** Egy szerszám vagy kulcs, amely a forgó készülék részében található, sérülésekhez vezethet.
- **Kerülje a nem természetes testtartást. Gondoskodjon a stabil állásról és mindig őrizze meg egyensúlyát.** Ily módon jobban uralhatja az elektromos szerszámot váratlan helyzetekben.
- **Viseljen megfelelő ruházatot. A bő ruhákat vagy az ékszerek használata tilos. Haját és ruháját tartsa a mozgásban lévő részekről távol.** A bő ruhát, ékszert vagy hosszú haját elkaphatja a szerszám valamelyik mozgó része.
- **Amennyiben porszívó és -gyűjtő berendezések telepíthetők, azokat megfelelően csatlakoztassa és üzemeltesse.** Egy porelvezető használata csökkenti a por általi veszélyeztetéseket.
- **Legyen figyelmes és ne hagyja figyelmen kívül az elektromos szerszámokra vonatkozó biztonsági szabályokat, még akkor sem, ha ismeri az elektromos szerszámot, akár számos használat után is.** A figyelmetlen cselekvés másodpercek töredéke alatt súlyos sérülésekhez vezethet.

Az elektromos szerszámok használata és kezelése

- **Az elektromos szerszám túlterhelése tilos. A munkájához megfelelő elektromos szerszámokat használjon.** A megfelelő elektromos szerszámmal jobban és biztonságosabban dolgozik az adott teljesítményzónában.
- **Ne használjon meghibásodott kapcsolójú elektromos szerszámot.** Azon elektromos szerszám, amelyet nem lehet többé be- vagy kikapcsolni, veszélyes, és meg kell javíttatni.
- **A beállítások meghatározása, a tartozékok cseréje, vagy a készülék tárolása előtt, húzza ki a dugaszt az aljzatból és/vagy távolítsa el az akkumulátort.** Ezek az óvintézkedések meggátolják az elektromos szerszám véletlenszerű elindítását.

- **A nem használt elektromos szerszámokat tartsa gyermekektől távol.** A készüléket kizárólag megfelelően képzett személyek használhatják, illetve olyan személyek, akik előlvaszták az említett utasításokat. Az elektromos szerszámok veszélyesek, ha tapasztalatlan személyek használják őket.
- **Biztosítsa az elektromos szerszámok és szerszámrészek megfelelő karbantartását.** Ellenőrizze, hogy a forgó részek kifogásztalanul működnek-e és nem akadnak meg, hogy az alkatrészek törtek-e el vagy oly mértékben sérültek-e, hogy az elektromos szerszám működését befolyásolják. Mielőtt üzembe helyezné a készüléket, javíttassa meg a meghibásodott alkatrészeket. Sok balesetet az elektromos szerszámok rossz karbantartása okozza.
- **A vágószerszámokat tartsa élesen és tisztán.** A gondosan ápoltt vágószerszámok, éles vágóélel-lel kevésbé csipődnek be és könnyebben vezethetők.
- **Az elektromos szerszámot, tartozékot, szerszámféjeket stb. alkalmazza a következő utasítások alapján.** Vegye figyelembe ekkor a munkakörülményeket és az elvégzendő tevékenységet. Az elektromos szerszámok más célra való használata, mint az előírt alkalmazások, veszélyes helyzetekhez vezethet.
- **A fogantyúkat és azok felületeit tartsa szárazon, tisztán, olaj- és zsírmentesen.** A csúszós fogantyúk és a fogófelületek veszélyeztetik az elektromos szerszám biztonságos kezelését és irányítását előre nem látható helyzetekben.

Szerviz

- **Javíttassa elektromos szerszámát kizárólag szakképzett személyzettel és eredeti cseréalkatrészekkel.** Ezzel biztosítja az elektromos szerszám biztonságos használatának megőrzését.

Biztonsági utasítások a kalapács használatához

- **Az ütvefűráshoz viseljen fülvédőt.** A zaj károsíthatja a hallást.
- **Használja a készülékhez mellékelt pótfogantyúkat.** Az ellenőrzés elvesztése sérülésekhez vezethet.
- **Munka közben a készülékeket a szigetelt fogantyúknál fogva tartsa, mivel a szerszámféj vagy a csavar elrejtett kábeléhez vagy a saját hálózati kábeléhez érhet.** Egy elektromos áram alatt lévő vezeték megérintése a fém készülékrészeket is áram alá helyezheti, és elektromos áramütéshez vezethet.

Kiegészítő biztonsági utasítások

- **Megfelelő készülékekkel ellenőrizze a munkálatok előtt, hogy esetleg rejtett tápvezetékek találhatók-e a munkatartományon belül.** Ha kétsége támad, forduljon az illetékes áramszolgáltató társasághoz. Ha érintkezésbe kerül a villamos vezetékekkel, tüzet és elektromos áramütést okozhat. Egy gázvezeték károsodása robbanást okozhat. Egy vízvezeték károsodása nagy mértékű anyagi károkhöz vezet vagy elektromos áramütést okozhat.

- **Gátolja meg az ellenőrizetlen bekapcsolódást.** Kapcsolja ki a készüléket, ha megszakad az áramellátás, pl. áramkiesés vagy a hálózati dugasz kihúzása által.
- **Várja meg, amíg leáll az elektromos szerszám, mielőtt eltenné.** A szerszámfej beakadhat és az elektromos szerszám feletti uralom elvesztéséhez vezethet.
- **Biztosítsa be a munkadarabot.** Egy feszítő berendezéssel vagy satuval be lehet biztosítani a munkadarabot a visszarúgástól vagy ellenőrizetlen elröpítéstől (pl. a szerszám beakadásával).
- **Ha leblokkol a szerszámfej, azonnal kapcsolja ki elektromos szerszámot. Egy visszarúgás esetén legyen felkészülve hirtelen helyzetekre.** A szerszámfej akkor blokkolódik, ha az elektromos szerszám túl van terhelve vagy a munkadarabban leéleződik.
- **Ne működtesse az elektromos szerszámot sérült kábellel. Ne érjen a sérült kábelhez, és azonnal húzza ki a hálózati dugaszt.** A sérült kábel növeli az elektromos áramütés veszélyét.
- **Kerülje a készülék és a munkadarab túlhevülését.** A túl nagy meleg a szerszám és a készülék meghibásodását okozhatja.
- **Közvetlenül munka után a szerszám nagyon forró lehet. A forró szerszámot hagyja kihűlni.** A forró szerszámok megérintése égési sérüléseket okozhat.
- **Egy forró szerszámot soha ne tisztítson gyúlékony folyadékkal.** Tűz- és robbanásveszély áll fenn.
- **A fogantyúkat tartsa szárazon és zsírmentesen.** A csúszó fogantyúk balesetekhez vezethetnek.
- **Munka közben tartsa erősen az elektromos szerszámot, mindkét kezével és biztosítson magának biztos állási helyzetet.** Az elektromos szerszámot két kézzel biztonságosabban vezeti.
- **Az érvényes nemzeti és nemzetközi biztonsági, egészségügyi és munkavédelmi előírásokat mindig tartsa be.** A munka elkezdése előtt tájékozódjon a készülék alkalmazási helyével kapcsolatos érvényben lévő előírásokról.
- Vegye figyelembe, hogy a mozgatható alkatrészek a szellőző és légtelenítő nyílások mögött is lehetnek.
- A készüléken létező jeleket nem szabad levenni vagy letakarni. A már nem olvasható utasításokat a szerszámon rögtön le kell cserélni.



Üzembe helyezés előtt olvassa el, és tartsa figyelemben a használati utasítást.

Rezgésveszély



VIGYAZAT! Sérülésveszély rezgés miatt! Mindenekelőtt a keringési zavarokat rendelkező személyeknél a rezgés a véredények vagy idegek sérülését okozhatja.

A következő tünetek észlelésekor azonnal szakítsa félbe a munkát és forduljon orvoshoz: a testrészek elzsibbadása, érzékelésvesztés, viszketés, szúrás, fájdalom, bőrszín elváltozása.

A műszaki adatoknál megadott rezgési érték a készülék fő alkalmazásait jelöli. A tényleges létező rezgés használat alatt eltérő lehet a következő tényezők miatt:

- nem rendeltetésszerű használat;
- nem megfelelő szerszámfejek;
- nem megfelelő anyag;
- elégtelen karbantartás.

A következő utasítások betartásával lényegesen lecsökkentheti a veszélyeket:

- Tartsa karban a készüléket a használati útmutatóban található utasítások szerint.
- Kerülje a készülék használatát alacsony hőmérsékleten.
- A hideg évszakban testét és különösen a kezeit tartsa melegen.
- Tartson időszakos szüneteket, és közben mozgassa a kezeit a vérkeringés serkentésére.



VESZÉLY! Az elektromos áramütés életveszélyt okoz! A kiadás használata Svájcban kívül biztonsági okokból nem megengedett, áramütés ill. tűz veszélye áll fenn.

A készülék Svájcban áruktól kizárólag Svájcban szabad használni, mivel az svájci dugóval van felszerelve.

A kiadást a készüléken lévő cikkszámról ismerheti fel (a leírás mindig tartalmazza az **összes** cikkszámot):

- Svájci cikkszám: 350764
- Cikkszám más EU országok számára: 350741

További kockázatok

A készülék előírásos használata, és a használati útmutatóban leírt összes biztonsági utasítás betartása mellett a következő kockázatok léphetnek fel:

- A szerszám megérintése a fedetlen részen.
- A mozgásban lévő szerszám megérintése.
- A munkadarabok és részek visszacsapása.

Személyi védőfelszerelés



A készülékkel végzett munka közben viseljen védőszemüveget és fülvédőt!



Nagy porral járó munkálatok közben viseljen porvédőmaszkot.



A készülék kezelésekor **ne** viseljen védőkesztyűt.



A készülékkel végzett munka közben viseljen szorosan testhez simuló munkaruházatot.



Hosszú haj esetén takarja le a haját vagy viseljen hajhálót.

A készülék áttekintése



Megjegyzés: A készüléke tényleges kinézete eltérhet az ábrától.

► 3. old., 1. ábra

1. Szerszámfelvétel
2. Üzem mód átkapcsoló
3. Üzem mód átkapcsoló rögzítő gomb
4. Kenőzsír betöltő nyílás
5. Ki-be kapcsológomb
6. Fűrő/útvefűrő átkapcsoló
7. Pótfogantyú

Szállított alkatrészek

- Vésőkalapács
- Pótfogantyú
- Fűrőfej (3x)
- Véső (2x)
- Fűrőtokmány
- Szénkefe (2x)
- Használati utasítás

Kezelés



A szerszám leszerelése



VIGYAZAT! Sérülésveszély! Közvetlenül munka után a szerszám nagyon forró lehet. Gyulladásveszély áll fenn! A forró szerszámot hagyja kihűlni. Egy forró szerszámot soha ne tisztítson gyúlékony folyadékkal.

- ▶ 3. old., 2. ábra
 - Húzza hátra a szerszámbefogót (1).
 - A szerszám leszerelése.

A szerszám felhelyezése



FIGYELMEZTETÉS! Sérülésveszély! A szerszám behelyezésekor ügyeljen arra, hogy az biztosan álljon a befogó tokmányban és ne legyen ferde helyzetű.



Megjegyzés: A felhelyezése előtt tisztítsa meg és zsírozza meg a szerszám szarát.

- ▶ 3. old., 2. ábra
 - Húzza hátra a szerszámbefogót (1).
 - Illesse be kis forgatással a szükséges szerszámot, amíg a szerszámbefogó reteszeldődik.

Üzem mód kiválasztása



FIGYELEM! Fennáll a készülék károsodásának veszélye! Az üzemmódot csak a készülék kikapcsolt állapotában módosítsa.



FIGYELEM! Fennáll a készülék károsodásának veszélye! Az [T₁] és [←] beállításokat ne alkalmazza csavarok be- és kicsavarozására. Az [▼] és [T₂] beállításokat ne alkalmazza vésésre.

- ▶ 3. old., 3. ábra
- Nyomja meg a rögzítő gombot (8); állítsa az (2) és (6) átkapcsolót a kívánt üzemmódra:

- Az (2) átkapcsoló [T₁] állásban, a (6) átkapcsoló [▼] állásban: fa, fém, cserép és műanyagba való fűrésra ütés nélkül, valamint csavarok becsavarására.
- Az (2) átkapcsoló [T₁] állásban, a (6) átkapcsoló [T₂] állásban: betonba vagy kőbe való útvefűrés-hoz.
- Az (2) átkapcsoló [←] állásban, a (6) átkapcsoló [T₂] állásban: betonba vagy kőbe való vésésre.

Bekapcsolás előtt vizsgálja meg!

- Ellenőrizze a készülék biztonságos állapotát:
- Vizsgálja meg, hogy vannak-e rajta látható sérülések.
 - Vizsgálja meg, hogy a készülék minden alkatrészre stabilan van-e felszerelve.

Ki-be kapcsolás

- Bekapcsolás: Nyomja meg a be-ki kapcsológombot (5).
- Kikapcsolás: Engedje el újra a be-ki kapcsológombot (5).

Fűrás



VESZÉLY! Sérülésveszély! Fűraskor a megmunkálendő munkadarabot soha ne tartsa kézzel, az ölében vagy más testrészéhez fogva.



FIGYELEM! Fennáll a készülék károsodásának veszélye! A fűrőt soha nem szabad marásra vagy furatok bővítésére használni. Mindig az adott anyagnak megfelelő fűrőt használja.

- A készüléket tartsa egyenesen és egyenletes nyomással fúrjon.

Tisztítás és karbantartás

Tisztítás áttekintése

Rendszeresen, használatától függően

Mi?	Hogyan?
Tisztítsa meg a motor szellőzőnyílásait a portól.	Használjon porszívót, kefét vagy ecsetet.
A készüléket tisztítsa meg.	A készüléket törölje meg egy kissé nedves törölvél.
A készülék kenése	▶ <i>A készülék kenése – 47. old.</i>

A készülék kenése

- Csavarozza fel a fedelet (4) és töltsön bele zsírt (javasolt kenőzsír: ▶ *Műszaki adatok – 48. old.*).

Üzemszavarok és elhárításuk

Ha valami nem működik...



VESZÉLY! Vigyázat, sérülésveszély! A szakszerűtlen javítások miatt előfordulhat, hogy készüléke többé nem működik biztonságosan. Ezzel veszélyezteti önmagát és környezetét.

Kis hibák is gyakran vezethetnek üzemzavarhoz. Legtöbbször ezeket saját maga is elháríthatja. Mielőtt az áruházhoz fordulna, nézze át az alábbi táblázatot. Ezzel sok fáradságot, illetve adott esetben költségeket is megtakarít.

Hiba/üzemzavar	Ok	Elhárítás
A szerszámbe fogó nem forog.	Nincs hálózati feszültség?	Vizsgálja meg a kábelt, aljzatot, dugaszt és a biztosítéket.
	Meghibásodott a készülék?	Forduljon az eladóhoz.
A fűrótkmány forog, de a készülék nem fűr.	Rossz a forgási irány?	Állítsa át a forgási irány átkapcsolót.
Nem működik az útvefúrási funkció.	Nem helyes az üzemmód-átkapcsoló beállítása?	▶ Üzemmód kiválasztása – 47. old.
Nem működik a vésési funkció.		

Ha a hibát nem tudja maga elhárítani, forduljon közvetlenül az áruházhoz. Tartsa szem előtt, hogy a szakszerűtlen javítások miatt a szavatossági kötelezettség elvesz, és Önnek adott esetben további költségeket okozhat.

Selejtezés

A készülék selejtezése

Az áthúzott kuka szimbólum jelentése a következő: Az elemeket és akkukat, az elektromos és elektronikus készülékeket nem szabad a háztartási hulladékok közé tenni. Ezek a környezetre és egészségre káros anyagokat tartalmazhatnak.



A felhasználó köteles a régi elektromos készülékeket, a készülék használt elemeit és akkumulátorait a háztartási hulladékoktól különválasztva a hivatalos gyűjtőhelyen keresztül ártalmatlanítani a szakszerű további feldolgozás biztosításához. A leadás a jogszabályi előírásoknak megfelelően díjmentesen végezhető, pl. települési hulladék-ártalmatlanító társaságon vagy kereskedőn keresztül.

Az olyan elemeket, akkumulátorokat és lámpákat, amelyek nincsenek fixen beépítve a régi elektromos készülékbe és roncsolásmentesen eltávolíthatók belőle, ártalmatlanítás előtt ki kell venni és külön kell ártalmatlanítani. Az összes rendszer lítium elemeit és akkucsomagjait csak lemerült állapotban szabad leadni a visszavételi helyen. Az elemeket a pólusok leragasztásával kell védeni a rövidzárlat ellen.



Minden végfelhasználó saját maga felel az ártalmatlanítandó készülékek lévő személyes adatainak törlesztéséért.

A csomagolás selejtezése

A csomagolás anyaga karton és megfelelően jelölt műanyag, ami újra hasznosítható.



– Ezeket juttassa el az újrahasznosításba.

Műszaki adatok

Cikkszám	350741, 350764
Névleges feszültség	230 V~, 50 Hz
Névleges teljesítmény	1050 W
Névleges fordulatszám n ₀	900 min ⁻¹
Védettség	IP20
Szerszámfelvétel	SDS plus

Cikkszám	350741, 350764
Max. fűróátmérő	
• Beton	26 mm
• Acél	13 mm
• Fa	40 mm
Hangteljesítményszint (L _{WA})*	100,8 dB(A) (K = 3 dB(A))
Hangnyomásszint (L _{PA})*	89,8 dB(A) (K = 3 dB(A))
Rezgés**	< 16,245 m/s ² (K = 1,5 m/s ²)
Javasolt kenőzsír	Fogaskerék zsír, sav nélkül, gyanta nélkül

*) A megadott zajkibocsátási értékek mérése szabványosított vizsgálati eljárással történt, a megadott értékek támogatják az elektromos kéziszerszámok összehasonlítását. A megadott zajkibocsátási értékek a rezgések okozta hatások előzetes becslésére is használhatók. Figyelmeztetés: Használat közben az elektromos szerszám zajkibocsátása eltérhet a megadott értékektől, használat és a megmunkált darab típusának függvényében. A felhasználó biztonságának céljából szükséges a megfelelő óvintézkedések meghatározása a tényleges használati körülmények közötti vibrációs terhelés becslése alapján (szükséges az üzemi ciklus részletes megfigyelése, például az elektromos kéziszerszám be- és kikapcsolásakor, amennyiben az adott szerszám terhelés nélkül működik).

A zajkibocsátásra vonatkozó információk a termékbiztonsági törvény (ProdSG) és az EK gépekre vonatkozó irányelvnek megfelelően: a hangnyomásszint a munkavégzés helyén meghaladhatja a 80 dB(A) értéket. Ebben az esetben zajvédelmi intézkedésekre van szükség a kezelő számára (pl. megfelelő és alkalmas hallásvédő viselése és rendszeres szünetek beiktatása).

***) A megadott rezgés-kibocsátási értéket egy szabványos vizsgálati eljárás során mérték, és alkalmazható egy szerszám összehasonlítására más szerszámokkal, a megadott rezgés-kibocsátási érték alkalmazható a kitétség bevezető felbecslésére is. A rezgés-kibocsátási érték a szerszám tényleges használatá közben eltérhet a megadott értéktől, a szerszám használati típusától és módjától; próbálja a rezgési terhelést minél kisebbre csökkenteni. A rezgési terhelés csökkentésére egy intézkedés lehet pl a munkaidő korlátozása. Az üzemelési ciklus minden részét figyelembe kell venni (például azt az időt, amikor a szerszám ki van kapcsolva, és azt is, amikor be van kapcsolva, de terhelés nélkül fut). A rezgés-kibocsátási értékek meghatározása EN 60745-1 & EN 60745-2-13 szerint.

Kazalo

Prije nego što počnete...	49
Za Vašu sigurnost	49
Pregled Vašeg uređaja	51
Posluživanje	52
Održavanje i čišćenje	52
Smetnje i pomoć	52
Odlaganje na otpad	53
Tehnički podaci	53
Prava na žalbu	76

Prije nego što počnete...

Namjenska upotreba

Uređaj je namijenjen za klesanje i udarno bušenje u betonu, cigli i kamenu.

Uređaj nije koncipiran za komercijalnu upotrebu. Opšte prihvaćeni propisi o sprječavanju nesreća i priložena sigurnosna uputstva moraju se poštovati.

Obavljati samo djelatnosti koje su opisane u ovom uputstvu za upotrebu. Svaka druga primjena je zloupotreba. Proizvođač nije odgovoran za štete nastale po tom osnovu.

Šta znače upotrijebljeni simboli?

U uputstvu za upotrebu su upozorenja na opasnost i ostale upute jasno označene. Koriste se slijedeći simboli:



OPASNOST! Neposredna opasnost po život i opasnost od povreda! Neposredna opasna situacija koja za posljedicu može imati smrt ili teške povrede.



UPOZORENJE! Vjerovatna opasnost po život i opasnost od povreda! Opšta opasna situacija koja za posljedicu može imati smrt ili teške povrede.



OPREZ! Eventualna opasnost od povreda! Opasna situacija koja za posljedicu može imati povrede.



PAZnja! Opasnost od oštećenja uređaja! Situacija koja za posljedicu može imati materijalne štete.



Uputa: Informacije koje se daju radi boljeg razumijevanja procesa.

Ovi simboli označavaju potrebnu osobnu zaštitnu opremu:



Za Vašu sigurnost

Opće sigurnosne upute

- Za sigurno rukovanje uređajem korisnik mora pročitati i razumjeti ove upute za uporabu prije prvog korištenja uređaja.
- Ako prodate ili poklonite uređaj, obvezno dajte i upute za uporabu.

Opće sigurnosne upute za električne alate



UPOZORENJE! Pročitajte sve sigurnosne napomene, smjernice, ilustracije i tehničke podatke koje su priložene uz ovaj električni alat. Greške prilikom pridržavanja sigurnosnih napomena i niže navedenih uputa mogu izazvati električni udar, požar i/ili teške ozljede.

- Sve upute za upotrebu i sigurnosne upute pohranite za ubuduće. Pojam „Električni alat“ koji se koristi u sigurnosnim napomenama, odnosi se na električne alate priključene na mrežu (sa mrežnim kablom) i električne alate na akumulatorski pogon (bez mrežnog kabla).

Sigurnost na radnom mjestu

- Svoje područje rada držite čistim i dobro osvijetljenim. Nered ili neosvijetljeno radno područje može prouzrokovati nezgode.
- Sa električnim alatom nemojte raditi u području u kojem postoji opasnost od eksplozija, goruće tekućine, plinovi ili prašine. Električni alati stvaraju iskre, koje mogu zapaliti prašinu ili pare.
- Djecu i druge osobe za vrijeme korištenja električnog uređaja držite podalje. Ako vam je odvrtačena pažnja možete izgubiti kontrolu nad električnim alatom.

Električna sigurnost

- Priključni utikač električnog alata mora odgovarati u utičnicu. Utikač se ni u kom slučaju ne smije izmijeniti. Adapterski utikač nemojte koristiti zajedno sa električnim alatom koji su zaštitno uzemljeni. Nepromijenjeni utikači i odgovarajuće utičnice smanjuju rizik električnog udara.
- Izbjegavajte kontakt tijela sa uzemljenim površinama kao što su to cijevi, grijalice, štednjaci i hladnjaci. Postoje povišeni rizik kroz električni udar, ako je Vaše tijelo uzemljeno.
- Električne alate držite dalje od kiše ili vlage. Prodiranje vode u električni alat povećava rizik od električnog udara.
- Priključni vod nemojte koristiti u druge svrhe kako biste električni alat nosili, objesili ili utikač iskopčali iz utičnice. Priključni vod držite dalje od vrućine, ulja, oštih rubova ili rotirajućih dijelova. Oštećeni ili omotani priključni vodovi povećavaju rizik električnog udara.
- Kada radite sa električnim alatom na otvorenom, koristite isključivo produžne kablove koji su pogodni i za rad u vanjskom prostoru. Korištenje produžnog kabla koji je pogodan za vanjski prostor smanjuje rizik od električnog udara.
- Ukoliko se pogon električnog uređaja u vlažnoj okolini ne može izbjeći, koristite zaštitnu sklopku struje kvara. Korištenje sklopke protiv struje kvara smanjuje rizik od električnog udara.

Sigurnost osoba

- **Budite oprezni, pazite na ono što radite i pažljivo postupajte prilikom rada sa električnim alatom.** Nemojte raditi sa električnim alatom, ako ste umorni ili ako stojite pod drogama, alkoholom ili medikamentima. Jedan trenutak nepažnje prilikom korištenja električnog alata može dovesti do ozbiljnih ozljeda.
- **Nosite osobnu zaštitnu opremu i uvijek zaštitne naočale.** Nošenje osobne zaštitne opreme kao što je to zaštitna maska protiv prašine, neklizajuće sigurnosne cipele, zaštitna kaciga ili zaštita za sluh, ovisno o vrsti i korištenju električnog alata, smanjuje rizik od ozljeda.
- **Izbjegavajte nenamjeravano puštanje u pogon. Uvjerite se, da je električni alat isključen prije nego ga prikopčate na napajanje strujom i/ili akumulator, ili ga uzmete ili nosite.** Ukoliko dok nosite električni alat prst držite na prekidaču ili ako uključen uređaj prikopčate na struju, to može prouzrokovati nezgode.
- **Uklonite alate za podešavanje ili odvijanje prije nego uključite električni alat.** Alat ili ključ, koji se nalazi u rotirajućem dijelu uređaja, može dovesti do ozljeda.
- **Izbjegavajte nenormalno držanje tijela. Pobrižite se za stabilan položaj i uvijek držite ravnotežu.** Kroz to električni alat možete bolje kontrolirati u neočekivanoj situaciji.
- **Nosite prikladnu odjeću. Nemojte nositi široku odjeću ili nakit. Kosu i odjeću držite dalje od pokretnih dijelova.** Labava odjeća, nakit ili duga kosa mogu biti zahvaćeni od rotirajućih dijelova.
- **Ako postoji mogućnost montaže usisivača i uređaja za prihvat, onda se isti trebaju priključiti i pravilno koristiti.** Korištenje usisivača za prašinu može smanjiti ugrožavanje prouzrokovano prašinom.
- **Nemojte biti pretjerano samouvjereni i nemojte zanemarivati sigurnosne propise za električni alat, čak i ako ste detaljno upoznati sa električnim alatom nakon višestruke upotrebe.** Nepažljivo djelovanje može u roku od nekoliko sekundi dovesti do teških povreda.

Korištenje i rukovanje sa električnim alatom

- **Nemojte preopterećivati električni alat. Za vaš rad koristite samo za to predviđeni električni alat.** Sa odgovarajućim električnim uređaj radite bolje i sigurno u naznačenom području učinka.
- **Nemojte koristiti električni alat čija je sklopka defektna.** Električni alat, koji se više ne može uključiti ili isključiti, je opasan i mora biti popravljen.
- **Utikač iskopčajte iz utičnice i/ili uklonite akumulator prije nego izvršite podešavanja na uređaju, mijenjate dijelove pribora ili odložite električni alat.** Ta mjera opreza sprječava nenamjeravano pokretanje električnog alata.
- **Nekorištene električne alate čuvajte izvan doseg djece.** Nemojte dozvoliti da električni alat koriste osobe, koje sa istim nisu upoznate ili koje nisu pročitale ove smjernice. Električni alati su opasni ako ih koriste neiskusne osobe.

- **Električne alate i dijelove pribora nježite pažljivo.** Provjerite da li pokretni dijelovi uređaja ispravno funkcionišu i da nisu zaglavljani, provjerite da li su dijelovi puknuti ili tako oštećeni, da to utiče na funkciju električnog alata. Oštećene dijelove dajte popraviti prije korištenja uređaja. Veliki broj nezgoda zasnovana na lošem održavanju električnih uređaja.
- **Alat za rezanje uvijek držite oštar i čist.** Pažljivo njegovani alat za rezanje sa oštrim bridovima se manje zaglavљуje i uvijek se lakše vodi.
- **Električni alat, pribor, uložne alate itd. koristite prema ovim uputama. Pri tome obratite pozor na uvjete i vrstu rada koji se treba provesti.** Korištenje električnih alata u druge svrhe osim onih namijenjenih može dovesti do opasnih situacija.
- **Održavajte ručke i površine ručki suhim, čistim i bez ulja i masti.** Klizave ručke i površine ručki ne omogućavaju bezbjedno rukovanje i kontrolu električnog alata u nepredvidljivim situacijama.

Servis

- **Električni alat za popravak prepustite isključivo kvalificiranom stručnom osoblju uz korištenje originalnih zamjenskih dijelova.** U vrijeme se osigurati, da sigurnost električnog alata ostaje održana.

Sigurnosne upute za čekić

- **Nosite štitnike za uši prilikom udarnog bušenja.** Utjecaj buke može dovesti do gubitka sluha.
- **Koristite dodatne ručke koje su priložene uređaju.** Gubitak kontrole može dovesti do ozljeda.
- **Uređaj isključivo držite za izolirane ručke dok izvodite radove, kod kojih bi alat koji se koristi mogao udariti na skrivene vodove struje ili vlastiti kabel.** Kontakt sa vodovima, koji provode napon, metalne dijelove uređaj može staviti pod napon i dovesti do električnog udara.

Dodatne sigurnosne upute

- **Provjerite sa odgovarajućim uređajima prije radova, da li se u području rada eventualno nalaze skriveni vodovi za opskrbu.** U slučaju dvojbe pitajte kod nadležnog društva za opskrbu. Kontakt sa električnim vodovima može prouzrokovati požar i električni udar. Oštećenje plinskog voda može dovesti do eksplozije. Oštećenje voda za vodu dovodi do većih stvarnih šteta ili može prouzrokovati električni udar.
- **Spriječite nekontrolirano ponovno pokretanje.** Isključite uređaj, kada se prekine napajanje strujom, npr. kroz ispad struje ili izvlačenje mrežnog utikača.
- **Pričekajte dok se električni uređaj ne zaustavi prije nego ga odložite.** Priključni uređaj se može zaglaviti i dovesti do gubitka kontrole nad električnim alatom.
- **Osigurajte izradak.** Kroz steznu napravu ili škripac izradak se može osigurati protiv povratnog udara ili nekontrolirano odbijanja (npr. kod zaglavljivanja izratka).

- **Odmah isključite uređaj, ako priključni uređaj blokira. U slučaju povratnog udara budite spremni na velike momente reakcije.** Priključni alat blokira, kada je električni uređaj preopterećen ili kada se izradak zaglavi.
- **Električni alat nemojte koristiti ako je kabel oštećen. Nemojte dodirivati oštećeni kabel i odmah iskopčajte mrežni utikač.** Oštećeni kablovi povećavaju rizik od električnog udara.
- **Izbjegavajte pregrijavanje uređaja i izratka.** Prekomjerna vrućina može oštetiti alat i uređaj.
- **Neposredno nakon rada alat može biti jako vruć. Pustite vrući alat da se ohladi.** Dodirivanje vrelih alata može prouzrokovati opekotine.
- **Vrući alat nikada nemojte čistiti sa zapaljivom tekućinom.** Postoji opasnost od požara i eksplozije.
- **Rukohvate održavajte suhima i slobodnima od masnoće.** Ručke koje se klizu mogu dovesti do nezgoda.
- **Električni uređaj prilikom rada držite čvrsto sa obadje ruke i pobrinite se za stabilan položaj.** Električni alat se sa dvije ruke sigurno vodi.
- **Uvijek se pridržavajte važećih nacionalnih i međunarodnih propisa u vezi sigurnosti, zdravlja i zaštite na radu.** Informirajte se prije početka rada o propisima koji vrijede za mjesto korištenja uređaja.
- Uzmite u obzir, da se rotirajući dijelovi mogu nalaziti iza otvora za ventilaciju i odzračivanje.
- Simboli koji se nalaze na uređaju ne smiju se uklanjati. Upute na uređaju koje više nisu čitljive potrebno je odmah zamijeniti.



Prije stavljanja uređaja u pogon pročitajte i slijedite Priručnik za upotrebu.

Opasnost kroz vibracije



OPREZ! Opasnost od ozljeda kroz vibracije! Kroz vibracija prije svega kod osoba sa smetnjama krvotoka može doći do oštećenja krvnih stanica ili živaca. Kod sljedećih simptoma odmah prekinite rad i potražite liječnika: Trnjenje dijelova tijela, gubitak osjećaja, svrbež, ubodi, bol, promjena boje kože.

Vrijednost vibracija navedena u tehničkim podacima predstavlja pretežan način rada uređaja. Stvarno postojeće vibracije za vrijeme korištenja zbog različitih faktora mogu odstupati od ovoga:

- Nenamjenska uporaba;
- Neprikladni priključni alati;
- Neprikladni radni materijali;
- Nedovoljno održavanje.

Opasnosti možete znatno smanjiti ako se pridržavate sljedećih uputa:

- Uređaj održavajte prema uputama u uputi za upotrebu.
- Izbjegavajte radove na niskim temperaturama.
- Pri hladnom vremenu održavajte tijelo toplim, a osobito ruke.
- Redovito radite stanke i pritom mičite šakama kako biste potakli cirkulaciju.



OPASNOST! Životna opasnost od električnog udara! Uporaba ove varijante izvan Švicarske nije dopuštena iz sigurnosnih razloga jer postoji opasnost električnog udara odnosno opasnost od požara.

Varijanta uređaja koja se prodaje u Švicarskoj smije se koristiti isključivo u Švicarskoj jer je opremljena švicarskim utikačem.

Varijantu možete prepoznati po broju artikla na uređaju (upute sadrže uvijek **sve** brojeve artikla):

- Broj artikla za Švicarsku: 350764
- Broj artikla za ostale EU zemlje: 350741

Preostali rizici

I kod namjenske upotrebe uređaja i kod poštivanja sigurnosnih uputa iz ove upute za upotrebu mogu nastupiti sljedeći preostali rizici:

- Dodirivanje alata u nepokrivenom području.
- Posezanje u rotirajući alat.
- Povratni udar izratka i dijelova izratka.

Osobna zaštitna oprema



Prilikom rada sa uređajem nositi zaštitu za oči i sluh.



Pri izvođenju radova, kod kojih se jako razvija prašina, mora se nositi zaštitna maska za disanje.



Prilikom rada sa uređajem **nemojte** nositi zaštitne rukavice.



Pri radu sa uređajem nosite pripijenu radnu odjeću.



Prekrijte dugu kosu ili po potrebi nosite mrežu za kosu.

Pregled Vašeg uređaja



Uputa: Stvarni izgled vašeg uređaja može da se razlikuje od slika.

► Str. 3, sl. 1

1. Adapter za alat
2. Preklopni za način rada
3. Tipka za aretiranje preklopnika načina rada
4. Otvor za punjenje maziva
5. Prekidač za uključivanje/isključivanje
6. Preklapanje bušenje/udarno bušenje
7. Dodatna ručka

Opseg isporuke

- Dlijetasti čekić
- Dodatna ručka
- Svrđlo (3×)
- Dlijeto (2×)
- Zaglavnik za svrdlo
- Ugljene četkice (2×)
- Uputa za upotrebu

Posluživanje



Vađenje alata



OPREZ! Opasnost od ozljeda Neposredno nakon rada alat može biti jako vruć. Postoji opasnost od opekotina! Pustite vrući alat da se ohladi. Vrući alat nikada nemojte čistiti sa zapaljivom tekućinom.

► Str. 3, sl. 2

- Preklopite adapter za alat (1) prema nazad.
- Izvadite alat.

Umetnite alat



UPOZORENJE! Opasnost od ozljeda! Prilikom umetanja alata pazite na to, da alat čvrsto sjedi u steznoj napravi i da se rubovi ne izobliče.



Uputa: Prije nego ga umetnete, držač alata očistite i podmažite.

► Str. 3, sl. 2

- Preklopite adapter za alat (1) prema nazad.
- Potreban alat umetnite uz lagano okretanje skroz dok se adapter za alat ne uklopi.

Biranje načina rada



PAŽNJA! Opasnost od oštećenja na uređaju! Načni rada promijenite samo pri isključenom uređaju.



PAŽNJA! Opasnost od oštećenja na uređaju! Podešavanje [T] i [←] udarnog svrdla nemojte koristiti za zavrtnje i odvrtanje zavrtnja. Podešavanje [▲] i [T] nemojte koristiti za klesanje.

► Str. 3, sl. 3

Pritisnite tipku za aretiranje (8); preklopnik (2) i (6) postavite na željeni način rada:

- Preklopnik (2) u položaj [T], preklopnik (6) u položaj [▲]: za bušenje bez udara u drvetu, metalu, keramici i plastici i za zavrtnje zavrtnja.
- Preklopnik (2) u položaj [T], preklopnik (6) u položaj [T]: za udarno bušenje u betonu ili kamenu.
- Preklopnik (2) u položaj [←], preklopnik (6) u položaj [T]: za klesanje u betonu ili kamenu.

Kontrola prije uključivanja!

Provjerite da li se uređaj nalazi u sigurnom stanju:

- Ispitajte da li ima vidljivih nedostataka.
- Ispitajte da li su svi dijelovi uređaja čvrsto montirani.

Uključiti/isključiti

- Uključivanje: Pritisnite prekidač za uključivanje/isključivanje (5).
- Isključivanje: Pustite prekidač za uključivanje/isključivanje (5).

Bušenje



OPASNOST! Opasnost od ozljeda! Predmet koji obrađujete nikada nemojte držati u ruci, u krilu ili naslonjen na druge dijelove tijela.



PAŽNJA! Opasnost od oštećenja na uređaju! Svrdo nikada nemojte koristiti za glodanje ili za proširenje probušenih rupa. Uvijek koristite svrdlo koje odgovara materijalu.

- Uređaj držite ravno i bušite sa ravnomjernim pritiskom.

Održavanje i čišćenje

Pregled čišćenja

Redovito, ovisno o uvjetima primjene

Što?	Kako?
Ventilacijske otvore motora očistiti od prašine.	Koristiti usisivač, četku ili kist.
Očistite uređaj.	Obrišite uređaj lagano navlaženom krpom.
Podmažite uređaj	► <i>Podmazivanje uređaja – str. 52</i>

Podmazivanje uređaja

- Odvrnite poklopac (4) i napunite mazivo (preporučeno mazivo: ► *Tehnički podaci – str. 53*).

Smetnje i pomoć

Ako nešto ne funkcioniра...



OPASNOST! Oprez, opasnost od ozljeda! Nestručno provedeni popravci dovode do toga, da Vaš uređaj više ne funkcioniра sigurno. Time ugrožavate sebe i svoju okolinu.

Često su to samo male greške koje dovode do smetnje. Većinom ih sami lahko možete otkloniti. Molimo prvo pogledajte sljedeću tabelu prije nego što se obratite trgovcu. Tako ćete uštedjeti mnogo truda i eventualno i troškova.

Greške/smetnja	Uzrok	Pomoć
Prihvatač za alat se ne okreće.	Nema mrežnog napona?	Provjeriti kabel, utikač, utičnicu i osigurač.
	Uređaj pokvaren?	Kontaktirajte trgovca.
Zaglavnik za svrdlo se okreće, ali uređaj ne buši.	Smjer okretanja pogrešan?	Preklopite preklopnik pravca okretanja.
Nema funkcije udarnog bušenja.	Preklopnik načina rada nije ispravno podešen?	► <i>Biranje načina rada – str. 52</i>

Greške/smetnja**Uzrok****Pomoć**

Funkcija klesanja ne radi.

Ako ne možete sami popraviti grešku, molimo da se direktno obratite trgovcu. Molimo da vodite računa i o tome da neprimjerene popravke poništavaju garanciju i da Vam uzrokuju dodatne troškove.

Odlaganje na otpad**Odlaganje uređaja na otpad**

Simbol precrtane kante za smeće znači: baterije i akumulatori, električni i elektronski uređaji ne smiju se odlagati s kućnim otpadom. Mogu sadržavati supstance štetne za okoliš i zdravlje.



Potrošači su dužni stare električne uređaje, baterije i stare baterije od uređaja, odlagati odvojeno od kućnog otpada na službenom mjestu skupljanja kako bi se osigurala pravilna daljnja obrada. Povrat se može izvršiti u skladu sa zakonskom regulativom npr. preko komunalnog pogona za odlaganje u otpad ili preko nekog trgovca.

Baterije, akumulatori i lampe, koje nisu čvrsto ugrađene u stare električne uređaje i mogu da se skidaju bez potrebe za uništavanjem, moraju se ukloniti prije odlaganja i odvojeno odložiti u otpad. Litijumske baterije i akumulatorska pakovanja svih sistema moraju se predati u zbirna mjesta samo u ispraznjenom stanju. Baterije moraju uvijek biti sa odlijepljenim polovima kako biste se osigurali od kratkog spoja.



Svaki je krajnji korisnik odgovoran za brisanje ličnih podataka na starijim uređajima za odlaganje.

Odlaganje pakovanja na otpad

Pakovanje se sastoji od kartona i odgovarajuće označenih umjetnih materijala koji se mogu reciklirati.



- Ove materijale dajte na ponovnu preradu i upotrebu.

Tehnički podaci

Broj artikla	350741, 350764
Nazivni napon	230 V~, 50 Hz
Nazivni učinak	1050 W
Nazivni broj okretaja n_0	900 min ⁻¹
Vrsta zaštitite	IP20
Adapter za alat	SDS plus
Maks. promjer svrdla	
• beton	26 mm
• čelik	13 mm
• drvo	40 mm
Razina snage zvuka (L_{WA})*	100,8 dB(A) (K = 3 dB(A))
Razina zvučnog tlaka (L_{PA})*	89,8 dB(A) (K = 3 dB(A))
Vibracija**	< 16,245 m/s ² (K = 1,5 m/s ²)
Preporučeno mazivo	Mazivo za prijenosnike, bez kiseline, bez smole

za privremenu procjenu opterećenja. Napomena upozorenja: Emisije buke mogu u toku stvarnog korištenja električnog alata odstupati od navedenih vrijednosti, ovisno o vrsti i načinu upotrebe alata, a posebno ovisno o vrsti radnog komada koji se obrađuje. Neophodno je utvrditi sigurnosne mjere za zaštitu rukovaoca, koje se temelje na procjeni vibracionog opterećenja tokom realnih uvjeta upotrebe (ovdje treba uzeti u obzir sve dijelove radnog ciklusa, na primjer vremena tokom kojih je električni alat isključen i vremena tokom kojih je uključeno).

Podaci o emisiji buke u skladu sa Zakonom za sigurnost proizvoda (ProdSG) odn. Direktivom o mašinama EZ: Nivo zvučnog pritiska na radnom mjestu može prekoći 80 dB(A). U tom slučaju su neophodne mjere za zaštitu rukovaoca od zvučnog pritiska (npr. nošenje odgovarajuće i za to predviđene zaštite za sluh, kao i redovno pravljenje pauzi).

***) Navedene vrijednosti emisije vibracije izmjerene su prema normiranom postupku ispitivanja i mogu se koristiti za uspoređivanje jednog alata sa drugima; Navedena vrijednost emisije vibracije može se koristiti i za uvodnu procjenu prekidanja. Vrijednost emisija vibracije se i za vrijeme stvarnog korištenja uređaja može razlikovati od navedene vrijednosti, ovisno o vrsti i načinu na koji se alat koristi; Opterećenje kroz vibracije pokušajte držati što je moguće manjim. Mjera za smanjenje opterećenja vibracijama je npr. ograničenje radnog vremena. Svi udjelji pogonskog ciklusa moraju se uzeti u obzir (primjerice vremena, u kojima je alat, i takvi, u kojima je alat uređaj uključen, ali ne radi pod opterećenjem). Određivanje emisije vrijednosti vibracija prema EN 60745-1 & EN 60745-2-13.

*) Navedene vrijednosti emisije buke su izmjerene u skladu sa normiranim postupkom ispitivanja i mogu se koristiti za uspoređivanje jednog električnog alata sa drugim. Navedene vrijednosti emisije buke se takođe mogu koristiti

Πίνακας περιεχομένων

Πριν ξεκινήσετε...	54
Για την ασφάλειά σας	54
Η συσκευή σας συνοπτικά	57
Χειρισμός	57
Καθαρισμός και συντήρηση	58
Βλάβες και αντιμετώπιση	58
Διάθεση στα απορρίμματα	58
Τεχνικά στοιχεία	59
Εγγύηση	75

Πριν ξεκινήσετε...

Ενδεδωμένη χρήση

Η συσκευή προορίζεται για σμίλευση και κρουστική διάτρηση σε μπετόν, τούβλα και λίθους.

Η συσκευή δεν έχει σχεδιαστεί για επαγγελματική χρήση. Οι γενικά αναγνωρισμένες προδιαγραφές πρόληψης ατυχημάτων και οι εσώκλειστες υποδείξεις ασφαλείας πρέπει να λαμβάνονται υπόψη.

Να πραγματοποιείτε μόνο τις εργασίες που περιγράφονται σε αυτές τις οδηγίες χρήσης. Κάθε άλλη εφαρμογή είναι μία ανεπίτρεπτη λανθασμένη χρήση. Ο κατασκευαστής δεν ευθύνεται για τις ζημιές που τυχόν θα προκύψουν.

Τι σημαίνουν τα χρησιμοποιημένα σύμβολα;

Οι υποδείξεις κινδύνων και οι υποδείξεις επισημαίνονται στις οδηγίες χρήσης με σαφήνεια. Χρησιμοποιούνται τα παρακάτω σύμβολα:



ΚΙΝΔΥΝΟΣ! Άμεσος κίνδυνος-θάνατος ή κίνδυνος τραυματισμού! Άμεσα επικίνδυνη κατάσταση, που θα έχει ως συνέπεια θάνατο ή σοβαρούς τραυματισμούς.



ΠΡΟΕΙΔΟΠΟΙΗΣΗ! Πιθανός κίνδυνος-θάνατος ή κίνδυνος τραυματισμού! Γενικά επικίνδυνη κατάσταση, που ενδέχεται να έχει ως συνέπεια θάνατο ή σοβαρούς τραυματισμούς.



ΠΡΟΦΥΛΑΞΗ! Πιθανός κίνδυνος τραυματισμού! Επικίνδυνη κατάσταση, που ενδέχεται να έχει ως συνέπεια τραυματισμούς.



ΠΡΟΣΟΧΗ! Κίνδυνος ζημιών στη συσκευή! Κατάσταση, που ενδέχεται να έχει ως συνέπεια υλικές ζημιές.



Υπόδειξη: Πληροφορίες που συμβάλουν στη βαθύτερη κατανόηση των διαδικασιών.

Τα σύμβολα αυτά σημαίνουν τον αναγκαίο προσωπικό προστατευτικό εξοπλισμό:



Για την ασφάλειά σας

Γενικές υποδείξεις ασφαλείας

- Για τον ασφαλή χειρισμό αυτής της συσκευής, ο χρήστης της συσκευής πρέπει να έχει διαβάσει και να έχει κατανοήσει τις παρούσες οδηγίες χρήσης πριν από την πρώτη χρήση.
- Σε περίπτωση που πουλήσετε ή δώσετε τη συσκευή αυτή σε τρίτους, πρέπει να τους δώσετε οπωσδήποτε και αυτές τις οδηγίες χρήσης.

Γενικές υποδείξεις ασφαλείας για ηλεκτρικά εργαλεία



ΠΡΟΕΙΔΟΠΟΙΗΣΗ! Μελετήστε όλες τις οδηγίες ασφαλείας, τις οδηγίες χρήσης, τα σχήματα και τα τεχνικά στοιχεία που συνοδεύουν αυτό το ηλεκτρικό εργαλείο. Παραλείψεις στην τήρηση των υποδείξεων ασφαλείας και των ακόλουθων οδηγιών μπορούν να οδηγήσουν σε ηλεκτροπληξία, πυρκαγιά ή και σε σοβαρούς τραυματισμούς.

- **Φυλάξτε όλες τις υποδείξεις ασφαλείας και τις οδηγίες για μελλοντική χρήση.** Η έννοια «ηλεκτρικά εργαλεία», που χρησιμοποιείται στις υποδείξεις ασφαλείας, αναφέρεται σε ηλεκτρικά εργαλεία που λειτουργούν με ηλεκτρικό ρεύμα (με ηλεκτρικό καλώδιο) και σε ηλεκτρικά εργαλεία μπαταρίας (δίχως ηλεκτρικό καλώδιο).

Ασφάλεια θέσης εργασίας

- **Διατηρείτε το χώρο εργασίας καθαρό και καλά φωτισμένο.** Ακαταστασία ή ένας χώρος εργασίας, ο οποίος δεν φωτίζεται καλά, μπορούν να οδηγήσουν σε ατυχήματα.
- **Μην εργάζεστε με το ηλεκτρικό εργαλείο σε επικίνδυνο για έκρηξη περιβάλλον, στο οποίο βρίσκονται εύφλεκτα υγρά, αέρια ή εύφλεκτες σκόνης.** Ηλεκτρικά εργαλεία δημιουργούν σπινθήρες, οι οποίοι μπορούν να προκαλέσουν ανάφλεξη στη σκόνη ή στους ατμούς.
- **Κατά τη διάρκεια της χρήσης του ηλεκτρικού εργαλείου φροντίστε να βρίσκονται μακριά παιδιά και άλλα άτομα.** Σε περίπτωση απόσπασης της προσοχής μπορεί να χάσετε τον έλεγχο του εργαλείου.

Ηλεκτρική ασφάλεια

- **Το φως σύνδεσης του ηλεκτρικού εργαλείου πρέπει να ταιριάζει στην πρίζα. Το φως δεν επιτρέπεται να υποστεί κανενός είδους μετατροπή. Μην χρησιμοποιείτε φως προσαρμογής μαζί με ηλεκτρικά εργαλεία που διαθέτουν προστασία γείωσης.** Φως που δεν έχουν υποστεί καμία μετατροπή και κατάλληλες πρίζες μειώνουν τον κίνδυνο μιας ηλεκτροπληξίας.
- **Αποφύγετε τη σωματική επαφή με γειωμένες επιφάνειες, όπως σωλήνες, συσκευές θέρμανσης, κουζίνες και ψυγεία.** Υπάρχει αυξημένος ο κίνδυνος μιας ηλεκτροπληξίας, όταν το σώμα σας είναι γειωμένο.

- Κρατάτε τα ηλεκτρικά εργαλεία μακριά από τη βροχή και την υγρασία. Η εισχώρηση νερού στο ηλεκτρικό εργαλείο αυξάνει τον κίνδυνο μιας ηλεκτροπληξίας.
- Μη χρησιμοποιείτε το ηλεκτρικό καλώδιο για άλλη χρήση, για να μεταφέρετε το εργαλείο, για να το κρεμάσετε ή για να αποσυνδέσετε το φως από την πρίζα. Το ηλεκτρικό καλώδιο πρέπει να παραμένει μακριά από θερμότητα, λάδια, αιχμηρές γωνίες και από κινούμενα μέρη. Ελαστωματικά ή πλεγμένα ηλεκτρικά καλώδια αυξάνουν τον κίνδυνο ηλεκτροπληξίας.
- Όταν εργάζεστε στο ύπαιθρο με ηλεκτρικά εργαλεία, χρησιμοποιείτε αποκλειστικά καλώδια προέκτασης, κατάλληλα για εξωτερικούς χώρους. Η χρήση καλωδίων προέκτασης κατάλληλων για εξωτερικούς χώρους μειώνει τον κίνδυνο ηλεκτροπληξίας.
- Εάν δεν μπορεί να αποφευχθεί η λειτουργία του ηλεκτρικού εργαλείου σε υγρό περιβάλλον, χρησιμοποιήστε διακόπτη ΔΔΕ. Η χρήση ενός διακόπτη ΔΔΕ μειώνει τον κίνδυνο ηλεκτροπληξίας (ΔΔΕ: Διακόπτης Διαφυγής Έντασης).

Ασφάλεια προσώπων

- Να είστε προσεκτικοί, προσέχετε αυτό που κάνετε και χρησιμοποιείτε λογική και σύνεση κατά την εργασία με το ηλεκτρικό εργαλείο. Μη χρησιμοποιείτε κανένα ηλεκτρικό εργαλείο, εάν είστε κουρασμένοι ή βρισκόσθε κάτω από την επιρροή ναρκωτικών, αλκοόλ ή φαρμάκων. Μία στιγμή απροσεξίας κατά τη χρήση του ηλεκτρικού εργαλείου μπορεί να οδηγήσει σε σοβαρούς τραυματισμούς.
- Φοράτε μέσα ατομικής προστασίας και πάντα προστατευτικά γυαλιά. Η χρήση μέσων ατομικής προστασίας, όπως μάσκα κατά της σκόνης, αντιολισθητικά υποδήματα ασφαλείας, προστατευτικό κράνος ή ωτασπίδες, ανάλογα με το είδος και την χρήση του ηλεκτρικού εργαλείου, μειώνει τον κίνδυνο τραυματισμών.
- Αποφεύγετε μια ακούσια έναρξη λειτουργίας. Βεβαιωθείτε ότι το ηλεκτρικό εργαλείο είναι απενεργοποιημένο πριν το συνδέσετε στην ηλεκτρική τροφοδοσία και/ή στη μπαταρία, το σηκώσετε ή το μεταφέρετε. Εάν κατά τη μεταφορά του ηλεκτρικού εργαλείου έχετε το δάκτυλο στον διακόπτη ή συνδέσετε τη συσκευή ενεργοποιημένη στην παροχή ρεύματος, μπορεί να προκληθούν ατυχήματα.
- Απομακρύνετε τα εργαλεία ρύθμισης ή το γερμανικό κλειδί, πριν ενεργοποιήσετε το ηλεκτρικό εργαλείο. Εργαλείο ή κλειδί, που βρίσκεται σε περιστατικό ελεύθερο εξάρτημα της συσκευής, μπορεί να οδηγήσει σε τραυματισμούς.
- Αποφεύγετε μια αφύσικη στάση του σώματος. Φροντίστε για μια ασφαλή στάση του σώματος και διατηρείτε ανά πάσα στιγμή την ισορροπία σας. Με τον τρόπο αυτό μπορείτε να ελέγξετε καλύτερα το εργαλείο σας σε μη αναμενόμενες καταστάσεις.
- Φοράτε κατάλληλο ρουχισμό. Μη φοράτε φορδιά ρούχα ή κοσμήματα. Κρατάτε τα μαλλιά και τα ρούχα σας μακριά από κινούμενα μέρη. Φορδιά ρούχα, κοσμήματα ή μακριά μαλλιά θα μπορούσαν να πιαστούν στα κινητά εξαρτήματα.
- Αν μπορούν να τοποθετηθούν συστήματα αναρρόφησης και συλλογής σκόνης, αυτά πρέπει να συνδέονται και να χρησιμοποιούνται σωστά. Η χρήση μιας αναρρόφησης σκόνης μπορεί να μειώσει τους κινδύνους από τη σκόνη.
- Μην παρτίστε σε λανθασμένη αντίληψη ασφάλειας για μην αγνοείτε τους κανόνες ασφαλείας για ηλεκτρικά εργαλεία, ακόμη και όταν έχετε εξοικειωθεί με αυτά μετά από πολλές χρήσεις. Η απρόσεκτη χρήση μπορεί μέσα σε κλάσματα δευτερολέπτου να οδηγήσει σε σοβαρούς τραυματισμούς.

Χρήση και αντιμετώπιση του ηλεκτρικού εργαλείου

- Μην υπερφορτώνετε το ηλεκτρικό εργαλείο. Χρησιμοποιείτε το κατάλληλο ηλεκτρικό εργαλείο για την εργασία σας. Με το κατάλληλο ηλεκτρικό εργαλείο εργάζεστε καλύτερα και με περισσότερη ασφάλεια στην αναφερόμενη περιοχή ισχύος.
- Μη χρησιμοποιείτε κανένα ηλεκτρικό εργαλείο, του οποίου ο διακόπτης είναι χαλασμένος. Ένα ηλεκτρικό εργαλείο, το οποίο δεν μπορεί πλέον να ενεργοποιηθεί και να απενεργοποιηθεί είναι επικίνδυνο και πρέπει να επισκευαστεί.
- Αποσυνδέστε το φως από την πρίζα ή βγάλετε την μπαταρία, πριν προβείτε στη ρύθμιση της συσκευής, πριν αντικαταστήσετε εξαρτήματα και πριν αποθηκεύσετε το ηλεκτρικό εργαλείο. Αυτά τα προστατευτικά μέτρα αποτρέπουν μια ακούσια εκκίνηση του ηλεκτρικού εργαλείου.
- Φυλάσσετε τα ηλεκτρικά εργαλεία που δεν χρησιμοποιούνται μακριά από παιδιά. Μην επιτρέπτε τη χρήση του ηλεκτρικού εργαλείου σε κανέναν, που δεν έχει εξοικειωθεί με αυτό ή που δεν έχει διαβάσει αυτές τις οδηγίες χρήσης. Ηλεκτρικά εργαλεία είναι επικίνδυνα, όταν χρησιμοποιούνται από άπειρα άτομα.
- Φροντίστε τα ηλεκτρικά και τα συνοδευτικά εργαλεία με επιμέλεια. Ελέγχετε αν τα κινούμενα μέρη λειτουργούν σωστά και δεν σφηνώνουν, αν υπάρχουν σπασμένα ή χαλασμένα μέρη, που μειώνουν τη λειτουργία του ηλεκτρικού εργαλείου. Πριν τη χρήση της συσκευής, επισκευάστε τυχόν χαλασμένα εξαρτήματα. Πολλά ατυχήματα έχουν για αιτία τα κακώς συντηρημένα ηλεκτρικά εργαλεία.
- Διατηρείτε τα κοπτικά εργαλεία κοφτερά και καθαρά. Με επιμέλεια φροντισμένα κοπτικά εργαλεία με κοφτερές ακμές κοπής μπλοκάρουν λιγότερο και μπορούν να χειριστούν με περισσότερη ευκολία.
- Χρησιμοποιείτε το ηλεκτρικό εργαλείο, τα πρόσθετα εξαρτήματα, τα εργαλεία εφαρμογής κτλ. σύμφωνα με αυτές τις οδηγίες. Λαμβάνετε υπόψη τις συνθήκες εργασίας και την εργασία που πρέπει να εκτελεστεί. Η χρήση των ηλεκτρικών εργαλείων για διαφορετικές από τις προβλεπόμενες χρήσεις μπορεί να οδηγήσει σε επικίνδυνες καταστάσεις.
- Οι λαβές και οι επιφανείες τους πρέπει να είναι στεγνές, καθαρές και χωρίς λάδια ή γράσα. Σε απρόβλεπτες καταστάσεις οι ολισθηρές λαβές δεν επιτρέπουν τον ασφαλή χειρισμό και έλεγχο του ηλεκτρικού εργαλείου.

Ξέρβις

- Αναθέστε την επισκευή του ηλεκτρικού εργαλείου μόνο σε εκπαιδευμένο εξειδικευμένο προσωπικό και μόνο με γνήσια ανταλλακτικά. Με τον τρόπο αυτό εξασφαλίζετε ότι διατηρείτε η ασφάλεια του ηλεκτρικού εργαλείου.

Υποδείξεις ασφαλείας για κρουστικά δραπανοκατσάβιδα

- Φοράτε ωασιπίδες κατά την κρουστική διάτρηση. Η επίδραση του θορύβου μπορεί να έχει ως αποτέλεσμα απώλεια ακοής.
- Χρησιμοποιείτε τις πρόσθετες χειρολαβές που συνοδεύουν το εργαλείο. Η απώλεια του ελέγχου μπορεί να προκαλέσει τραυματισμούς.
- Συγκρατείτε το εργαλείο από τις μονωμένες επιφάνειες συγκράτησης, όταν εκτελείτε εργασίες, στις οποίες ενδέχεται το εξάρτημα ή η βίδα να βρει κρυμμένα καλώδια ρεύματος ή το καλώδιο τροφοδοσίας του ίδιου του εργαλείου. Η επαφή με καλώδιο από το οποίο διέρχεται τάση μπορεί να θέσει υπό τάση ακόμη και μεταλλικά μέρη του εργαλείου και να προκαλέσει ηλεκτροπληξία.

Πρόσθετες υποδείξεις ασφαλείας

- Ελέγξτε με αντίστοιχα όργανα πριν από την εργασία, εάν υπάρχουν ενδοχόμενοι κρυμμένοι αγωγοί τροφοδοσίας στην περιοχή εργασίας. Σε περίπτωση αμφιβολιών ρωτήστε την αρμόδια επιχείρηση παροχής. Η επαφή με ηλεκτρικά καλώδια μπορεί να προκαλέσει φωτιά και ηλεκτροπληξία. Η ζημιά σε έναν αγωγό αερίου μπορεί να προκαλέσει έκρηξη. Η ζημιά ενός αγωγού νερού προκαλεί μεγάλες υλικές ζημιές ή μπορεί να προκαλέσει ηλεκτροπληξία.
- Αποτρέψτε την ανεξέλεγκτη επανενεργοποίηση. Απενεργοποιήστε το εργαλείο, όταν διακόπτεται η τροφοδοσία ρεύματος, π.χ. μετά από διακοπή ρεύματος ή αποσύνδεση του φιν τροφοδοσίας.
- Περιμένετε μέχρι να σταματήσει το ηλεκτρικό εργαλείο, πριν το αποθεστεί. Το εξάρτημα μπορεί να εμπλακεί και να προκαλέσει απώλεια ελέγχου του ηλεκτρικού εργαλείου.
- Ασφαλίστε το κατεργαζόμενο αντικείμενο. Με μια διάταξη σύσφιξης ή μέγνηνη μπορείτε να ασφαλίσετε το αντικείμενο από ανάδραση ή ανεξέλεγκτη εκτίναξη (π.χ. σε περίπτωση εμπλοκής του εξαρτήματος).
- Απενεργοποιήστε αμέσως το ηλεκτρικό εργαλείο, όταν εμπλακεί το εξάρτημα. Σε περίπτωση ανάδρασης να είστε προετοιμασμένοι για υψηλές ροπές αντίδρασης. Το εξάρτημα μπλοκάρει, όταν υπερφορτίζεται το ηλεκτρικό εργαλείο ή υποστεί λυγισμό μέσα στο αντικείμενο.
- Μην χρησιμοποιείτε το ηλεκτρικό εργαλείο με καλώδιο που έχει υποστεί ζημιά. Μην ακουμπάτε ένα καλώδιο που έχει υποστεί ζημιά και αποσυνδέστε αμέσως το φιν τροφοδοσίας. Τα καλώδια που έχουν υποστεί ζημιά αυξάνουν τον κίνδυνο ηλεκτροπληξίας.
- Αποφύγετε την υπερθέρμανση του εργαλείου και των υλικών. Η υπερβολική υψηλή θερμοκρασία μπορεί να προκαλέσει ζημιά στο εξάρτημα και στο εργαλείο.

- Λίγο μετά την εργασία ενδέχεται να καίει πάρα πολύ το εξάρτημα. Αφήστε το ζεστό εξάρτημα να κρυώσει. Η επαφή με καυτά εξαρτήματα μπορεί να προκαλέσει εγκαυματα.
- Μην καθαρίζετε ποτέ ένα καυτό εξάρτημα με εύφλεκτα υγρά. Υπάρχει κίνδυνος πυρκαγιάς και έκρηξης.
- Διατηρείτε τις χειρολαβές στεγνές και χωρίς λιπαρές ουσίες. Από ολισθηρές λαβές ενδέχεται να προκληθούν ατυχήματα.
- Συγκρατείτε το ηλεκτρικό εργαλείο κατά την εργασία νερά με τα δύο χέρια και φροντίστε να έχετε καλή ευστάθεια. Το ηλεκτρικό εργαλείο καθοδηγείται με μεγαλύτερη ασφάλεια με τα δύο χέρια.
- Ακολουθείτε πάντα τις ισχύουσες εθνικές και διεθνείς διατάξεις ασφαλείας, προστασίας της υγείας και εργασίας. Ενημερωθείτε πριν από την έναρξη της εργασίας για τους κανονισμούς που ισχύουν στο σημείο χρήσης του εργαλείου.
- Λάβετε υπόψη ότι μπορεί να υπάρχουν κινούμενα μέρη και πίσω από ανοίγματα αερισμού και εξαερισμού.
- Σύμβολα που βρίσκονται επάνω στη συσκευή σας δεν επιτρέπεται να αφαιρούνται ή να καλύπτονται. Υποδείξεις επάνω στη συσκευή που δεν είναι πλέον ευαναγνώστες πρέπει να αντικαθίστανται αμέσως.



Πριν τη θέση σε λειτουργία διαβάσετε και λαμβάνετε υπόψη τις οδηγίες χρήσης.

Κίνδυνος από δόνηση



ΠΡΟΦΥΛΑΞΗ! Κίνδυνος τραυματισμού από δόνηση! Από δόνηση ενδέχεται να προκληθούν βλάβες στα αιμοφόρα αγγεία, ιδίως σε πρόσωπα με κυκλοφορικές διαταραχές.

Σε περίπτωση εμφάνισης των ακόλουθων συμπτωμάτων, σταματήστε αμέσως την εργασία και επισκεφθείτε γιατρό: Μούδιασμα μερών του σώματος, απώλεια συνείδησης, κνησμός, τσίμπημα, άλγος, αλλαγές του χρώματος της επιδερμίδας.

Η τιμή δόνησης που αναφέρεται στα τεχνικά χαρακτηριστικά αντιπροσωπεύει τις κύριες εφαρμογές της συσκευής. Η πραγματική δόνηση κατά την χρήση ενδέχεται να διαφέρει λόγω των εξής παραγόντων:

- μη ενδεδειγμένη χρήση,
- ακατάλληλα εργαλεία χρήσης,
- ακατάλληλο υλικό,
- ανεπαρκής συντήρηση.

Μπορείτε να μειώσετε σημαντικά τους κινδύνους, εάν ακολουθείτε τις ακόλουθες υποδείξεις:

- Συντηρείτε τη συσκευή σύμφωνα με τις οδηγίες στις οδηγίες χρήσης.
- Αποφύγετε την εργασία σε χαμηλές θερμοκρασίες.
- Διατηρείτε το σώμα σας και ιδίως τα χέρια ζεστά, ιδίως όταν ο καιρός είναι κρύος.
- Κάνετε συχνά διαλείμματα και κουνάτε τα χέρια, για διέγερση της αιμάτωσής.



ΚΙΝΔΥΝΟΣ! Κίνδυνος θανάτου από ηλεκτροπληξία! Η χρήση αυτής της παραλλαγής εκτός Ελλάδας απαγορεύεται για λόγους ασφαλείας. Υφίσταται κίνδυνος ηλεκτροπληξίας ή πυρκαγιάς.

Η παραλλαγή της συσκευής που διανέμεται στην Ελλάδα επιτρέπεται να χρησιμοποιείται αποκλειστικά και μόνο στην Ελλάδα, καθώς είναι εξοπλισμένη με ελβετικό φις.

Αναγνωρίζετε την παραλλαγή αυτή από τον αριθμό προϊόντος στη συσκευή (οι οδηγίες περιέχουν πάντα **όλους** τους αριθμούς προϊόντος):

- Αριθμός προϊόντος Ελλάδας: 350764
- Αριθμός προϊόντος άλλων χωρών της ΕΕ: 350741

Υπολειπόμενοι κίνδυνοι

Ακόμη και σε περίπτωση προβλεπόμενης χρήσης της συσκευής και τήρησης όλων των υποδείξεων ασφαλείας στις παρούσες οδηγίες χρήσης, μπορεί να παρουσιαστούν οι ακόλουθοι υπολειπόμενοι κίνδυνοι:

- Αγγιγμα του εργαλείου στη μη καλυμμένη περιοχή.
- Είσοδος των χεριών στην περιοχή του κινούμενου εργαλείου.
- Ανάκρουση τεμαχίων προς επεξεργασία και τμημάτων τους.

Εξοπλισμός ατομικής προστασίας



Κατά την εργασία με τη συσκευή να φοράτε προστατευτικά γυαλιά και προστατευτικά ακοής.



Σε περίπτωση εργασιών με μεγάλο σχηματισμό σκόνης, φοράτε μάσκα προστασίας από τη σκόνη.



Κατά την εργασία με τη συσκευή **μη** φοράτε προστατευτικά γάντια.



Κατά την εργασία με τη συσκευή φοράτε εφαρμοστή ενδυμασία εργασίας.



Καλύπτετε τα μακριά μαλλιά ή φοράτε δίχτυ μαλλιών, αν χρειάζεται.

Η συσκευή σας συνοπτικά



Υπόδειξη: Η πραγματική εικόνα της συσκευής σας μπορεί να αποκλίνει από αυτή των απεικονίσεων.

► Σελ. 3, *εικ. 1*

1. Υποδοχή εργαλείων
2. Μετατροπέας είδους λειτουργίας
3. Πλήκτρο ασφάλισης μετατροπέα είδους λειτουργίας
4. Άνοιγμα πλήρωσης γράσου
5. Διακόπτης ON/OFF
6. Μετατροπέας για διάτρηση / κρουστική διάτρηση
7. Πρόσθετη χειρολαβή

Παραδοτέος εξοπλισμός

- Περιστροφικό σκαπτικό πιστολέτο

- Πρόσθετη χειρολαβή
- Τρυπάνια (3x)
- Σμίλες (2x)
- Τσοκ
- Βούρτσες (2x)
- Οδηγίες χρήσης

Χειρισμός



Αφαίρεση εργαλείου



ΠΡΟΦΥΛΑΞΗ! Κίνδυνος τραυματισμού! Για λίγο χρόνο μετά την εργασία, το εργαλείο μπορεί να είναι πολύ καυτό. Υπάρχει κίνδυνος πρόκλησης εγκαυμάτων! Αφήνετε το καυτό εργαλείο να κρυώσει. Μην καθαρίζετε ποτέ το καυτό εργαλείο με εύφλεκτα υγρά.

► Σελ. 3, *εικ. 2*

- Τραβήξτε την υποδοχή εργαλείων (1) προς τα πίσω.
- Αφαιρέστε το εργαλείο.

Τοποθέτηση εργαλείου



ΠΡΟΕΙΔΟΠΟΙΗΣΗ! Κίνδυνος τραυματισμού! Κατά την τοποθέτηση του εργαλείου φροντίστε ώστε αυτό να εδράσει σταθερά στο δίσκο σύσφιξης και να μην μαγκώνει.



Υπόδειξη: Καθαρίστε και λιπάνετε τον κορμό του εργαλείου πριν την τοποθέτησή.

► Σελ. 3, *εικ. 2*

- Τραβήξτε την υποδοχή εργαλείων (1) προς τα πίσω.
- Τοποθετήστε το εργαλείο που χρειάζεστε στρέφοντάς το ελαφρά, μέχρι να κλειδώσει στην υποδοχή.

Επιλογή είδους λειτουργίας



ΠΡΟΣΟΧΗ! Κίνδυνος πρόκλησης ζημιών στη συσκευή! Αλλάξτε το είδος λειτουργίας μόνο με απενεργοποιημένη τη συσκευή.



ΠΡΟΣΟΧΗ! Κίνδυνος πρόκλησης ζημιών στη συσκευή! Μη χρησιμοποιείτε τις ρυθμίσεις [T₂] και [←] για το βίδωμα και το ξεβίδωμα βιδών. Μη χρησιμοποιείτε τις ρυθμίσεις [▲▲] και [T₂] για σμίλευση.

► Σελ. 3, *εικ. 3*

Πατήστε το πλήκτρο ασφάλισης (8). Τοποθετήστε τους μετατροπέες (2) και (6) στο επιθυμητό είδος λειτουργίας:

- Μετατροπέας (2) στη θέση [T₁], μετατροπέας (6) στη θέση [▲▲]: για διάτρηση χωρίς κρούση σε ξύλο, μέταλλο, κεραμικό υλικό και πλαστικό, καθώς και για βίδωμα.

- Μετατροπέας (2) στη θέση [T1], μετατροπέας (6) στη θέση [T2]: για κρουστική διάτρηση σε μπετόν ή πέτρα.
- Μετατροπέας (2) στη θέση [L-], μετατροπέας (6) στη θέση [T2]: για σμίλευση σε μπετόν ή πέτρα.

Ελέγχετε πριν την ενεργοποίηση!

Ελέγχετε την ασφαλή κατάσταση της συσκευής:

- Ελέγχετε, εάν υπάρχουν ορατές βλάβες.
- Ελέγχετε, εάν όλα τα εξαρτήματα της συσκευής είναι σταθερά συναρμολογημένα.

Ενεργοποίηση/Απενεργοποίηση

- Ενεργοποίηση: Πιέστε το διακόπτη ON/OFF (5).
- Απενεργοποίηση: Αφήστε και πάλι ελεύθερο το διακόπτη ON/OFF (5).

Διάτρηση



ΚΙΝΔΥΝΟΣ! Κίνδυνος τραυματισμού! Μην κρατάτε ποτέ το τεμάχιο προς επεξεργασία στο χέρι, στα πόδια σας ή επάνω σε άλλα μέρη του σώματος.



ΠΡΟΣΟΧΗ! Κίνδυνος πρόκλησης ζημιών στη συσκευή! Μη χρησιμοποιείτε το τρυπάνι ποτέ για φρεζάρισμα ή για την επέκταση οπών διάτρησης.

Χρησιμοποιείτε πάντα το κατάλληλο τρυπάνι για το υλικό που επεξεργάζεστε.

- Κρατήστε τη συσκευή ίσια και τρυπήστε με ομοίμορφη πίεση.

Καθαρισμός και συντήρηση

Σύνοψη καθαρισμού

Τακτικά, ανάλογα με τις συνθήκες χρήσης

Τι;	Πώς;
Καθαρίστε τις σχισμές αερισμού του μοτέρ από τη σκόνη.	Χρησιμοποιήστε αναρροφητήρα σκόνης, βούρτσα ή πινέλο.
Καθαρίστε τη συσκευή.	Σκουπίστε τη συσκευή με ένα ελαφρώς νοτισμένο πανί.
Λίπανση της συσκευής	► <i>Λίπανση της συσκευής</i> – σελ. 58

Λίπανση της συσκευής

- Ξεβιδώστε το καπάκι (4) και γεμίστε με λιπαντικό (συνιστώμενο γράσο: ► *Τεχνικά στοιχεία* – σελ. 59).

Βλάβες και αντιμετώπιση

Εάν κάτι δεν λειτουργεί...



ΚΙΝΔΥΝΟΣ! Προσοχή, κίνδυνος τραυματισμού! Εσφαλμένες επισκευές μπορούν να υποβαθμίσουν την ασφάλεια λειτουργίας της συσκευής. Κατ' αυτόν τον τρόπο θέτετε σε κίνδυνο τον εαυτό σας και το περιβάλλον σας.

Συχνά πρόκειται μόνο για μικρά σφάλματα, που προκαλούν βλάβη. Συνήθως μπορείτε να τα διορθώσετε εύκολα μόνοι σας. Συμβουλευτείτε πρώτα τον ακόλουθο πίνακα, πριν απευθυνθείτε στον εμπορικό αντιπρόσωπο. Έτσι εξοικονομείτε πολύ κόπο και ενδεχομένως έξοδα.

Σφάλμα/Βλάβη	Αιτία	Αντιμετώπιση
Η υποδοχή εργαλείων δεν περιστρέφεται.	Δεν υπάρχει τάση δικτύου; Ελαττωματική συσκευή;	Ελέγξτε τα καλώδια, το ρευματολήπτη, την πρίζα και την ασφάλεια. Επικοινωνήστε με τον εμπορικό αντιπρόσωπο.
Το σοκ στρέφεται, αλλά η συσκευή δεν εκτελεί διάτρηση.	Εσφαλμένη κατεύθυνση στρέψης;	Αλλάξτε τη ρύθμιση του μετατροπέα κατεύθυνσης στρέψης.
Δεν υπάρχει λειτουργία κρουστικής διάτρησης.	Μήπως δεν έχει ρυθμιστεί σωστά ο μετατροπέας είδους λειτουργίας;	► <i>Επιλογή είδους λειτουργίας</i> – σελ. 57
Δεν υπάρχει λειτουργία σμίλευσης.		

Εάν δεν μπορείτε να διορθώσετε μόνοι σας το σφάλμα, απευθυνθείτε απευθείας στον εμπορικό αντιπρόσωπο. Λάβετε υπόψη ότι οι εσφαλμένες επισκευές έχουν ως αποτέλεσμα την ακύρωση κάθε αξίωσης εγγύησης και ενδεχομένως πρόσθετα έξοδα.

Διάθεση στα απορρίμματα

Διάθεση συσκευής στα απορρίμματα

Το σύμβολο του διαγραμμένου κάδου απορριμμάτων σημαίνει ότι: Οι μπαταρίες και οι συσσωρευτές, οι ηλεκτρικές και ηλεκτρονικές συσκευές δεν επιτρέπεται να απορρίπτονται στα οικιακά απορρίμματα. Μπορεί να περιλαμβάνουν επικίνδυνες για το περιβάλλον και την υγεία ουσίες.

Οι καταναλωτές είναι υποχρεωμένοι να απορρίπτουν τις παλαιές ηλεκτρικές συσκευές, τις μπαταρίες συσκευών και τους συσσωρευτές ξεχωριστά από τα



οικιακά απορρίμματα σε ένα επίσημο σημείο συλλογής, για να διασφαλίζεται η κατάλληλη περαιτέρω επεξεργασία. Η επιστροφή μπορεί να γίνει σύμφωνα με τη νομοθεσία δωρεάν π.χ. μέσω μιας δημοτικής επιχείρησης ανακύκλωσης ή μέσω του καταστήματος αγοράς.

Οι μπαταρίες, οι συσσωρευτές και οι λυχνίες που δεν είναι μόνιμα εγκατεστημένες σε παλαιές ηλεκτρικές συσκευές και μπορούν να αφαιρεθούν χωρίς καταστροφή της συσκευής, πρέπει να αφαιρούνται πριν από την απόρριψη και να απορρίπτονται ξεχωριστά. Οι μπαταρίες λιθίου και τα πακέτα συσσωρευτών όλων των συστημάτων πρέπει να παραρριές πρέπει να προστατευούνται από βροχουκυκλώματα, αποσυνδεδεμένα από τους πόλους.



Κάθε τελικός χρήστης είναι ο ίδιος υπεύθυνος για τη διαγραφή προσωπικών δεδομένων στις παλαιές συσκευές που προορίζονται για απόρριψη.

Διάθεση συσκευασίας στα απορρίμματα

Η συσκευασία αποτελείται από χαρτόνι και μεμβράνες με σήμανση, δηλαδή με υλικά που μπορούν να ανακυκλωθούν.



- Διαθέστε αυτά τα υλικά για ανακύκλωση.

Τεχνικά στοιχεία

Αρ. προϊόντος	350741, 350764
Όνομαστική τάση	230 V~, 50 Hz
Όνομαστική ισχύς	1050 W
Όνομαστικός αριθμός στροφών	900 min ⁻¹
n_0	
Είδος προστασίας	IP20
Υποδοχή εργαλείων	SDS plus
Μέγ. διάμετρος τρυπανιού	
• Μπετόν	26 mm
• Χάλυβας	13 mm
• Ξύλο	40 mm
Στάθμη ηχητικής ισχύος (L_{WA})*	100,8 dB(A) (K = 3 dB(A))
Στάθμη ηχητικής πίεσης (L_{PA})*	89,8 dB(A) (K = 3 dB(A))
Δόνηση**	< 16,245 m/s ² (K = 1,5 m/s ²)
Συνιστώμενο γράσο	Γράσο μειωτήρων χωρίς ρητίνη και οξέα

*) Οι αναφερόμενες τιμές εκπομπής θορύβου έχουν μετρηθεί σύμφωνα με τυποποιημένη διαδικασία ελέγχου και μπορούν να χρησιμοποιούνται για τη σύγκριση συσκευών. Οι αναφερόμενες τιμές εκπομπής θορύβου μπορεί να χρησιμοποιούνται και για μια πρώτη εκτίμηση της καταπόνησης. Προειδοποίηση: Οι εκπομπές θορύβου κατά τη διάρκεια της πραγματικής χρήσης του ηλεκτρικού εργαλείου μπορεί να αποκλίνουν από τις αναφερόμενες τιμές, ανάλογα με τον τρόπο με τον οποίο χρησιμοποιείται το ηλεκτρικό εργαλείο, και ιδιαίτερα από το είδος του κομματιού κατεργασίας. Είναι απαραίτητο να θεσπιστούν μέτρα ασφαλείας για την προστασία του χειριστή βάσει εκτίμησης της έκθεσης σε κραδασμούς κατά τη διάρκεια πραγματικών συνθηκών χρήσης (εδώ θα πρέπει να ληφθούν υπόψη όλα οι φάσεις του κύκλου λειτουργίας, για παράδειγμα οι χρόνοι που το ηλεκτρικό εργαλείο είναι απενεργοποιημένο και εκείνοι που είναι μεν ενεργοποιημένο, αλλά λειτουργεί χωρίς φορτίο).

Στοιχεία σχετικά με την εκπομπή θορύβου σύμφωνα με τον νόμο περί ασφαλείας προϊόντων (ProdSG) και την οδηγία ΕΚ για τα μηχανήματα: Η στάθμη ηχητικής πίεσης στον χώρο εργασίας μπορεί να υπερβαίνει τα 80 dB(A).

Στην περίπτωση αυτή, απαιτούνται μέτρα προστασίας για τον χειριστή (π.χ. χρήση κατάλληλων, προβλεπόμενων ωτοσπίδων και τακτικά διαλείμματα).

**) Η αναφερόμενη τιμή ταλάντωσης έχει μετρηθεί σύμφωνα με μια τυποποιημένη μέθοδο ελέγχου και μπορεί να χρησιμοποιηθεί για σύγκριση ενός εργαλείου με κάποιο άλλο. Η αναφερόμενη τιμή ταλάντωσης μπορεί επίσης να χρησιμοποιηθεί και για μια αρχική εκτίμηση της έκθεσης. Η τιμή ταλάντωσης ενδέχεται να διαφέρει κατά την πραγματική χρήση του εργαλείου από την τιμή αναφοράς, ανάλογα με τον τρόπο που χρησιμοποιείται το εργαλείο. Προσπαθήστε να κρατάτε την καταπόνηση από δόνηση όσο το δυνατό πιο χαμηλά. Ένα μέτρο για τη μείωση της καταπόνησης από δονήσεις είναι π.χ. ο περιορισμός του χρόνου εργασίας. Πρέπει να λαμβάνονται υπόψη όλα τα ποσοστά στον κύκλο λειτουργίας (για παράδειγμα χρόνοι στους οποίους το εργαλείο είναι απενεργοποιημένο, και τέτοιους στους οποίους να μην λειτουργεί, αλλά χωρίς καταπόνηση). Προσδιορισμός τιμών εκπομπής ταλαντώσεων σύμφωνα με το πρότυπο EN 60745-1 & EN 60745-2-13.

Inhoudsopgave

Voordat u begint...	60
Voor uw veiligheid	60
Overzicht van het toestel	63
Bediening	63
Reiniging en onderhoud	63
Storingen en oplossingen	64
Afvalverwijdering	64
Technische gegevens	64
Reclamaties	76

Voordat u begint...

Reglementair gebruik

Het apparaat is bestemd voor het beitelen en slagboren in beton, tegels en steen.

Het apparaat is uitsluitend voor particulier gebruik bestemd. De algemeen erkende ongevallenpreventievoorschriften en bijgevoegde veiligheidsinstructies moeten in acht genomen worden.

Voer alleen werkzaamheden uit, die in deze gebruiksaanwijzing beschreven zijn. Elk ander gebruik is niet toegestaan foutief gebruik. De fabrikant is niet aansprakelijk voor schade die als gevolg hiervan ontstaat.

Wat betekenen de gebruikte symbolen?

In de gebruiksaanwijzing worden de gevaarsaanwijzingen en aanwijzingen duidelijk aangegeven. Onderstaande symbolen worden gebruikt:



GEVAAR! Direct levensgevaar of risico op letsel! Direct gevaarlijke situatie die dodelijk of ernstig lichamelijk letsel tot gevolg zal hebben.



WAARSCHUWING! Waarschijnlijk levensgevaar of risico op letsel! Algemeen gevaarlijke situatie die dodelijk of ernstig lichamelijk letsel tot gevolg zal hebben.



VOORZICHTIG! Eventueel risico op letsel! Gevaarlijke situatie die letsel tot gevolg kan hebben.



LET OP! Risico op schade aan het apparaat! Situatie die schade aan voorwerpen tot gevolg kan hebben.



Aanwijzing: Informatie, die voor een beter begrip van de processen wordt gegeven.

Deze pictogrammen vertegenwoordigen de vereiste persoonlijke beschermingsmiddelen:



Voor uw veiligheid

Algemene veiligheidsinstructies

- Voor een veilige omgang met dit apparaat moet de gebruiker van het apparaat deze gebruiksaanwijzing vóór het eerste gebruik gelezen en begrepen hebben.

- Als u het apparaat verkoopt of doorgeeft, dient u ook deze gebruiksaanwijzing te verstrekken.

Algemene veiligheidsinstructies voor elektrisch gereedschap



WAARSCHUWING! Lees alle veiligheidsvoorschriften, instructies, afbeeldingen en technische gegevens die met dit elektrisch gereedschap zijn meegeleverd. Als u de onderstaande veiligheids- en gebruiksinstructies niet opvolgt, kan dit leiden tot elektrische schokken, brand en/of ernstig letsel.

- Bewaar alle veiligheidsinstructies en aanwijzingen voor toekomstig gebruik.** De term "elektrisch gereedschap" die in de veiligheidsinstructies wordt gebruikt, verwijst naar elektrisch gereedschap op netvoeding (met een netsnoer) en/of naar elektrisch gereedschap op accu's (zonder netsnoer).

Veiligheid op de werkplek

- Houd uw werkberik schoon en goed verlicht.** Rommel of onverlichte werkplekken kunnen tot ongelukken leiden.
- Gebruik het elektrisch gereedschap niet in explosiegevoelige ruimtes, waarin zich brandbare vloeistoffen, gassen of stoffen bevinden.** Elektrisch gereedschap kunnen vonken genereren die stof of dampen kunnen ontsteken.
- Houd tijdens het gebruik van elektrisch gereedschap kinderen en andere personen op een afstand.** Bij afleiding kunt u de controle over het elektrisch gereedschap verliezen.

Elektrische veiligheid

- De aansluitstekker van het elektrisch gereedschap moet in de contactdoos passen. De stekker mag op geen enkele wijze worden gewijzigd. Gebruik geen adapterstekker samen met geaard elektrisch gereedschap.** Ongewijzigde stekkers en passende contactdozen verminderen het risico op een elektrische schok.
- Vermijd lichamelijk contact met geaarde oppervlakken zoals leidingen, verwarming, haarden en koelkasten.** Er bestaat een verhoogd risico op een elektrische schok als uw lichaam geaard is.
- Houd het elektrisch gereedschap uit de buurt van regen of vocht.** Het indringen van water in een elektrisch gereedschap vergroot het risico op een elektrische schok.
- Gebruik het aansluitsnoer niet oneigenlijk om het elektrisch gereedschap te dragen, op te hangen of om de stekker uit het stopcontact te trekken. Houd het aansluitsnoer uit de buurt van hitte, olie, scherpe randen of bewegende delen.** Beschadigde of verwarde aansluitsnoeren verhogen het risico van een elektrische schok.
- Wanneer u buiten met elektrisch gereedschap werkt, gebruik dan alleen verlengsnoeren die ook voor gebruik buiten geschikt zijn.** Het gebruik van een verlengsnoer dat geschikt is voor gebruik buitenshuis vermindert het risico op een elektrische schok.
- Als het gebruik van elektrisch gereedschap in een vochtige omgeving niet vermijdbaar is, gebruikt u een aardlekschakelaar.** Het gebruik van een aardlekschakelaar beperkt het risico op een elektrische schok.

Veiligheid van personen

- **Let op en wees zorgvuldig met wat u doet, ga verstandig te werk met een elektrisch gereedschap. Gebruik geen elektrisch gereedschap als u moe bent of onder invloed bent van drugs, alcohol of medicijnen.** Een moment van onoplettendheid tijdens het gebruik van elektrisch gereedschap kan tot ernstige letsels leiden.
- **Draag persoonlijke veiligheidsuitrusting en altijd een veiligheidsbril.** Het dragen van persoonlijke veiligheidsuitrusting, zoals stofmasker, anti-slip veiligheidsschoenen, veiligheidshelm of gehoorbescherming, afhankelijk van de soort en het gebruik van het elektrisch gereedschap, beperkt het risico op letsels.
- **Vermijd een onbedoelde bediening. Controleer of het elektrisch gereedschap is uitgeschakeld, voordat u deze op de stroomvoorziening en/of de accu aansluit, vastpakt of draagt.** Als u bij het dragen van het elektrisch gereedschap de vinger op de schakelaar houdt of het apparaat ingeschakeld aansluit op de stroomvoorziening, kan dit leiden tot ongelukken.
- **Verwijder het afstelgereedschap of de schroefslutels voordat u het elektrisch gereedschap inschakelt.** Een gereedschap of sleutel die zich in een draaiend onderdeel van het apparaat bevindt, kan leiden tot verwondingen.
- **Vermijd een abnormale lichaamshouding. Zorg voor een veilige stand en zorg dat u te allen tijde uw evenwicht behoudt.** Hierdoor kunt u het elektrisch gereedschap in onverwachte situaties beter controleren.
- **Draag geschikte kleding. Draag geen ruim zittende kleding of sieraden. Houd het haar en de kleding uit de buurt van bewegende delen.** Losse kleding, sieraden of lang haar kunnen door de bewegende onderdelen worden ingeklemd.
- **Als er stofafzuig- en opvangvoorzieningen kunnen worden gemonteerd, dienen deze te worden aangesloten en correct te worden gebruikt.** Gebruik van een stofafzuiging kan letsels door stof beperken.
- **Krijg geen vals gevoel van veiligheid en negeer de veiligheidsregels voor elektrisch gereedschap niet, ook niet als u met het elektrisch gereedschap bekend bent omdat u het al vele malen hebt gebruikt.** Onachtzaamheid kan binnen een fractie van een seconde leiden tot ernstig letsel.

Toepassing en behandeling van elektrisch gereedschap

- **Overbelast het elektrisch gereedschap niet! Gebruik voor uw werk het daarvoor bestemde elektrisch gereedschap.** Met het juiste elektrische gereedschap werkt u beter en veiliger in het desbetreffende vermogensbereik.
- **Gebruik geen elektrisch gereedschap als de schakelaar hiervan defect is.** Een elektrisch gereedschap dat niet meer kan in- of uitgeschakeld worden, is gevaarlijk en moet gerepareerd worden.

- **Trek de stekker uit het stopcontact en/of verwijder de afneembare accu voordat u het apparaat afstelt, onderdelen verwisselt of het elektrisch gereedschap weglegt.** Deze voorzorgsmaatregelen voorkomen het onvoorzien starten van het elektrisch gereedschap.
- **Bewaar ongebruikte elektrische gereedschappen buiten het bereik van kinderen. Sta niet toe dat personen die niet met het elektrisch gereedschap vertrouwd zijn of deze aanwijzingen niet hebben gelezen, het elektrisch gereedschap gebruiken.** Elektrisch gereedschap is gevaarlijk als u dit door onervaren personen laat gebruiken.
- **Onderhoud elektrisch gereedschap en instelgereedschap met zorg. Controleer of bewegende onderdelen correct functioneren en niet klemmen, of onderdelen gebroken zijn of zo beschadigd, dat dit afbreuk doet aan het functioneren van het elektrisch gereedschap. Laat beschadigde onderdelen voor gebruik van het toestel eerst repareren.** Een groot aantal ongevallen vindt zijn oorzaak in slecht onderhouden elektrisch gereedschap.
- **Houd het snijgereedschap scherp en schoon.** Zorgvuldig onderhouden snijgereedschap met scherpe snijkanten lopen minder snel vast en zijn soepeler te bedienen.
- **Gebruik het elektrische gereedschap, de accessoires, opzetstukken enz. overeenkomstig deze instructies. Houd hierbij rekening met de werk-instructies en de uit te voeren werkzaamheden.** Het gebruik van elektrisch gereedschap voor andere dan de bedoelde toepassingen kan tot gevaarlijke situaties leiden.
- **Houd de grepen en greepoppervlakken droog, schoon en vrij van olie en vet.** Gladde grepen en greepoppervlakken maken het onmogelijk om het elektrisch gereedschap in onvoorziene situaties veilig te bedienen en onder controle te houden.

Service

- **Laat uw elektrisch gereedschap uitsluitend door gekwalificeerd vakpersoneel en uitsluitend met originele reserveonderdelen repareren.** Hierdoor kan worden gewaarborgd dat de veiligheid van het elektrisch gereedschap behouden blijft.

Veiligheidsaanwijzingen voor hamers

- **Draag bij het slagboren een gehoorbescherming.** De invloed van lawaai kan gehoorverlies veroorzaken.
- **Gebruik bij het apparaat meegeleverde extra handgrepen.** Controleverlies kan tot letsel leiden.
- **Houd het apparaat bij de geïsoleerde grepen vast, wanneer u werkzaamheden uitvoert, waarbij het gereedschapshulpstuk of de schroef eventueel verborgen elektrische leidingen of de eigen stroomkabel kan raken.** Contact met een onder spanning staande leiding kan ook metalen delen van het apparaat onder spanning zetten en tot een elektrische schok leiden.

Aanvullende veiligheidsinstructies

- **Controleer vóór de werkzaamheden met daarvoor geschikte apparatuur of er evt. verborgen leidingen van nutsbedrijven in het werkgebied aanwezig zijn. Raadpleeg in geval van twijfel het desbetreffende elektriciteitsbedrijf.** Contact met elektrische leidingen kan tot brand of elektrische schokken leiden. Beschadiging van een gasleiding kan een explosie veroorzaken. Beschadiging van een waterleiding leidt tot aanzienlijke materiële schade of kan elektrische schokken veroorzaken.
- **Voorkom ongecontroleerd herstarten.** Schakel het apparaat uit wanneer de elektrische voeding wordt onderbroken, bijv. door stroomuitval of uittrekken van de stekker.
- **Wacht tot het elektrische gereedschap tot stilstand is gekomen, voordat u het neerlegt.** Het gereedschapshulpstuk kan blijven haken en tot controleverlies over het elektrische gereedschap leiden.
- **Zet het werkstuk vast.** Met een spaninrichting of bankschroef kan het werkstuk beveiligd worden tegen terugslag of ongecontroleerd wegslingeren (bijv. wanneer het gereedschap blijft haken).
- **Schakel het elektrische gereedschap onmiddellijk uit wanneer het gereedschapshulpstuk blokkeert. Wees bij een terugslag voorbereid op hoge reactiementen.** Het gereedschapshulpstuk blokkeert, als het elektrische gereedschap overbelast wordt of scheep in het werkstuk zit.
- **Gebruik het elektrisch gereedschap niet als de kabel is beschadigd. Raak een beschadigde kabel niet aan en trek de stekker er meteen uit.** Beschadigde kabels verhogen het risico van een elektrische schok.
- **Voorkom oververhitting van apparaat en werkstuk.** Overmatige hitte kan gereedschap en apparaat beschadigen.
- **Kort na de werkzaamheden kan het gereedschap zeer heet zijn. Laat een heet stuk gereedschap afkoelen.** Het aanraken van hete gereedschappen kan leiden tot verbrandingen.
- **Reinig een heet stuk gereedschap nooit met brandbare vloeistoffen.** Er bestaat gevaar voor brand en explosie.
- **Houd de handgrepen droog en vrij van vet.** Glibberige handgrepen kunnen leiden tot ongelukken.
- **Houd het elektrische gereedschap bij het werk stevig met beide handen vast en zorg voor een stabiele stand.** Het elektrische gereedschap wordt met twee handen veiliger geleid.
- **Steeds de geldende nationale en internationale veiligheids-, gezondheids- en arbeidsvoorschriften volgen.** Informeer voor het begin van de werkzaamheden naar de geldende voorschriften op de plek waar het apparaat wordt ingezet.
- Houd er rekening mee dat de bewegende delen zich ook achter be- en ontluchtingsopeningen kunnen bevinden.

- Symbolen die zich op uw toestel bevinden, mogen niet worden verwijderd of afgedekt. Onleesbare instructies op het toestel moeten direct worden vervangen.



Lees de gebruiksaanwijzing en neem ze in acht voor de ingebruikname.

Gevaar door trilling



VOORZICHTIG! Gevaar voor verwondingen door trilling! Vooral bij personen met bloedsomloopstoornissen kan het door trilling tot aantasting van bloedvaten of aders komen.

Bij volgende symptomen onderbreek u onmiddellijk het werk en raadpleegt u een arts: inslapen van lichaamsdelen, gevoelsverlies, jeuk, steken, pijn, veranderingen van de huidskleur.

De in de technische gegevens vermelde trillingswaarde vertegenwoordigt de hoofdzakelijke toepassingen van het apparaat. De effectief tijdens het gebruik aanwezige trilling kan op basis van volgende factoren hiervan afwijken:

- Niet-reglementair voorgeschreven gebruik;
- Ongeschikt inzetgereedschap;
- Ongeschikt materiaal;
- Onvoldoende onderhoud.

U kunt de gevaren duidelijk verminderen als u zich aan volgende aanwijzingen houdt:

- Onderhoud het apparaat in overeenstemming met de in de gebruiksaanwijzing vermelde instructies.
- Vermijd het werken bij lage temperaturen.
- Houd uw lichaam en in het bijzonder de handen bij koud weer warm.
- Las regelmatig een pauze in en beweeg daarbij de handen om de doorbloeding te stimuleren.



GEVAAR! Levensgevaar door elektrische schokken! Het gebruik van deze variant buiten Zwitserland is om veiligheidsredenen niet toegestaan, er bestaat gevaar voor een elektrische schok c.q. brandgevaar.

De in Zwitserland verkochte variant van het apparaat mag uitsluitend in Zwitserland worden gebruikt, omdat deze voorzien is van een Zwitserse stekker.

U herkent de variant aan het artikelnummer op het apparaat (de handleiding bevat altijd **alle** artikelnummers):

- Artikelnummer Zwitserland: 350764
- Artikelnummer andere EU-landen: 350741

Restrisico's

Ook bij gebruik van het apparaat conform de voorschriften en het in acht nemen van alle veiligheidsinstructies in deze gebruiksaanwijzing kunnen de volgende restrisico's optreden:

- Aanraken van het gereedschap in het niet afgedekte bereik.
- Grijpen in het lopende gereedschap.
- Terugslag van werkstukken en werkstukonderdelen.

Persoonlijke veiligheidsvoorziening



Bij werkzaamheden met het apparaat dient u een veiligheidsbril en gehoorbescherming te dragen.



Bij werkzaamheden met krachtige stofontwikkeling dient u een stofmasker te dragen.



Bij werkzaamheden met het apparaat **geen** veiligheidshandschoenen dragen.



Draag altijd nauwsluitende werkkleding bij werkzaamheden met het toestel.



Lange haren bedekken of evt. een haarnetje dragen.

Overzicht van het toestel



Aanwijzing: Hoe uw apparaat er daadwerkelijk uitziet, kan van de afbeeldingen afwijken.

► P. 3, afb. 1

1. Gereedschapopname
2. Schakelaar bedrijfsstanden
3. Vergrendelingsstoets omschakelaar bedrijfsmodus
4. Vulopening smeervet
5. In- en uitschakelaar
6. Schakelaar boren/slagboren
7. Aanvullende handgreep

Leveringsomvang

- Beitelhamer
- Aanvullende handgreep
- Boor (3×)
- Beitel (2×)
- Boorhouder
- Koolborstels (2×)
- Handleiding

Bediening



Gereedschap verwijderen



VOORZICHTIG! Risico op letsels Kort na het werken kan het werktuig zeer heet zijn. Er bestaat risico op brandwonden! Laat heet werktuig afkoelen. Reinig heet werktuig nooit met brandbare vloeistoffen.

► P. 3, afb. 2

- Trek de werktuigopname (1) naar achter.
- Werktuig wegnemen.

Werktuig gebruiken



WAARSCHUWING! Risico op letsel! Let er bij het verwijderen van het werktuig op, dat het vast zit in de klembus en niet is gekanteld.



Aanwijzing: Reinig en vet de schacht in van het werktuig voor gebruik.

► P. 3, afb. 2

- Trek de werktuigopname (1) naar achter.
- Het benodigde werktuig er door licht te draaien inzetten, tot de werktuigopname vergrendelt.

Werkingsmodus kiezen



LET OP! Risico op schade aan het apparaat! De bedrijfsstand alleen instellen bij een uitgeschakeld apparaat.



LET OP! Risico op schade aan het apparaat! De instellingen [T₂] und [←] niet gebruiken voor het los- en vastdraaien van schroeven. De instellingen [↖] en [T₂] niet gebruiken om te beitelen.

► P. 3, afb. 3

Vergrendelingsstoets (8) indrukken; de schakelaars (2) en (6) op de gewenste bedrijfsstand zetten:

- De schakelaar (2) in positie [T₁], schakelaar (6) in positie [↖]: om zonder slag te boren in hout, metaal, keramiek en kunststof evenals om te schroeven.
- Schakelaar (2) in positie [T₁], schakelaar (6) in positie [T₂]: om te slagboren in beton of steen.
- Schakelaar (2) in positie [←], schakelaar (6) in positie [T₂]: om te beitelen in beton of steen.

Voor het inschakelen controleren!

Controleer de veilige toestand van het apparaat:

- Controleer of er geen zichtbare defecten zijn.
- Controleer of alle onderdelen van het toestel stevig zijn ingebouwd.

In-/ uitschakelen

- Inschakelen: De in- en uitschakelaar (5) indrukken.
- Uitschakelen: De in- en uitschakelaar (5) weer loslaten.

Boren



GEVAAR! Risico op letsel! Houd het te bewerken werkstuk nooit in de hand, op de schoot of tegen andere lichaamsdelen.



LET OP! Risico op schade aan het apparaat! Gebruik de boormachine niet om te frezen of om boren uit te breiden. Gebruik altijd de boormachine die met het materiaal overeenstemt.

- Apparaat recht houden en met gelijkmatige druk boren.

Reiniging en onderhoud

Reinigingsoverzicht

Regelmatig, afhankelijk van het desbetreffende gebruik

Wat?	Hoe?
Maak de ventilatieopeningen van de motor stofvrij.	Gebruik een stofzuiger, borstel of penseel.
Het toestel reinigen.	Apparaat met licht vochtige doek schoonmaken.
Apparaat smeren	► <i>Apparaat smeren</i> – p. 63

Apparaat smeren

- Deksel (4) eraf schroeven en vullen met vet (aanbevolen smeervet: ► *Technische gegevens* – p. 64).

Storingen en oplossingen

Als er iets niet werkt ...



GEVAAR! Voorzichtig, risico op letsels!
Ondeskundige herstellingen kunnen ertoe leiden dat het toestel niet meer veilig werkt. U brengt uzelf en uw omgeving hiermee in gevaar.

Fout / storing	Oorzaak	Oplossing
Gereedschapsofopname draait niet.	Geen netspanning? Apparaat defect?	Kabel, stekker, contactdoos en zekering controleren. Neem contact op met uw dealer.
De boorhouder draait maar het toestel boort niet.	Verkeerde draairichting?	Draairichtingsomschakelaar veranderen.
Geen slagboorfunctie.	Schakelaar bedrijfsstanden niet correct ingesteld?	► <i>Werkingmodus kiezen – p. 63</i>
Geen beitelfunctie.		

Als u de fout niet zelf kunt oplossen, neem dan direct contact op met de dealer. Let op dat door ondeskundige herstellingen ook de aanspraak op garantie vervalt en evt. extra kosten worden aangerekend.

Afvalverwijdering

Afvalverwijdering van het apparaat

Het symbol van de doorgestreepte vuilnisbak betekent: batterijen en accu's, elektrische en elektronische apparatuur mogen niet als huishoudelijk afval worden afgevoerd. Ze kunnen stoffen bevatten die schadelijk zijn voor het milieu en de gezondheid.

Consumenten zijn verplicht om oude elektrische apparaten, afgedankte batterijen en accu's gescheiden van huishoudelijk afval op een officieel inzamelpunt af te geven om een goede verdere verwerking te waarborgen. Overeenkomstig de wettelijke voorschriften kan de inlevering gratis gebeuren, bijv. via een gemeentelijk afvalverwerkingsbedrijf of via een handelaar.

Batterijen, oplaadbare batterijen en lampen die niet vast in afgedankte elektrische apparatuur zijn ingebouwd en die kunnen worden verwijderd zonder beschadigen, moeten vóór afvalverwijdering worden verwijderd en afzonderlijk worden afgevoerd. Lithiumbatterijen en accupacks van alle systemen mogen uitsluitend in ontladen toestand aan de inzamelpunten worden overgedragen. De batterijen moeten altijd worden beveiligd tegen kortsluiting door de polen af te plakken. Elke eindgebruiker is verantwoordelijk voor het verwijderen van persoonlijke gegevens op de af te voeren afgedankte apparatuur.

Afvalverwijdering van de verpakking

De verpakking bestaat uit karton en uit dieenovereenkomstig gekenmerkte kunststoffen, die gerecycled kunnen worden.

– Bied deze materialen ter recycling aan.



Vaak zijn het slechts kleine defecten die tot een storing leiden. Meestal kunt u deze eenvoudig zelf verhelpen. Raadpleeg hiertoe eerst de onderstaande tabel voordat u zich tot de dealer wendt. U bespaart zo veel moeite en eventueel ook kosten.

Artikelnummer	350741, 350764
Gereedschapsofopname	SDS plus
Max. boorddoorsnede	
• Beton	26 mm
• Staal	13 mm
• Hout	40 mm
Geluidsvermogen (L_{WA})*	100,8 dB(A) (K = 3 dB(A))
Geluidsniveau (L_{PA})*	89,8 dB(A) (K = 3 dB(A))
Trilling**	< 16,245 m/s ² (K = 1,5 m/s ²)
Aanbevolen smeervet	Transmissievet, hars- en zuurvrij

* De opgegeven geluidsemissiewaarden zijn gemeten volgens een gestandaardiseerde testmethode en kunnen worden gebruikt om het ene stuk elektrisch gereedschap met het andere te vergelijken. De opgegeven geluidsemissiewaarden kunnen ook voor een voorlopige inschatting van de geluidsbelasting worden gebruikt. Een waarschuwing: De geluidsemissie tijdens het daadwerkelijke gebruik van het elektrisch gereedschap kan afwijken van de opgegeven waarden, afhankelijk van de manier waarop het elektrisch gereedschap wordt gebruikt, met name het soort werkstuk dat wordt bewerkt. Het is noodzakelijk om veiligheidsmaatregelen te treffen teneinde de bediener te beschermen op basis van een inschatting van de trillingsbelasting tijdens de daadwerkelijke gebruiksomstandigheden (hierbij moet rekening worden gehouden met alle delen van de operationele cyclus, bijvoorbeeld wanneer het elektrisch gereedschap is uitgeschakeld of wanneer het aan staat, maar zonder belasting draait).

Informatie over geluidsemissie volgens de Duitse productveiligheidswet (ProdSG) of de EG-machinerichtlijn: Het geluidsdrukniveau op de werkplek kan 80 dB(A) overschrijden. In dat geval zijn geluidsisolatiemaatregelen voor de bediener noodzakelijk (bijv. het dragen van een geschikte en daarvoor voorziene gehoorbescherming en het in acht nemen van regelmatige pauzes).

** De aangegeven trillingsemissiewaarde is conform een genormeerde testprocedure gemeten en kan worden gebruikt voor vergelijking met een ander gereedschap. De aangegeven trillingsemissiewaarde kan ook voor een inleidende inschatting van de blootstelling worden gebruikt. De trillingsemissiewaarde kan zich tijdens het werkelijke gebruik van het gereedschap onderscheiden van de aangegeven waarde, afhankelijk van de manier waarop het gereedschap wordt gebruikt. Probeer de belasting door vibraties zo gering mogelijk te houden. Een maatregel om de vibratiebelasting te verkleinen, is bijvoorbeeld het beperken van de werkdruk. Daarbij moet rekening worden gehouden met alle onderdelen van de bedrijfscyclus (bijvoorbeeld tijdens waarin het gereedschap is uitgeschakeld en die waarin het weliswaar is ingeschakeld, maar draait zonder belasting). Bepaling van de trillingsemissiewaarden volgens EN 60745-1 & EN 60745-2-13.

Technische gegevens

Artikelnummer	350741, 350764
Nominale spanning	230 V~, 50 Hz
Nominaal vermogen	1050 W
Nominaal toerental n_0	900 min ⁻¹
Beschermingsgraad	IP20

Innehållsförteckning

Innan du börjar...	65
För din egen säkerhet	65
Produkten i översikt	67
Användning	68
Rengöring och underhåll	68
Störning och hjälp	68
Bortskaffande	69
Tekniska data	69
Produktsansvar	76

Innan du börjar...

Ändamålsenlig användning

Produkten är avsedd för mejsling och slagbormning i betong, tegel och sten.

Produkten är inte avsedd för professionellt bruk. Allmänna föreskrifter om olycksförebyggande samt bifogade säkerhetsanvisningar måste följas.

Genomför endast de arbeten som beskrivs i den här bruksanvisningen. Produkten får inte användas för några andra ändamål. Tillverkaren ansvarar inte för skador som uppstår på grund av felaktig användning.

Symbolers innebörd

Säkerhetsanvisningar och andra anvisningar är tydligt märkta i bruksanvisningen. Följande symboler används:



FARA! Omedelbar livsfara och skaderisk! En omedelbart farlig situation som leder till dödsfall eller svåra personskador.



WARNING! Sannolik livsfara och skaderisk! En allmänt farlig situation som kan leda till dödsfall eller svåra personskador.



SE UPP! Eventuell skaderisk! En farlig situation som kan leda till personskador.



OBS! Risk för apparatskador! En situation som kan leda till materiella skador.



Märk! Information som ska ge en bättre förståelse av olika processer.

De här symbolerna visar den personliga skyddsutrustning som ska användas:



För din egen säkerhet

Allmänna säkerhetsanvisningar

- För att kunna använda produkten på ett säkert sätt är det viktigt att du läser igenom och förstår den här bruksanvisningen före den första användningen.

- Om du säljer eller ger bort produkten ska du alltid även vidarebefordra den här bruksanvisningen.

Allmänna säkerhets hänvisningar för elverktyg



WARNING! Läs igenom alla säkerhetsinstruktioner, anvisningar, illustrationer och specifikationer som medföljer detta elverktyg. Försummelse att beakta säkerhetsanvisningarna och nedanstående instruktioner kan medföra elektriska stötår, brand och/eller svåra personskador.

- Spara alla säkerhetsanvisningar och instruktioner för framtida bruk.** Begreppet "elverktyg" som används i säkerhetsanvisningarna avser eldrivna elverktyg (med nätsladd) och batteri-drivna elverktyg (utan nätsladd).

Arbetsplatssäkerhet

- Håll arbetsområdet rent och väl upplyst.** Oordning eller oupplysta arbetsområden kan innebära en olycksrisk.
- Arbeta inte med elverktyget i explosionsutsatt miljö där det finns antändliga vätskor, gaser eller damm.** Elverktyg genererar gnistor som kan antända dammet eller ångorna.
- Håll barn och andra personer borta från elverktyget under användningen.** Om du är distraherad kan du förlora kontrollen över elverktyget.

Elsäkerhet

- Elverktygets anslutningskontakt måste passa i uttaget. Kontakten får inte ändras på något som helst sätt. Använd inga adapterkontakter tillsammans med skyddsjordade elverktyg.** Icke modifierade kontakter och passande uttag minskar risken för elstötår.
- Undvik kroppskontakt med jordade ytor såsom rör, värmeelement, spisar och kylskåp.** Ökad risk för elstötår föreligger om din kropp är jordad.
- Håll elverktyg borta från regn eller väta.** Inträngning av vatten i elverktyg ökar risken för elstötår.
- Undvik att använda anslutningskabeln för att bära elverktyget, hänga upp verktyget med eller dra ut kontakten ur uttaget. Håll nätsladden borta från värme, olja, vassa kanter eller rörliga delar.** Skadade eller trassliga nätsladdar ökar risken för elektriska stötår.
- Om du arbetar med ett elverktyg utomhus får endast sådana förlängningskablarna användas som är godkända för utomhusbruk.** Användningen av en utomhuskabel minskar risken för elektriska stötår.
- Om det inte går att undvika att använda elverktyget i en fuktig miljö, använd en jordfelsbrytare.** Att använda en jordfelsbrytare minskar risken för elektrisk stöt.

Personssäkerhet

- **Var uppmärksam och fokusera på det du gör, och använd elverktøget med omdöme.** Använd inga elverktøget om du är trött eller under inverkan av droger, alkohol eller läkemedel. Ett ögonblicks oaksamhet vid användning av elverktøget kan medföra svåra personskador.
- **Använd personlig skyddsutrustning och alltid skyddsglasögon.** Användandet av personlig skyddsutrustning såsom dammask, halkskyddande skyddsskor, hjälm eller hörselskydd, beroende på slaget och användningen av elverktøget, minskar risken för personskador.
- **Undvik oavsiktlig igångsättning. Kontrollera att elverktøget är franslaget innan du ansluter det till strömförsörjningen och/eller batteriet, tar upp det eller bär det.** Om du håller fingret på på/av-knappen när du bär elverktøget, eller ansluter verktøget till strömförsörjningen medan det är tillkopplat kan olycksfall uppstå.
- **Avlägsna inställningsverktøget eller skruvnycklar innan elverktøget sätts igång.** Ett verktøget eller nyckel som befinner sig i en roterande produkt del kan medföra personskador.
- **Undvik onormala kroppsställningar. Se till att stå stadigt och håll alltid balansen.** Du kan då kontrollera elverktøget bättre i oväntade situationer.
- **Bär lämpliga kläder. Använd inte löst sittande kläder eller smycken. Håll hår och kläder borta från rörliga delar.** Löst sittande kläder, smycken eller långt hår kan fångas upp av rörliga delar.
- **Om dammutvinnings- och uppsamlingsanordningar kan monteras måste de anslutas och användas på rätt sätt.** Användandet av dammutsug kan minska farorna p.g.a. damm.
- **Invagga dig själv inte i en falsk säkerhet och åsidosätt inte de säkerhetsregler som gäller för elverktøget, även om du är en erfaren användare av elverktøget.** Oansvarig hantering kan resultera i allvarlig skada inom bråkdelen av en sekund.

Användning och hantering av elverktøget

- **Överbelasta inte produkten. Använd det handverktøget som är avsett för arbetsoppgiften.** Med rätt elverktøget jobbar man bättre og säkrare i angivet effektområde.
- **Använd inte elverktøget med defekta brytare.** Ett elverktøget som inte längre går att slå på eller av är farligt og måste repareras.
- **Dra ur kontakten ur uttaget og/eller ta bort batteriet innan du gör inställningar i produkt, byter tillbehör eller lägger undan produkt.** Denna försiktighetsåtgärd förhindrar en oavsiktlig start av elverktøget.
- **När elverktøget inte används ska den förvaras utom räckhåll för barn.** Personer som inte vet hur elverktøget används eller som inte har läst igenom bruksanvisningen får inte använda produkt. Elverktøget är farliga om de används av oerfarna personer.

- **Vårda elverktøget med omsorg. Kontrollera att rörliga delar fungerar felritt og inte fastnar samt om delar är brutna eller så skadade att elverktøgets funktion påverkas. Låt reparera skadade delar innan produkt används.** Många olycksfall orsakas av dåligt underhållna elverktøget.
- **Håll skärverktøgen vassa og rena.** Omsorgsfullt underhållna skärverktøget med vassa eggar fastnar mindre og är lättare att hantera.
- **Använd elverktøget, tillbehör, insatsverktøget o.s.v. enligt dessa anvisningar. Ta hänsyn till arbetsförhållandena og den syssla som skall utföras.** Användning av elverktøget i annat syfte än det avsedda kan leda till farliga situationer.
- **Håll handtagen torra, rena og fria från olja og fett.** Håll grepp og handtag tillåter inte säker drift og kontroll av elverktøget i oförutsedda situationer.

Service

- **Låt endast kvalificerad expertpersonal reparera elverktøget og endast med originalreservdelar.** På det sättet säkerställs det att elverktøgets säkerhet upprätthålls.

Säkerhetsänvisningar för hammare

- **Använd hörselskydd vid slagborrning.** Är man utsatt för högt buller finns det risk för hörselskador.
- **Använd de extrahandtag som levereras med produkt.** Förlorad kontroll kan medföra personskador.
- **Håll i produkt i de isolerade greppytorna när du utför arbetet där insatsverktøget kan träffa på dolda elledningar eller den egna nätkabeln.** Kontakt med en strömförande ledning kan även sätta metalliska produkt delar under spänning og orsaka elektriska stötar.

Ytterligare säkerhetsänvisningar

- **Testa med lämplig utrustning före arbetet om det ev. finns dolda försörjningsledningar i arbetsområdet. Kontakta energiförsörjningsbolaget i tveksamma fall.** Kontakt med elledning kan medföra brand og elektriska stötar. Skador på en gasledning kan leda till explosion. Skador på en vattenledning medför omfattande saksador eller kan orsaka elektriska stötar.
- **Förhindra okontrollerad omstart.** Stäng av produkt när strömförsörjningen bryts, t.ex. vid strömvabrott eller urdragning av kontakten.
- **Vänta tills att elverktøget har stannat innan du lägger ifrån dig det.** Insatsverktøget kan fastna og leda till förlorad kontroll över elverktøget.
- **Säkra arbetsstycket.** Genom en spännanordning eller ett skruvstäd kan man säkra verktøget mot rekyler eller okontrollerade ivägslungande rörelser (t.ex. om verktøget hakar fast).
- **Stäng omedelbart av produkt om verktøget blockeras. Tänk på att plötsligt uppträdande krafter kan orsaka rekyilverkan.** Insatsverktøget blockeras t.ex. genom överbelastning eller förskjutning.
- **Använd inte elverktøget om kabeln är skadad. Vidrör inte en skadad kabel og dra ur kontakten omedelbart.** Skadade kablar ökar risken för elektriska stötar.

- **Undvik överhettning av produkt och arbetss-tycke.** Alltför kraftig heta kan skada verktyget och produkten.
- **Strax efter arbetet kan verktyget bli mycket hett. Låt ett hett verktyg svalna.** Beröring av heta verktyg kan medföra brännskador.
- **Rengör aldrig ett hett verktyg med antändliga vätskor.** Risk för brand och explosion.
- **Håll handtagen torra och fria från fett.** Kladdiga handtag kan leda till olycksfall.
- **Håll i elverktyget ordentligt med båda händerna och se till att stå stadigt.** Elverktyget leds säkrare med båda händerna.
- **Beakta alltid gällande nationella och internationella säkerhets-, hälso- och arbetsföreskrifter.** Innan arbetet börjar måste du informera dig om de föreskrifter som gäller på platsen.
- Tänk på att roterande delar även kan finnas bakom luftnings- och ventilationsöppningar.
- Symboler som befinner sig på produkten får inte avlägsnas eller täckas över. Oläslig information på produkten ska omgående bytas ut.



Läs och beakta bruksanvisningen före användning.

Fara på grund av vibration



SE UPP! Skaderisk på grund av vibration! Vibrationer kan orsaka skador på blodkärl eller nerver, framför allt på personer med cirkulationsproblem.

Om du upplever följande symptom ska du omedelbart avbryta arbetet och uppsöka läkare: domning av kroppsdelar, känsel-förlust, klåda, stickande känsla, smärta, förändringar av hudfärg.

Det vibrationsvärde som anges i de tekniska specifikationerna gäller för enhetens huvudsakliga användningsområden. Den faktiska vibrationen under användning kan avvika från detta värde på grund av följande faktorer:

- Användning för ej avsedda ändamål;
- Olämpliga verktyg;
- Olämpligt material;
- Bristfälligt underhåll.

Du kan minska riskerna genom att beakta följande anvisningar:

- Genomför underhåll på enheten i enlighet med instruktionerna i den här bruksanvisningen.
- Undvik att utföra arbeten i låga temperaturer.
- Håll kroppen och framför allt händerna varma vid kalla temperaturer.
- Ta paus med jämna mellanrum och rör händerna för att främja blodcirkulationen.



FARA! Livsfara på grund av elstöt! Användning av denna variant utanför Schweiz är förbjuden av säkerhetsskäl. Risk för elektriska stötar resp. brand.

Den variant av produkten som marknadsförs i Schweiz får användas endast i Schweiz eftersom den har en Schweiz-kontakt.

Varianten framgår av artikelnumret på produkten (anvisningen innehåller alltid **alla** artikelnummer):

- Artikelnummer Schweiz: 350764
- Artikelnummer andra EU-länder: 350741

Övriga risker

Även vid ändamålsenlig användning av produkten och vid beaktande av alla säkerhetsanvisningar i denna bruksanvisning kan följande övriga risker upp-träda:

- Beröring av verktyget i det oskyddade området.
- Ingrepp i roterande verktyg.
- Rekyl från arbetsstycken och -delar.

Personlig skyddsutrustning



Använd skyddsglasögon och hörselskydd när du arbetar med produkten.



Vid arbete med kraftig dammutveckling skall dammskyddsmask bäras.



Använd **inte** skyddshandskar i arbetet med produkten.



Använd tätt åtsittande arbetskläder i arbetet med produkten.



Täck över långt hår eller använd vid behov ett hämät.

Produkten i översikt



Märk: Det faktiska utseendet hos produkten kan avvika från illustrationerna.

► Sid. 3, fig. 1

1. Verktygsfäste
2. Driftsättsomkopplare
3. Spärrknapp driftsättsomkopplare
4. Påfyllningsöppning för smörjfett
5. Strömbrytare
6. Omkopplare borming/slagborming
7. Extrahandtag

Leveransomfattning

- Mejselhammare
- Extrahandtag
- Borr (3×)
- Mejsel (2×)
- Borrchuck
- Kolborstar (2×)
- Bruksanvisning

Användning



Urtagning av verktyget



SE UPP! Risk för personskador! Strax efter arbetet kan verktyget bli mycket hett. Risk för brännskador! Låt ett hett verktyg svalna. Rengör aldrig ett hett verktyg med antändliga vätskor.

► Sid. 3, fig. 2

- Dra verktygsfästet (1) bakåt
- Ta ur verktyget.

Isättning av verktyget



WARNING! Risk för personskador! Vid isättning av verktyget måste man se till att det sitter ordentligt i chucken och inte har hamnat sett.



Märk: Rengör och fetta in verktygets skaft före isättning.

► Sid. 3, fig. 2

- Dra verktygsfästet (1) bakåt
- Sätt i det nödvändiga verktyget med ett lätt tryck tills verktygsfästet förreglas.

Val av driftsätt



OBS! Risk för produktskador! Ändra driftsätt endast när produkten är avstängd.



OBS! Risk för produktskador! Använd inte inställningarna [↑] och [←] för i- och urskruvning av skruvar. Använd inte inställningarna [▲] och [↑] till mejsling.

► Sid. 3, fig. 3

Tryck på spärrknappen (8) och ställ omkopplaren (2) och (6) på önskat driftsätt:

- Omkopplare (2) i position [↑], omkopplare (6) i position [▲]: för borrar utan slag i trä, metall, keramik och plast samt för skruvning.
- Omkopplare (2) i position [↑], omkopplare (6) i position [↑]: för slagborrning i betong eller trä.
- Omkopplare (2) i position [←], omkopplare (6) i position [↑]: för mejsling i betong eller trä.

Fel/störning

Verktygsfästet roterar inte.

Orsak

Ingen nätspänning?

Defekt produkt?

Borrchucken roterar men produkten borrar inte.

Fel rotationsriktning?

Ingen slagborrfunktion.

Fel inställd driftsättsomkopplare? ► *Val av driftsätt – sid. 68*

Ingen mejselfunktion.

Åtgärd

Kontrollera kabel, kontakt, uttag och säkring.

Kontakta återförsäljaren.

Koppla om omkopplaren för rotationsriktningen.

Kontrollera före start!

Kontrollera att produkten befinner sig i ett säkert skick:

- Kontrollera om det finns synliga defekter.
- Kontrollera att produktens alla delar är fast monterade.

In-/frånkoppling

- Inkoppling: Tryck in strömbrytaren (5).
- Frånkoppling: Släpp strömbrytaren (5).

Borrning



FARA! Risk för personskador! Håll aldrig det arbetsstycke som ska bearbetas i handen, i knät eller mot andra kroppsdelar.



OBS! Risk för produktskador! Använd aldrig borrar till fräsning eller till expansion av borrhål.

Använd alltid borrar som passar till materialet.

- Håll produkten rakt och borra med jämnt tryck.

Rengöring och underhåll

Rengöringsöversikt

Regelbundet, beroende på förhållandena

Vad?	Hur?
Rengör motors ventiler och onslitsar från damm. Rengör produkten.	Använd dammsugare, borste eller pensel. Torka av produkten med en lätt fuktad trasa.
Smörj produkten	► <i>Smörjning av produkten – sid. 68</i>

Smörjning av produkten

- Skruva av locket (4) och fyll på med fett (rekommenderat smörjfett: ► *Tekniska data – sid. 69*).

Störningar och hjälp

Om något inte fungerar ...



FARA! Se upp, risk för personskador! Felaktiga reparationer kan leda till att produkten inte längre arbetar säkert. Du utsätter dig själv och din omgivning för fara.

Ofta är det små fel som leder till en störning. I regel kan man åtgärda dessa på egen hand. Se först efter i tabellen nedan innan du kontaktar försäljaren. Det sparar jobb och ev. kostnader.

Om du själv inte kan åtgärda felet ska du kontakta återförsäljaren direkt. Tänk på att garantin upphör att

gälla vid felaktiga reparationer och att extrakostnader ev. kan uppstå för din del.

Bortskaffande

Bortskaffa produkten

Symbolen med en överstruken soptunna betyder: Batterier och ackumulatörer, el- och elektronikapparater får inte kastas i hushållssoporna. De kan innehålla miljö- och hälsofarliga ämnen.



Konsumenterna är skyldiga att bortskaffa uttjänta elapparater, uttjänta batterier och ackumulatörer till återvinningscentral för säkerställande av korrekt hantering. Återlämningen kan enligt lagstadgad reglering ske gratis t.ex. via en kommunal avfallsanläggning eller via en återförsäljare.

Batterier, ackumulatörer och lampor som inte är fast monterade i uttjänta elprodukter och som kan tas ur icke-förstörande måste tas ur och bortskaffas separat före bortskaffning. Litiumbatterier och batteripaket för alla system ska lämnas in till återvinning endast i urladdat skick. Batterier skall alltid skyddas mot kortslutning genom att man tejpar över polerna.



Alla slutanvändare är skyldiga att själva se till att radera personuppgifter från uttjänta, skrotmässiga apparater.

Bortskaffa förpackningen

Förpackningen består av kartongpapper och plastdetaljer med motsvarande märkning, vilka alla kan återvinnas.

- Lämnna de olika materialen på respektive plats i återvinningsstationen.



Tekniska data

Artikelnummer	350741, 350764
Märkspänning	230 V~, 50 Hz
Märkeffekt	1050 W
Nominellt varvtal n_0	900 min ⁻¹
Skyddsklass	IP20
Verktögsfäste	SDS plus
Max. borrhål diameter	
• Betong	26 mm
• Stål	13 mm
• Trä	40 mm
Ljudeffektnivå (L_{WA})*	100,8 dB(A) (K = 3 dB(A))
Ljudtrycksnivå (L_{PA})*	89,8 dB(A) (K = 3 dB(A))
Vibration**	< 16,245 m/s ² (K = 1,5 m/s ²)
Rekommenderat smörjfett	Växellädsfett, harts- och syrafritt

*) En standardiserad provningsmetod har använts vid mätning av de angivna bulleremissionsvärdena och kan användas för att jämföra ett elverktyg med ett annat. De uppmätta bulleremissionsvärdena kan också användas för att preliminärt bedöma belastningen. En varning: Bullerutsläppen kan skilja sig från ingångsvärdena under den faktiska användningen av elverktyget, beroende på hur verktyget används och beroende på vilken typ av arbetsstycke som bearbetas. Det är nödvändigt att bestämma säkerhetsåtgärder för att skydda användaren genom att uppskatta vibrationsexponeringen under faktiska användningsförhållanden (alla olika faser av arbetscykeln måste tas med i beräkningen, t.ex. när elverktyget är avstängt och i vilka det kan vara påslaget, men körs utan last).

Uppgifter om bullerutsläpp enligt produktsäkerhetslagen resp. EG-maskindirektivet: Ljudtrycksnivån på arbetsplatsen kan överskrida 80 dB(A). I detta fall krävs bullerskyddsåtgärder för användaren (t.ex. bära ett lämpligt och därför avsett hörselskydd samt ta regelbundna pauser).

**) Det angivna vibrationsemissionsvärdet har uppmätts i enlighet med ett standardiserat provningsförfarande och kan användas för att jämföra ett verktyg med ett annat; det angivna vibrationsemissionsvärdet kan även användas

för en inledande uppskattning av exponeringen. Vid den faktiska användningen av verktyget kan vibrationsemissionsvärdet avvika från det angivna värdet, beroende på hur verktyget används; försök att hålla vibrationsbelastningen så låg som möjligt. Ett sätt att minska vibrationsbelastningen är att t.ex. begränsa arbetstiden. I detta sammanhang ska hänsyn tas till alla delar av driftcykeln (t.ex. tider då verktyget är fränslaget eller då det visserligen är påslaget, men arbetar utan belastning). Bestämning av vibrationsemissionsvärden enligt EN 60745-1 & EN 60745-2-13.

Sisällys

Ennen aloittamista...	70
Turvallisuuttasi varten	70
Laitteen yleiskatsaus	72
Käyttö	73
Puhdistus ja huolto	73
Häiriöt ja apu	73
Hävittäminen	74
Tekniset tiedot	74
Tuotevastuu	76

Ennen aloittamista...

Määräystenmukainen käyttö

Laitte on tarkoitettu betonin, tiilen ja kiven piikkaukseen ja iskuporaukseen.

Laitetta ei ole tarkoitettu ammattikäyttöön. Yleiset hyväksytyt tapaturmanestomääräykset ja oheiset turvallisuusohjeet on huomioitava.

Suorita ainoastaan töitä, jotka on kuvattu tässä käyttöohjeessa. Kaikki muu käyttö on kiellettyä väärinkäyttöä. Valmistaja ei vastaa väärinkäytöstä aiheutuvista vaurioista.

Mitä tarkoittavat käytetyt merkit?

Vaarat ja yleiset huomautukset on merkitty näkyvästi käyttöohjeeseen. Käytössä ovat seuraavat tunnusmerkit:



VAARA! Välitön hengen- tai loukkaantumisvaara! Välitön vaaratilanne, joka johtaa kuolemaan tai vakavaan loukkaantumiseen.



VAROITUS! Todennäköinen hengen- tai loukkaantumisvaara! Yleinen vaaratilanne, joka voi johtaa kuolemaan tai vakavaan loukkaantumiseen.



VARO! Mahdollinen loukkaantumisvaara! Vaaratilanne, joka voi johtaa loukkaantumiseen.



HUOMAUTUS! Laittevaurioiden vaara! Tilanne, joka voi johtaa esinevahinkoihin.



Vihje: Tiedot, jotka annetaan toimenpiteiden parempaa ymmärtämistä varten.

Nämä merkit ilmoittavat vaadittavien henkilökohtaisten suojavarusteiden tarpeen:



Turvallisuuttasi varten

Yleiset turvallisuusohjeet

- Turvallista käyttöä varten tämän laitteen käyttäjän täytyy lukea ja ymmärtää tämän käyttöohjeen sisältämät ohjeet.

- Mikäli myyt tai luovutat laitteet jollekin toiselle henkilölle, on käyttöohje luovutettava laitteen mukana.

Sähkötyökalujen yleiset turvallisuusohjeet



VAROITUS! Lue kaikki tämän sähkötyökalun mukana toimitetut turvallisuusohjeet, ohjeet, kuvat ja tekniset tiedot. Turvallisuusohjeiden ja seuraavien ohjeistusten laiminlyönti voi aiheuttaa sähköiskun, tulipalon ja/tai vakavia tapaturmia.

- Pidä turvallisuusohjeet ja ohjeistukset tallessa myöhempiä tarvetta varten.** Turvallisuusohjeissa käytetyllä termillä "sähkötyökalu" tarkoitetaan verkkovirralla toimivia sähkötyökaluja (virtajohdon kanssa) ja akkukäyttöisiä sähkötyökaluja (ilman virtajohtoa).

Turvallisuus työpaikalla

- Pidä työalue puhtaana ja hyvin valaistuna.** Epäjärjestys ja huonosti valaistut työalueet voivat aiheuttaa onnettomuuksia.
- Älä työskentele sähkötyökalulla räjähdysvaarallisella alueella, missä on syttyviä nesteitä, kaasuja ja pölyjä.** Sähkötyökalut aiheuttavat kipinöitä, jotka voivat sytyttää pölyn tai höyryt.
- Pidä lapset ja muut henkilöt pois sähkötyökalun lähetyviltä sen käytön aikana.** Poikkeama voi johtaa sähkötyökalun hallinnan menettämiseen.

Sähköturvallisuus

- Sähkötyökalun pistokkeen on sovittava pistorasian.** Pistoketta ei saa muuttaa millään tavoin. Älä käytä adapteripistoketta yhdessä maadoitettujen sähkötyökalujen kanssa. Muuttamattomat pistokkeet ja sopivat pistorasiat pienentävät sähköiskun riskiä.
- Vältä kosketusta maadoitettuihin pintoihin, kuten putkiin, lämmittimiin, helleihin ja jääkaappeihin.** Kehon toimisessa maana sähköiskun riski on suurempi.
- Pidä sähkötyökalut pois sateesta tai kosteudesta.** Veden päästessä sähkötyökaluun sähköiskun riski on suurempi.
- Älä käytä liitäntäjohtoa sähkötyökalun kantamiseen, ripustamiseen tai pistokkeen vetämiseen pistorasiasta.** Pidä liitäntäjohto etäällä kuumuudesta, öljystä, terävistä reunoista ja liikkuvista osista. Vaurioituneet tai sotkeutuneet liitäntäjohdot kasvattavat sähköiskun riskiä.
- Jos työskentelet sähkötyökalulla ulkona, käytä ainoastaan ulkotiloihin sopivia jatkojohdot.** Ulkotiloihin soveltuvan jatkojohdon käyttäminen pienentää sähköiskun riskiä.
- Jos sähkölaitteen käyttöä kosteassa ympäristössä ei voida välttää, käytä vikavirtakatkaisijaa.** Vikavirtakatkaisijan käyttö pienentää sähköiskun vaaraa.

Henkilöturvallisuus

- **Ole huolellinen, tarkkaile, mitä teet, ja toimi järkevasti sähkötyökalulla työskennellessäsi. Älä käytä sähkötyökalua, kun olet väsynyt tai olet huumeiden, alkoholin tai lääkkeiden vaikutuksen alaisena.** Pienikin huolimattomuus sähkötyökalun käytössä voi aiheuttaa vakavia tapaturmia.
- **Käytä henkilönsuojaimia ja aina suojalaseja.** Henkilönsuojaimien, kuten pölynaamarin, liukumattomien turvajalkineiden, kypärän tai kuulonsuojaimien käyttö, sähkötyökalun tyyppistä ja käytöstä riippuen, pienentää tapaturmariskiä.
- **Vältä tahatonta käyttöönottoa. Varmista, että sähkötyökalu on sammutettu, ennen kuin liität sen verkkovirtaan ja/tai akkuun, otat käsiisi tai kannat sitä.** Jos sormesi on sähkötyökalua kanttaessasi katkaisijassa tai liität päällekytketyn laitteen sähkövirtaan, onnettomuudet ovat mahdollisia.
- **Poista käyttötyökalut tai ruuviavaimet ennen kuin käynnistät sähkötyökalun.** Laitteen pyöriässä osassa oleva käyttötarvike tai ruuvauskärki voi aiheuttaa tapaturmia.
- **Vältä epänormaalia asentoa. Huolehdi, että seisot tukevasti ja säilytät tasapainon.** Näin voit kontrolloida sähkötyökalua paremmin odottamattomissa tilanteissa.
- **Käytä sopivia vaatteita. Älä käytä löysiä vaatteita tai koruja. Pidä hiukset ja vaatteet etäällä liikkuvista osista.** Löysät vaatteet, korut tai pitkät hiukset voivat jäädä kiinni liikkuviin osiin.
- **Jos pölynpoisto- ja keruujärjestelmiä on mahdollista asentaa, ne on kytkettävä kiinni ja niitä on käytettävä oikein.** Pölynimurin käyttö voi pienentää pölyn aiheuttamia vaaroja.
- **Älä tuudittaudu väärään turvallisuuden tunteeseen tai jätä sähkötyökaluja koskevia turvallisuusääntöjä huomioimatta, vaikka sähkötyökalun käyttö olisikin sinulle lukuisten käyttökohtojen jälkeen tuttua.** Huolimaton toiminta voi johtaa sekunnin murto-osissa vakaviin vammoihin.

Sähkötyökalun käyttö ja käsittely

- **Älä ylikuormita sähkötyökalua. Käytä työhösi sitä varten tarkoitettua sähkötyökalua.** Sopivalla työkalulla työskentelet paremmin ja turvallisemmin annetulla tehoalueella.
- **Älä käytä sähkötyökalua, jonka katkaisija on viallinen.** Työkalu, jota ei voida enää kytkeä päälle tai pois, on vaarallinen, ja se on korjattava.
- **Vedä pistoke pistorasiasta ja/tai poista irrotettava akku, ennen kuin teet laiteasetuksia, vaihdat työkalun vaihto-osia tai asetat sähkötyökalun sivuun.** Tämä varotoimenpide estää sähkötyökalun tahattoman käynnistymisen.
- **Säilytä käyttämättömänä olevia sähkötyökaluja lasten ulottumattomissa. Älä anna sähkötyökalua sellaisten henkilöiden käyttöön, jotka eivät ole tutustuneet sen toimintaan ja lukeneet näitä ohjeita.** Sähkötyökalut ovat vaarallisia, kun niitä käyttävät kokemattomat henkilöt.
- **Hoida sähkötyökaluja ja vaihto-osia huolellisesti. Tarkista, toimivatko liikkuvat osat moitteettomasti vai ovatko ne jumissa, onko osia**

murtunut tai vahingoittunut niin, että ne vaikuttavat sähkötyökalun toimintaan. Korjauta vaurioituneet osat ennen laitteen käyttöä. Huonosti huolletut sähkötyökalut ovat monien onnettomuuksien syyinä.

- **Pidä leikkuutyökalut terävinä ja puhtaina.** Huolellisesti hoidetut leikkuutyökalut, joissa on terävät leikkureunat, eivät jää helposti jumiin ja niitä on helpompi ohjata.
- **Käytä sähkötyökalua, varusteita, käyttötyökaluja jne. näiden ohjeiden mukaisesti. Ota huomioon työolosuhteet ja suoritettava työ.** Sähkötyökalujen käyttö muuhun kuin määräystenmukaiseen käyttöön voi aiheuttaa vaarallisia tilanteita.
- **Pidä kahvat ja tarttumapinnat kuivina, puhtaina, öljyttöminä ja rasvattomina.** Liukkaat kahvat ja tarttumapinnat estävät sähkötyökalun turvallisen käytön ja hallinnan odottamattomissa tilanteissa.

Korjaus

- **Anna vain pätevän ammattihenkilöstön korjata sähkötyökalua käyttäen alkuperäisiä varaosia.** Näin varmistetaan, että sähkötyökalun turvallisuus säilyy.

Vasaroiden turvallisuusohjeet

- **Käytä iskuporauksessa kuulonsuojaimia.** Melulle altistuminen voi heikentää kuuloa.
- **Käytä laitteen mukana toimitettuja lisäkahvoja.** Kontrollin menettäminen voi aiheuttaa tapaturmia.
- **Pidä kiinni laitteen eristetyistä kahvapinoista, kun suoritat töitä, joissa terä tai ruuvi voi koskettaa piilossa olevia sähköjohtoja tai omaa virtajohtoa.** Koskettaminen jännitettä johtavaan johtoon voi synnyttää jännitettä myös laitteen metallisissa osissa ja aiheuttaa sähköiskun.

Lisäturvallisuusohjeet

- **Tarkista tarkastuslaitteilla ennen töiden aloittamista, onko työalueella mahdollisesti piilossa olevia johtoja. Kysy epäselvässä tilanteessa neuvoja vastuulliselta sähkö-, kaasu- tai vesilaitokselta.** Kosketus sähköjohtoihin voi aiheuttaa tulipalon ja sähköiskun. Kaasujohdon vahingoittuminen voi aiheuttaa räjähdyksen. Vesijohdon vahingoittuminen aiheuttaa suuria esinevahinkoja tai sähköiskun.
- **Estä kontrollioimaton käynnistyminen.** Sammuta laite, kun virransaanti on keskeytynyt, esim. sähkökatkoksen aikana tai kun virtapistoke on irrotettu.
- **Odot, että sähkölaite on pysähtynyt, ennen kuin asetat sen pois.** Terä voi jäädä kiinni, minkä vuoksi sähkötyökalun kontrolliin voi mennä.
- **Varmista työkappale.** Työkappaleen takaiskun tai kontrollioimattoman pauskautumisen (esim. terän jäädessä kiinni) voi estää kiinnitysliitteellä tai ruuviपुरistimella.
- **Sammuta sähkötyökalu heti, kun terä jumittuu. Ota huomioon, että takaiskussa voi esiintyä suuria vastavoimia.** Terä jumittuu, kun sähkötyökalua kuormitetaan liikaa tai kun se kääntyy työkappaleessa.

- **Älä käytä työkalua, jos sen johto on viallinen. Älä kosketa vialliseen johtoon ja irrota virtapistoke välittömästi.** Vialliset johdot suurentavat sähköiskun riskiä.
- **Vältä laitteen ja työkalun ylikuumentumisen.** Ylikuumentuminen voi vahingoittaa työkalua ja laitetta.
- **Työkalu voi olla erittäin kuuma heti töiden jälkeen. Anna kuuman työkalun jäähtyä.** Kuumien työkalujen koskettaminen voi aiheuttaa palovammoja.
- **Älä koskaan puhdista kuumaa työkalua syttyillä nesteillä.** Se aiheuttaa palo- ja räjähdysvaaran.
- **Pidä kahvat kuivina ja rasvattomina.** Liukuvat kahvat voivat aiheuttaa onnettomuusia.
- **Pidä sähkötyökäluä tiukasti kiinni töiden aikana ja varmista, että seisot tukevasti.** Sähkötyökäluä voidaan käsitellä turvallisemmin molemmin käsin.
- **Kansallisia ja kansainvälisiä turvallisuus-, terveys- ja työturvallisuussäädöksiä on aina noudatettava.** Hanki ennen töiden aloittamista tietoja laitteen käyttöpaikassa pätevistä määräyksistä.
- Ota huomioon, että ilman tulo- ja poistoaukkojen takana voi olla myös liikkuvia osia.
- Laitteeseen kiinnitettyjä symboleja ei saa poistaa eikä peittää. Huonosti luettavat ohjeet laitteessa on vaihdettava välittömästi.



Lue käyttöohje ennen käyttöönottoa ja noudata sen ohjeita.

Vaara tärinästä



VARO! Tärinän aiheuttama loukkaantumisvaara! Tärinä voi aiheuttaa verisuoni- tai hermovaurioita, varsinkin henkilöille, jotka kärsivät verenkiertohäiriöistä. Keskeytä työskentely välittömästi ja käänny lääkärin puoleen seuraavien oireiden esiintyessä: raajojen puutumisen, tunnon häviäminen, kutina, pistokset, kipu, ihon värin muuttuminen.

Teknisissä tiedoissa ilmoitettu tärinäarvo edustaa laitteen pääasiallista käyttöä. Todellinen tärinä käytön aikana voi poiketa tästä seuraavien tekijöiden vuoksi:

- määrästenvastainen käyttö
- sopimattomat käyttötyökalut
- sopimaton materiaali
- riittämätön huolto.

Voit pienentää vaaroja huomattavasti, kun noudatat seuraavia ohjeita:

- Huolla laite käyttöohjeen ohjeiden mukaan.
- Vältä työskentelyä alhaisissa lämpötiloissa.
- Pidä kehosi ja varsinkin kätesi lämpiminä kylmällä ilmalla.
- Pidä säännöllisesti taukoja ja liikuta käsiäsi verenkierron parantamiseksi.



VAARA! Hengenvaara sähköiskusta! Tämän mallin käyttö on kielletty Sveitsin ulkopuolella turvallisuussyistä, sähköiskun tai tulipalon vaara.

Laitteen Sveitsissä myytävää mallia saa käyttää ainoastaan Sveitsissä, sillä se on varustettu sveitsiläisellä pistokkeella.

Tunnista mallin laitteessa olevasta tuotenumeroista (ohje sisältää aina **kaikki** tuotenumerot):

- Tuotenumero Sveitsissä: 350764
- Tuotenumero muissa EU-maissa: 350741

Jäännösriski

Laitteen tarkoituksenmukaisessa käytössä kaikkia turvallisuusohjeita noudattaen jäljelle jää seuraavat riskit:

- Koskettaminen terään suojaamattomalla alueella.
- Koskettaminen toimivaan terään.
- Työkappaleiden tai työkappaleosien takaisku.

Henkilökohtainen suojavarustus



Käytä laitteella työskennellessäsi suojalaseja ja kuulonsuojaimia.



Käytä pölynaamaria, kun pölyä muodostuu paljon.



Älä käytä laitteella työskennellessäsi suojakäsineitä.



Käytä laitteella työskennellessäsi vartalonmyötäisiä työvaatteita.



Peitä pitkät hiukset tai käytä tarvittaessa hiusverkkoa.

Laitteen yleiskatsaus



Vihje: Sinun laitteesi ulkonäkö voi poiketa kuvista.

► Siv. 3, kuva 1

1. Terän istukka
2. Toimintatavan vaihtokytkin
3. Toimintatavan vaihtokytkimen lukituspainike
4. Voiteluaineen täyttöaukko
5. Virtakytkin
6. Porauksen/iskuporauksen vaihtokytkin
7. Lisäkahva

Toimituksen sisältö

- Piikkausvasara
- Lisäkahva
- Pora (3 kpl)
- Talita (2 kpl)
- Poraistukka
- Hiiliharjat (2 kpl)
- Käyttöohje

Käyttö



Terän poistaminen



VARO! Loukkaantumisvaara Työkalu voi olla erittäin kuuma heti töiden jälkeen. On olemassa palovammojen vaara! Annan kuumen työkalun jäähtyä. Älä koskaan puhdista kuumaa työkalua syttyvillä nesteillä.

► Siv. 3, kuva 2

- Vedä terän istukka (1) taakse.
- Ota terä pois.

Terän asettaminen



VAROITUS! Loukkaantumisvaara! Varmista terän asettamisessa, että se on tiukasti istuksessa eikä ole kääntynyt.



Vihje: Puhdista ja rasvaa terän varsi ennen paikoilleen asettamista.

► Siv. 3, kuva 2

- Vedä terän istukka (1) taakse.
- Aseta tarvittava terä paikoilleen kevyesti kiertäen, kunnes terän kiinnitin lukkiutuu.

Toimintatavan valinta



HUOMAUTUS! Laitteiden vahingoittumisvaara! Muuta toimintatapa vain, kun kone on sammutettu.



HUOMAUTUS! Laitteiden vahingoittumisvaara! Älä käytä asentoja [T1] ja [T2] ruuvien kiristykseen tai irrotukseen. Älä käytä asentoja [A1] ja [T1] piikkaukseen.

► Siv. 3, kuva 3

Paina lukituspainiketta (8); aseta vaihtokytkimet (2) ja (6) haluamaasi toimintatapaan:

- vaihtokytkin (2) asennossa [T1], vaihtokytkin (6) asennossa [A1]: puuhun, metalliin, keramiikkaan ja muovin suoritettavaan poraukseen ilman iskua sekä ruuvaamiseen.
- Vaihtokytkin (2) asennossa [T2], vaihtokytkin (6) asennossa [T1]: betoniin tai kiveen suoritettavaan iskuporaukseen.

- Vaihtokytkin (2) asennossa [T1], vaihtokytkin (6) asennossa [T2]: betoniin tai kiveen suoritettavaan piikkaukseen.

Tarkista ennen käynnistystä!

Tarkista laitteen turvallinen kunto:

- Tarkista, onko näkyviä vikoja.
- Tarkista, onko laitteen kaikki osat asennettu tiukka.

Käynnistys/sammutus

- Käynnistys: Paina virtakytkintä (5).
- Sammutus: Päästä irti virtakytkimestä (5).

Poraus



VAARA! Loukkaantumisvaara! Älä pidä käsiteltävää työkalua kädessä, sylissä tai muita kehonosia vasten.



HUOMAUTUS! Laitteiden vahingoittumisvaara! Älä käytä poraa laajentamaan tai porausaukkojen laajentamiseen. Käytä aina materiaaliin sopivaa poraa.

- Pidä laitetta suorassa ja poraa tasaisesti painaen.

Puhdistus ja huolto

Puhdistuksen yleiskatsaus

Säännöllisesti, käyttöolosuhteiden mukaisesti

Mitä?

Puhdista pöly moottorin ilmanvaihtoaukoista.

Puhdista laite.

Laitteen voitelu

Miten?

Käytä pölynimuria, harjaa tai sivellintä.

Pyyhi tuote nihkeällä liinalla.

► *Laitteen voitelu – siv. 73*

Laitteen voitelu

- Ruuvaa kansi (4) auki ja täytä rasvaa (suositeltu voitelurasva: ► *Tekniset tiedot – siv. 74*).

Häiriöt ja apu

Jos jokin ei toimi...



VAARA! Varo, loukkaantumisvaara! Epäasialliset korjaukset voivat aiheuttaa sen, että laite ei toimi enää turvallisesti. Vaaranna näin ympäristösi turvallisuutta.

Häiriön aiheuttavat usein vain pienet virheet. Pystyt usein korjaamaan ne itse. Katso ensin seuraavasta taulukosta, ennen kuin käännyt jälleenmyyjän puoleen. Näin säästät turhaa vaivaa ja mahdollisesti myös kustannuksia.

Vika/häiriö	Syy	Korjaus
Terän kiinnitin ei pyöri.	Onko verkkojännitettä? Onko laitteessa vika?	Tarkista johto, pistoke, pistorasia ja sulake. Ota yhteyttä jälleenmyyjään.
Poraistukka pyörii, mutta laite ei poraa.	Onko kiertosuunta väärä?	Aseta kiertosuunnan vaihtokytkin toiseen asentoon.
Ei iskuporaustoimintaa.	Onko toimintatavan vaihtokytkin asetettu oikein?	► <i>Toimintatavan valinta – siv. 73</i>
Ei piikkaustoimintaa.		

Jos et pysty korjaamaan vikaa itse, ota yhteyttä jälleenympäilyyn. Ota huomioon, että asiattomat korjaukset mitätöivät myös takuun ja sinulle aiheutuu lisäkustannuksia.

Hävittäminen

Laitteen hävittäminen

Yliiviivatun roskasäiliön symboli tarkoittaa: Paristoja, akkuja, sähkö- ja elektroniikkalaitteita ei saa laittaa kotitalousjätteen joukkoon. Ne voivat sisältää ympäristölle ja terveydelle haitallisia aineita.



Kuluttajat ovat velvollisia toimittamaan käytetyt sähkölaitteet, laitteiden paristot ja akut sekajätteestä erillään viralliseen keräyspaikkaan, jotta niiden asianmukainen käsittely on varmistettu. Palautus voi tapahtua lakimääräysten mukaan maksutta esim. jonkin kunnallisen jätehuoltoyrityksen tai jälleenympäilyyn kautta.

Paristot, akut ja lamput, joita ei ole asennettu sähkölaitteisiin kiinteästi ja jotka on mahdollista irrottaa laitetta rikkomatta, on poistettava laitteesta ennen hävittämistä ja toimitettava erilliseen keräyspisteeseen. Kaikkien laitteistojen litiumakut ja akut saa toimittaa keräyspisteeseen vain varaamattomassa tilassa. Paristojen navat ovat peitettävä teipillä, jotta ei pääse syntymään oikosulkuja.



Jokainen loppukäyttäjä vastaa itse hävitettävässä laitteessa olevien henkilökohtaisten tietojen poistamisesta.

Pakkauksen hävittäminen

Pakkaus koostuu pahvilaatikosta ja vastavasti merkityistä muoviosista, mitkä voidaan antaa kierrätettäviksi.



– Vie nämä materiaalit kierrätettäviksi.

Tekniset tiedot

Tuotenumero	350741, 350764
Nimellisjännite	230 V~, 50 Hz
Nimellisteho	1050 W
Nimelliskierros-luku n_0	900 min ⁻¹
IP-luokitus	IP20
Terän istukka	SDS plus
Poran maks. halkaisija	
• Betoni	26 mm
• Teräs	13 mm
• Puu	40 mm
Äänitehotaso (L_{WA})*	100,8 dB(A) (K = 3 dB(A))
Äänenpainetaso (L_{PA})*	89,8 dB(A) (K = 3 dB(A))
Tärinä**	< 16,245 m/s ² (K = 1,5 m/s ²)
Suosittelut voitelurasva	Vaihteistorasva, hartsiton ja hapoton

*) Ilmoitetut melupäästöarvot on mitattu standardoidun testausmenetelmän mukaisesti, ja niitä voidaan käyttää sähkötyökalun vertailuun toisen sähkötyökalun kanssa. Ilmoitettuja melupäästöarvoja voidaan käyttää myös kuormituksen alustavaan arviointiin. Varoitus: Sähkötyökalun todellisen käytön aikaiset melupäästöt voivat poiketa ilmoitetuista arvoista sen mukaan, miten sähkötyökalua käytetään, ja erityisesti käsiteltävän työkkappaleen tyyppiä riippuen. Käyttäjän suojaamiseksi on tarpeen määrittää turvatoimet, jotka perustuvat tärinäkuormituksen arviointiin todellisissa käyttöolosuhteissa

(tässä yhteydessä on huomioitava kaikki työjakson osuudet, kuten ajat, jolloin sähkötyökalu on kytkettyä pois päältä, sekä ajat, jolloin se on kytkettyä päälle mutta käy ilman kuormitusta).

Melupäästöjä koskevat tiedot tuoteturvallisuuslain (ProdSG) tai EY:n kone-direktiivin mukaisesti: Melutaso työskentelypaikalla voi olla yli 80 dB(A). Siinä tapauksessa käyttäjän on toteutettava meluntorjuntatoimenpiteitä (esim. asianmukaisten ja soveltuvien kuulosuojaimien käyttö ja säännöllisten taukojen pito).

**) Ilmoitettu tärinäpäästöarvo on mitattu standardoidun testimenetelmän mukaan ja sitä voidaan käyttää työkalujen väliseen vertailuun; ilmoitettua tärinäpäästöarvoa voidaan käyttää myös alustavaan tauon arviointiin. Tärinäpäästöarvon voi poiketa ilmoitusarvosta työkalun todellisen käytön aikana työkalun käyttötavasta riippuen; yritä pitää tärinäkuormitus mahdollisimman alhaisena. Yksi toimenpiteistä tärinäkuormituksen pienentämiseksi on esim. työajan rajoittaminen. Tällöin on huomioitava kaikki käyttövaihteluiden osat (esimerkiksi ajat, jolloin työkalu on sammutettuna, ja jolloin se on kytkettyä päälle, mutta käy ilman kuormitusta). Tärinäpäästöarvon määrittäminen standardin EN 60745-1 & EN 60745-2-13 mukaisesti.

SI Garancijski list

Firma dajalca garancije:

Sedež dajalca garancije:

Firma prodajalca:

Sedež prodajalca:

Podatki o blagu/prodaktu:

.....
.....
.....

Datum izročitve blaga/produkta potrošniku:

S tem garancijskim listom jamčimo za lastnosti ali brezhibno delovanje v 1-letnem garancijskem roku, ki začne teči z izročitvijo blaga potrošniku in velja s priloženim originalnim računom. Vzdrževanje, rezervne dele in priklopne aparate nudimo še tri leta po preteku garancije.

Garancija velja na območju Republike Slovenije.

Garancija ne izključuje pravic potrošnika, ki izhajajo iz odgovornosti prodajalca za napake na blagu.

V primeru okvare se obrnite na prodajalca.

GR Εγγύηση

Για αυτό το προϊόν ισχύει εγγύηση με διάρκεια δύο έτη από την ημερομηνία αγοράς, εφόσον αυτό έχει αγοραστεί από τό κατάσταση που αναφέρεται πιο κάτω.

Βλάβες που προέρχονται από ακατάλληλη μεταχείριση ή χειρισμό, λάθος τοποθέτηση ή φύλαξη, ακατάλληλη σύνδεση ή εγκατάσταση, από βία ή άλλες εξωτερικές επιδράσεις, καθώς και σε παρεμβάσεις του αγοραστή ή τρίτων οι οποίες δεν ήταν σύμφωνες με τις οδηγίες χρήσης που συνοδεύουν το προϊόν, δεν καλύπτονται από την εγγύηση. Επίσης, δεν καλύπτεται η φυσιολογική φθορά λόγω χρήσης. Προτείνουμε να διαβάσετε προσεκτικά τις οδηγίες χρήσεως, διότι περιέχουν σημαντικές υποδείξεις.

Για λόγους εξακριβώσεως της ημερομηνίας αγοράς, είναι απαραίτητο να κρατήσετε την απόδειξη αγοράς, που αποτελεί το μόνο αποδεικτικό στοιχείο της ημερομηνίας αγοράς.

Υποδείξεις:

1. Εάν το προϊόν δε λειτουργεί πλέον όπως πρέπει, ελέγξτε παρακαλούμε πρώτα εάν η αιτία είναι άλλοι λόγοι, όπως για παράδειγμα λάθος χειρισμός.
2. Σε περίπτωση που θέλετε να κάνετε χρήση της εγγύησης ή σε περίπτωση βλάβης παρακαλούμε απευθυνθείτε προσωπικά στο κατάστημα αγοράς.

Παρακαλούμε προσέξτε ότι θα επισυνάπτετε, θα έχετε διαθέσιμα, ή θα φέρετε μαζί σας σε κάθε περίπτωση τα ακόλουθα:

- Απόδειξη αγοράς
- Περιγραφή προϊόντος/Τύπος/Μάρκα
- Περιγραφή του εμφανιζόμενου προβλήματος με όσο το δυνατόν πιο ακριβή αναφορά του ελαττώματος.

Εκτός των δικαιωμάτων που παρέχονται με την παρούσα εγγύηση στον καταναλωτή, αυτός έχει σε κάθε περίπτωση και όλα τα δικαιώματα που απορρέουν από τις κείμενες διατάξεις και τους νόμους σχετικά με τη σύμβαση πώλησης.

Διανομή:

DE Mängelansprüche

Sehr geehrte Kundin, sehr geehrter Kunde, unsere Produkte werden in modernen Produktionsstätten gefertigt und unterliegen einem international anerkannten Qualitätsprozess.

Sollten Sie dennoch einen Grund zur Beanstandung haben, bringen Sie bitte diesen Artikel zusammen mit dem Kaufbeleg zu Ihrem Händler.

Für unsere Produkte gelten die gesetzlichen Mängelansprüche ab Kaufdatum.

IT Reclami per difetti

Gentilissima Cliente, gentilissimo Cliente, i nostri prodotti sono fabbricati in moderne officine di produzione e sono sottoposti ad un processo di qualità internazionalmente riconosciuto.

Se Lei dovesse avere tuttavia un motivo di reclamo, porti questo articolo insieme allo scontrino al Suo negoziante.

Per i nostri prodotti valgono i reclami per difetti legali a partire dalla data di acquisto.

FR Réclamations

Chère cliente, cher client, Nos produits sont fabriqués dans des ateliers de production modernes et sont soumis à un processus de qualité reconnu au niveau international.

Si vous avez toutefois le moindre motif de réclamation, veuillez rapporter cet article avec son justificatif d'achat à votre commerçant.

Nos produits sont soumis au droit légal de réclamation en cas de défaut à partir de leur date d'achat.

GB Claims for defects

Dear customer, Our products are manufactured in modern production plants, and are subject to an internationally recognised quality process.

Nevertheless, if you have cause for dissatisfaction, please bring the item together with the proof of purchase to the store from which you bought it.

For our products, legal claims for defects are valid from the date of purchase.

CZ Reklama

Vážená zákaznice, vážený zákazník, naše výrobky jsou vyráběny v moderních závodech a podléhají mezinárodně uznávanému procesu kontroly kvality.

Pokud byste přesto měli důvod ke stížnostem, přineste prosím výrobek společně s dokladem o koupi vašemu prodejci.

Pro naše výrobky platí zákonná reklamační lhůta od datumu koupě.

SK Reklamácie

Vážená zákazníčka, vážený zákazník, naše produkty sa vyrábajú v moderných zariadeniach a podliehajú medzinárodne uznávanému procesu riadenia kvality. Ak máte aj napriek tomu dôvod na reklamáciu, prineste tento tovar spolu s dokladom o zakúpení k vášmu predajcovi.

Pre produkty platia zákonné reklamačné nároky od dátumu zakúpenia.

PL Roszczenia gwarancyjne

Szanowna Klientko, szanowny Kliencie, Nasze wyroby produkowane są w nowoczesnych zakładach produkcyjnych i podlegają pod uznane na świecie procesy jakościowe.

W razie podstawy do reklamacji prosimy dostarczyć ten artykuł wraz z porównaniem do sklepu, w którym dokonano zakupu.

Dla naszych produktów obowiązują ustawowe roszczenia gwarancyjne od daty zakupu.

HU Jótállási jegy

Tisztelt Vevőnk!

Termékeink modern gyárban készülnek, nemzetközileg elismert minőségbiztosítási rendszer alatt.

Üzemzavar esetén a készüléket vigye vissza, a vásárlási számlával együtt, a forgalmazóhoz, ahonnan vásárolta azt.

Termékeinkre a törvényben előírt garanciális feltételek érvényesek, a vásárlás napjától számítva.

BA/HR Prava na žalbu

Štovani kupci!

Naši proizvodi se proizvode u modernim tvornicama i podliježu međunarodno priznatom procesu provjere kakvoće.

Ako ipak postoji razlog za žalbu, molimo Vas da ovaj artikl zajedno s računom odnesete Vašem trgovcu.

Za naše proizvode važe zakonska prava na žalbu od datuma kupovine.

NL Reclamaties

Geachte klant, onze producten worden op moderne productieplaatsen gefabriceerd en zijn onderworpen aan een internationaal erkend kwaliteitsproces.

Wanneer u desondanks een reden tot klagen heeft, breng dit artikel dan samen met de kassabon naar uw verkoper.

Voor onze producten gelden de wettelijke reclamatietermijnen vanaf de datum van aankoop.

LV Reklamācija

Cienītā kliente, godātais klient, mūsu produkcija tiek izgatavota modernās ražotnēs un ir pakļauta starptautiski atzītam kvalitātes kontroles procesam.

Ja Jums tomēr ir iemesls celt iebildumus, lūdzu, nogādāiet šo preci kopā ar pirkumu apliecinājošu dokumentu savam tirgotājam.

Ar likumu noteiktās reklamācijas attiecībā uz mūsu produkciju ir piemērojamas sākot ar tās iegādes datumu.

EE Garantiinõuded

Lugupeetud klient, meie tooted on valmistatud moodulates tootmistehhides ja on allutatud rahvusvaheliselt tunnustatud kvaliteedi tagamise protsessile.

Kui teil on sellest hoolimata põhjust reklamatsiooniks, viige see toode palun koos ostutšekiga turustajale, kellelt selle saite.

Meie toodetele kehtivad alates ostukuupäevast seadusega ettenähtud õigused reklamatsioonide esitamiseks.

SE Produktansvar

Bästa kund! Våra produkter tillverkas i moderna produktionsanläggningar och genomgår en internationellt erkänd kvalitetsprocess.

Skulle det ändå finnas skäl till reklamation, ber vi dig lämna in denna artikel tillsammans med köpkvittot till återförsäljaren.

För våra produkter gäller lagstadgat produktansvar fr.o.m. köpdatumet.

FI Tuotevastuu

Hyvä asiakas, tuotteemme valmistetaan uudenaikaisissa tuotantolaitoksissa ja ne tarkastetaan kansainvälisesti tunnustetun laatuprosessin mukaisesti.

Jos sinulla on kuitenkin aihetta valittaa tuotteesta, tuo tämä laite ostokuitin kanssa myyjällesi.

Tuotteille ovat voimassa ostopäivästä alkaen lakisäänteiset takuuehdot.

LT Pretenzijos dėl defektų

Gerb. kliente, mūsų produktai gaminami moderniose įmonėse ir jų kokybę tikrinama pagal tarptautiniu mastu pripažintus standartus.

Jei vis dėlto turite priežastį pretenduoti, pristatykite šį gaminį kartu su pirkimo čekiu savo pardavėjui. Nuo pirkimo datos mūsų produktams įsigalioja įstatymų nuostatos dėl pretenzijų reiškimo.



OBI Group Sourcing GmbH
Albert-Einstein-Str. 7-9
42929 Wermelskirchen
GERMANY
info@obisourcing.de
www.obisourcing.de

Art.-Nr. 350741, 350764

V-250225